



TIB-S LT

Strækningsoversigter Lokaltog

Gyldig fra 13.03.2026

TIB-S LT

TIB-S LT udgives af:
Lokaltog A/S (LT)
Thistedgade 10
2630 Taastrup

Gældende reglementer kan ses på www.Lokaltog.dk
samt via Sitra.

Henvendelse vedrørende fordeling og udsendelse rettes til:
e-mail: Sikkerhed@lokaltog.dk

TIB-S LT

Indholdsfortegnelse

Strækning 40.(Helsingør) - Gilleleje

Strækning 50. (Hillerød) - Gilleleje

Strækning 51. Kagerup - Tisvildeleje

Strækning 60. (Hillerød) - Hundested

Strækning 70. Jægersborg - Nærum

Strækning 90. (Hillerød) - (Snekkersten)

Strækning 100. (Køge) - Faxe Ladeplads

Strækning 101. Hårlev - Rødvig

Strækning 140. (Holbæk) - Nykøbing Sjælland

Strækning 150. (Slagelse) - Høng

Strækning 151. Høng - Tølløse

Strækning 180. (Nykøbing Falster Vest) - Nakskov

Lokaltog:- GSM-R, By & nødmobil nummere

40. (Helsingør) - Gilleleje.

Strækningshastighed

Delstrækning	Strækningshastighed (km/t)
(Helsingør) - Gilleleje	75

TIB-S LT

40. (Helsingør) - Gilleleje.

40. (Helsingør) - Gilleleje.

TIB-S LT

40. (Helsingør) - Gilleleje.

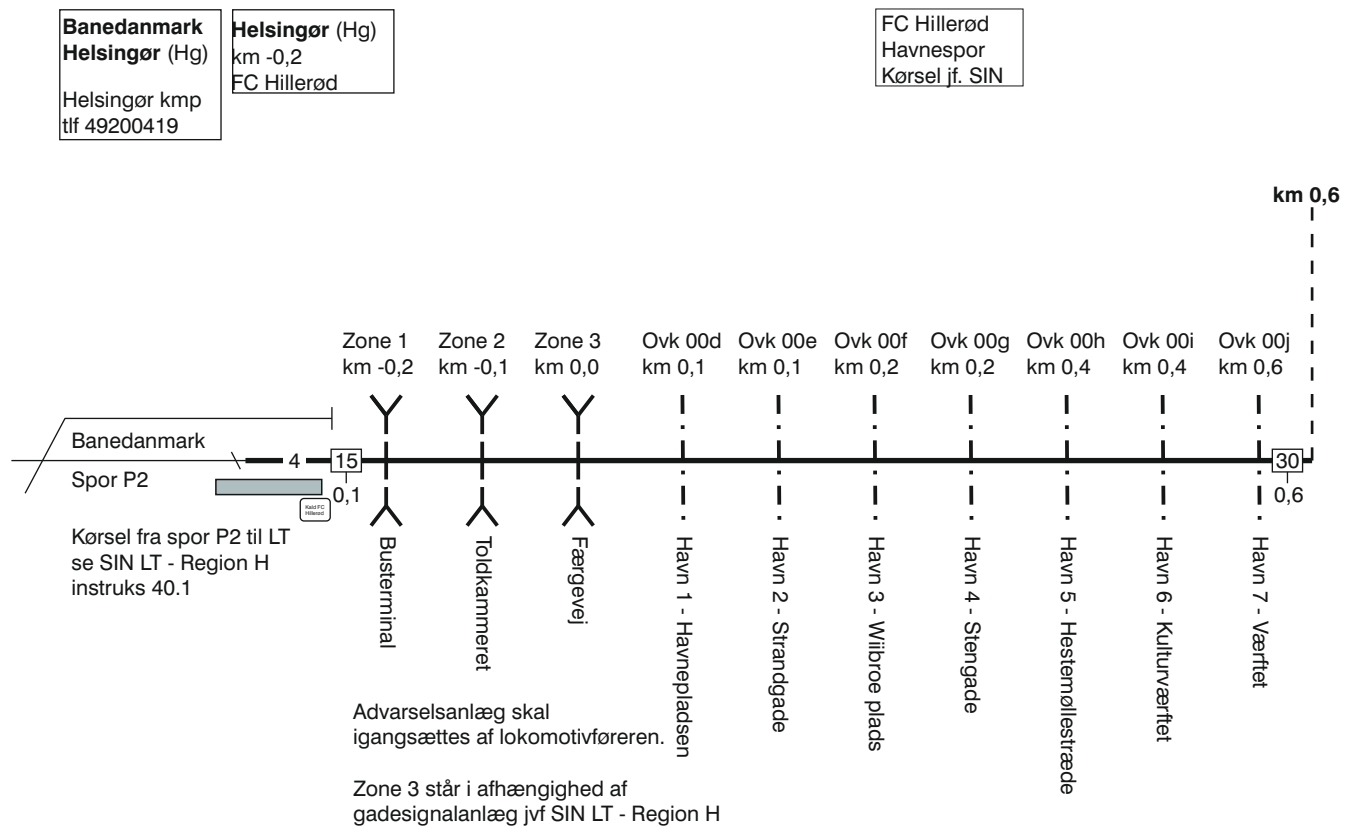

40. (Helsingør) - Gilleleje.

TIB-S LT

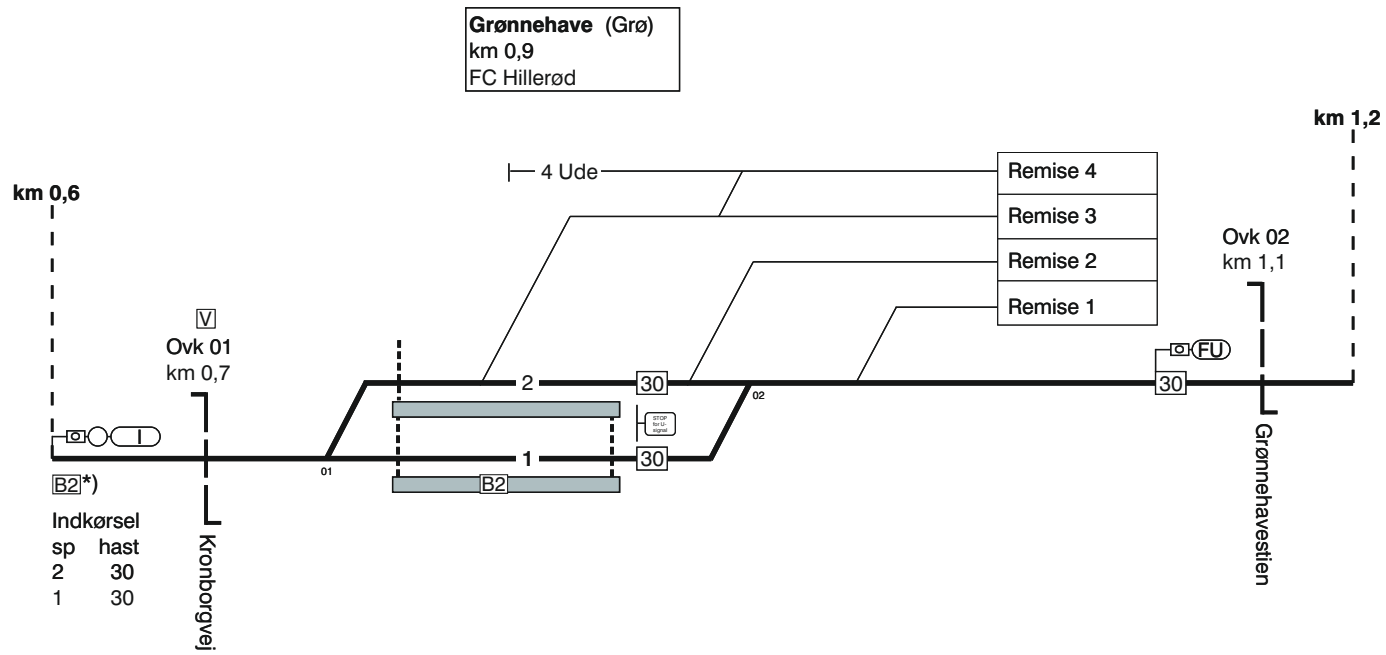

40. (Helsingør) - Gilleleje.

*) B2 boks for ovk 01, placeres ved S-mærke foran I-signal foran I-signal



40. (Helsingør) - Gilleleje.

FC Hillerød
linjeblok

TIB-S LT

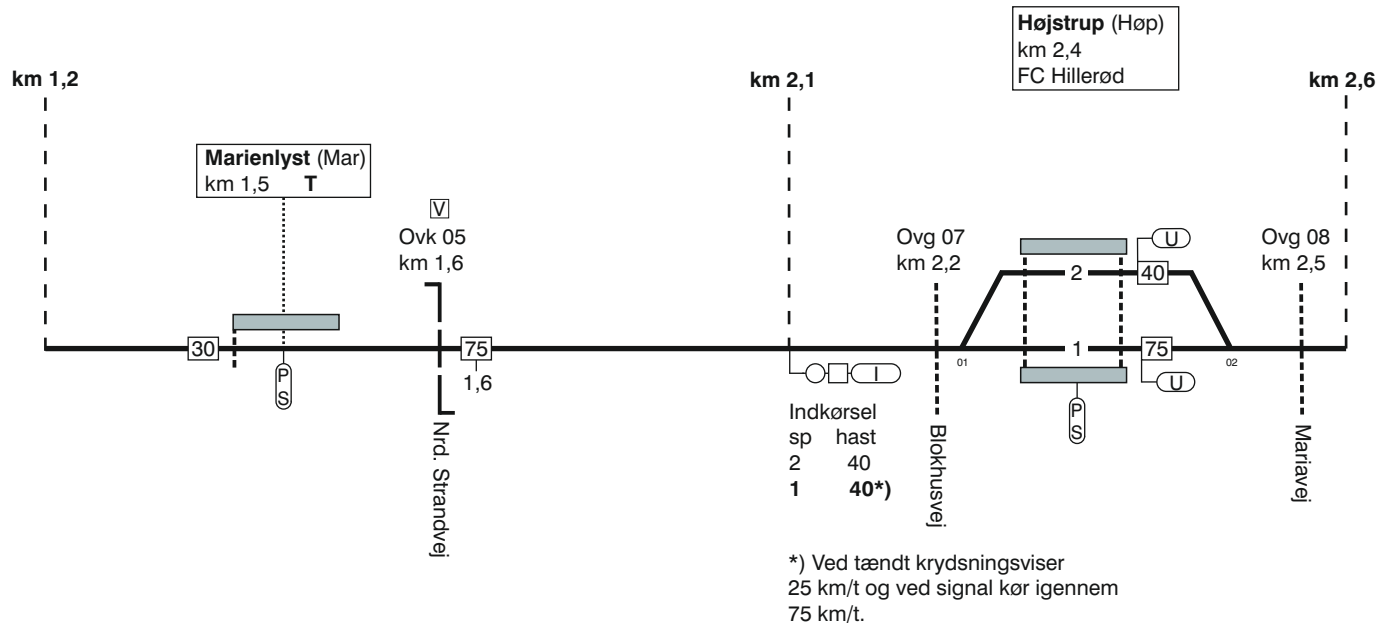

40. (Helsingør) - Gilleleje.

40. (Helsingør) - Gilleleje.

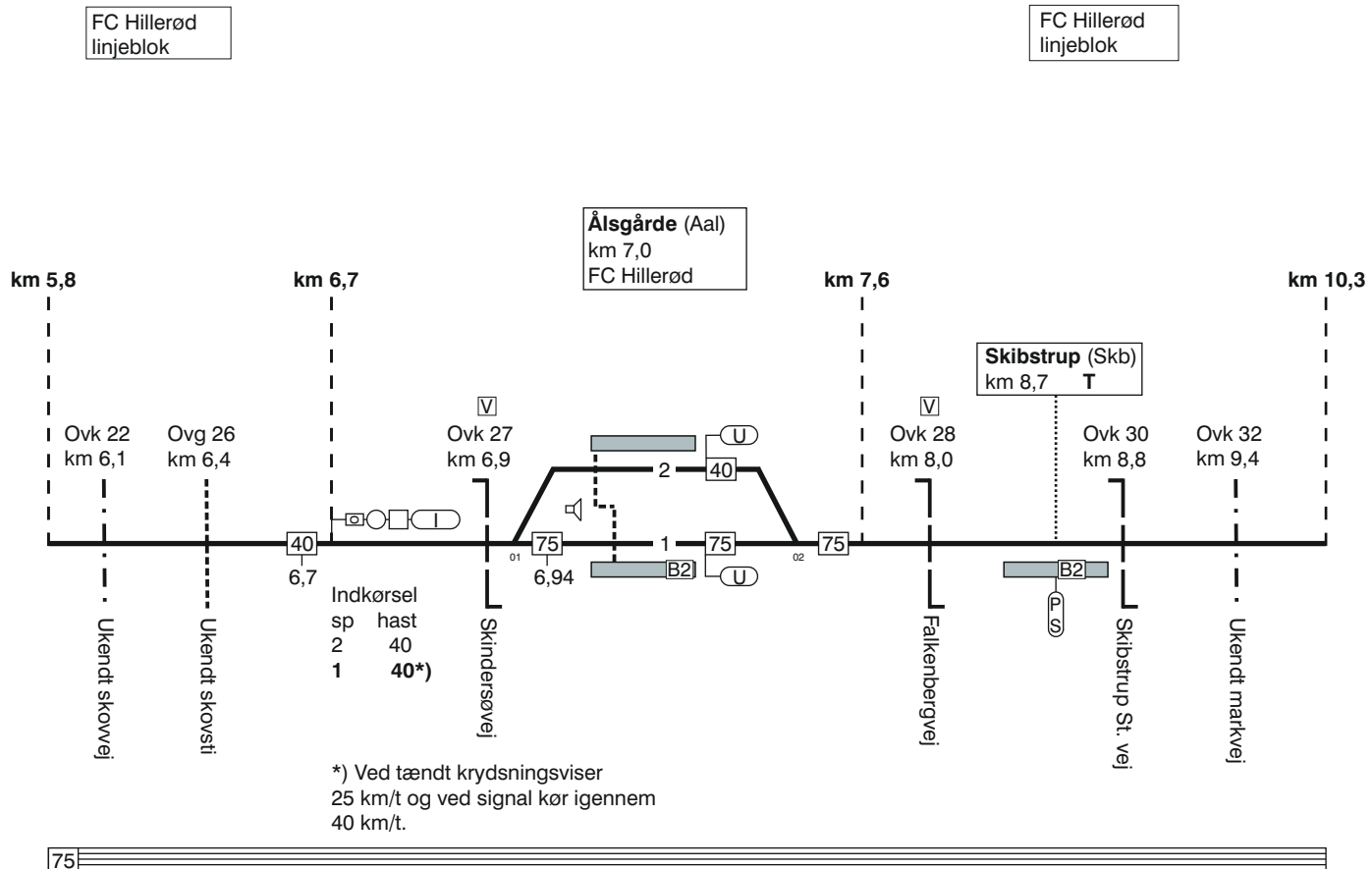

TIB-S LT

40. (Helsingør) - Gilleleje.

40. (Helsingør) - Gilleleje.

FC Hillerød linjeblok

TIB-S LT

40. (Helsingør) - Gilleleje.

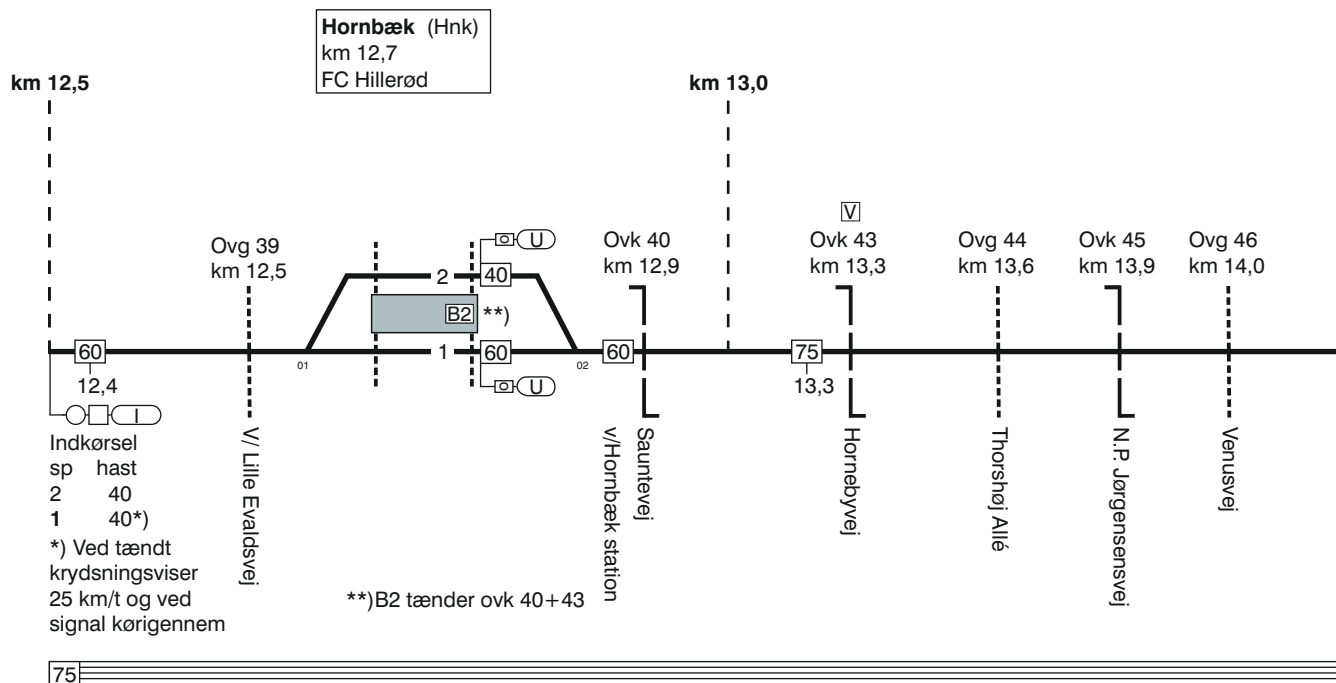

40. (Helsingør) - Gilleleje.

FC Hillerød
linjeblok

TB-S LT

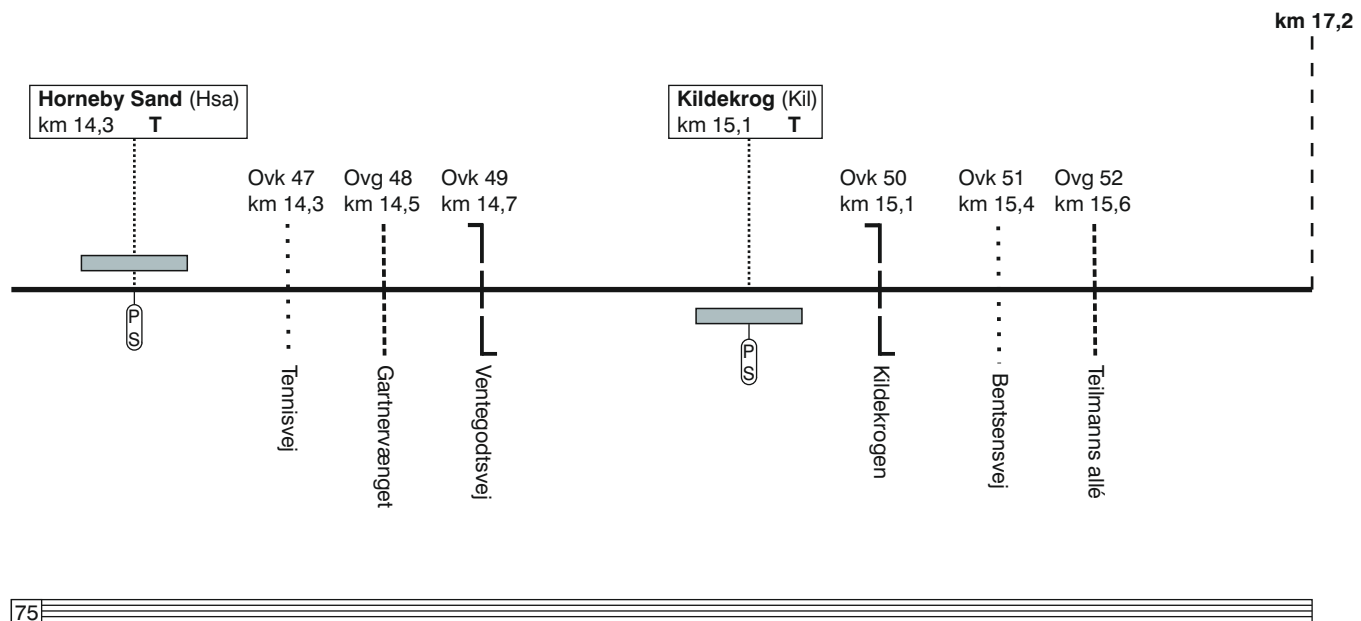

40. (Helsingør) - Gilleleje.

40. (Helsingør) - Gilleleje.

FC Hillerød
Linjeblok

TIB-S LT

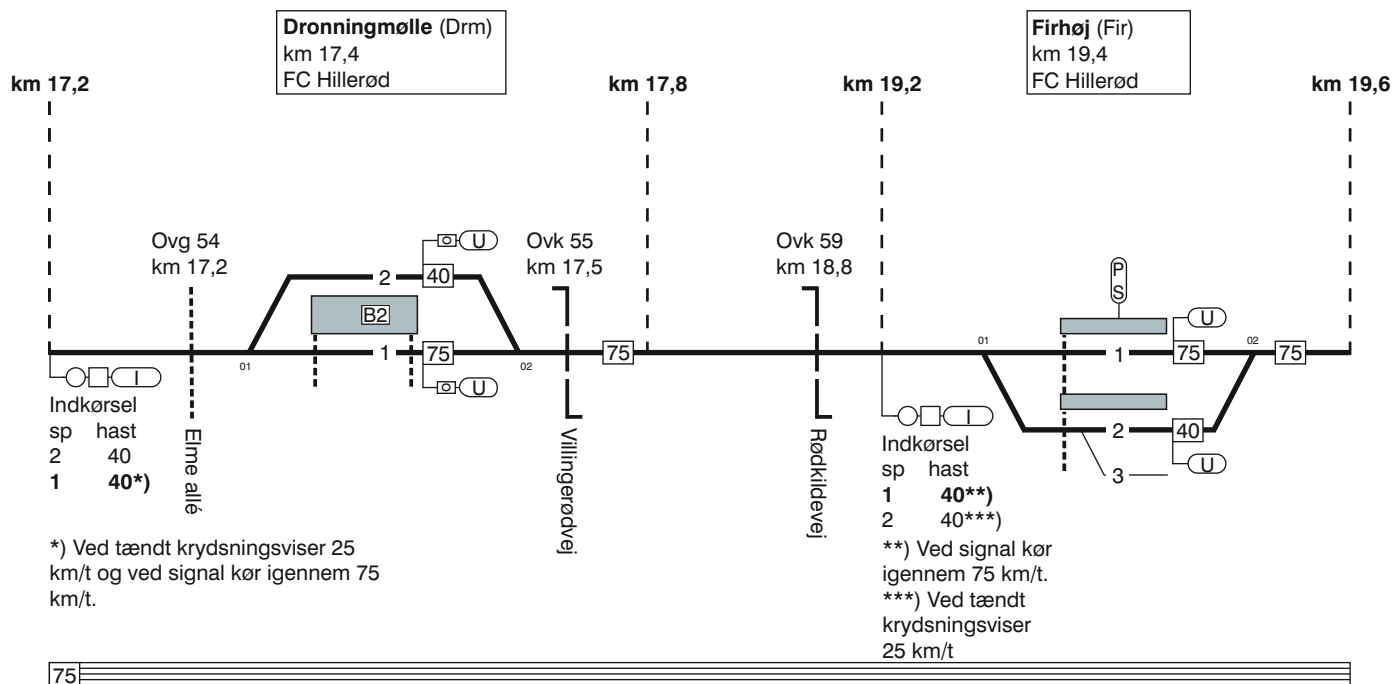

40. (Helsingør) - Gilleleje.

40. (Helsingør) - Gilleleje.

FC Hillerød
linjeblok

TIB-S LT

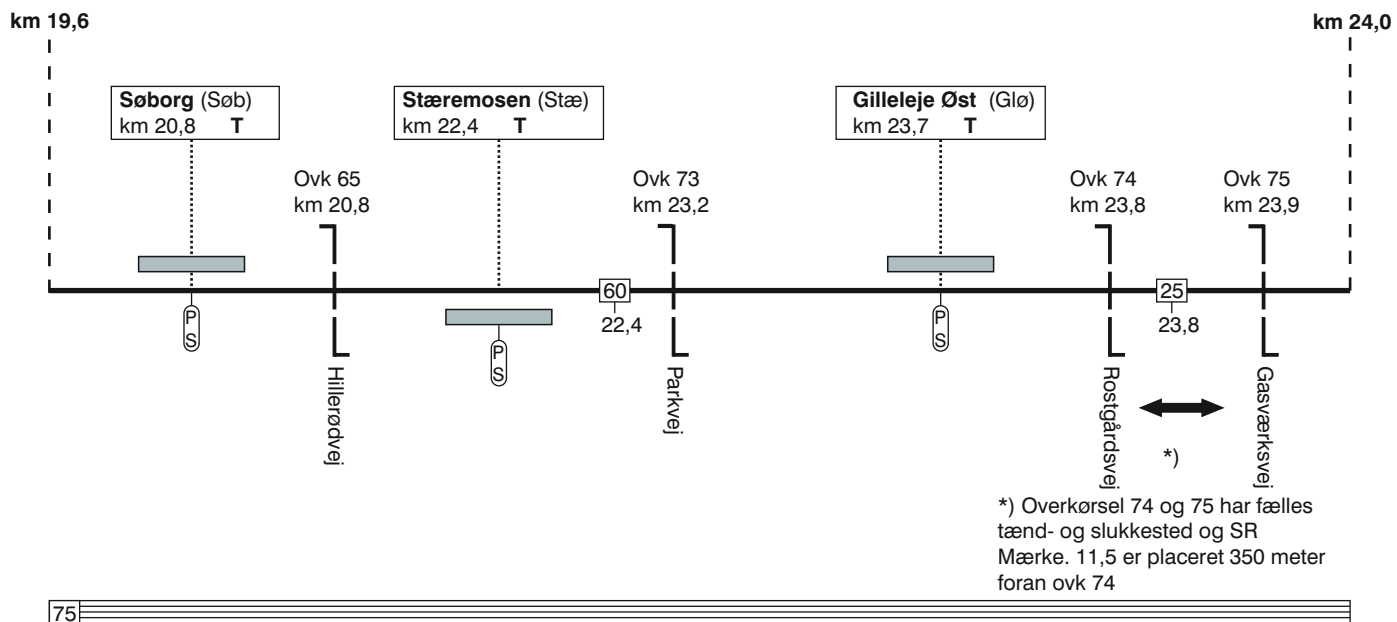

40. (Helsingør) - Gilleleje.

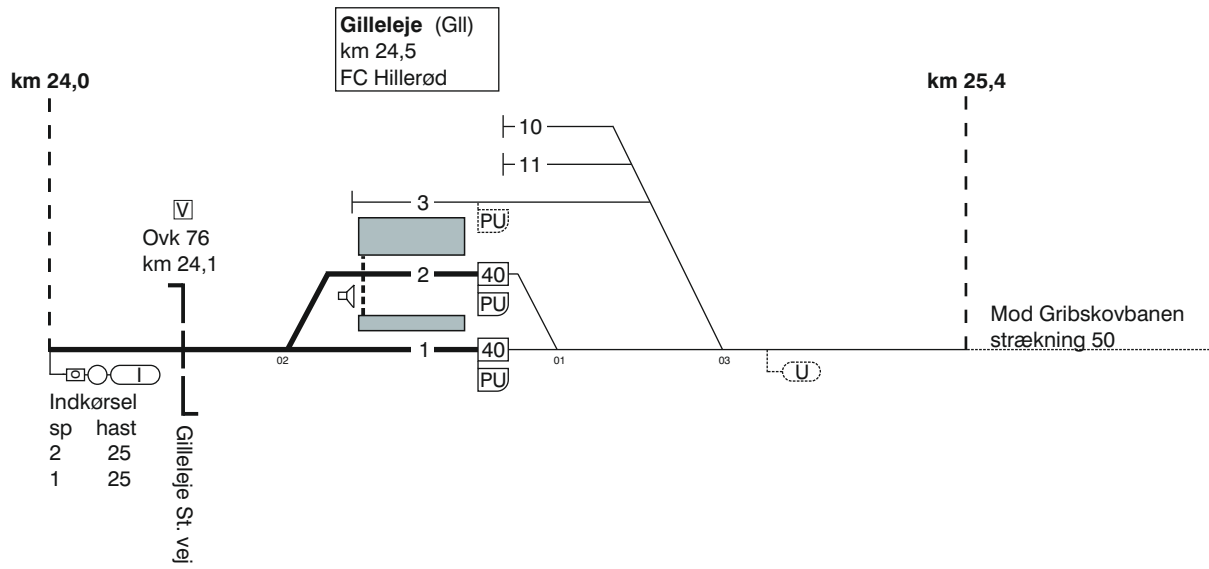

TIB-S LT

40. (Helsingør) - Gilleleje.

40. Gilleleje - (Helsingør)

FC Hillerød
linjeblok

TIB-S LT

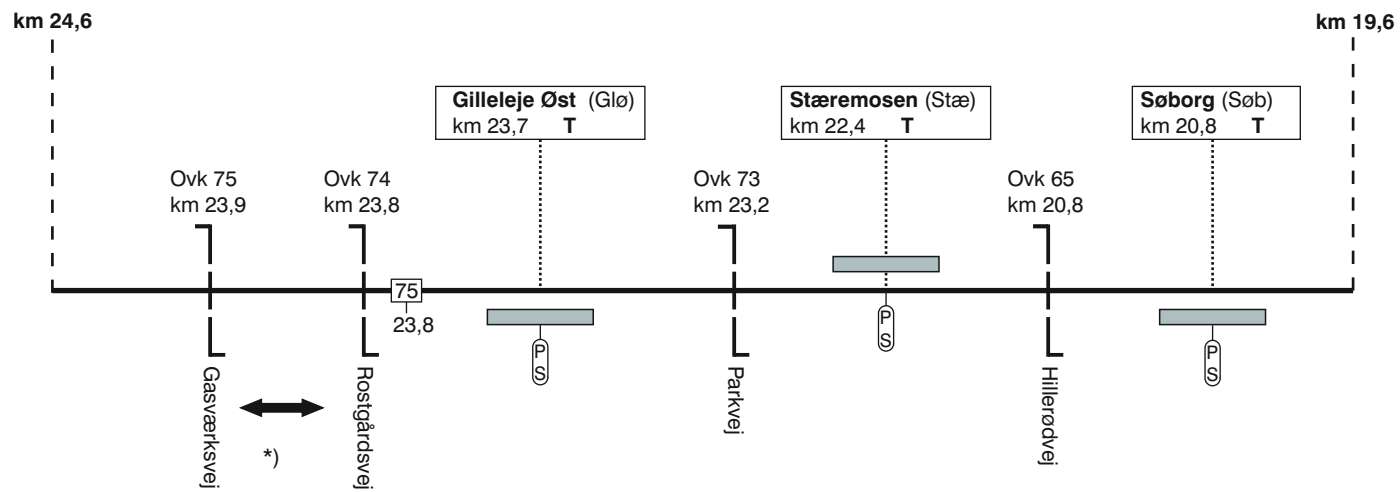

40. Gilleleje - (Helsingør)

*) Overkørsel 75 og 74 har fælles tænd- og slukkested og SR mærke. 11,5 er placeret 185 meter foran ovk 75



40. Gilleleje - (Helsingør)

FC Hillerød
Linjeblok

TIB-S LT

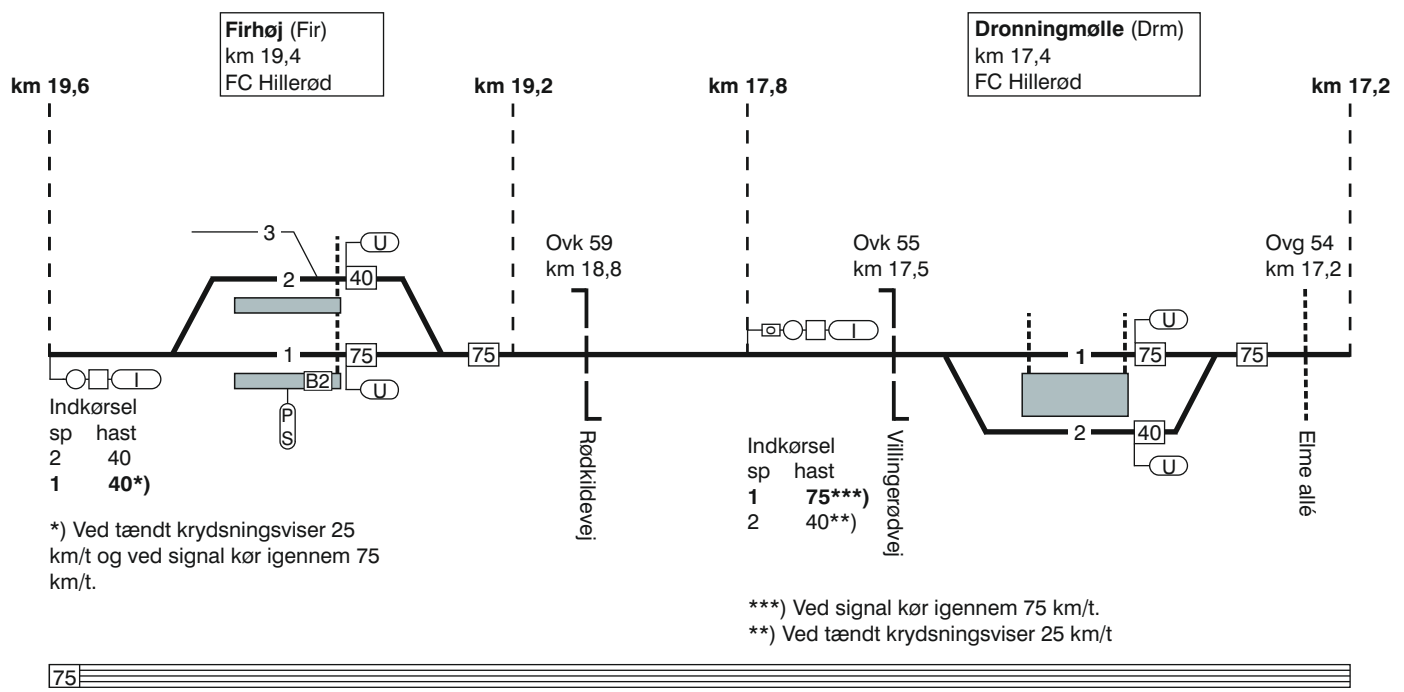

40. Gilleleje - (Helsingør)

40. Gilleleje - (Helsingør)

FC Hillerød
linjeblok

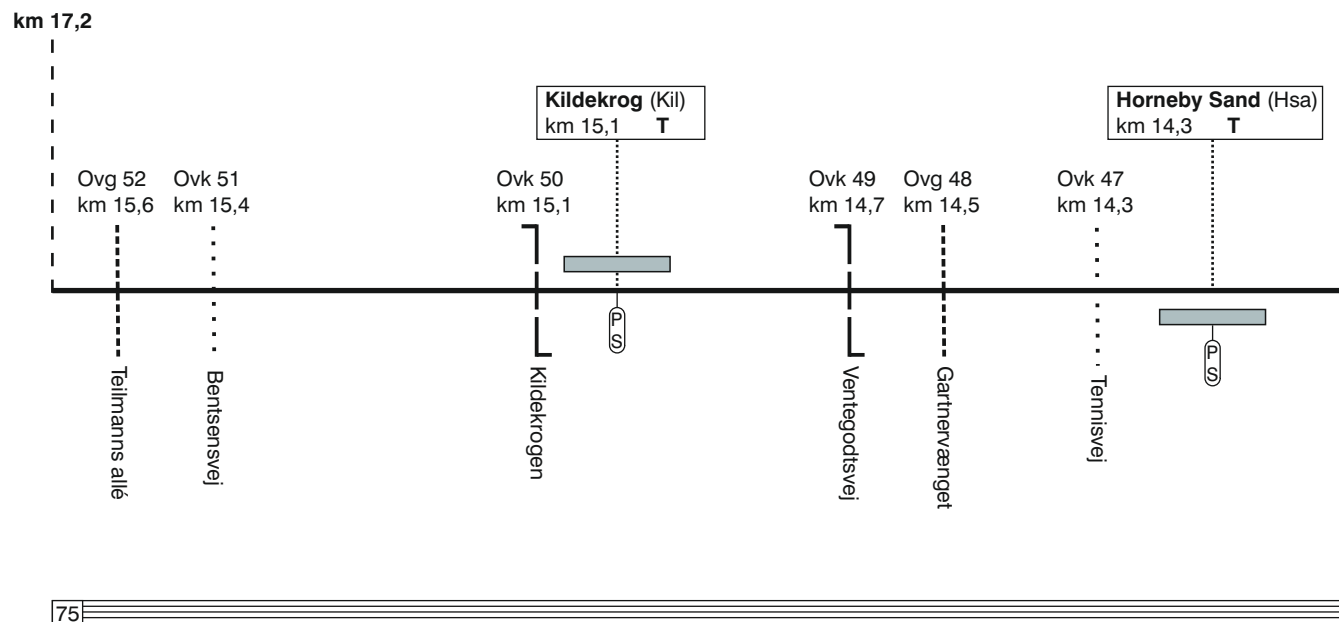

TB-S LT

40. Gilleleje - (Helsingør)

40. Gilleleje - (Helsingør)

FC Hillerød
linjeblok

TIB-S LT

40. Gilleleje - (Helsingør)

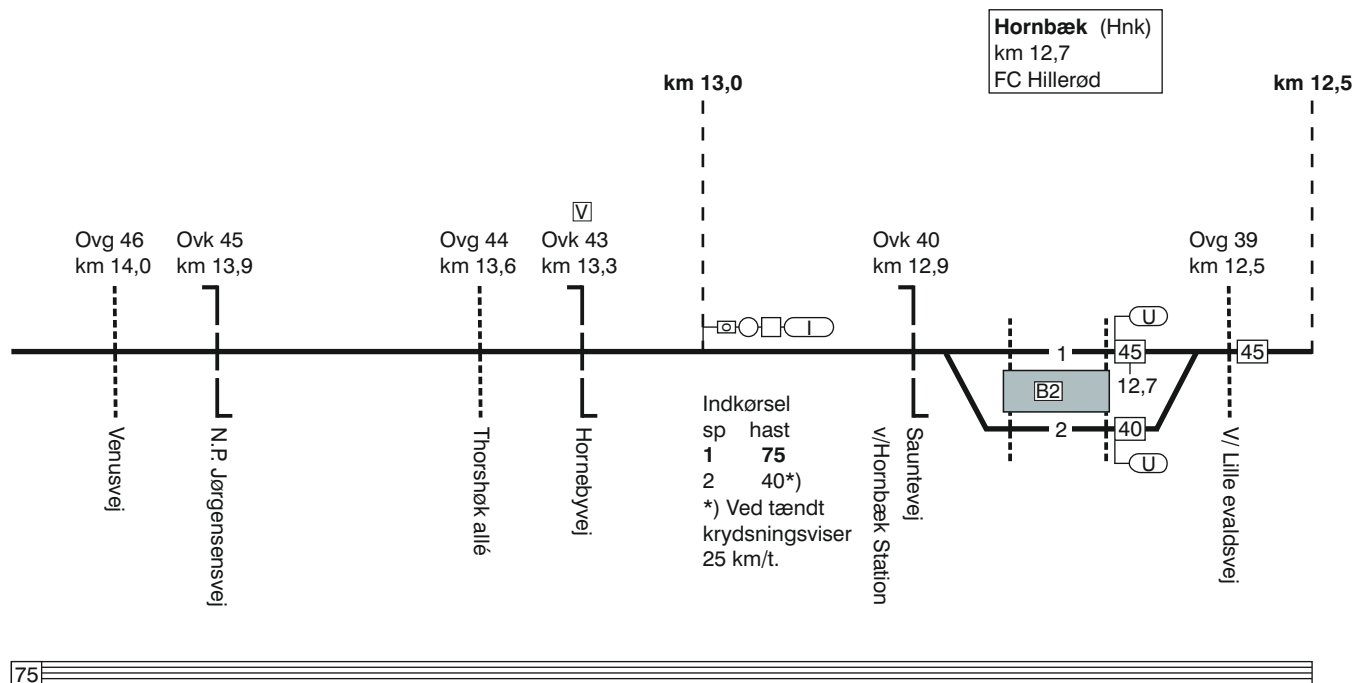

40. Gilleleje - (Helsingør)

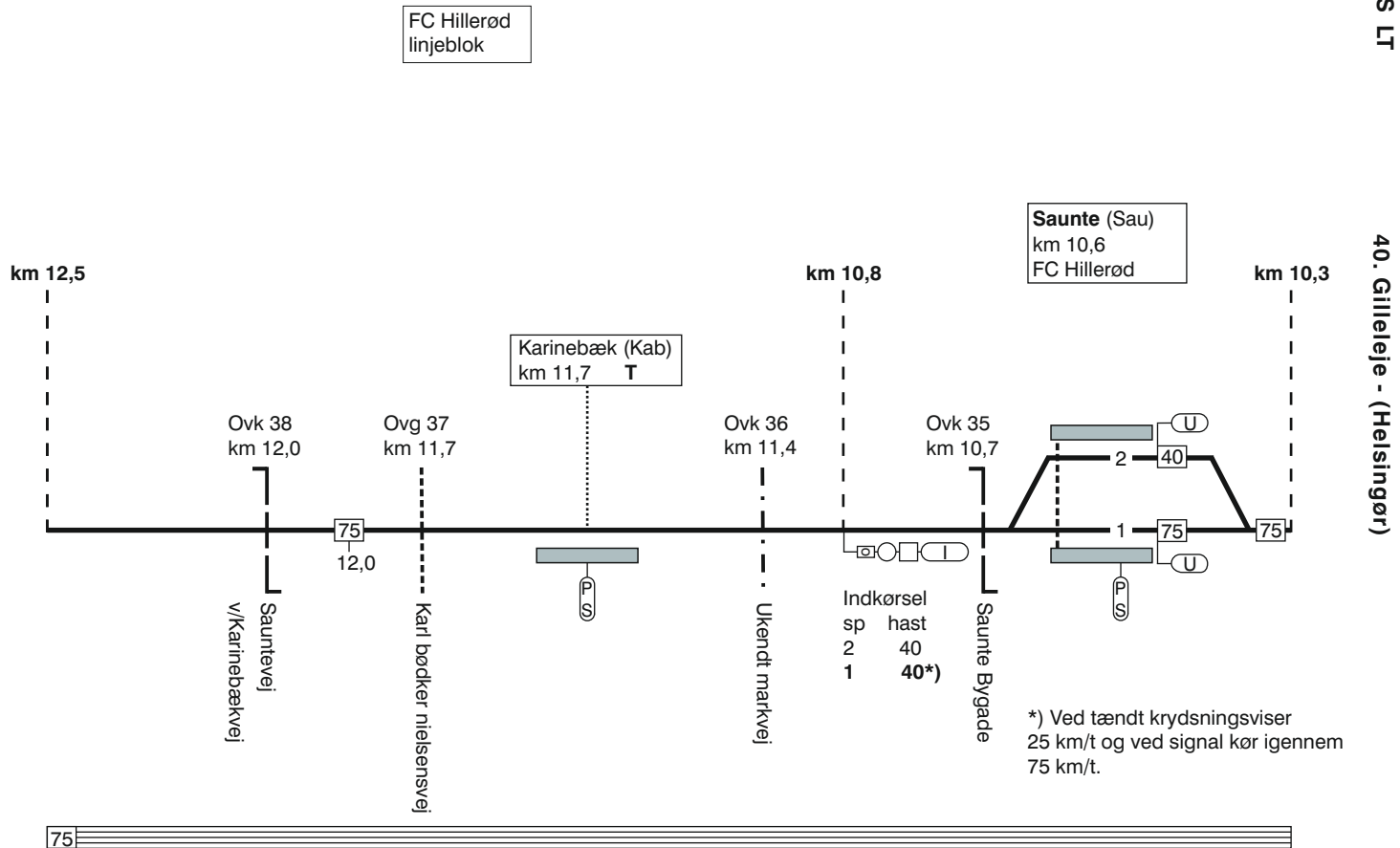

TIB-S LT

40. Gilleleje - (Helsingør)

40. Gilleleje - (Helsingør)

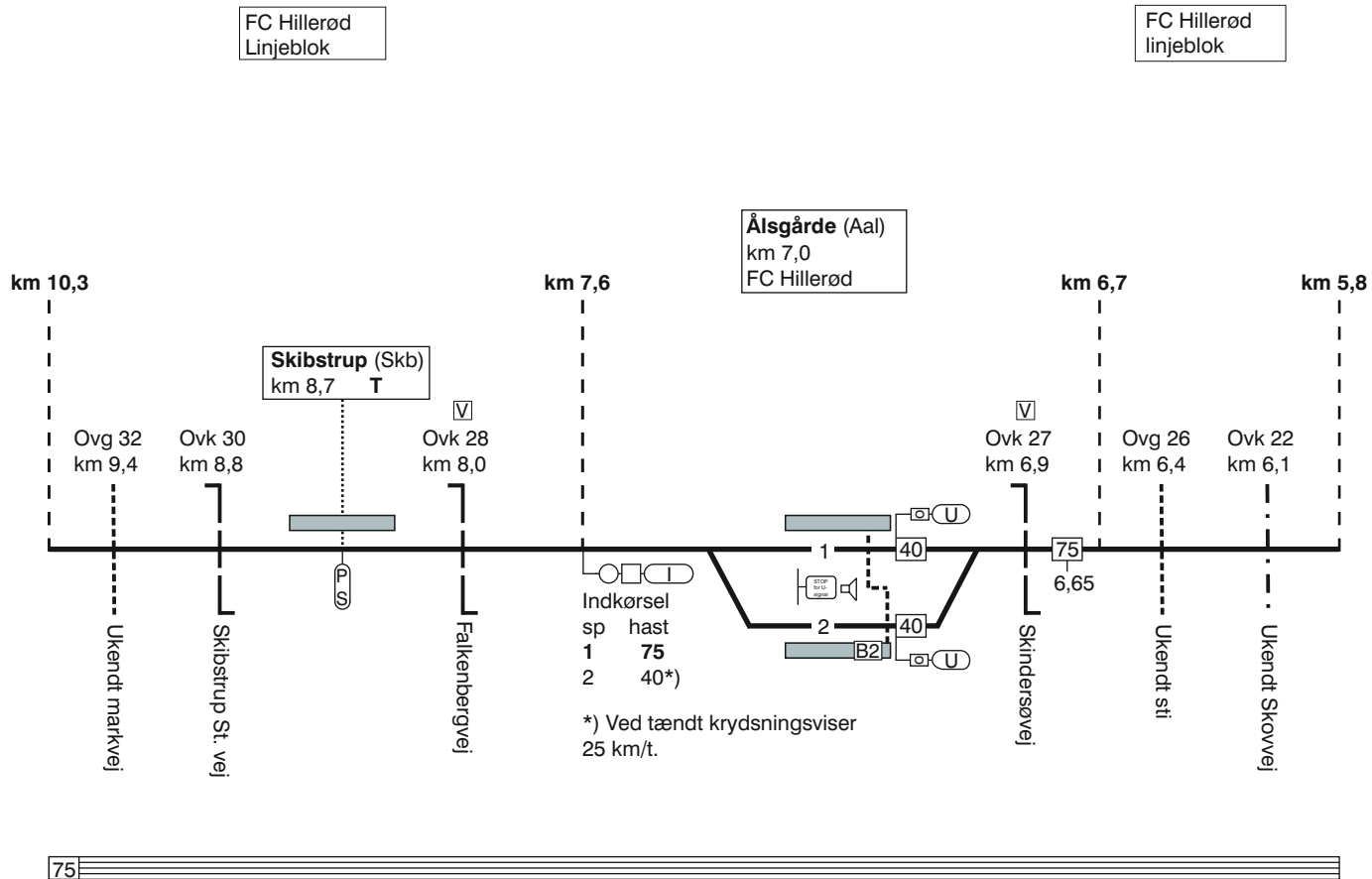

TIB-S LT

40. Gilleleje - (Helsingør)

40. Gilleleje - (Helsingør)

FC Hillerød
linjeblok

TIB-S LT

40. Gilleleje - (Helsingør)

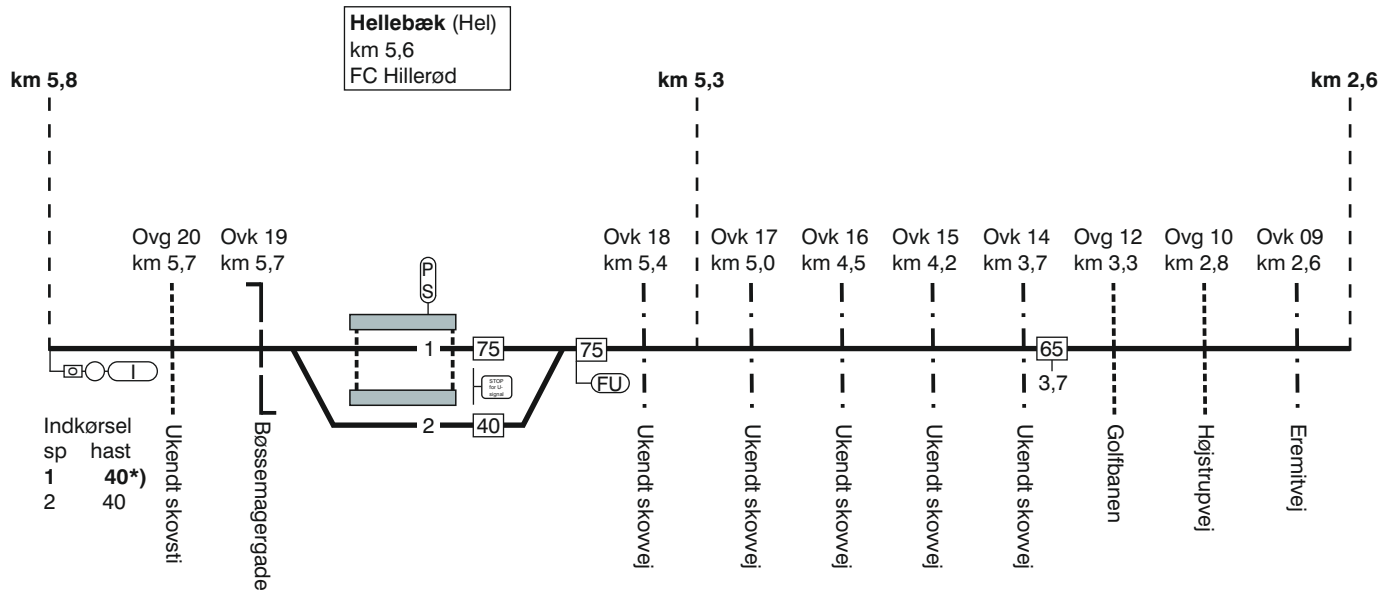

*) Ved signal kør igennem 75 km/t.

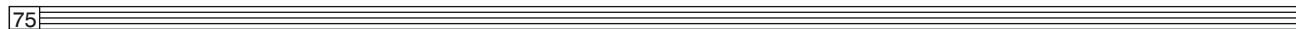

40. Gilleleje - (Helsingør)

FC Hillerød
linjeblok

TIB-S LT

40. Gilleleje - (Helsingør)

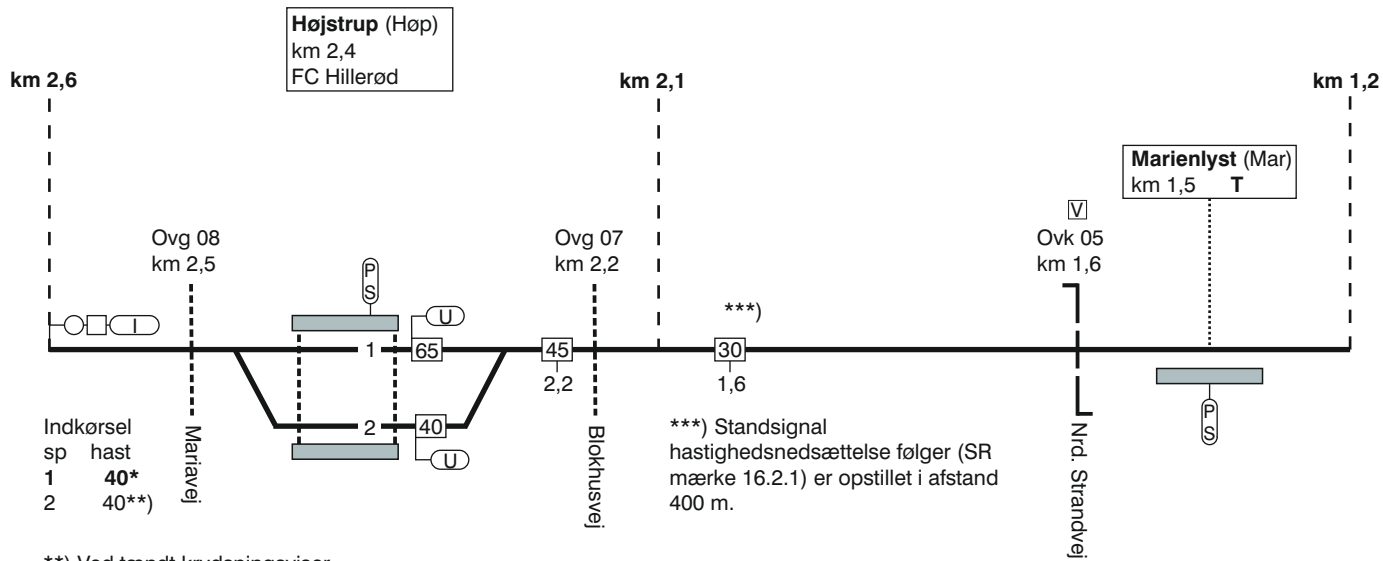

75

40. Gilleleje - (Helsingør)

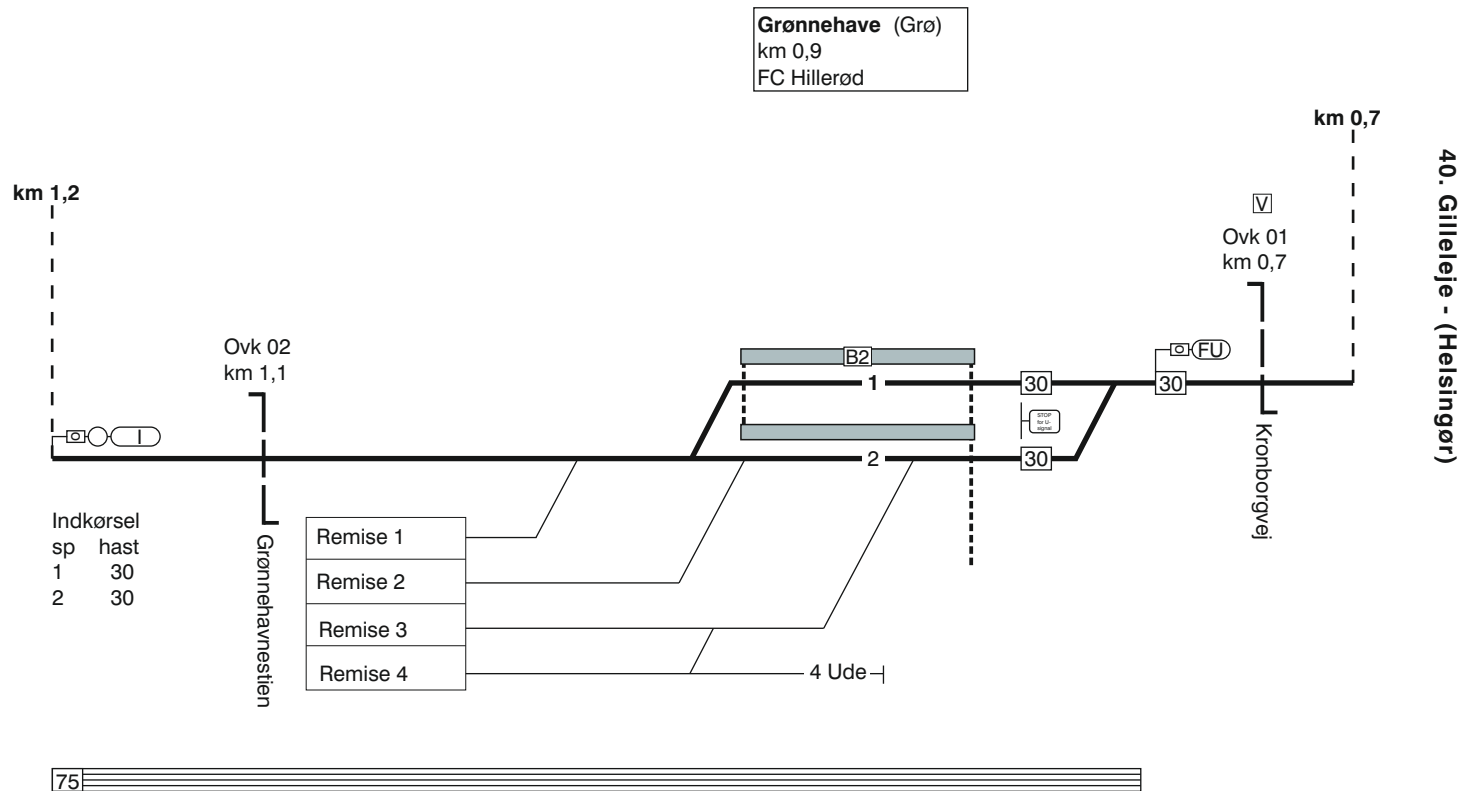

TIB-S LT

40. Gilleleje - (Helsingør)

40. Gilleleje - (Helsingør)

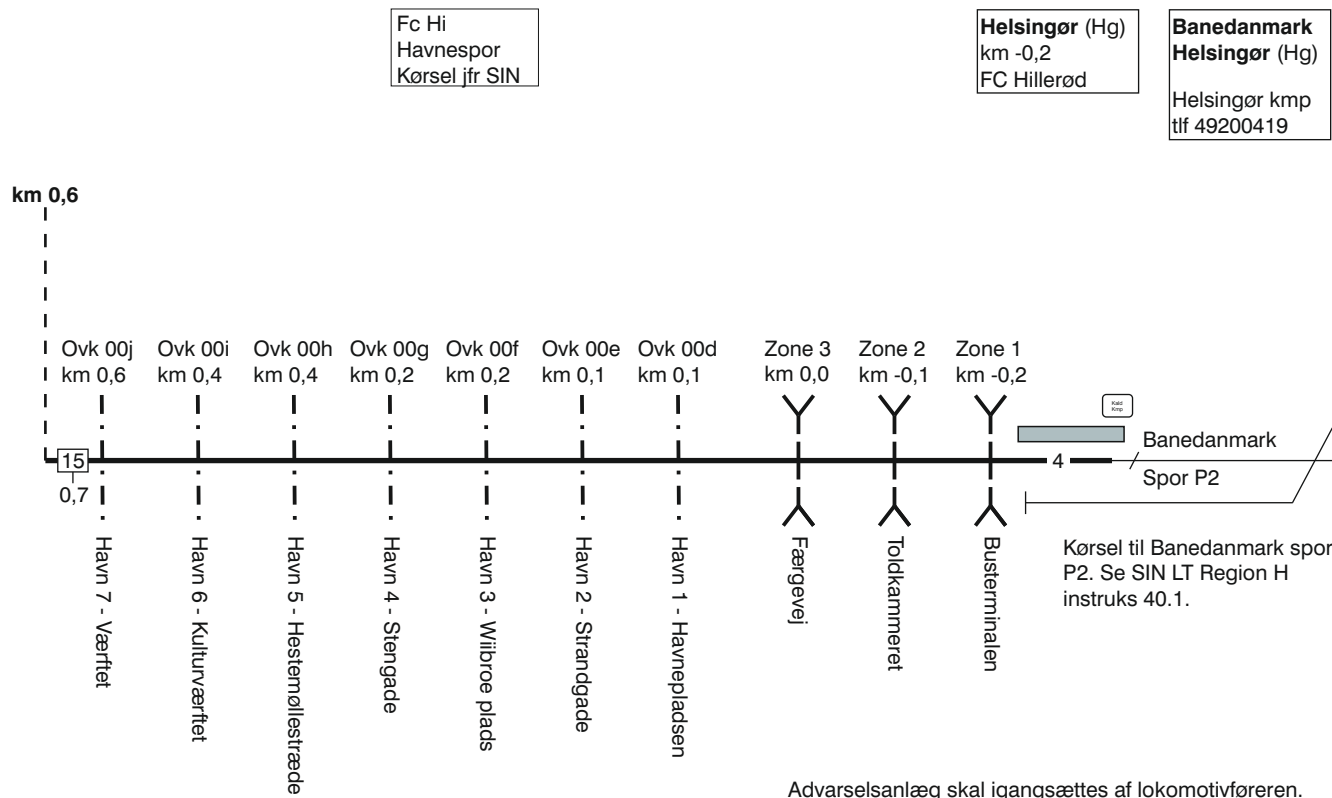

Fc Hi
 Havnespor
 Kørsel jfr SIN

Helsingør (Hg)
 km -0,2
 FC Hillerød

Banedanmark Helsingør (Hg)
 Helsingør kmp
 tlf 49200419

TIB-S LT

40. Gilleleje - (Helsingør)

Advarselsanlæg skal igangsættes af lokomotivføreren.
 Zone 3 står i afhængighed af gadesignalanlæg jf. SIN LT Region H instruks 40.1

Togfølgestation	Perronlængde	Sporlængde	Kmp/Fc GSM-R nummer
Gilleleje	Spor 1 - 115 meter Spor 2 - 115 meter Spor 3 - 90 meter Spor 4 - xxx meter	Spor 1 - xxx meter Spor 2 - xxx meter Spor 3 - xxx meter Spor 4 - xxx meter	FC Hillerød: Gill - Hg 81 99 14 14
Firhøj	Spor 1 - 80 meter Spor 2 - 80 meter	Spor 1 - xxx meter Spor 2 - xxx meter	FC Hillerød: Gill - Hg 81 99 14 14
Dronningmølle	Spor 1 - 72 meter Spor 2 - 72 meter	Spor 1 - xxx meter Spor 2 - xxx meter	FC Hillerød: Gill - Hg 81 99 14 14
Hornbæk	Spor 1 - 75 meter Spor 2 - 75 meter	Spor 1 - xxx meter Spor 2 - xxx meter	FC Hillerød: Gill - Hg 81 99 14 14
Saunte	Spor 1 - 75 meter Spor 2 - 75 meter	Spor 1 - xxx meter Spor 2 - xxx meter	FC Hillerød: Gill - Hg 81 99 14 14
Ålsgårde	Spor 1 - 85 meter Spor 2 - 85 meter	Spor 1 - xxx meter Spor 2 - xxx meter	FC Hillerød: Gill - Hg 81 99 14 14

TIB-S LT

40. Gilleleje - (Helsingør)

Togfølgestation	Perronlængde	Sporlængde	Kmp/Fc GSM-R nummer
Hellebæk	Spor 1 - 75 meter Spor 2 - 75 meter	Spor 1 - xxx meter Spor 2 - xxx meter	FC Hillerød: Gll - Hg 81 99 14 14
Højstrup	Spor 1 - 75 meter Spor 2 - 75 meter	Spor 1 - xxx meter Spor 2 - xxx meter	FC Hillerød: Gll - Hg 81 99 14 14
Grønnehave	Spor 1 - 68 meter Spor 2 - 68 meter	Spor 1 - xxx meter Spor 2 - xxx meter	FC Hillerød: Gll - Hg 81 99 14 14
Helsingør	Spor 4 - xxx meter	Spor 4 - xxx meter	FC Hillerød: Gll - Hg 81 99 14 14
Banedanmark - Helsingør			Bdk Kmp Hg: 49 20 04 19 GSM-R 81 99 12 62

TB-S LT

40. Gilleleje - (Helsingør)

50. (Hillerød) - Gilleleje.

Strækningshastighed

Delstrækning	Strækningshastighed (km/t)
(Hillerød) - Gilleleje	75

TIB-S LT

50. (Hillerød) - Gilleleje.

50. (Hillerød) - Gilleleje.

Hillerød (Hi)
km 36,5
TCC Nord

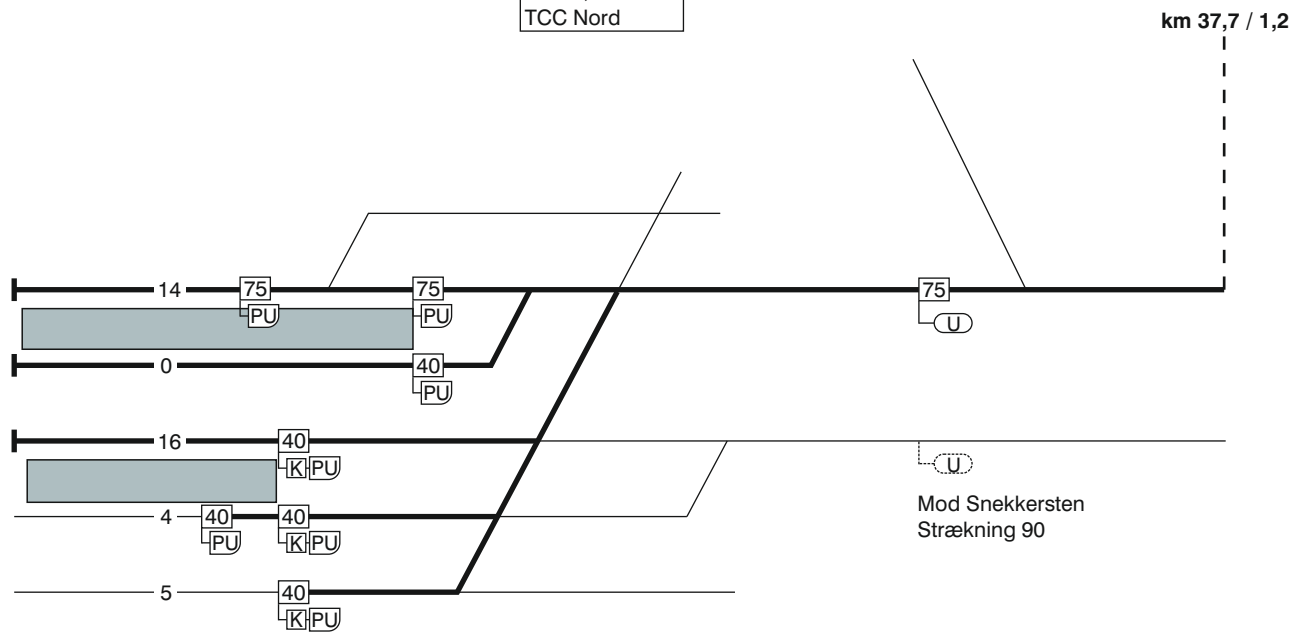

TIB-S LT

50. (Hillerød) - Gilleleje.

50. (Hillerød) - Gilleleje.

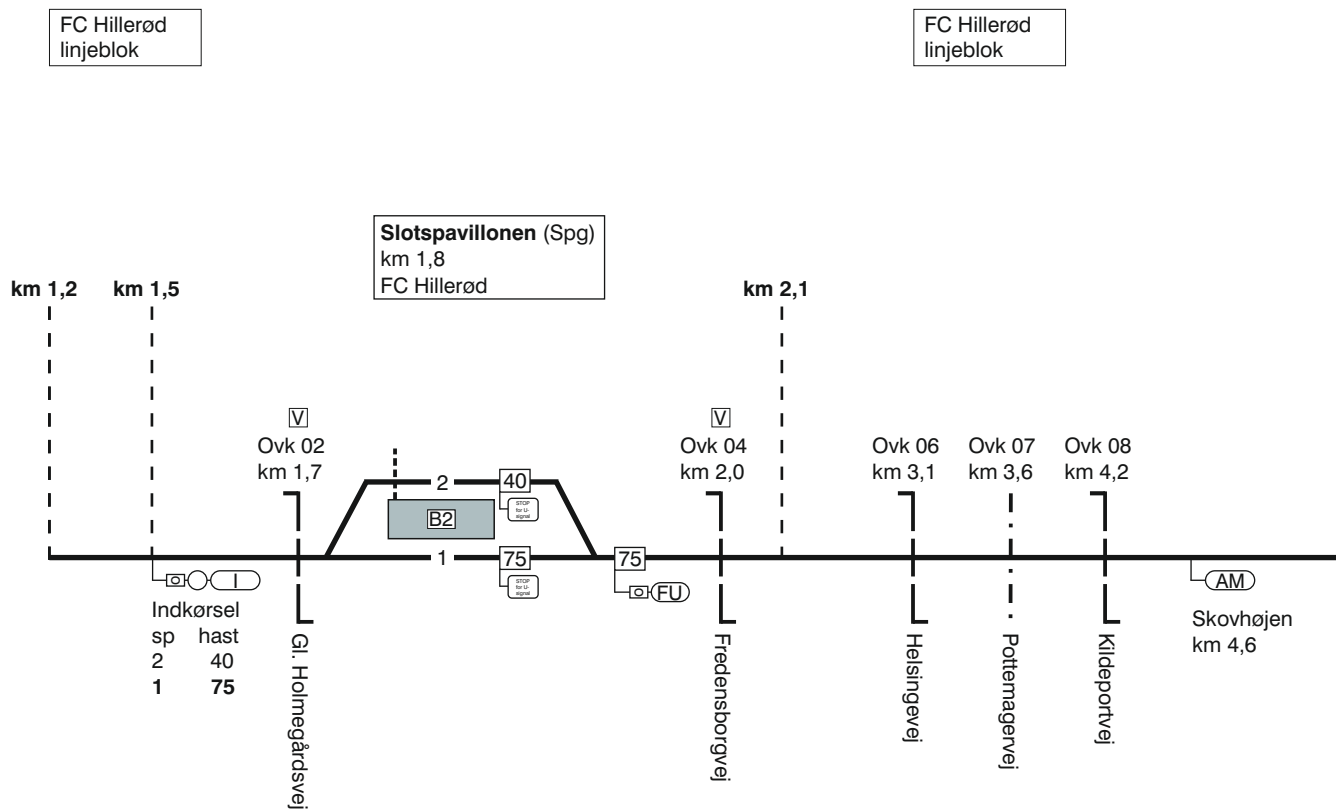

TIB-S LT

50. (Hillerød) - Gilleleje.

50. (Hillerød) - Gilleleje.

FC Hillerød
linjeblok

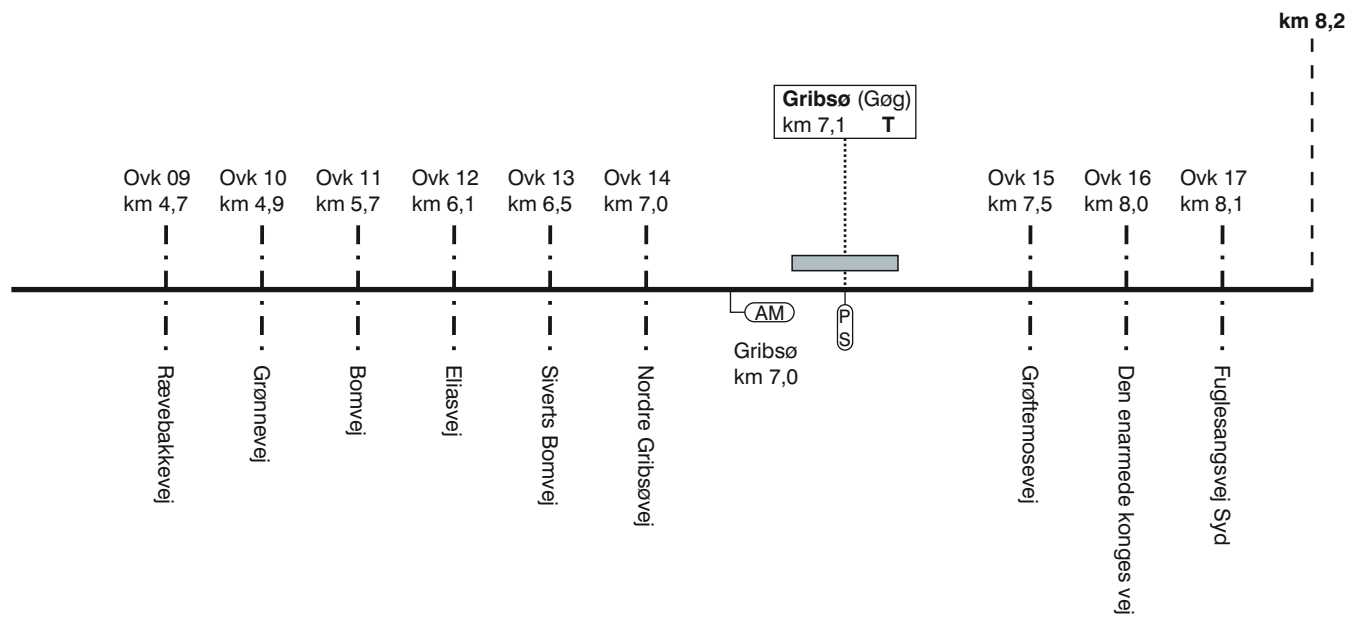

TIB-S LT

50. (Hillerød) - Gilleleje.

50. (Hillerød) - Gilleleje.

FC Hillerød
linjeblok

Kagerup (Kgg)
km 8,6
FC Hillerød

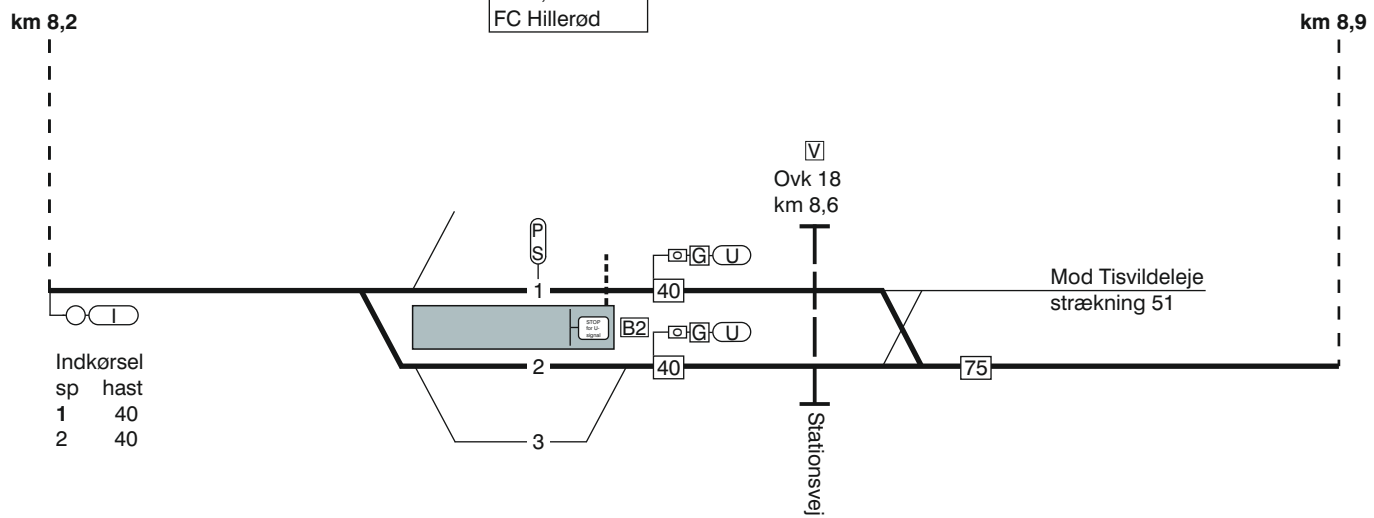

Indkørsel	sp	hast
1		40
2		40

TIB-S LT

50. (Hillerød) - Gilleleje.

50. (Hillerød) - Gilleleje.

FC Hillerød
linjeblok

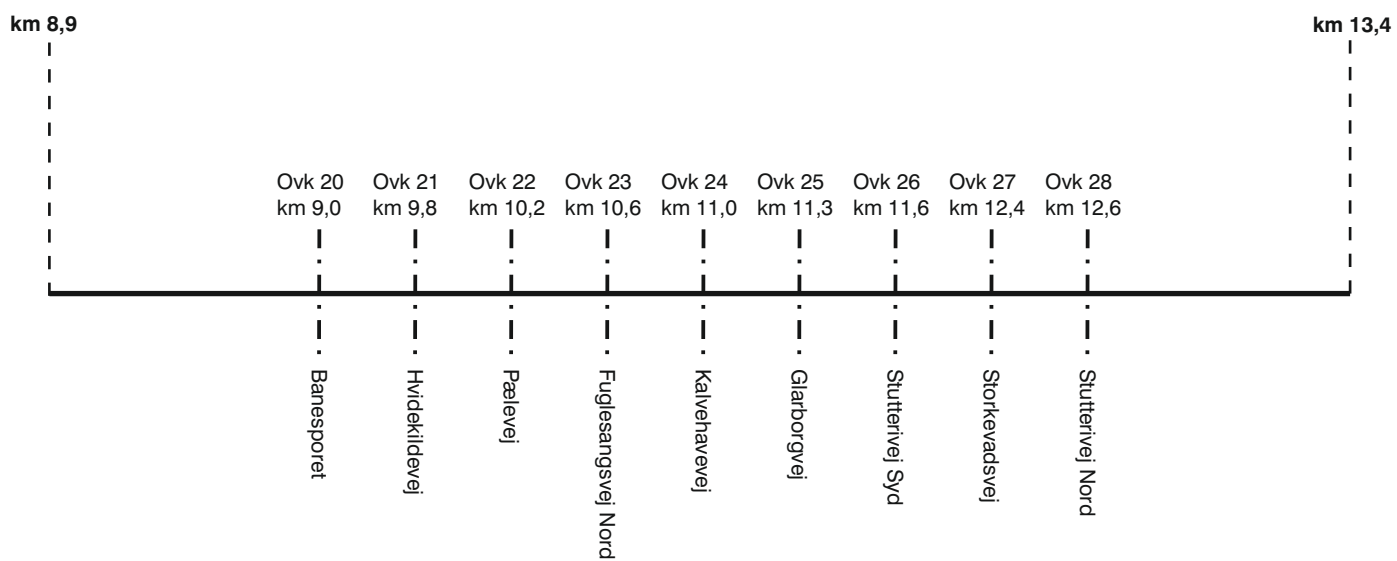

TIB-S LT

50. (Hillerød) - Gilleleje.

50. (Hillerød) - Gilleleje.

FC Hillerød
linjeblok

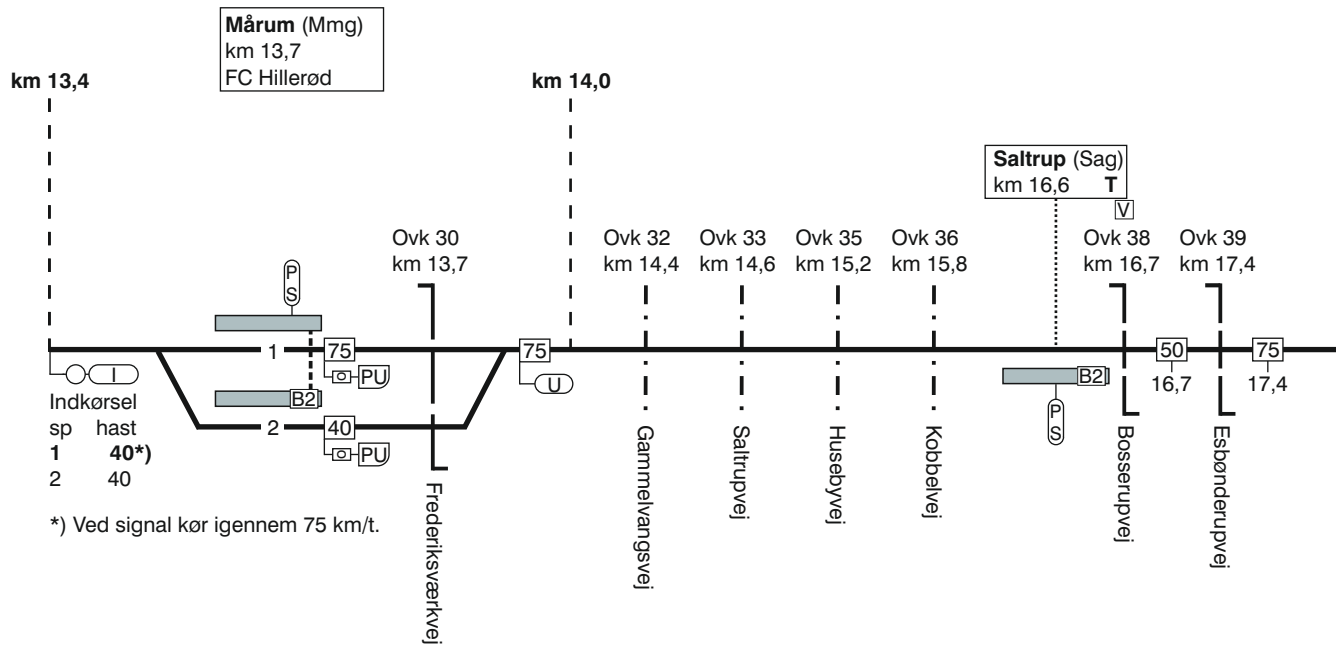

TIB-S LT

50. (Hillerød) - Gilleleje.

50. (Hillerød) - Gilleleje.

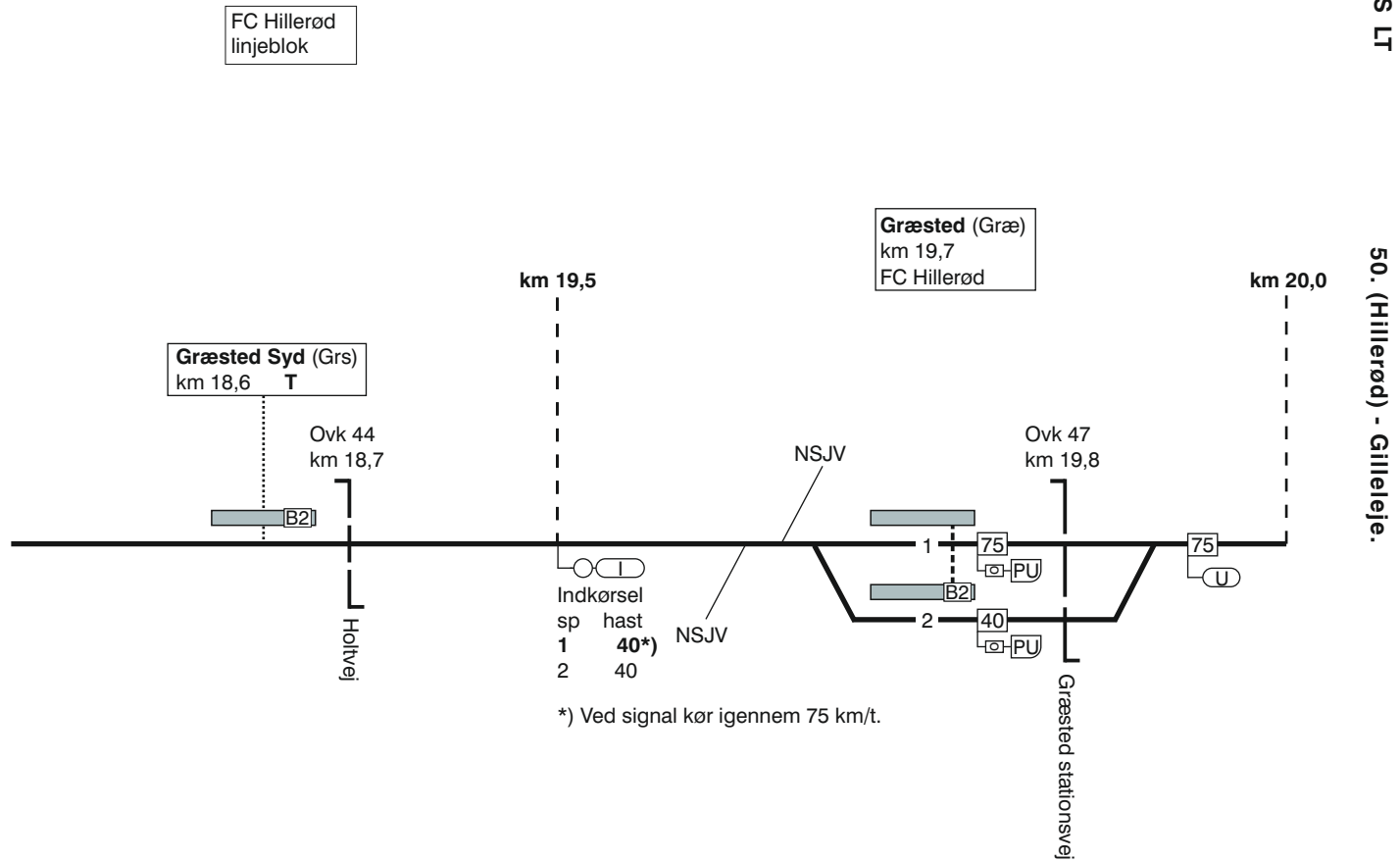

*) Ved signal kør igennem 75 km/t.

50. (Hillerød) - Gilleleje.

FC Hillerød
linjeblok

TIB-S LT

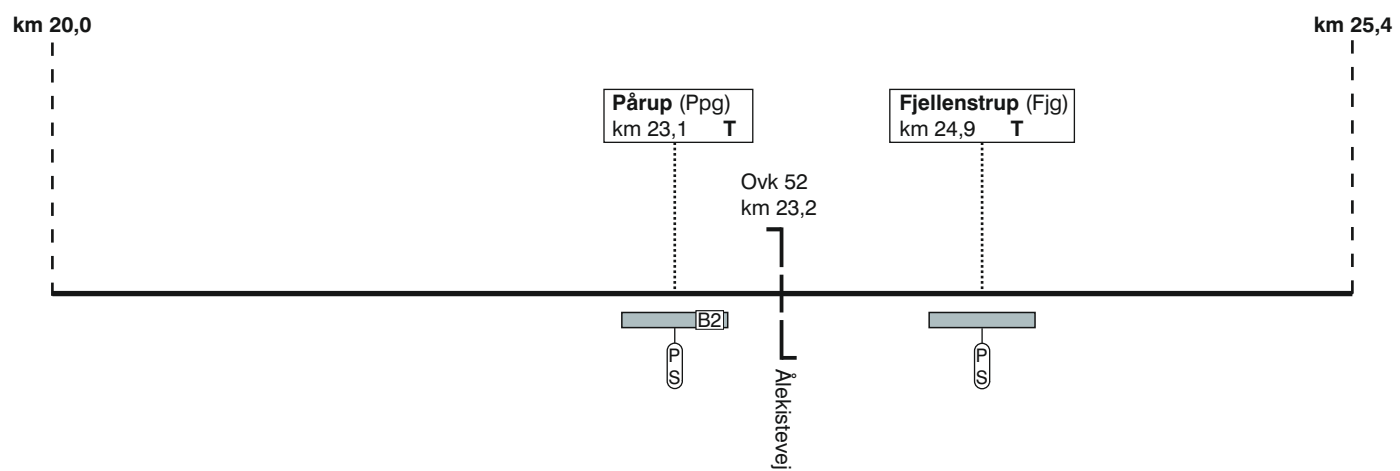

50. (Hillerød) - Gilleleje.

50. (Hillerød) - Gilleleje.

TIB-S LT

50. (Hillerød) - Gilleleje.

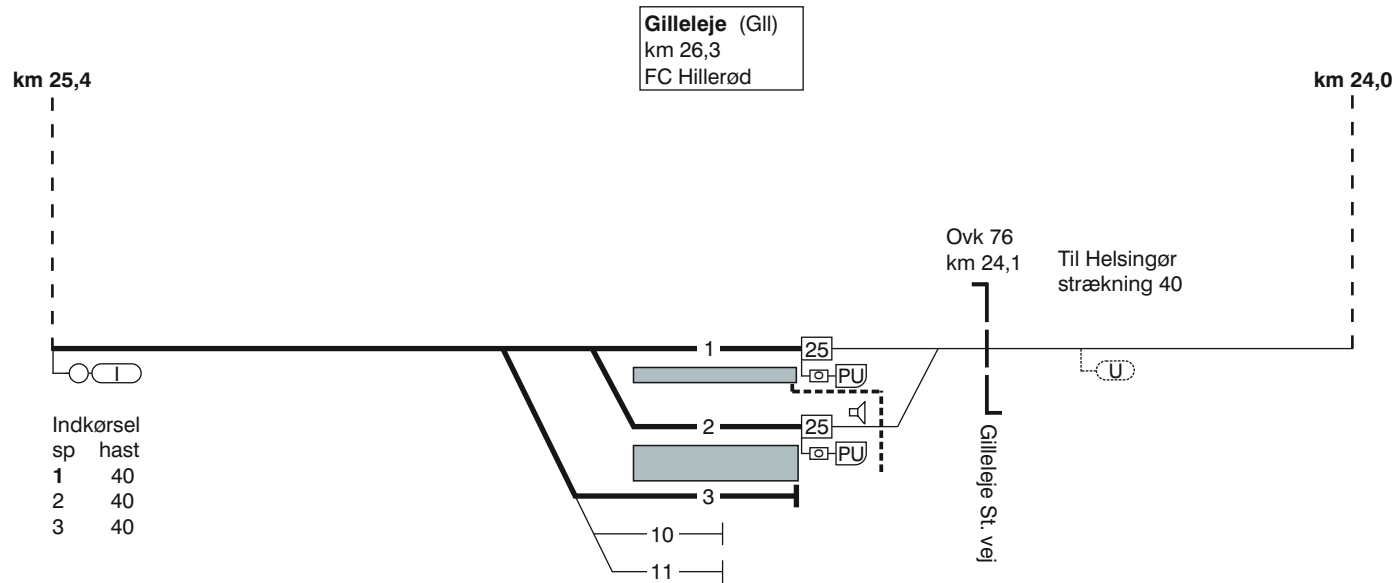

50. Gilleleje - (Hillerød)

TIB-S LT

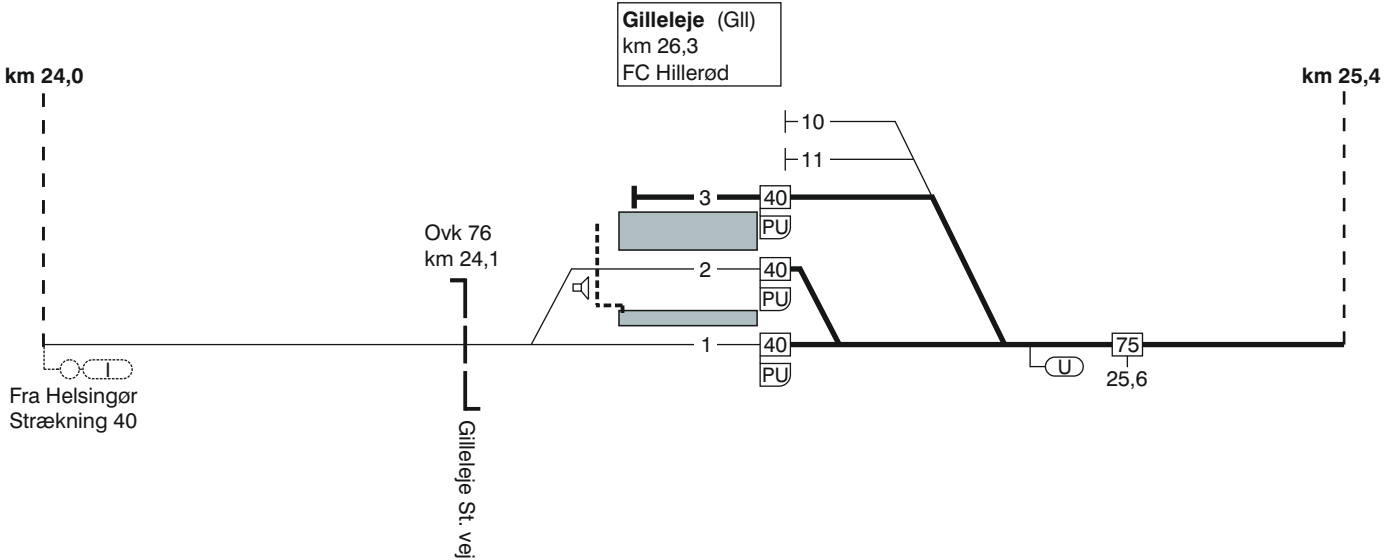

50. Gilleleje - (Hillerød)

FC Hillerød
linjeblok

TIB-S LT

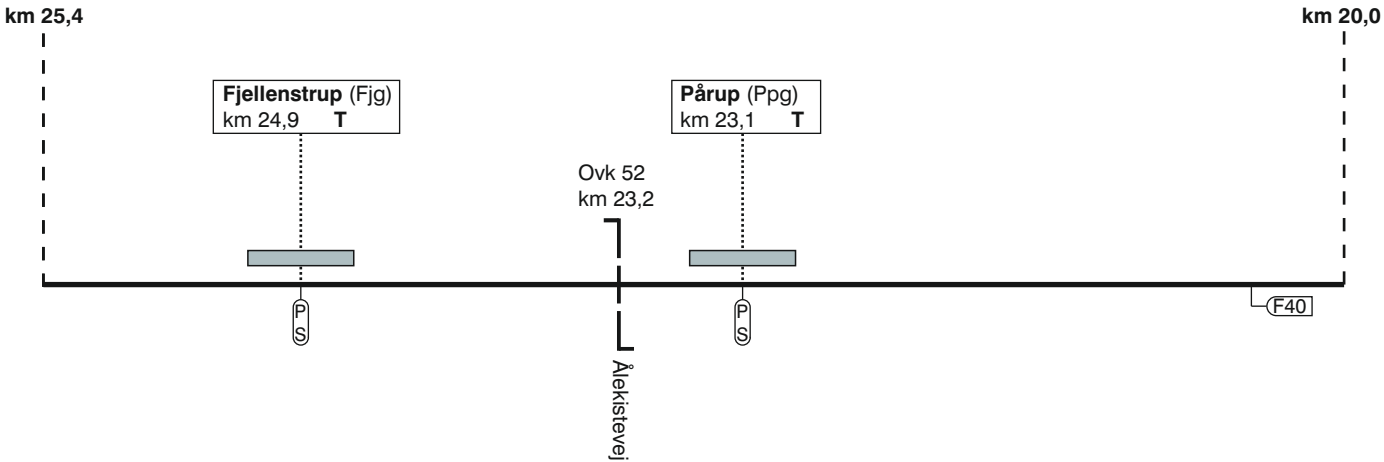

50. (Gilleleje) - Hillerød.

50. Gilleleje - (Hillerød)

FC Hillerød
linjeblok

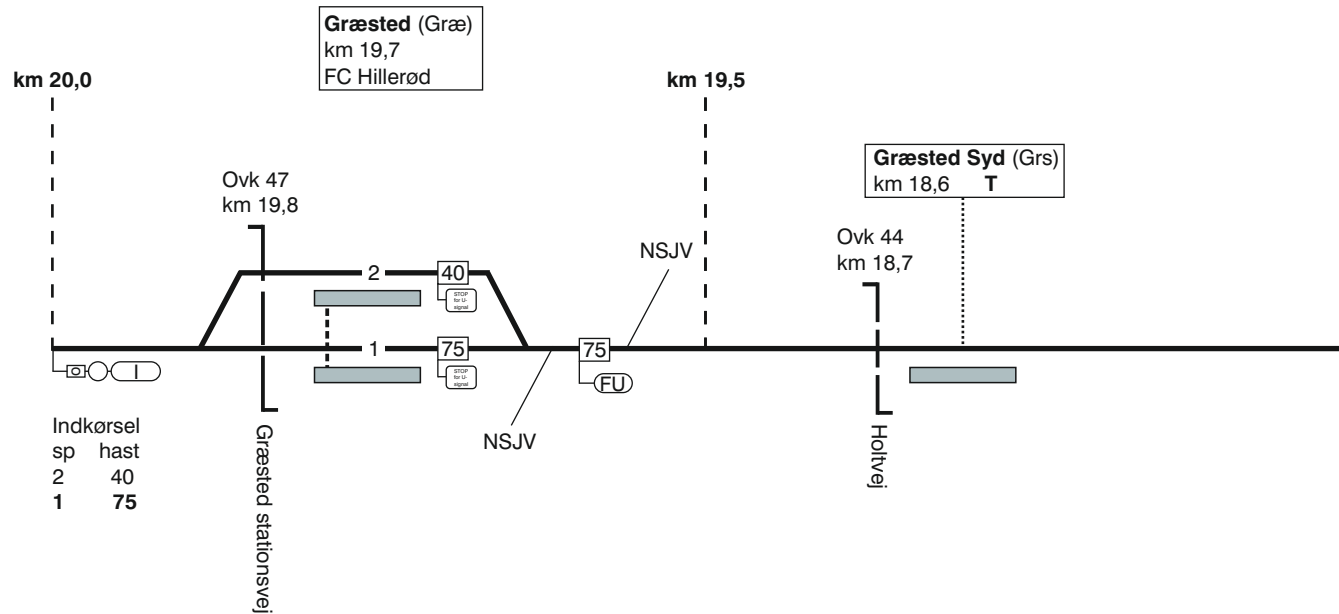

Indkørsel	
sp	hast
2	40
1	75

TIB-S LT

50. Gilleleje - (Hillerød)

50. Gilleleje - (Hillerød)

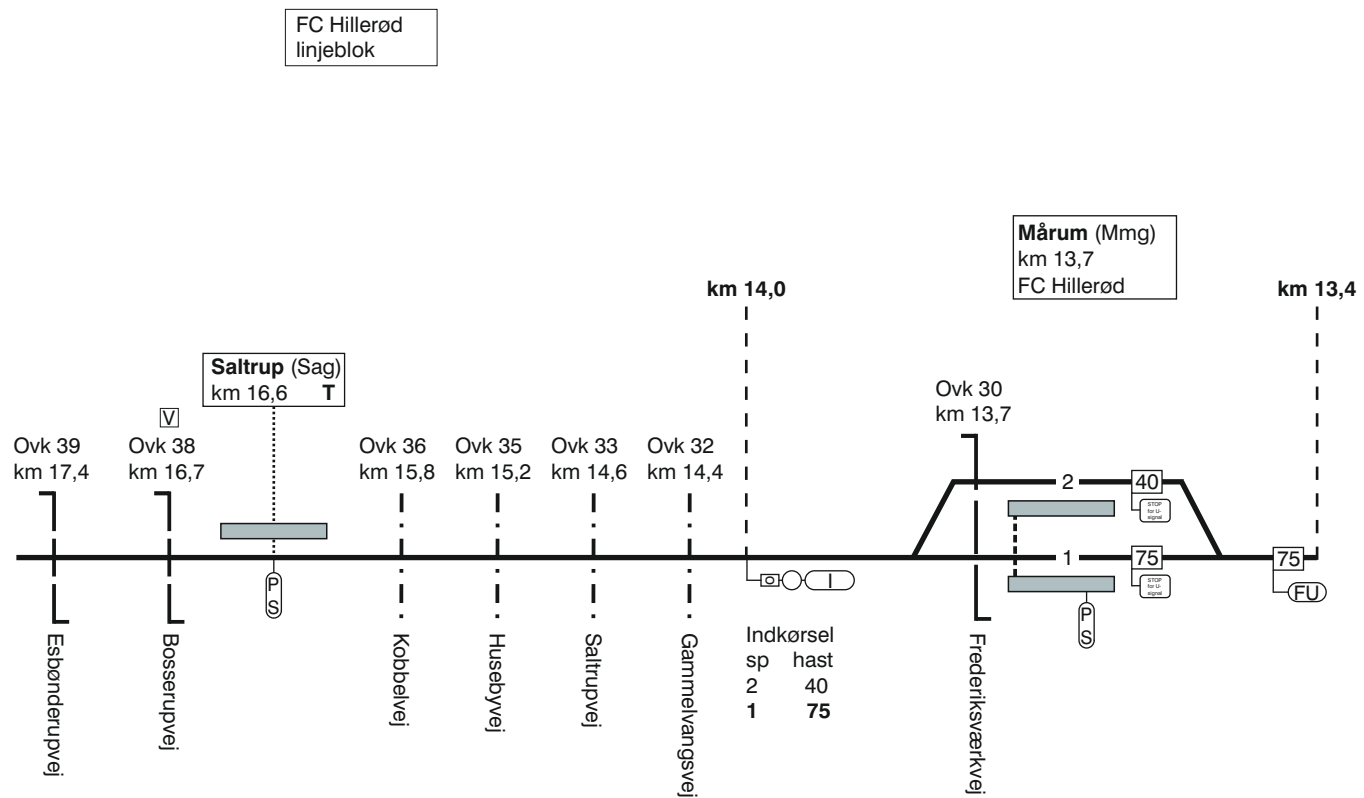

TIB-S LT

50. Gilleleje - (Hillerød)

50. Gilleleje - (Hillerød)

FC Hillerød
linjeblok

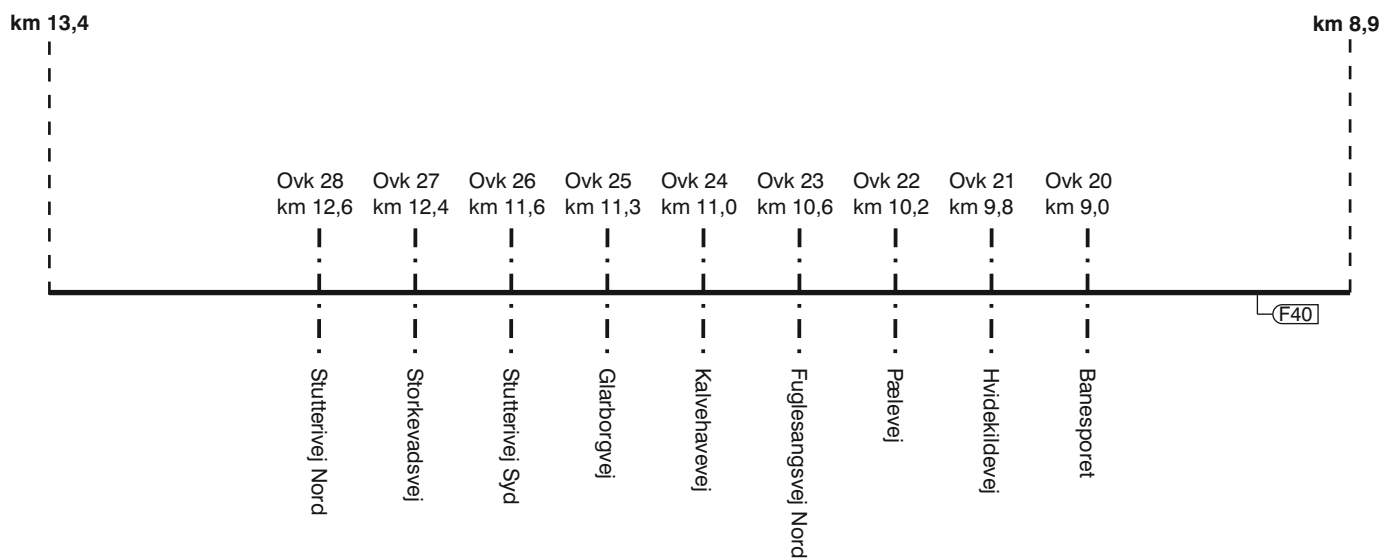

TIB-S LT

50. Gilleleje - (Hillerød)

50. Gilleleje - (Hillerød)

TIB-S LT

50. Gilleleje - (Hillerød)

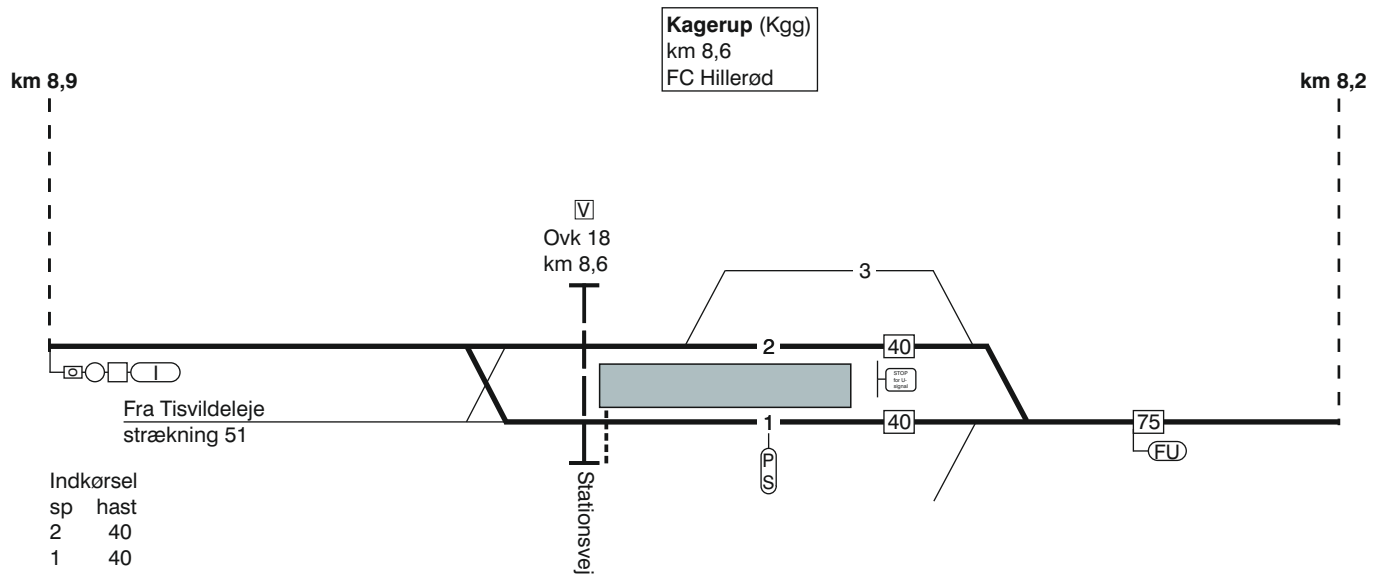

50. Gilleleje - (Hillerød)

FC Hillerød
linjeblok

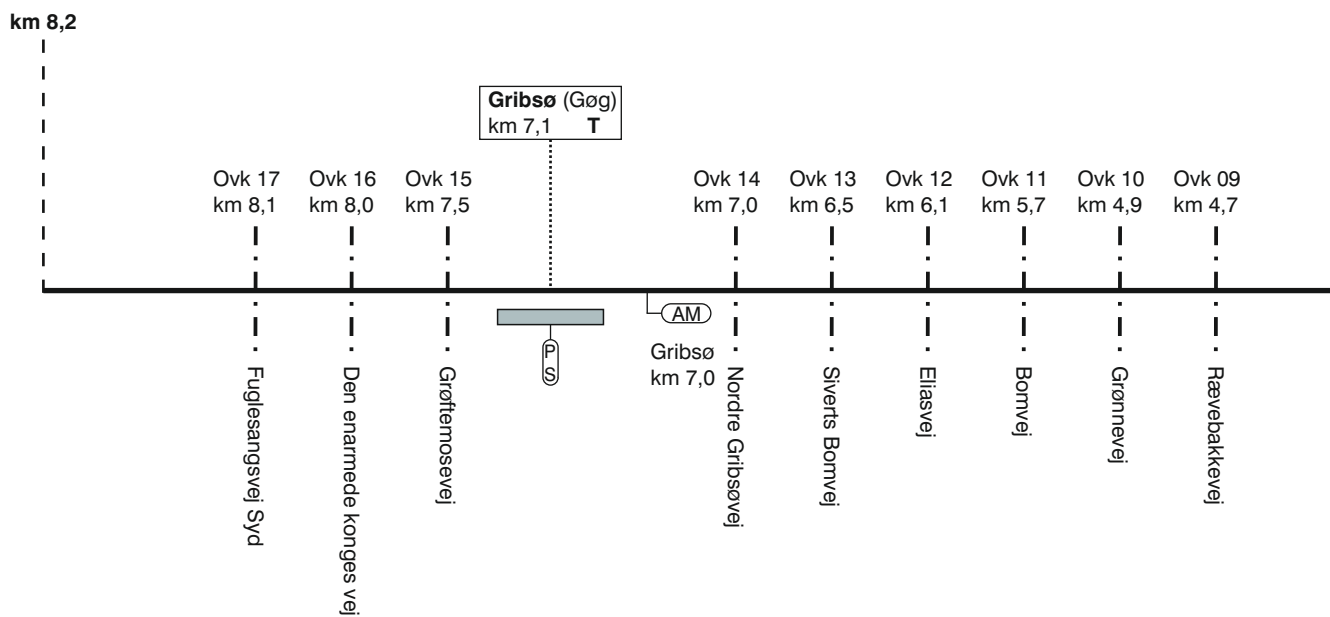

TIB-S LT

50. Gilleleje - (Hillerød)

50. Gilleleje - (Hillerød)

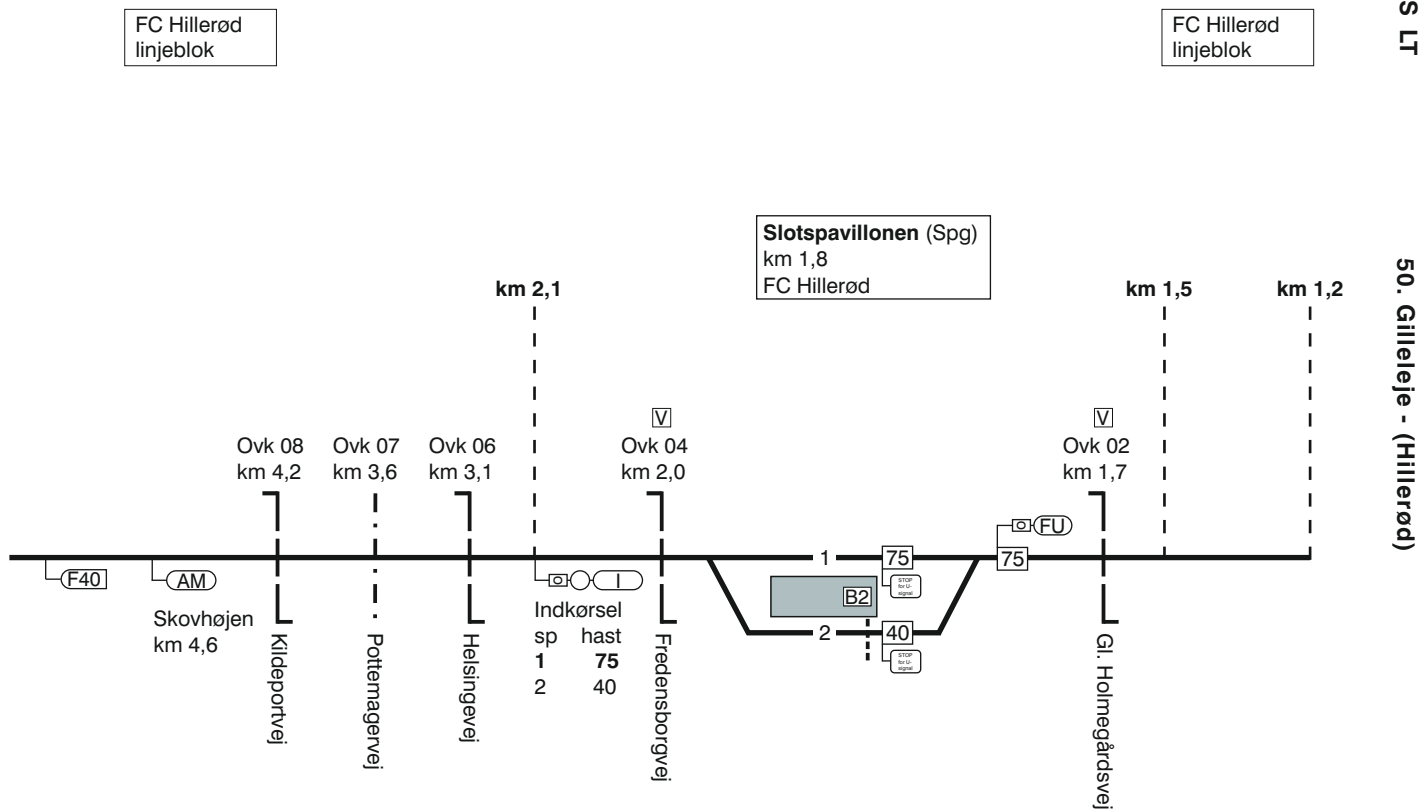

50. Gilleleje - (Hillerød)

Hillerød (Hi)
 km 36,5
 TCC Nord

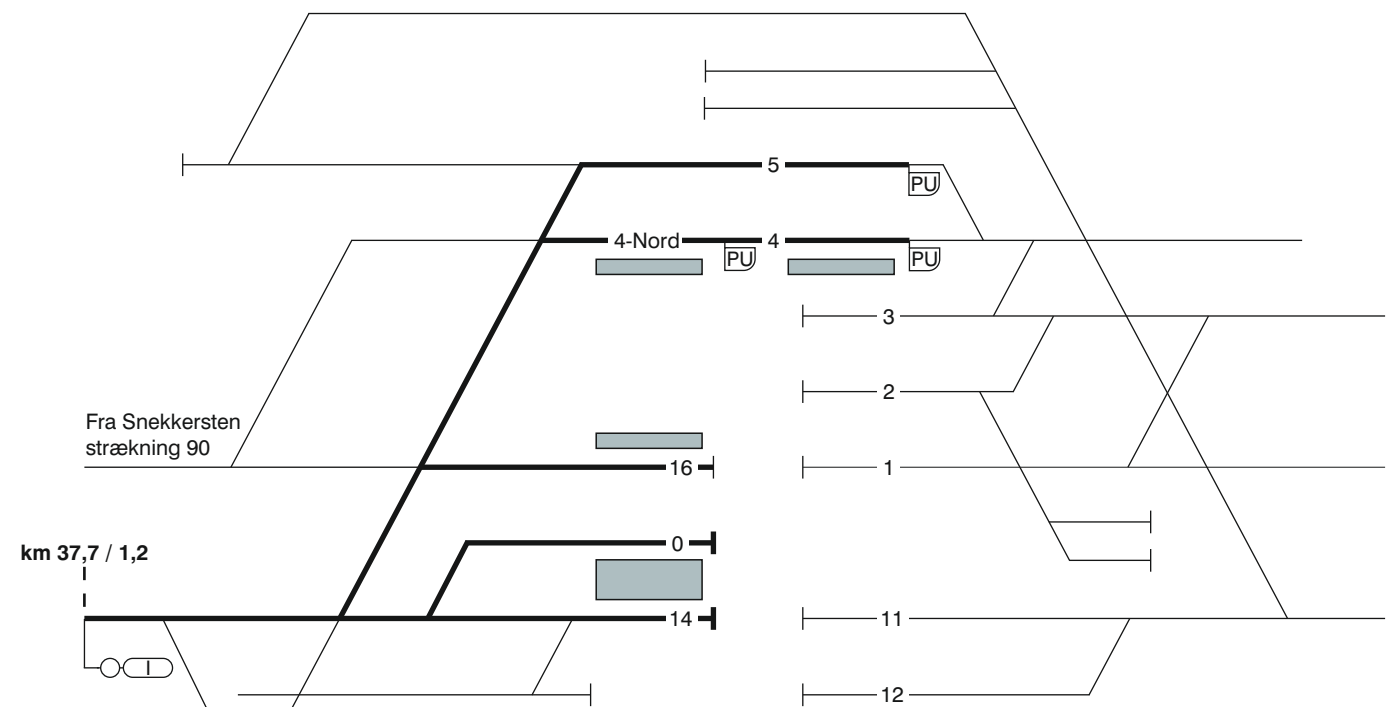

Indkørsel

sp	hast	/	sp	hast
5	40	/	0	40
4	40	/	14	75
16	40			

TIB-S LT

50. Gilleleje - (Hillerød)

Togfølgestation	Perronlængde	Sporlængde	Kmp/Fc GSM-R nummer
Hillerød	Spor 16 - xxx meter Spor 0 - 90 meter Spor 14 - 170 meter	Spor 16 - xxx meter Spor 0 - 90 meter Spor 14 - 170 meter	TCC Nord: 82 34 80 26
Slotspavillonen	Spor 1 - 142 meter Spor 2 - 142 meter	Spor 1 - 164 meter Spor 2 - 164 meter	FC Hillerød: Hi (ekskl.) - Gll 81 99 14 23
Kagerup	Spor 1 - 152 meter Spor 2 - 152 meter	Spor 1 - 160 meter Spor 2 - 160 meter	FC Hillerød: Hi (ekskl.) - Gll 81 99 14 23
Mårum	Spor 1 - 95 meter Spor 2 - 95 meter	Spor 1 - xxx meter Spor 2 - xxx meter	FC Hillerød: Hi (ekskl.) - Gll 81 99 14 23
Græsted	Spor 1 - 92 meter Spor 2 - 90 meter	Spor 1 - xxx meter Spor 2 - xxx meter	FC Hillerød: Hi (ekskl.) - Gll 81 99 14 23
Gilleleje	Spor 1 - 115 meter Spor 2 - 115 meter Spor 3 - 90 meter	Spor 1 - xxx meter Spor 2 - xxx meter Spor 3 - xxx meter	FC Hillerød: Hi (ekskl.) - Gll 81 99 14 23

TIB-S LT

50. Gilleleje - (Hillerød)

51. Kagerup - Tisvildeleje.

Strækningshastighed

Delstrækning	Strækningshastighed (km/t)
Kagerup - Tisvildeleje	75

TIB-S LT

51. Kagerup - Tisvildeleje.

51. Kagerup - Tisvildeleje.

TIB-S LT

51. Kagerup - Tisvildeleje.

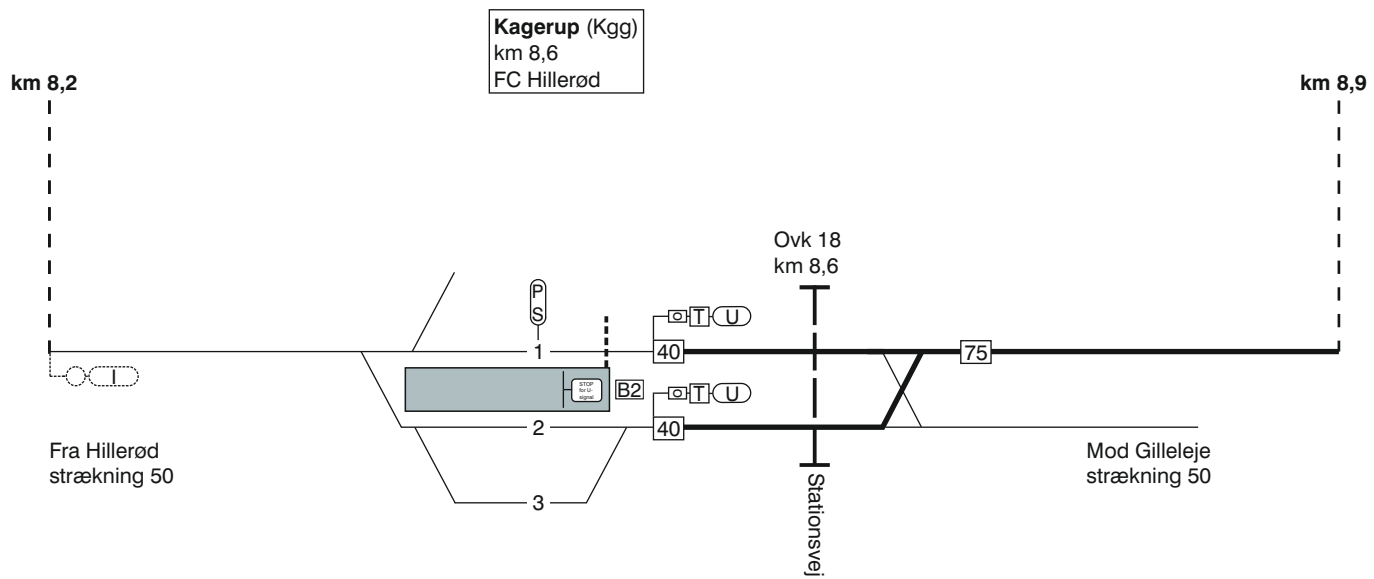

51. Kagerup - Tisvildeleje.

FC Hillerød
linjeblok

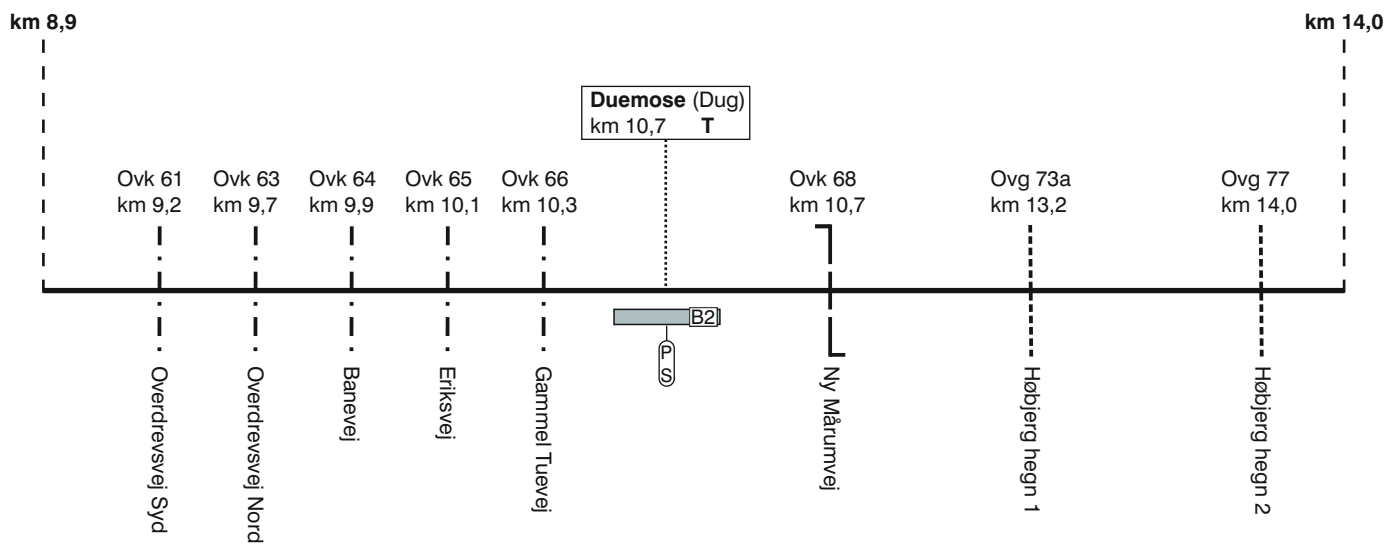

TIB-S LT

51. Kagerup - Tisvildeleje.

51. Kagerup - Tisvildeleje.

FC Hillerød
linjeblok

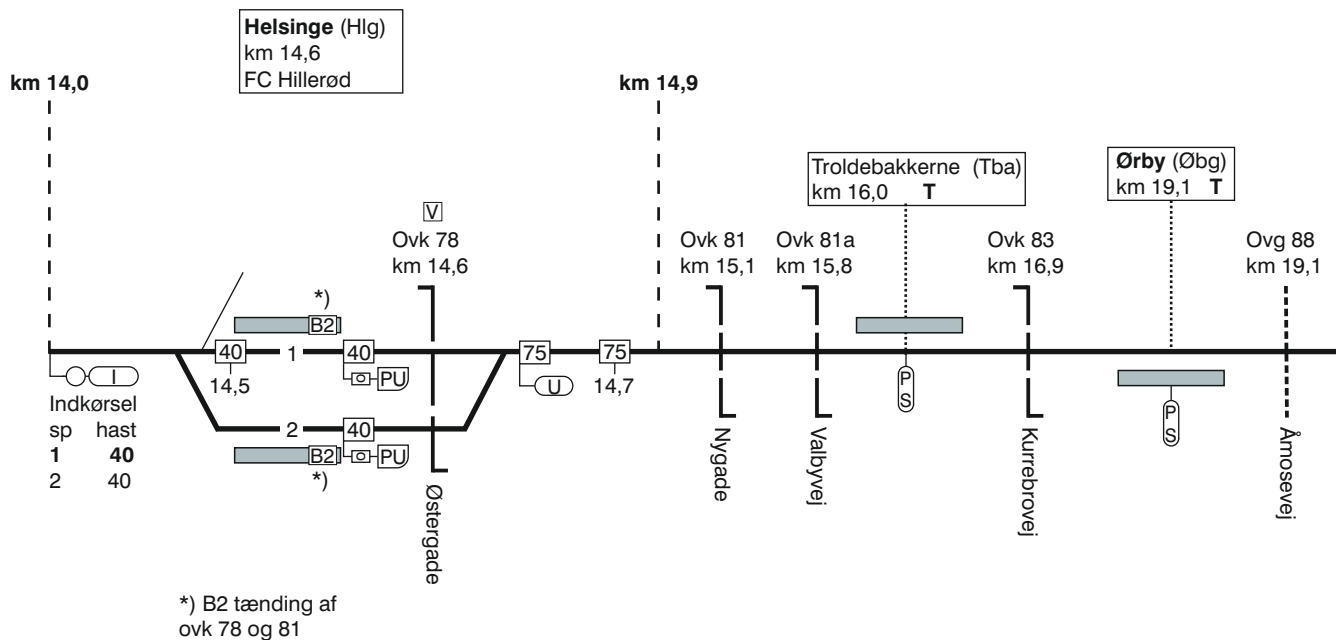

TIB-S LT

51. Kagerup - Tisvildeleje.

51. Kagerup - Tisvildeleje.

FC Hillerød
linjeblok

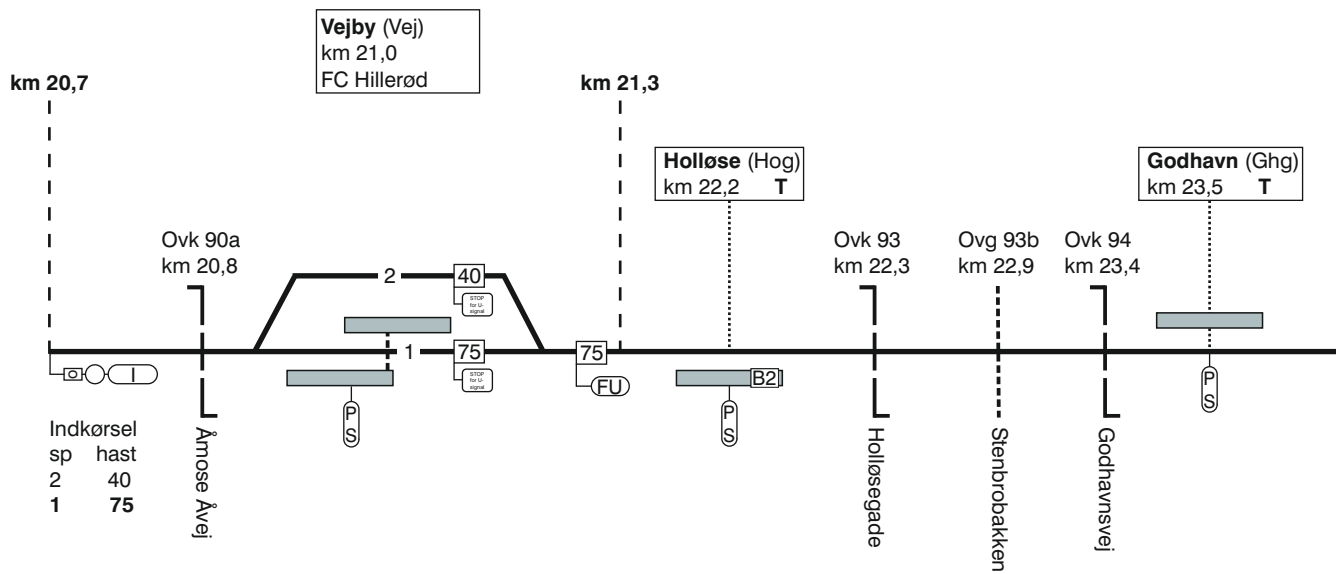

TIB-S LT

51. Kagerup - Tisvildeleje.

51. Kagerup - Tisvildeleje.

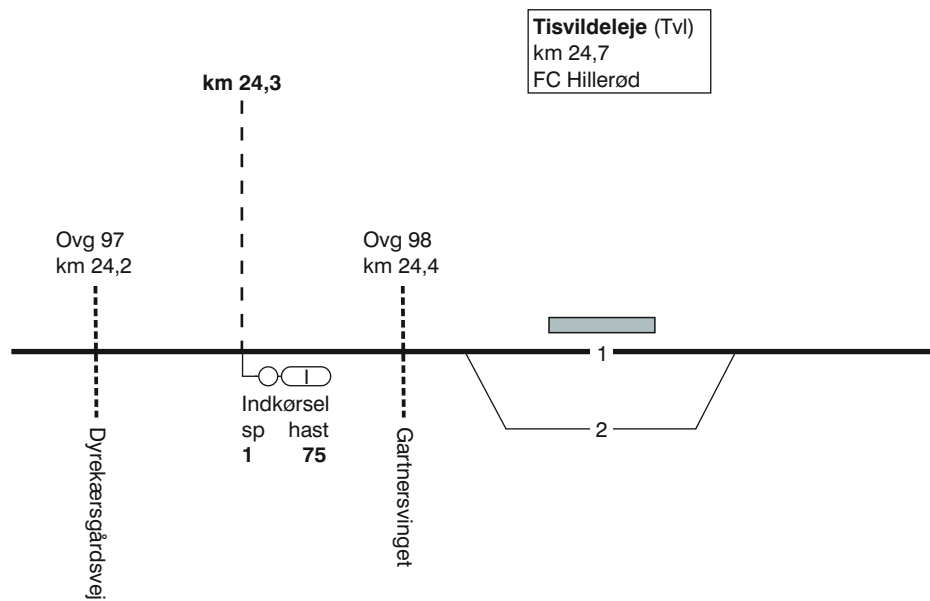

TIB-S LT

51. Kagerup - Tisvildeleje.

51. Tisvildeleje - Kagerup.

TIB-S LT

51. Tisvildeleje - Kagerup.

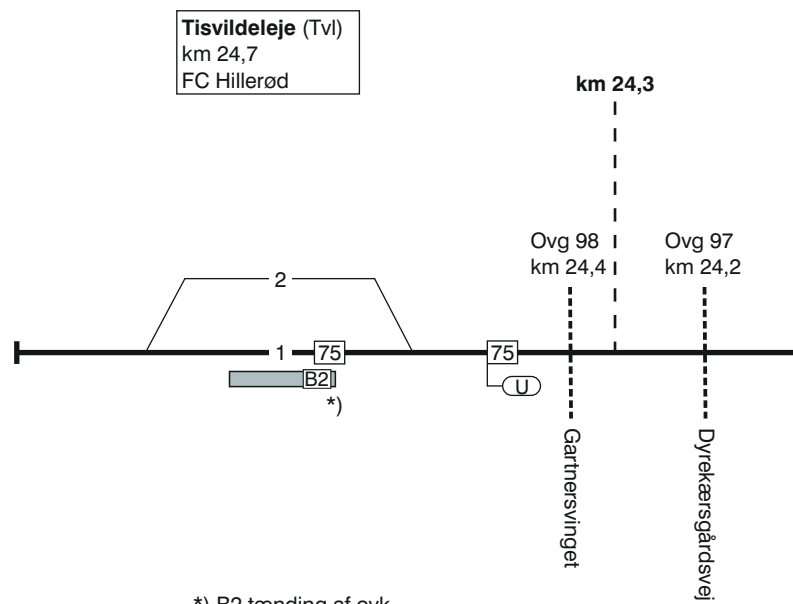

*) B2 tænding af ovk
94 ved godhavn

51. Tisvildeleje - Kagerup.

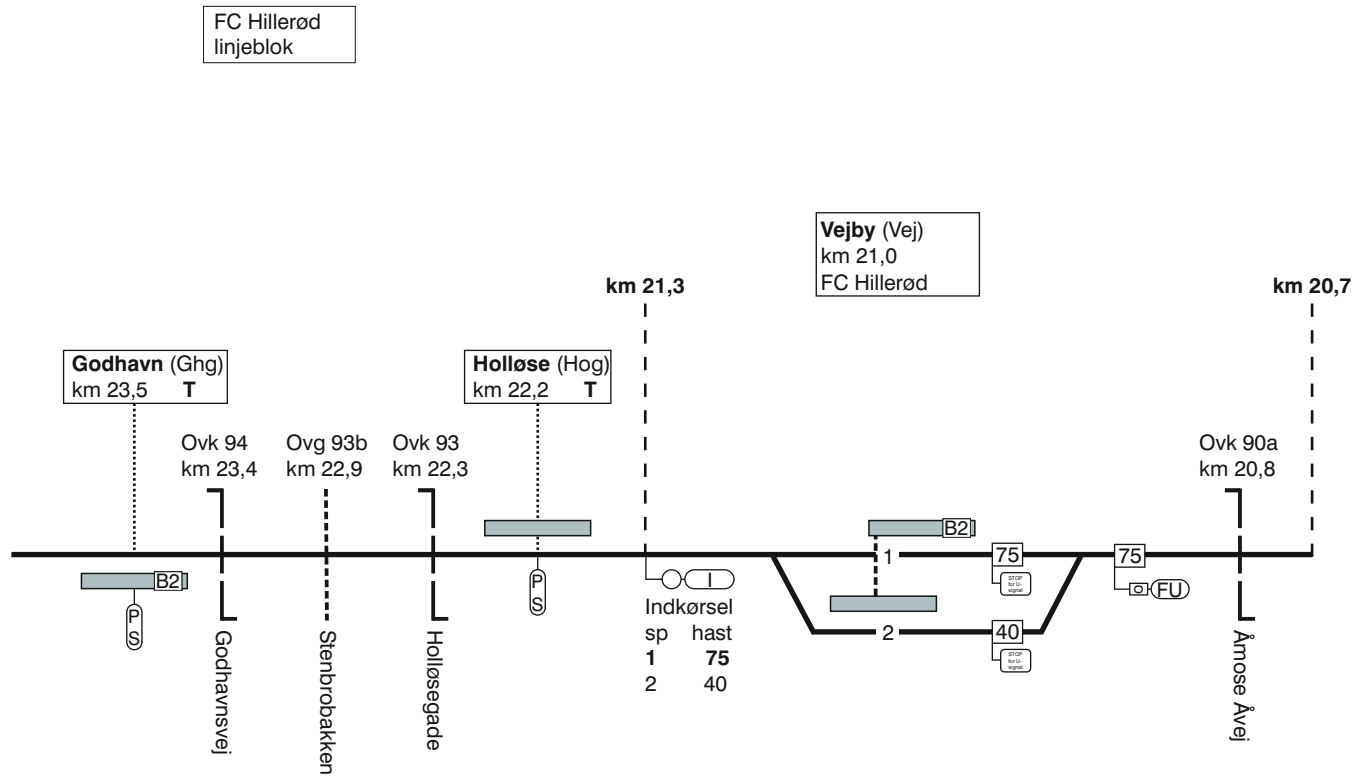

TIB-S LT

51. Tisvildeleje - Kagerup.

51. Tisvildeleje - Kagerup.

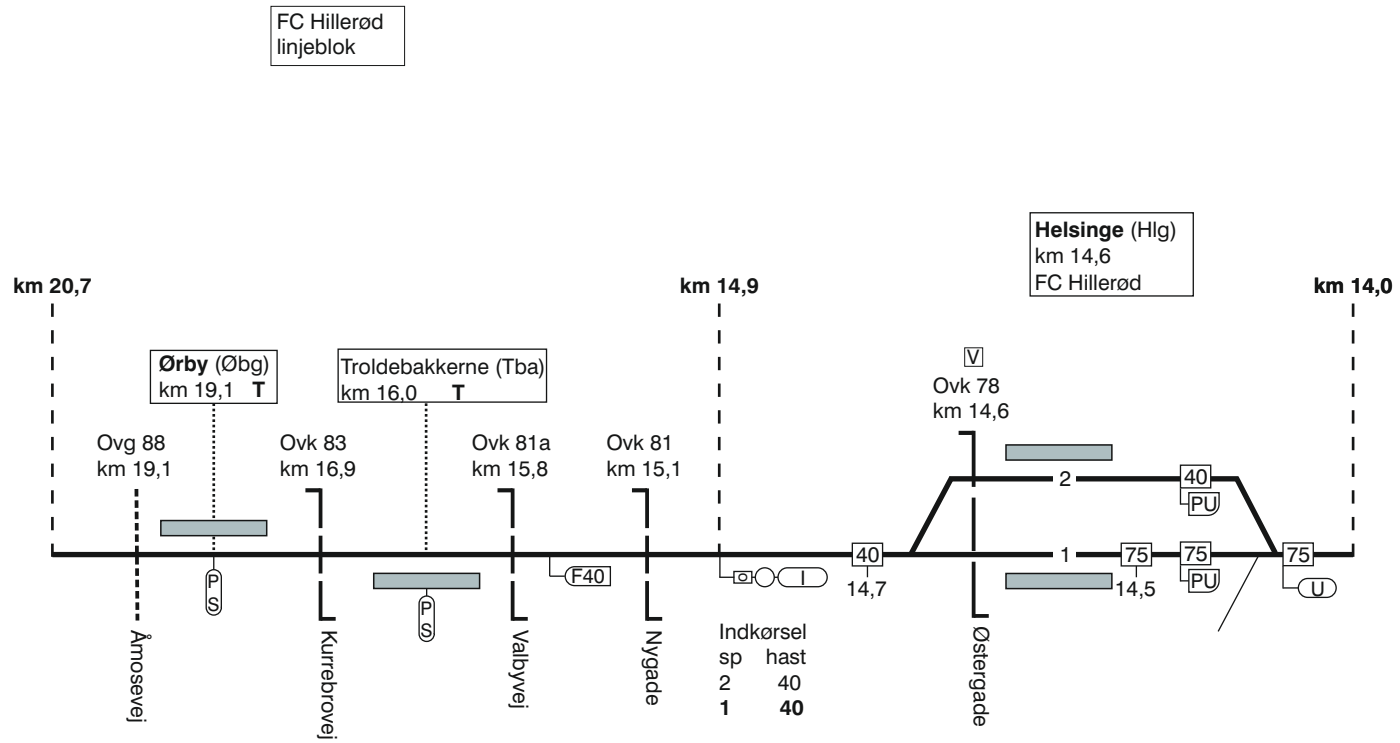

51. Tisvildeleje - Kagerup.

FC Hillerød
linjeblok

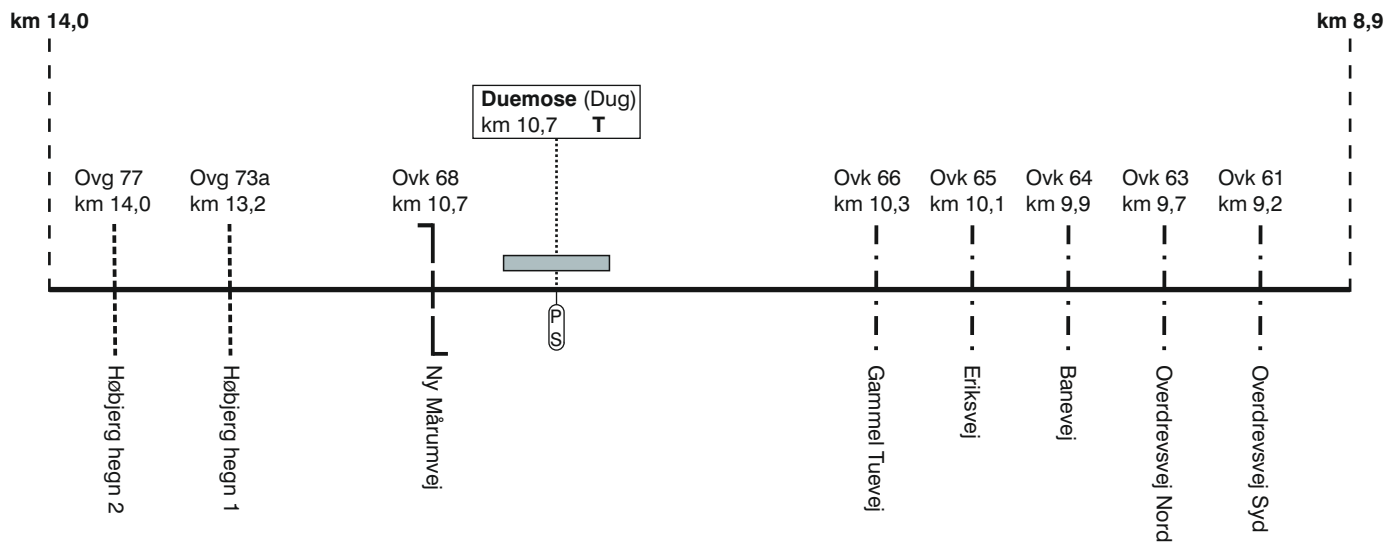

TIB-S LT

51. Tisvildeleje - Kagerup.

51. Tisvildeleje - Kagerup.

TIB-S LT

51. Tisvildeleje - Kagerup.

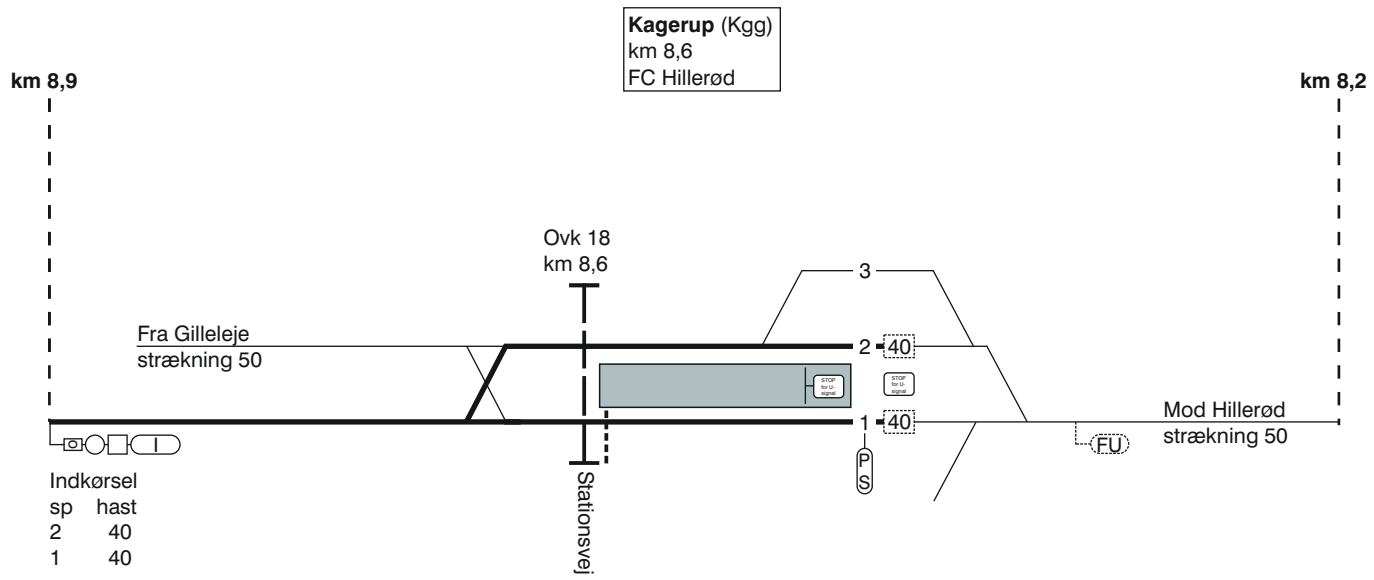

Togfølgestation	Perronlængde	Sporlængde	Kmp/Fc GSM-R nummer
Kagerup	Spor 1 - 152 meter Spor 2 - 152 meter	Spor 1 - 160 meter Spor 2 - 160 meter	FC Hillerød: Kgg - Tvl 81 99 14 23
Helsingø	Spor 1 - 122 meter Spor 2 - 122 meter	Spor 1 - 325 meter Spor 2 - 325 meter	FC Hillerød: Kgg - Tvl 81 99 14 23
Vejby	Spor 1 - 90 meter Spor 2 - 90 meter	Spor 1 - 184 meter Spor 2 - 184 meter	FC Hillerød: Kgg - Tvl 81 99 14 23
Tisvildeleje	Spor 1 - 110 meter Omløb - xxx meter	Spor 1 - 184 meter Omløb - xxx meter	FC Hillerød: Kgg - Tvl 81 99 14 23

TIB-S LT

51. Kagerup - Tisvildeleje.

60. (Hillerød) - Hundested.

Strækningshastighed

Delstrækning	Strækningshastighed (km/t)
Hillerød - Hundested	100

TIB-S LT

60. (Hillerød) - Hundested.

60. (Hillerød) - Hundested.

Hillerød (Hi)
km 36,5
TCC Nord

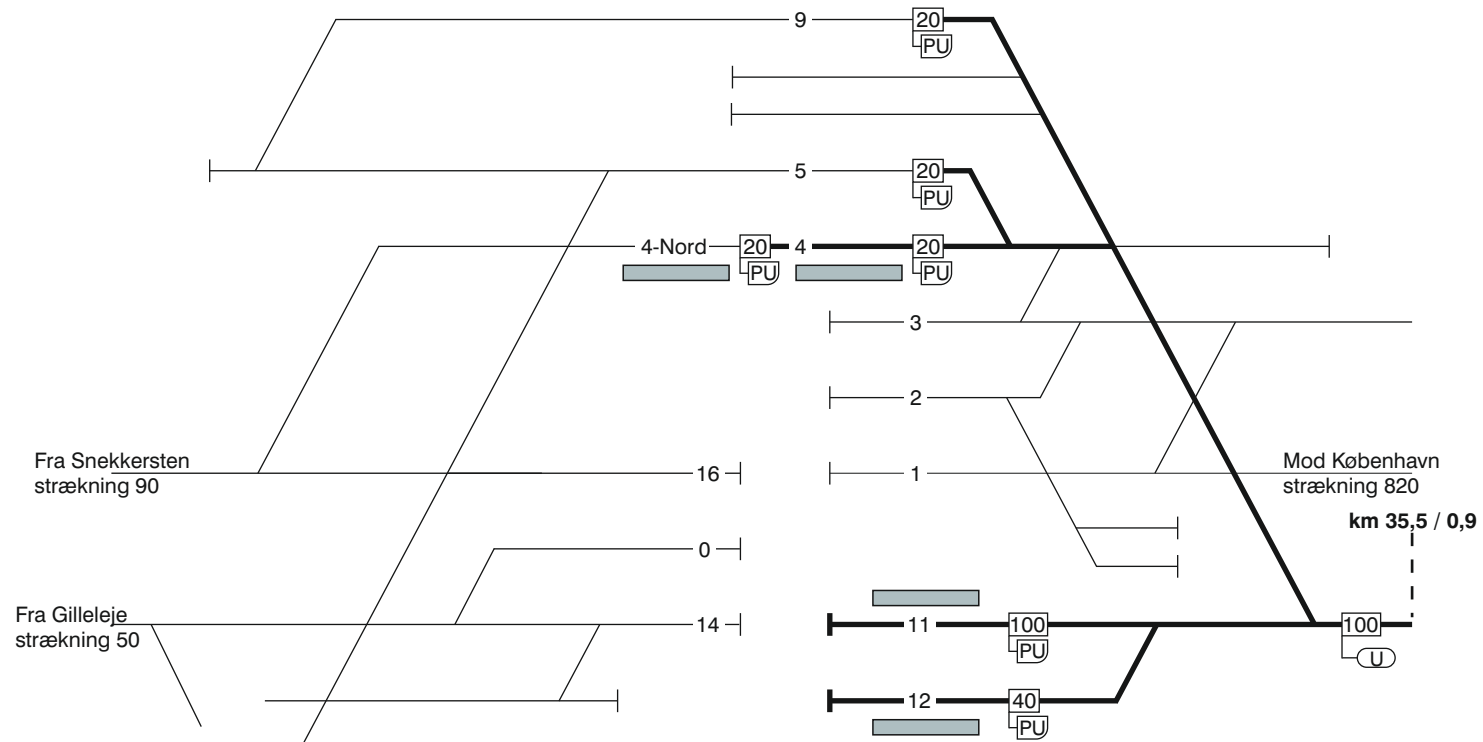

TIB-S LT

60. (Hillerød) - Hundested.

60. (Hillerød) - Hundested

FC Hillerød
linjeblok

FC Hillerød
linjeblok

TIB-S - LT

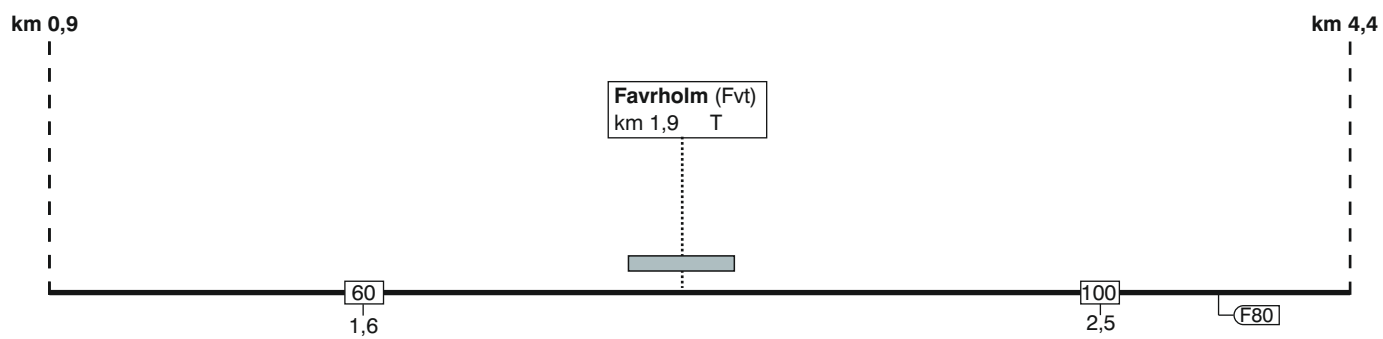

60. Hundested - (Hillerød)

60. (Hillerød) - Hundested.

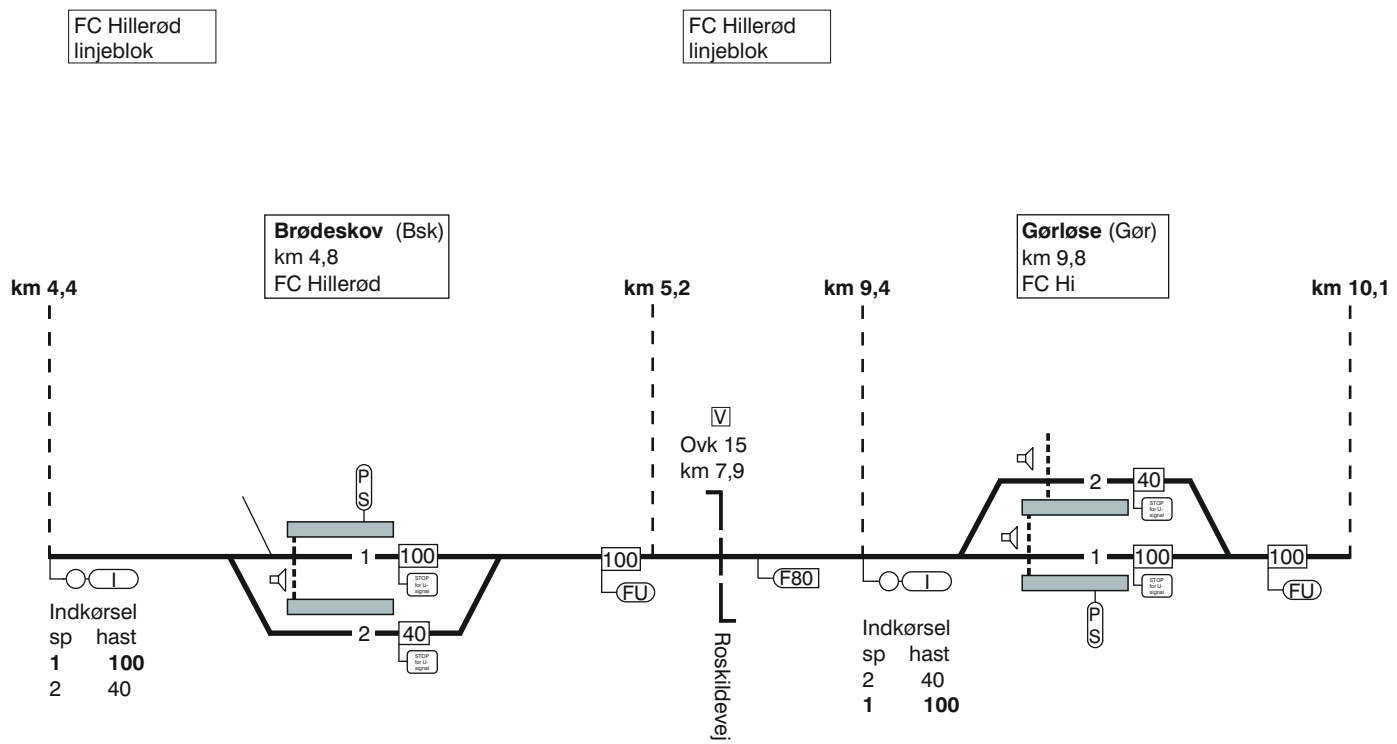

TIB-S - LT

60. (Hillerød) - Hundested.

60. (Hillerød) - Hundested.

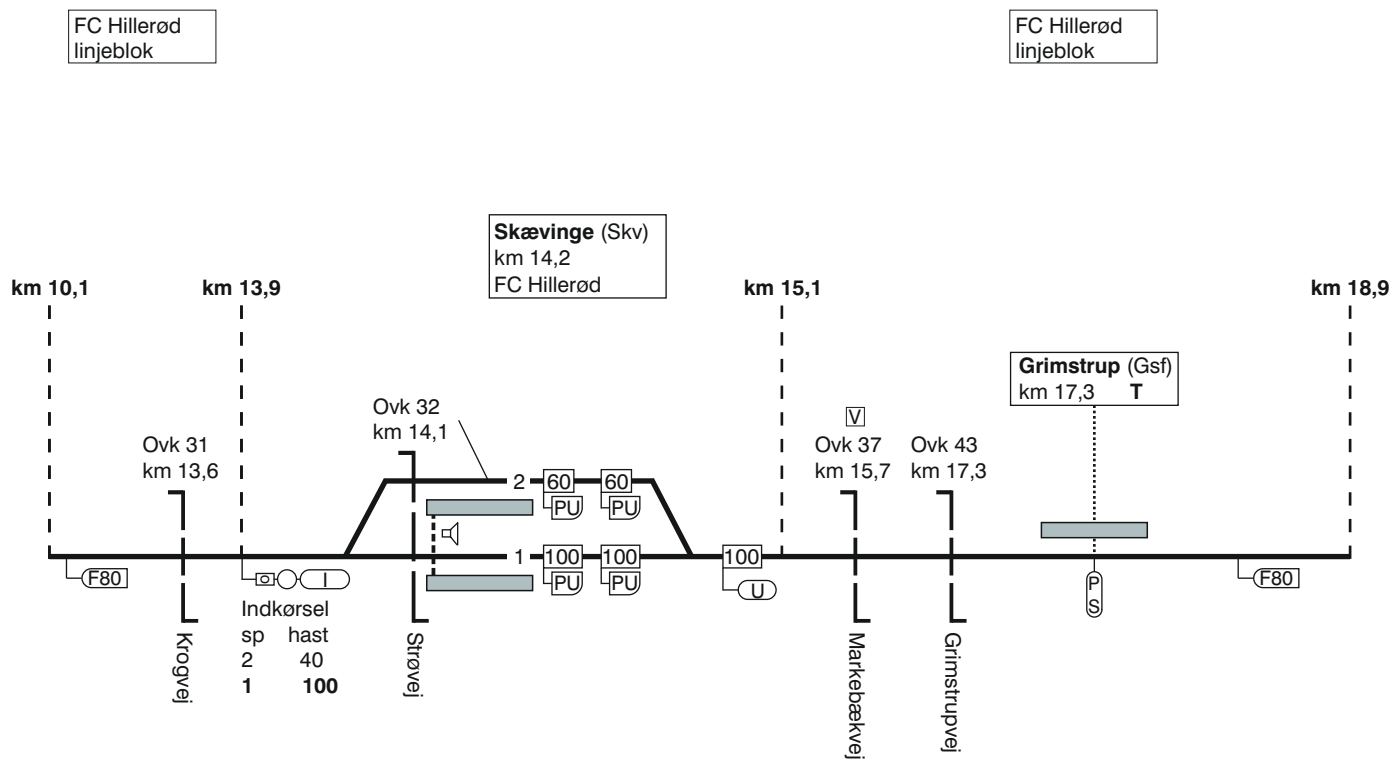

TIB-S LT

60. (Hillerød) - Hundested.

60. (Hillerød) - Hundested.

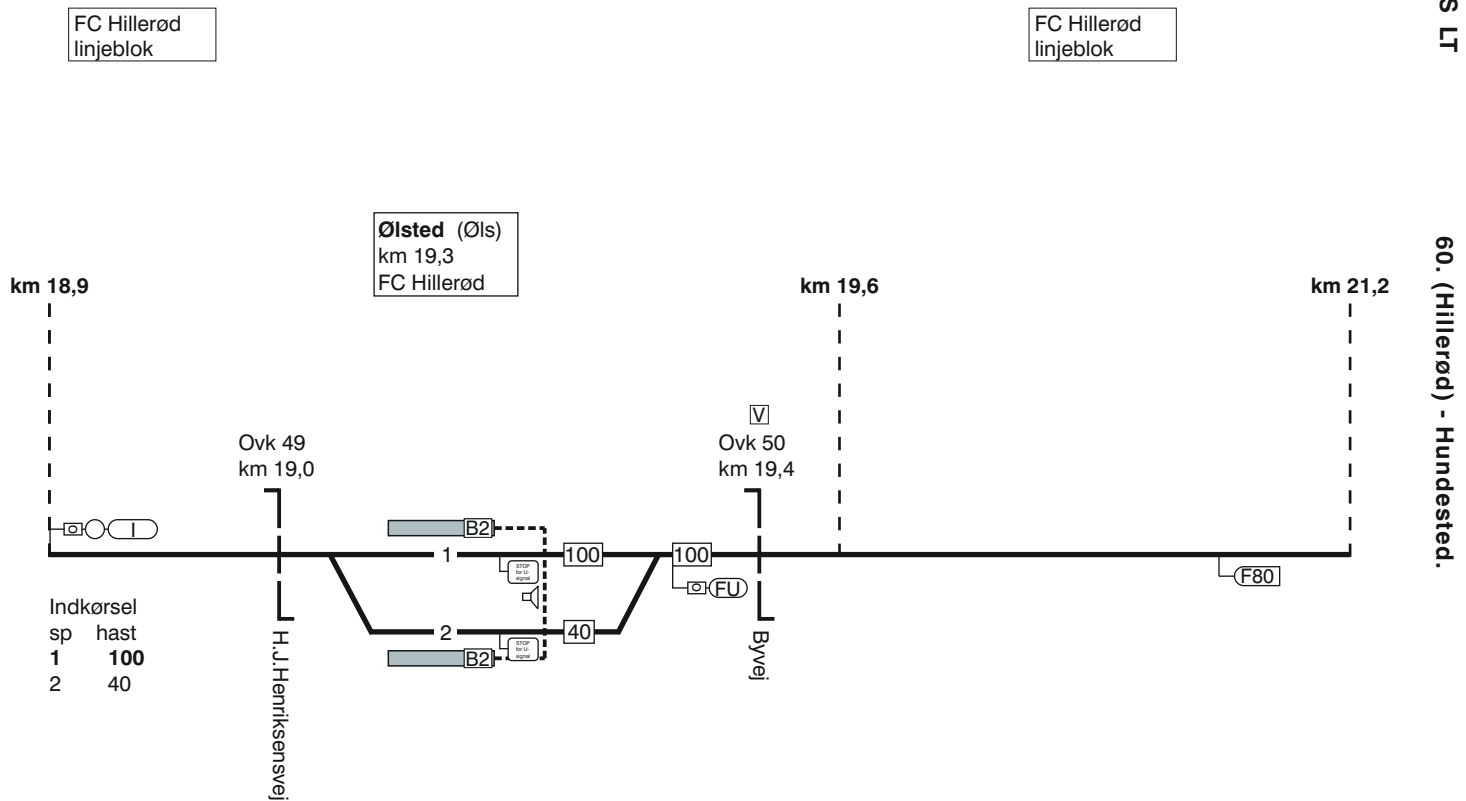

60. (Hillerød) - Hundested.

FC Hillerød
linjeblok

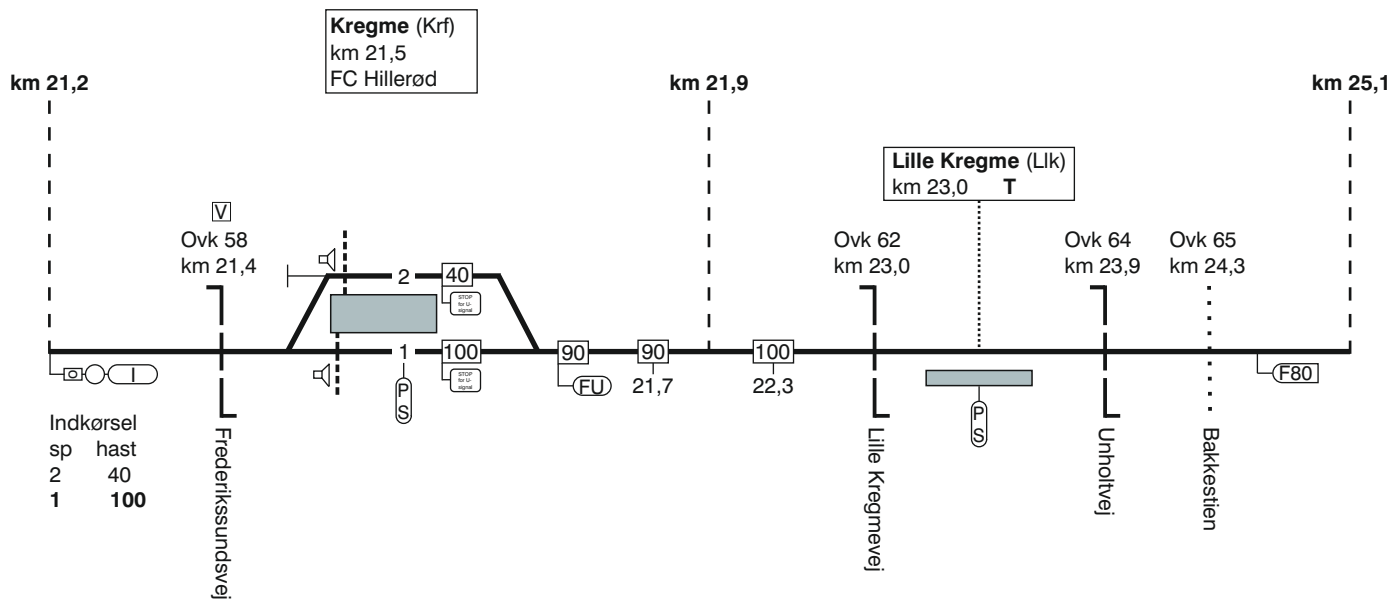

TIB-S LT

60. (Hillerød) - Hundested.

60. (Hillerød) - Hundested.

TIB-S LT

60. (Hillerød) - Hundested.

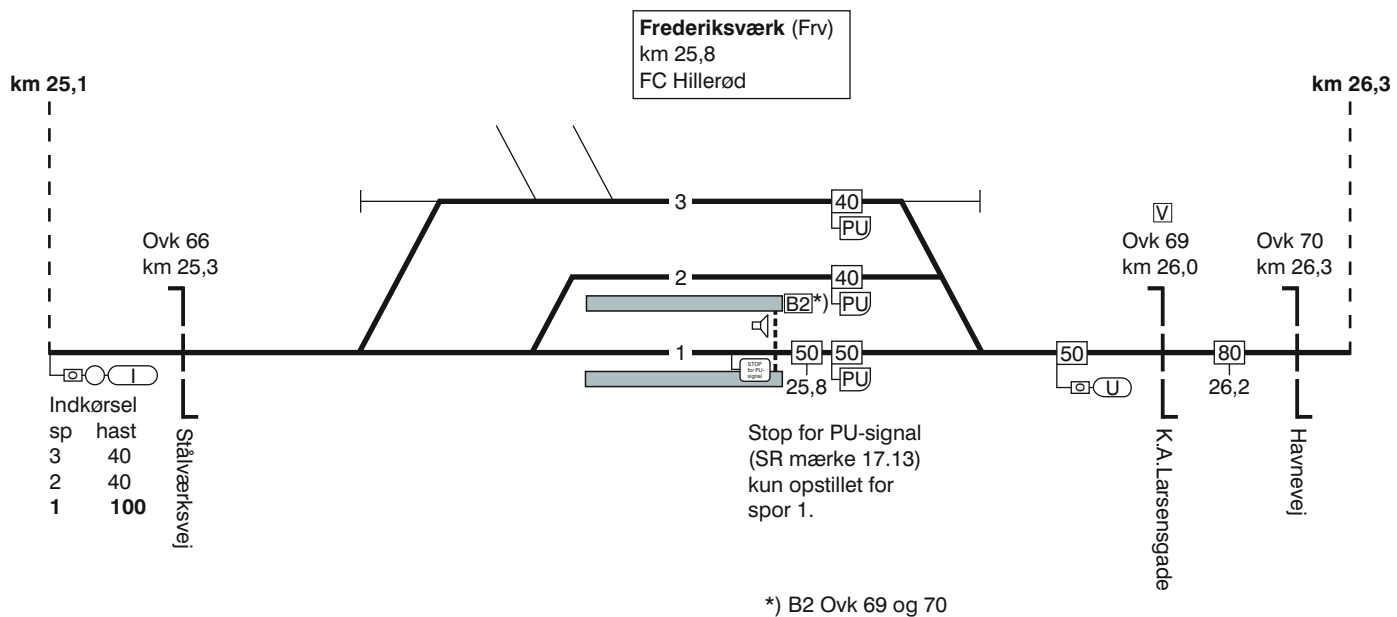

60. (Hillerød) - Hundested.

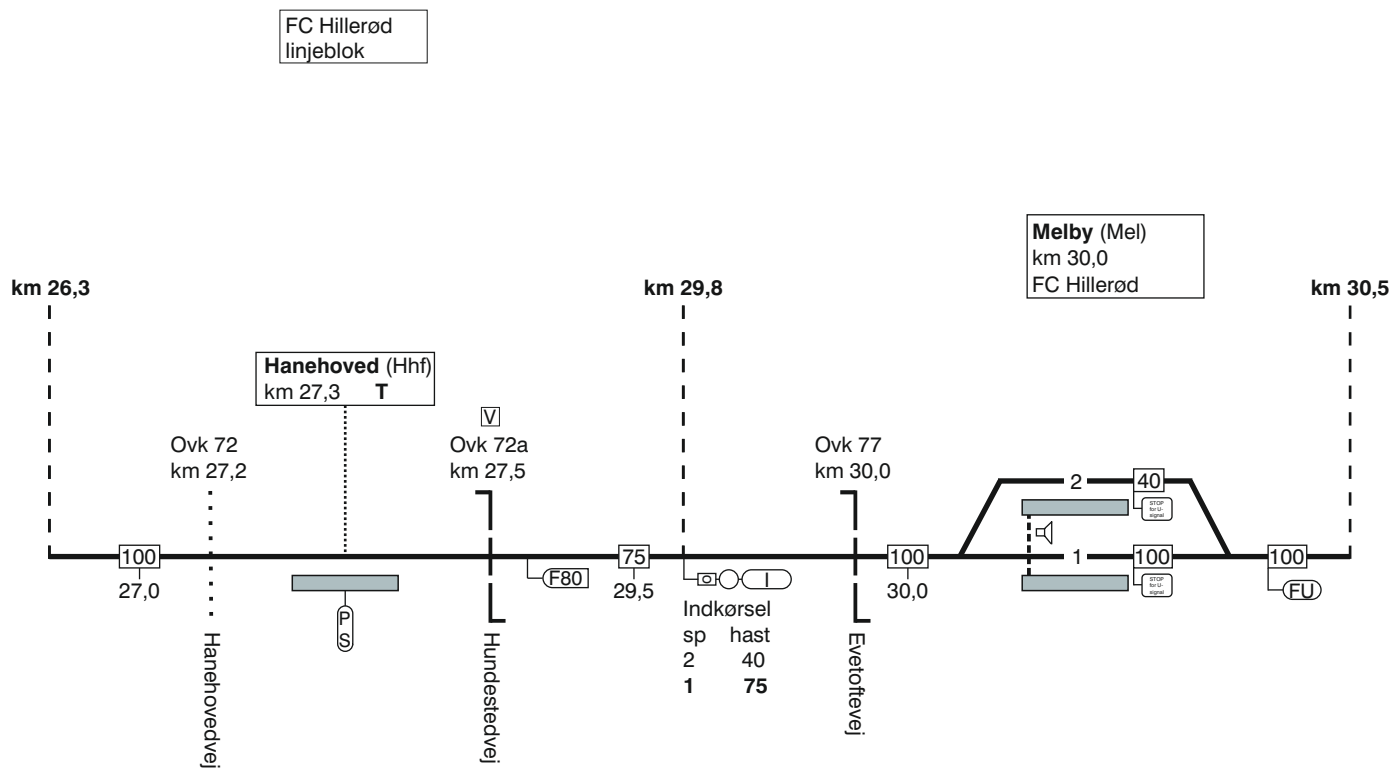

TIB-S LT

60. (Hillerød) - Hundested.

60. (Hillerød) - Hundested.

FC Hillerød
linjeblok

TIB-S LT

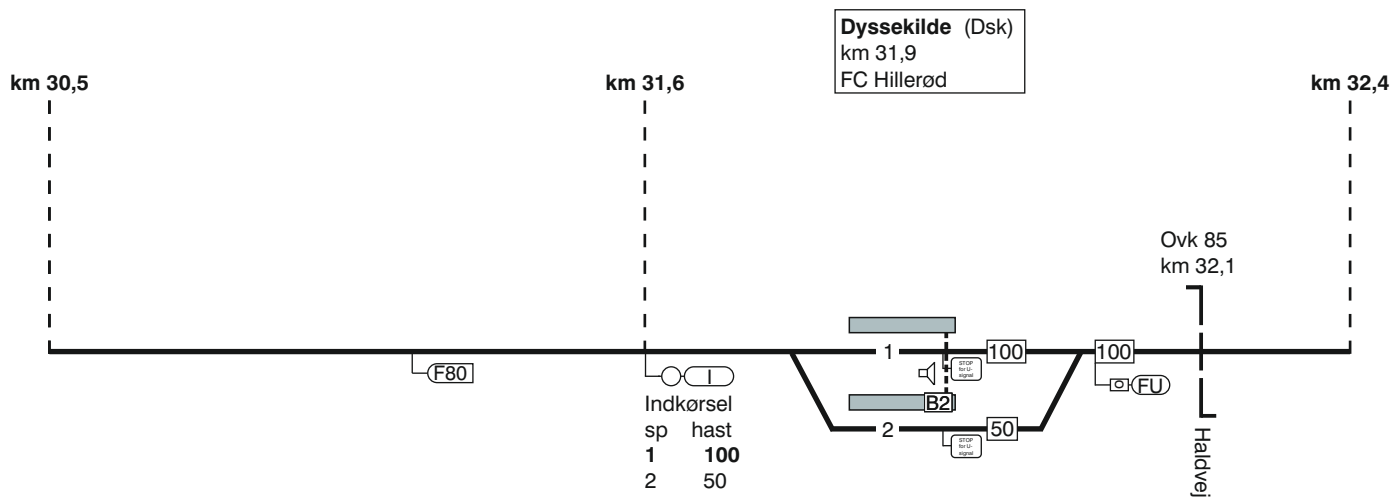

60. (Hillerød) - Hundested.

60. (Hillerød) - Hundested.

FC Hillerød
linjeblok

TIB-S LT

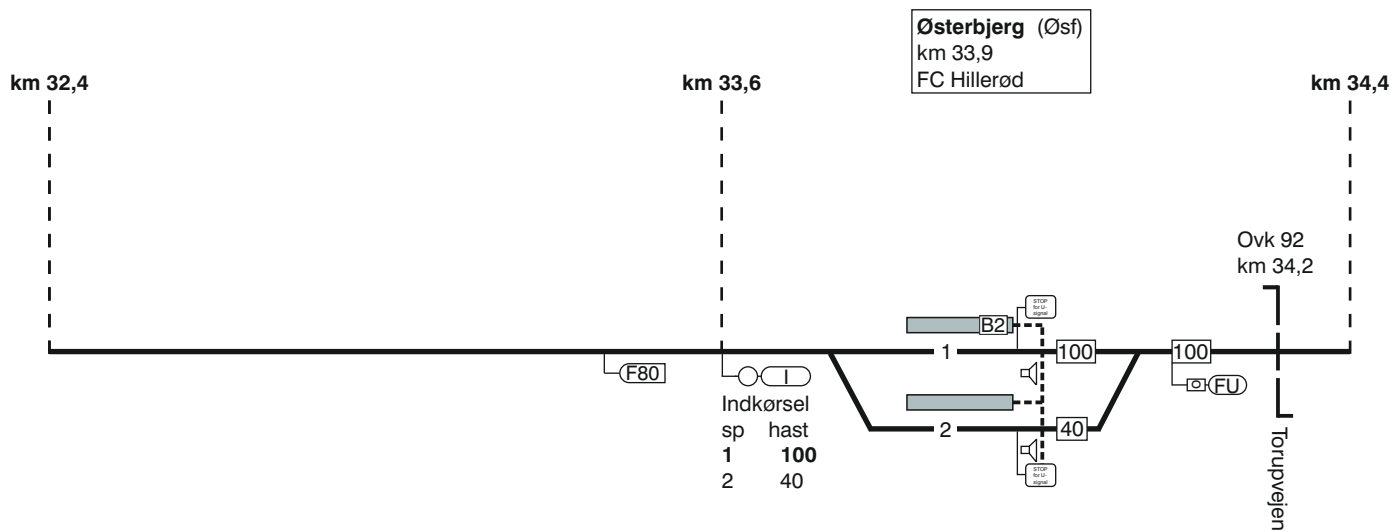

60. (Hillerød) - Hundested.

60. (Hillerød) - Hundested.

FC Hillerød
linjeblok

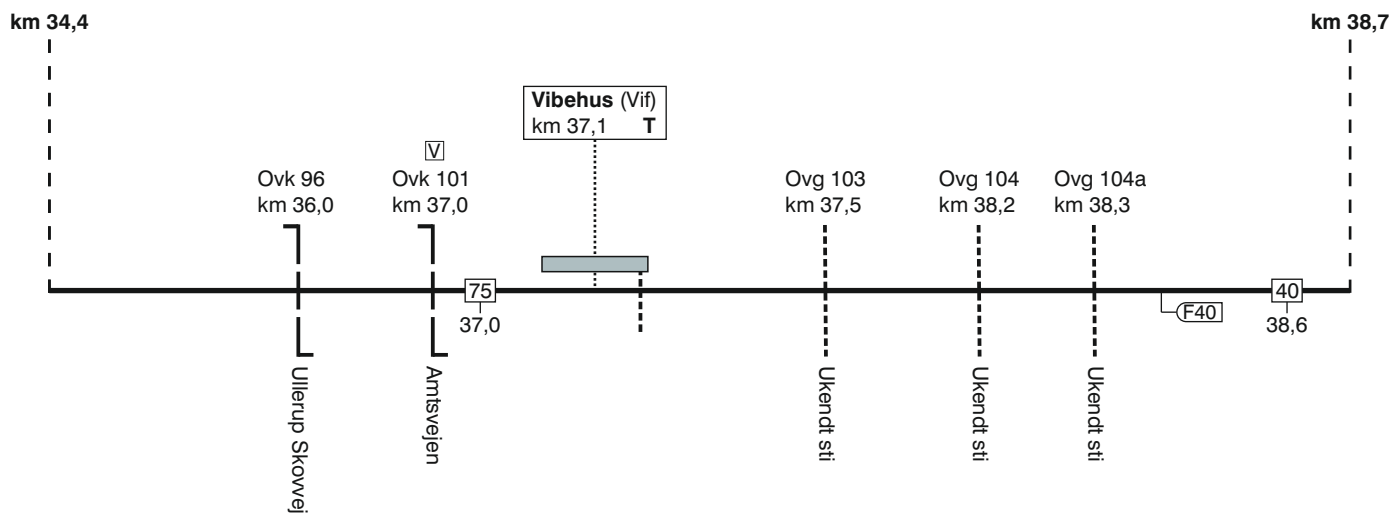

TIB-S LT

60. (Hillerød) - Hundested.

60. (Hillerød) - Hundested.

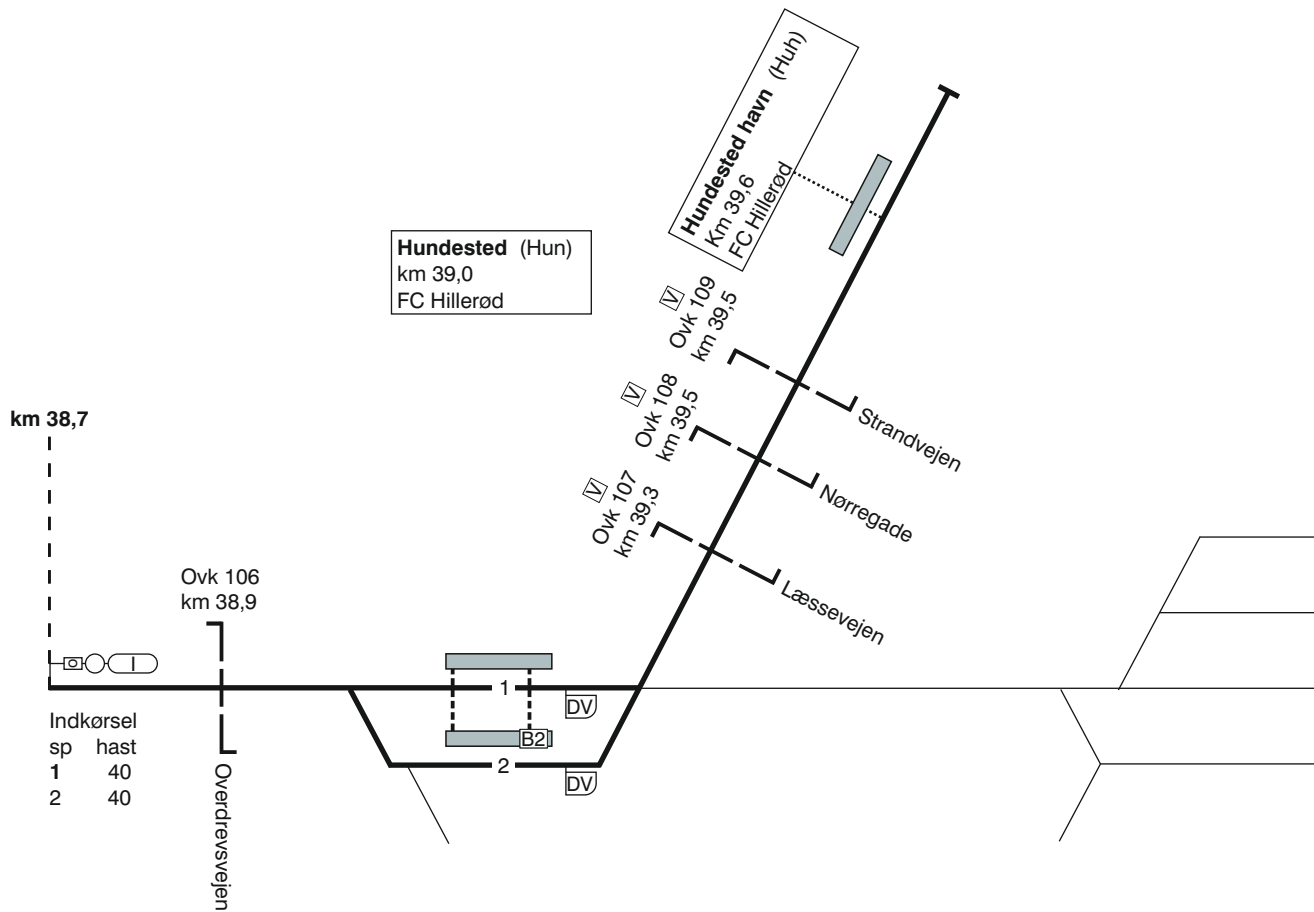

TIB-S LT

60. (Hillerød) - Hundested.

60. Hundested - (Hillerød)

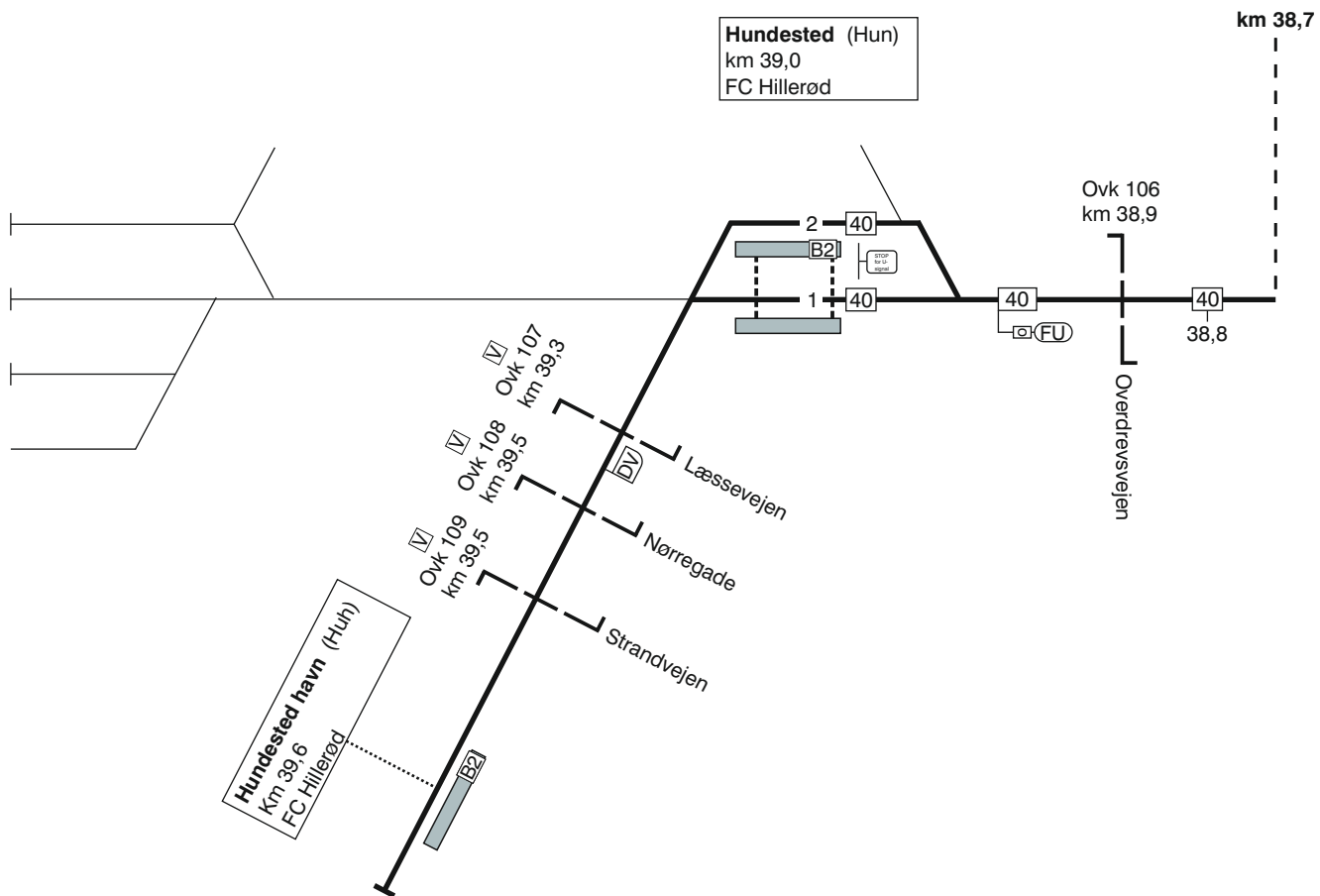

TIB-S LT

60. Hundested - (Hillerød)

60. Hundested - (Hillerød)

FC Hillerød
linjeblok

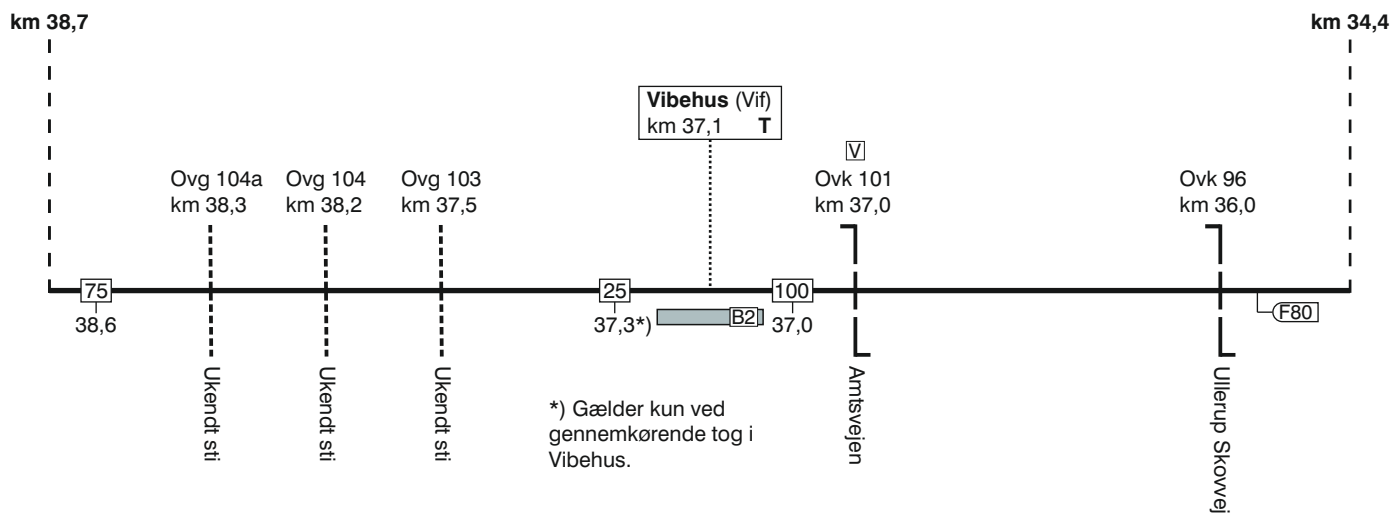

TIB-S LT

60. Hundested - (Hillerød)

60. Hundested - (Hillerød)

FC Hillerød
linjeblok

TIB-S LT

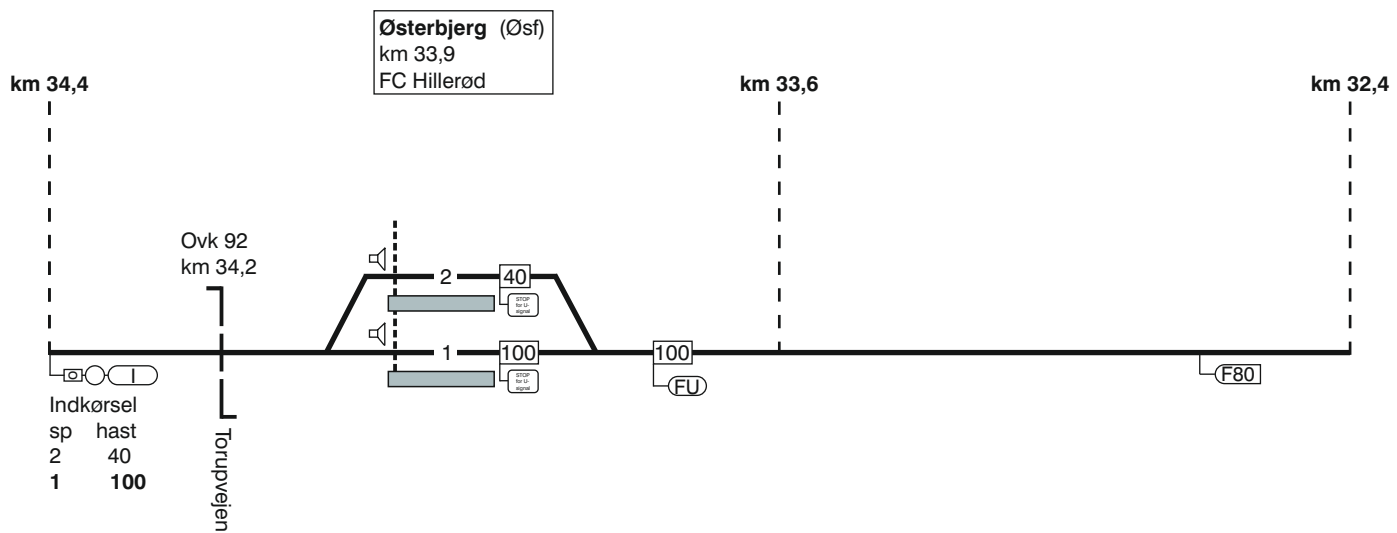

60. Hundested - (Hillerød)

60. Hundested - (Hillerød)

FC Hillerød
linjeblok

TIB-S LT

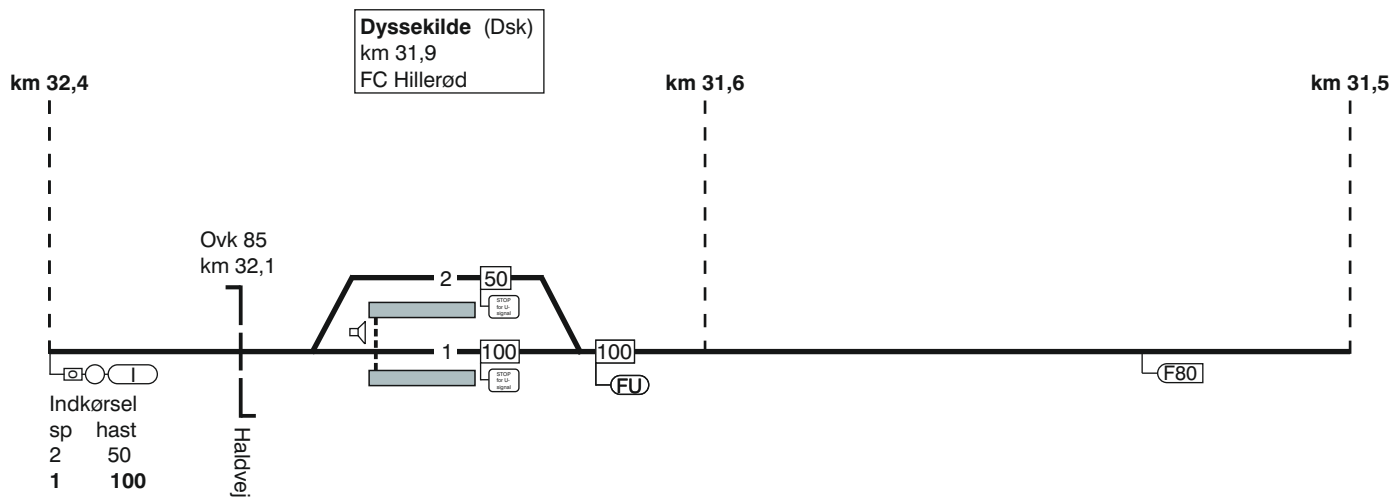

60. Hundested - (Hillerød)

60. Hundested - (Hillerød)

FC Hillerød
linjeblok

TIB-S LT

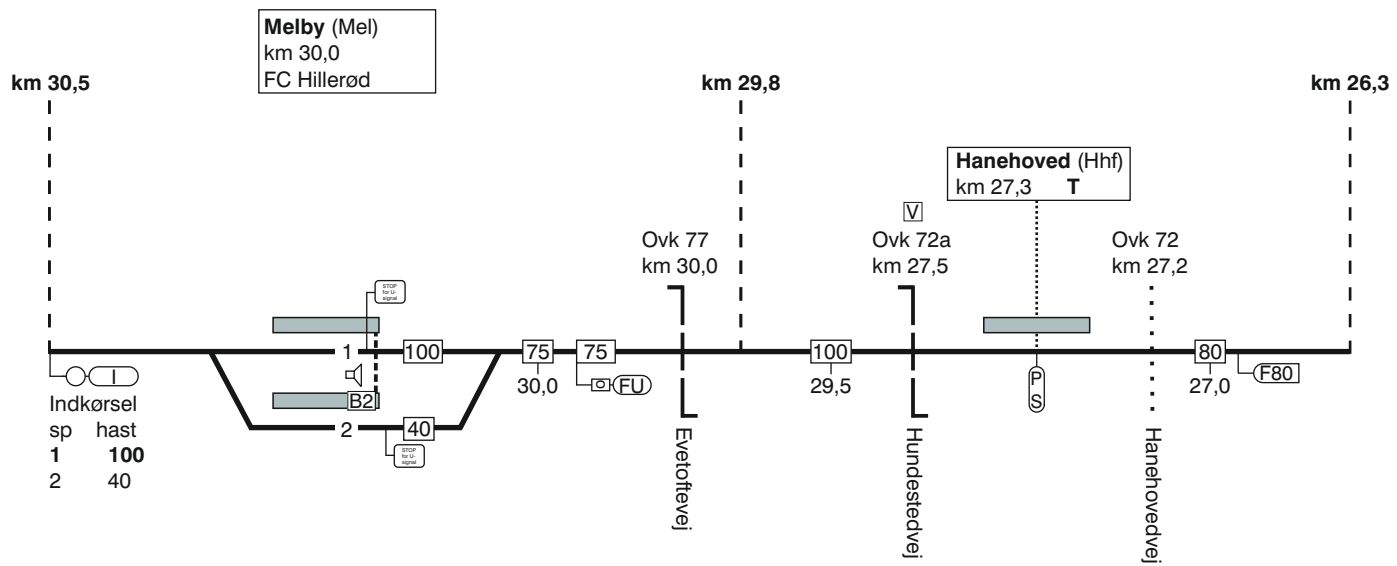

60. Hundested - (Hillerød)

60. Hundested - (Hillerød)

TIB-S LT

60. Hundested - (Hillerød)

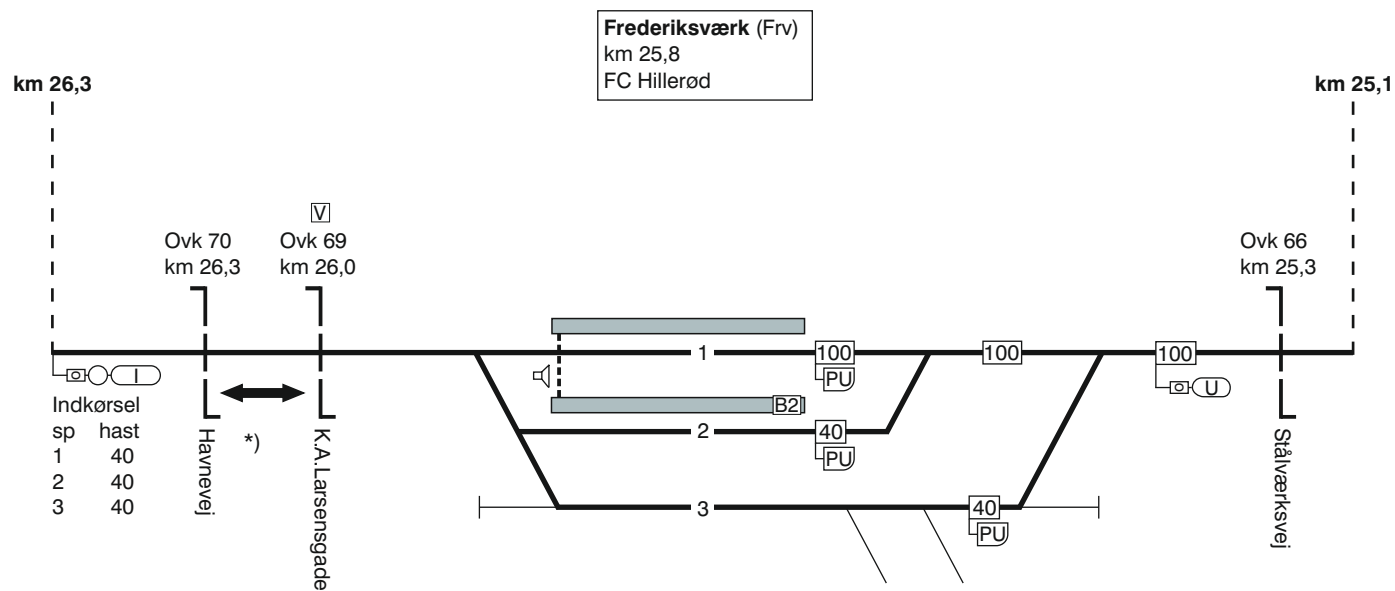

*) I-signal står i afhængighed af begge overkørsler

60. Hundested - (Hillerød)

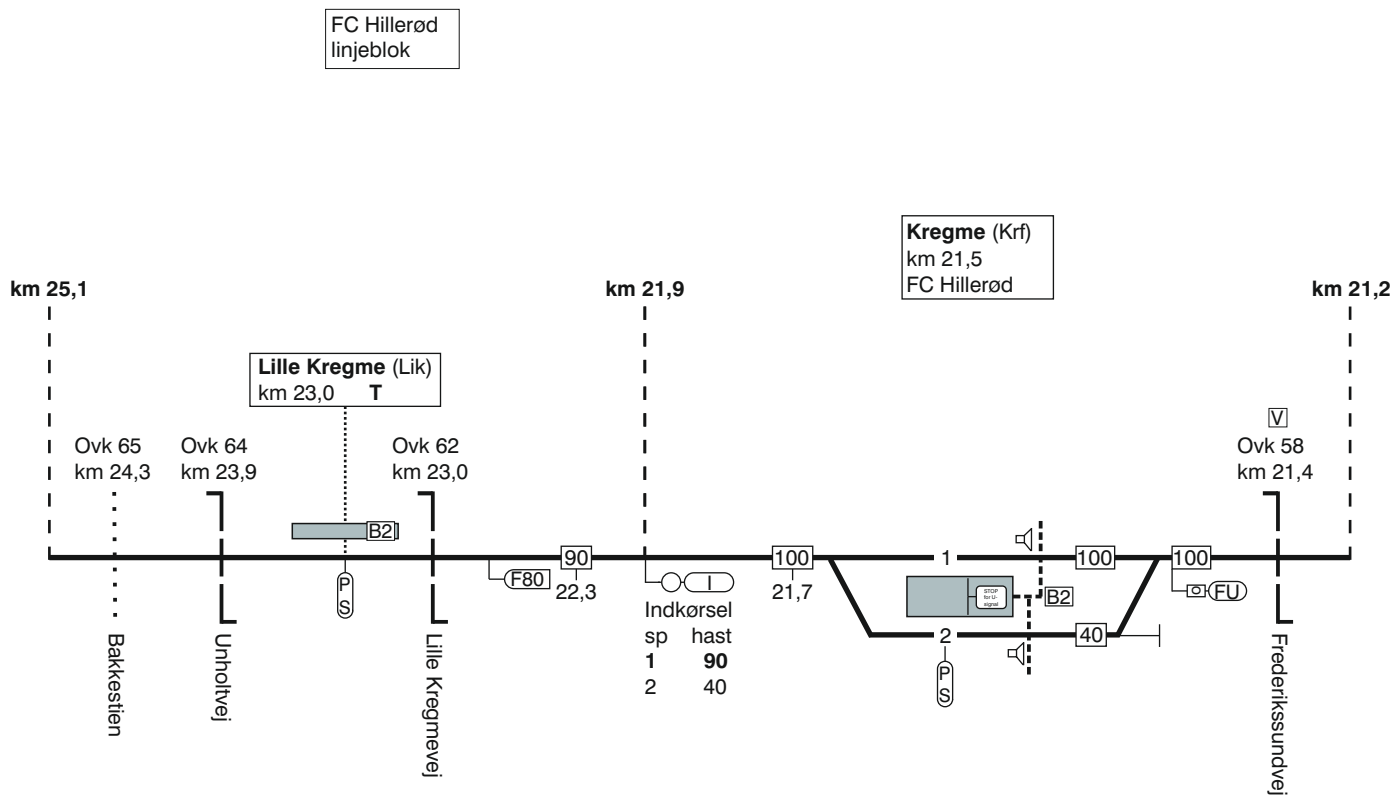

TIB-S LT

60. Hundested - (Hillerød)

60. Hundested - (Hillerød)

FC Hillerød
linjeblok

TIB-S LT

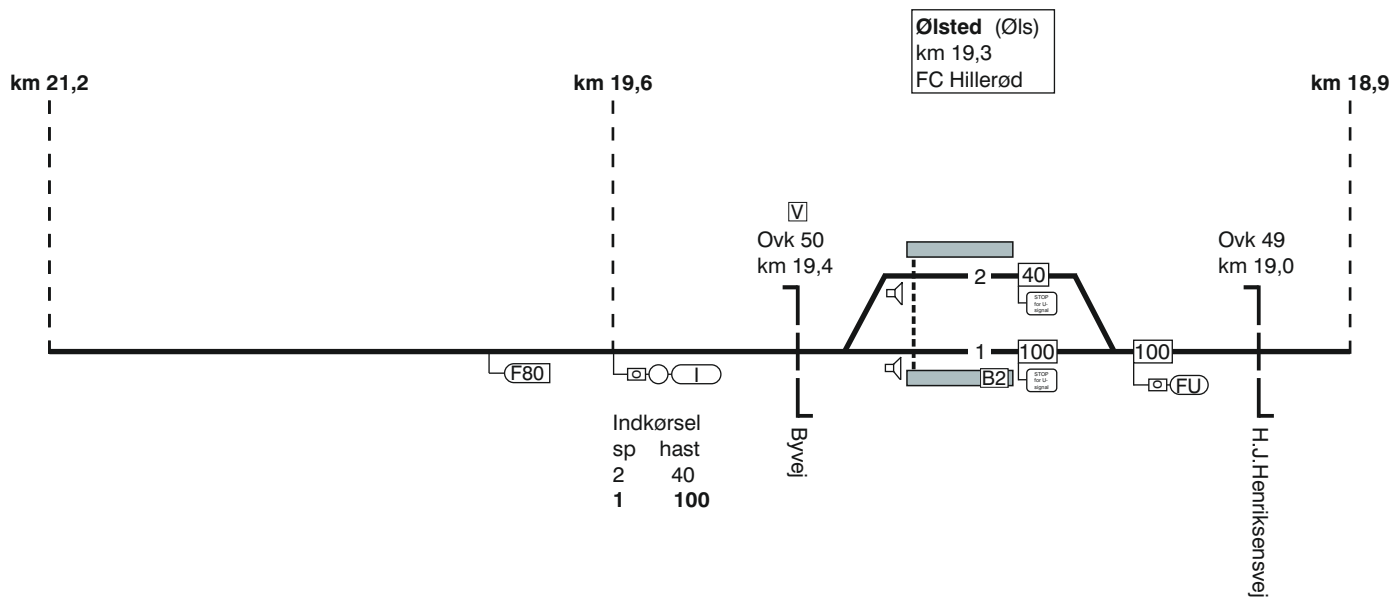

60. Hundested - (Hillerød)

60. Hundested - (Hillerød)

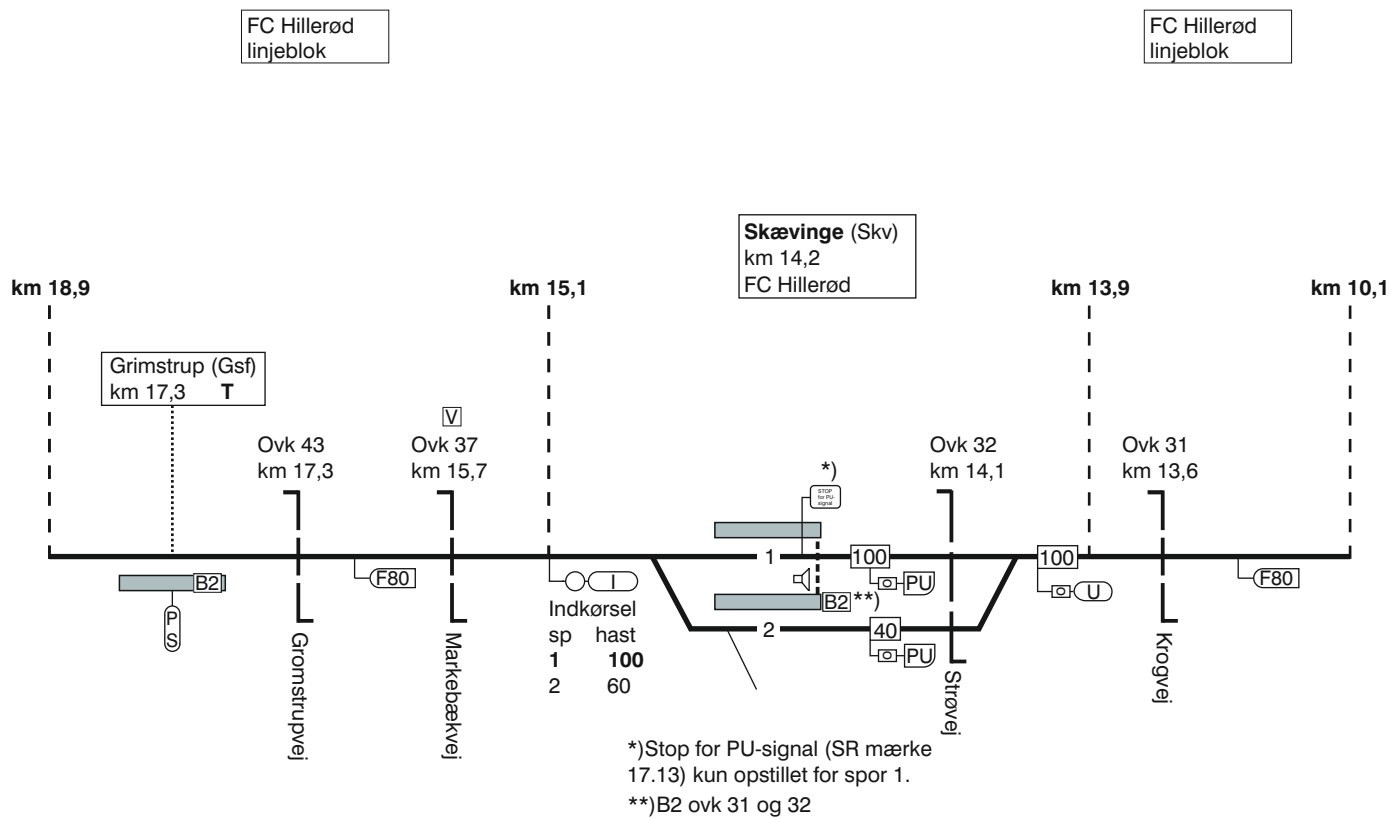

60. Hundested - (Hillerød)

FC Hillerød
linjeblok

FC Hillerød
linjeblok

TIB-S - LT

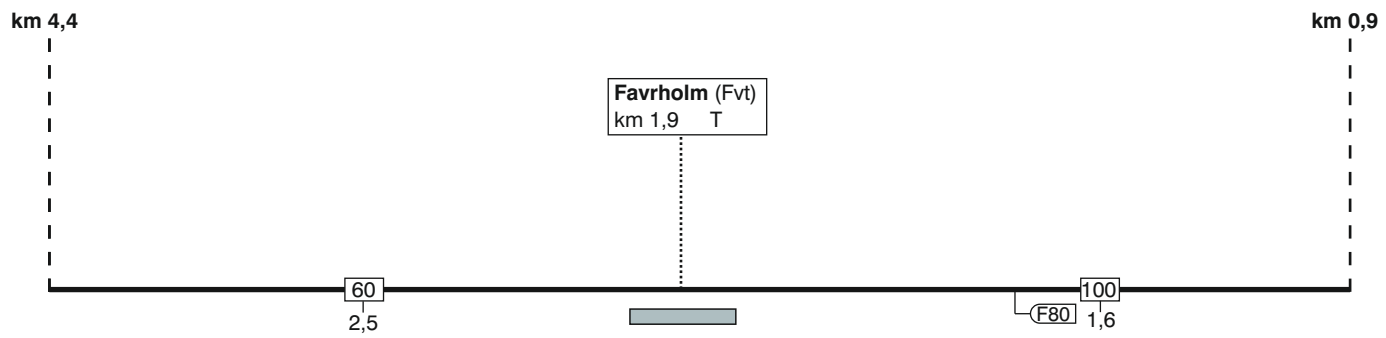

60. Hundested - Hillerød.

60. Hundested - (Hillerød)

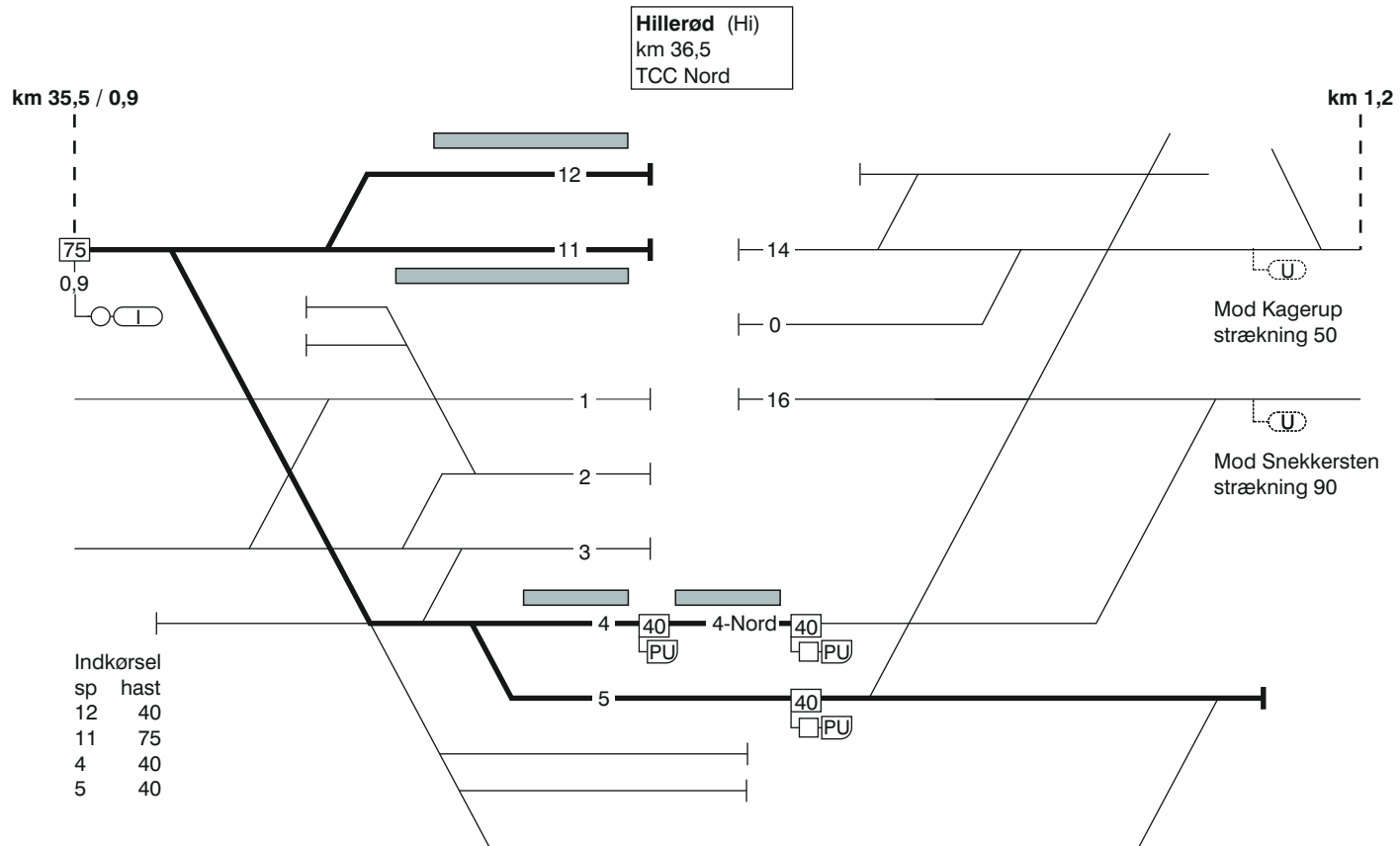

TIB-S LT

60. Hundested - (Hillerød)

Togfølgestation	Perronlængde	Sporlængde	Kmp/Fc GSM-R nummer
Hillerød	Spor 4 - xxx meter Spor 5 - xxx meter Spor 11 - xxx meter Spor 12 - xxx meter	Spor 4 - xxx meter Spor 5 - xxx meter Spor 11 - 140 meter Spor 12 - 140 meter	TCC Nord: 82 34 80 26
Brødeskov	Spor 1 - 105 meter Spor 2 - 105 meter	Spor 1 - 341 meter Spor 2 - 341 meter	FC Hillerød: Hi (ekskl.) - Hun 81 99 14 22
Gørløse	Spor 1 - 90 meter Spor 2 - 90 meter	Spor 1 - 194 meter Spor 2 - 194 meter	FC Hillerød: Hi (ekskl.) - Hun 81 99 14 22
Skævinge	Spor 1 - 90 meter Spor 2 - 90 meter	Spor 1 - 530 meter Spor 2 - 530 meter	FC Hillerød: Hi (ekskl.) - Hun 81 99 14 22
Ølsted	Spor 1 - 105 meter Spor 2 - xxx meter	Spor 1 - 219 meter Spor 2 - 219 meter	FC Hillerød: Hi (ekskl.) - Hun 81 99 14 22
Kregme	Spor 1 - 116 meter Spor 2 - 116 meter	Spor 1 - 144 meter Spor 2 - 144 meter	FC Hillerød: Hi (ekskl.) - Hun 81 99 14 22

TIB-S LT

60. (Hillerød) - Hundested.

Togfølgestation	Perronlængde	Sporlængde	Kmp/fc GSM-R nummer
Frederiksværk	Spor 1 - 110 meter Spor 2 - 110 meter Spor 3 - xxx meter	Spor 1 - 510 meter Spor 2 - 150 meter Spor 3 - 510 meter	FC Hillerød: Hi (ekskl.) - Hun 81 99 14 22
Melby	Spor 1 - 90 meter Spor 2 - 90 meter	Spor 1 - 182 meter Spor 2 - 182 meter	FC Hillerød: Hi (ekskl.) - Hun 81 99 14 22
Dyssekilde	Spor 1 - 118 meter Spor 2 - 118 meter	Spor 1 - 154 meter Spor 2 - 154 meter	FC Hillerød: Hi (ekskl.) - Hun 81 99 14 22
Østerbjerg	Spor 1 - 90 meter Spor 2 - 90 meter	Spor 1 - 146 meter Spor 2 - 146 meter	FC Hillerød: Hi (ekskl.) - Hun 81 99 14 22
Hundested	Spor 1 - 100 meter Spor 2 - 100 meter	Spor 1 - 94 meter Spor 2 - 94 meter	FC Hillerød: Hi (ekskl.) - Hun 81 99 14 22

TIB-S LT

60. (Hillerød) - Hundested.

70. Jægersborg - Nærum.

Strækningshastighed

Delstrækning	Strækningshastighed (km/t)
Jægersborg - Nærum	75

TIB-S LT

70. Jægersborg - Nærum.

70. Jægersborg - Nærum.

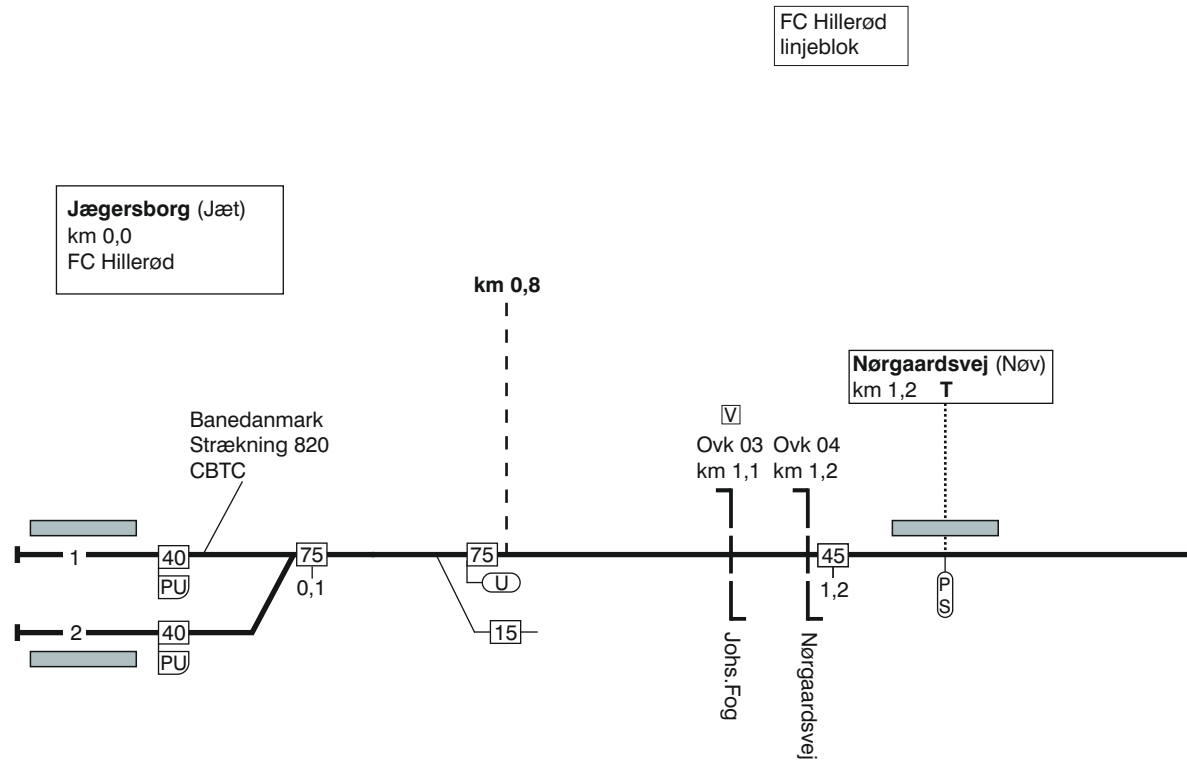

TIB-S LT

70. Jægersborg - Nærum.

70. Jægersborg - Nærum.

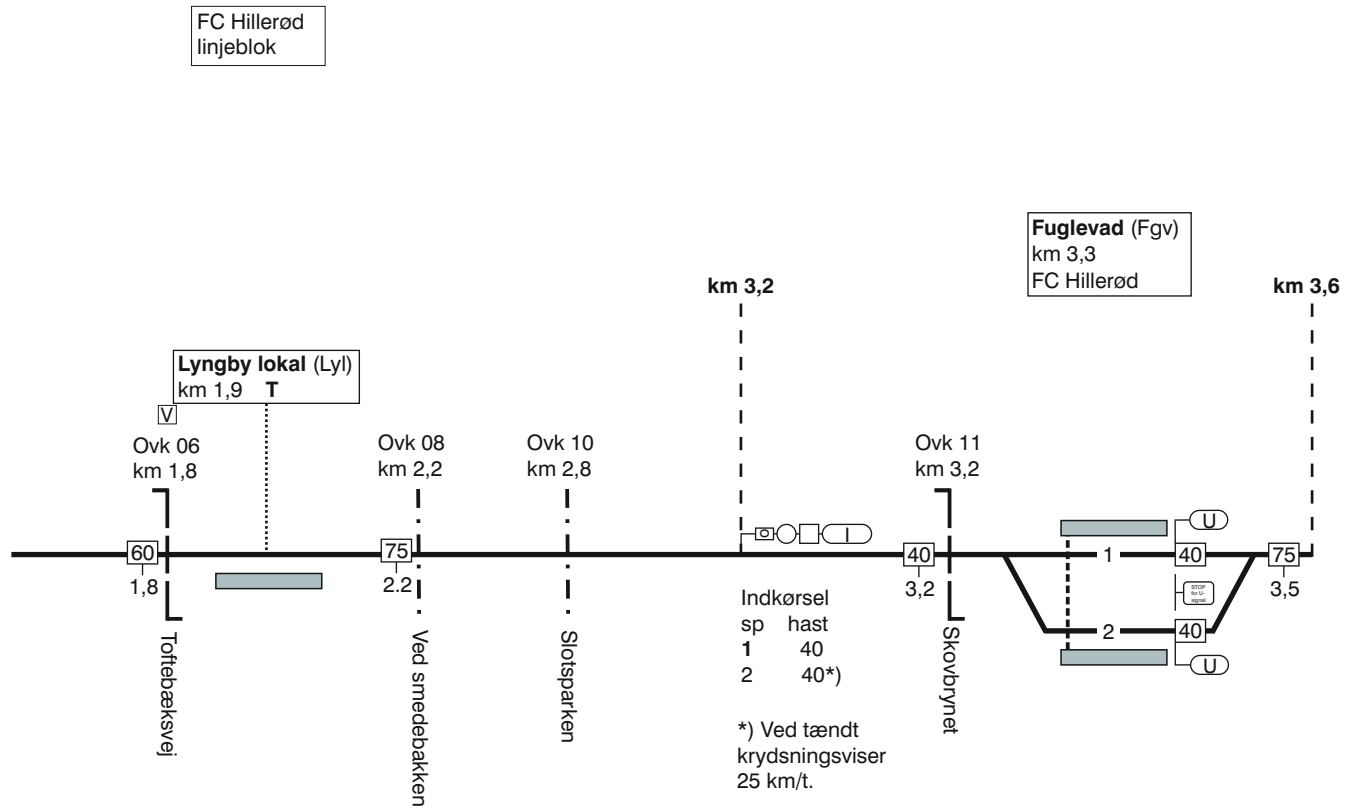

TIB-S LT

70. Jægersborg - Nærum.

70. Jægersborg - Nærum.

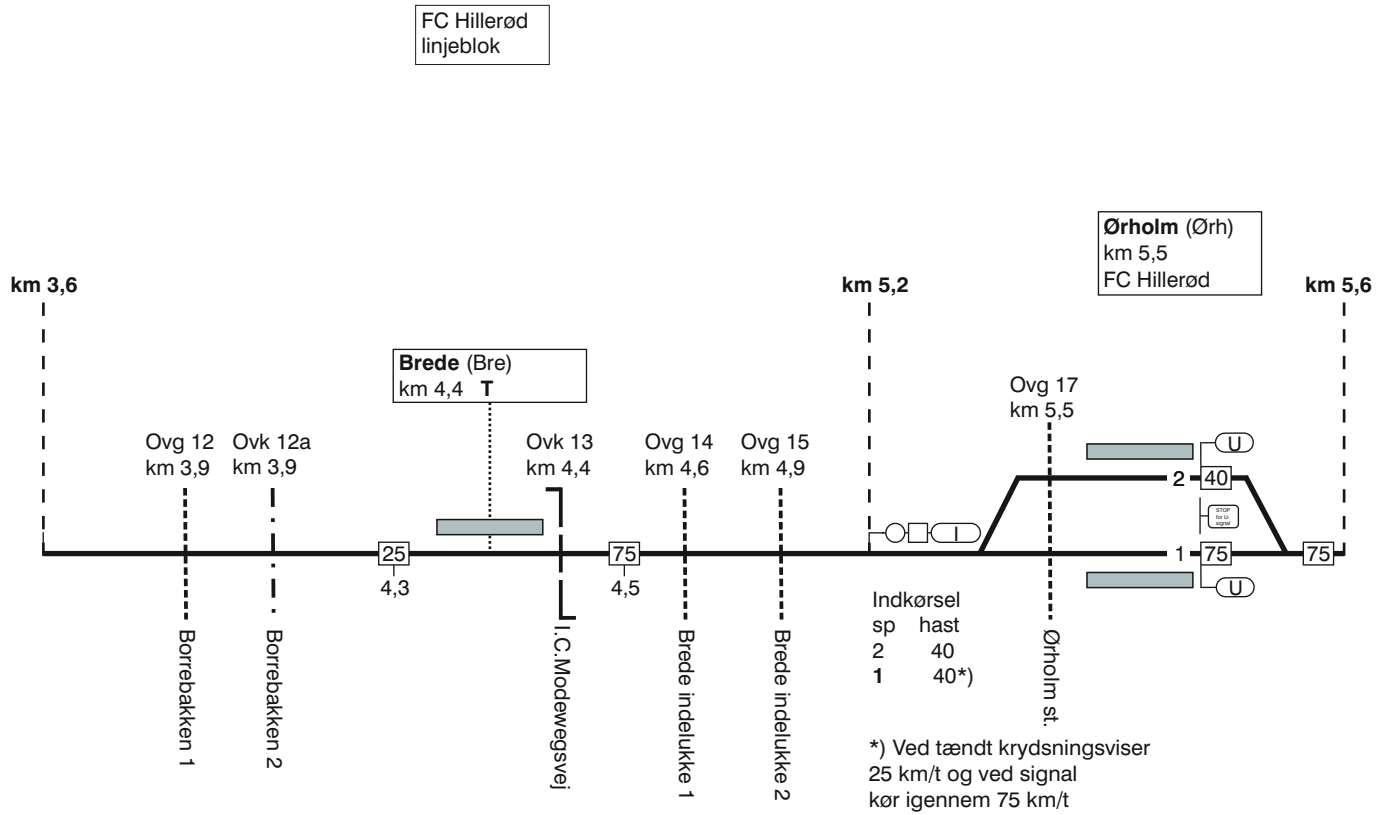

TIB-S LT

70. Jægersborg - Nærum.

70. Jægersborg - Nærum.

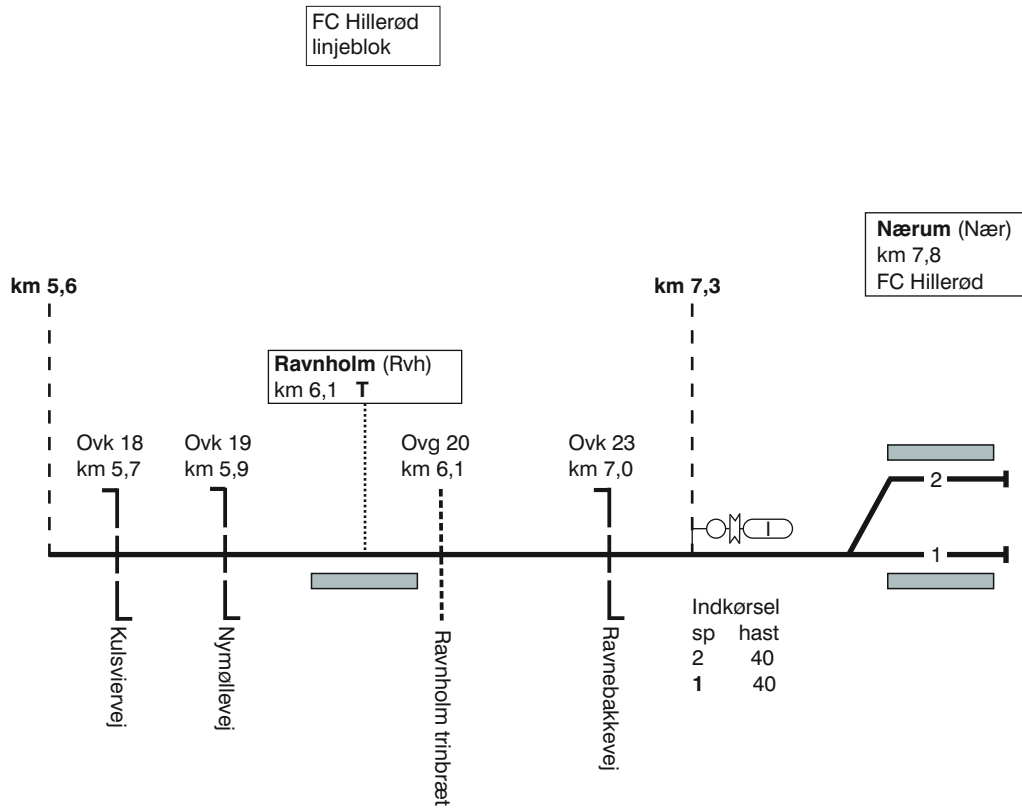

TIB-S LT

70. Jægersborg - Nærum.

70. Nærum - Jægersborg.

FC Hillerød
linjeblok

Nærum (Nær)
km 7,8
FC Hillerød

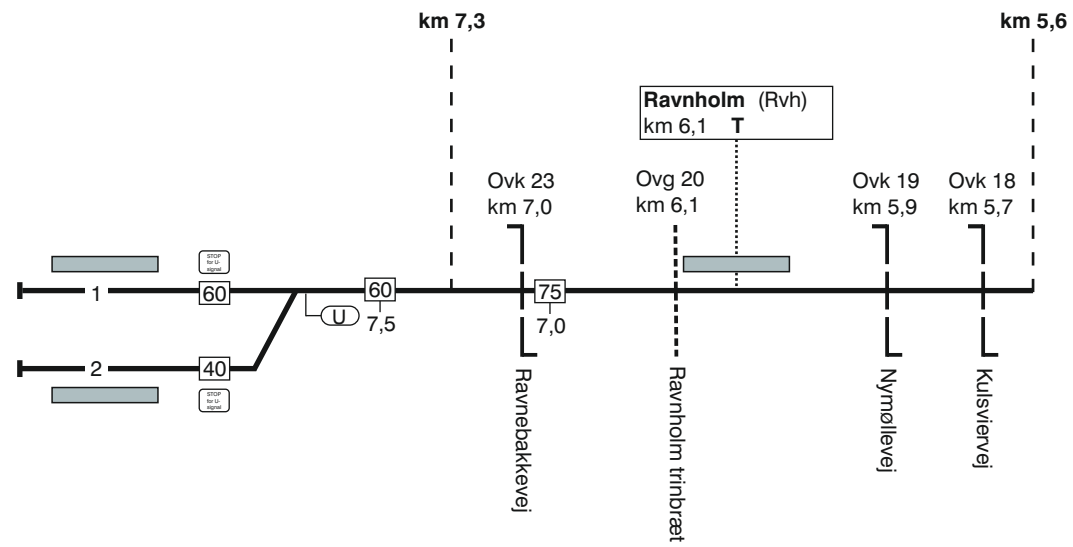

70. Nærum - Jægersborg.

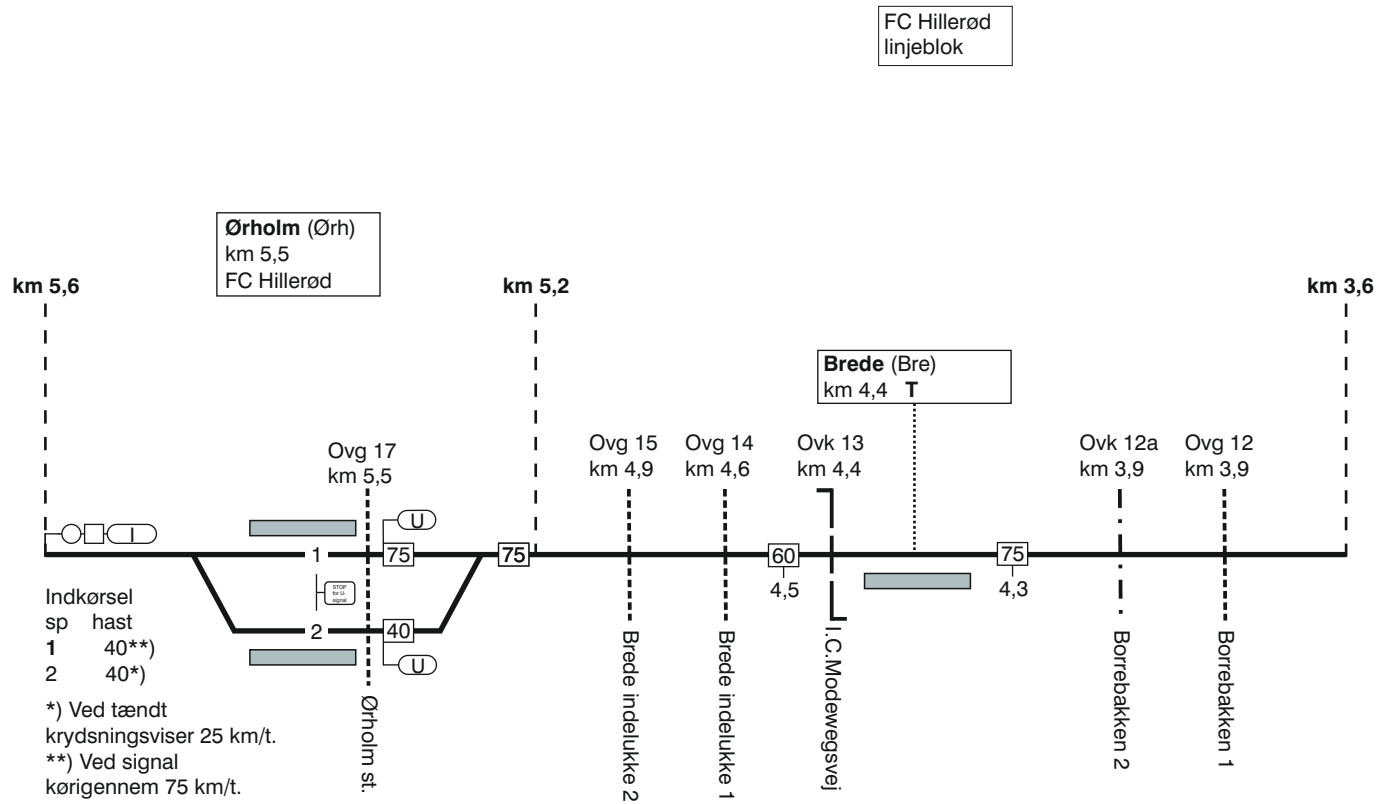

TIB-S LT

70. Nærum - Jægersborg.

70. Nærum - Jægersborg.

FC Hillerød
linjeblok

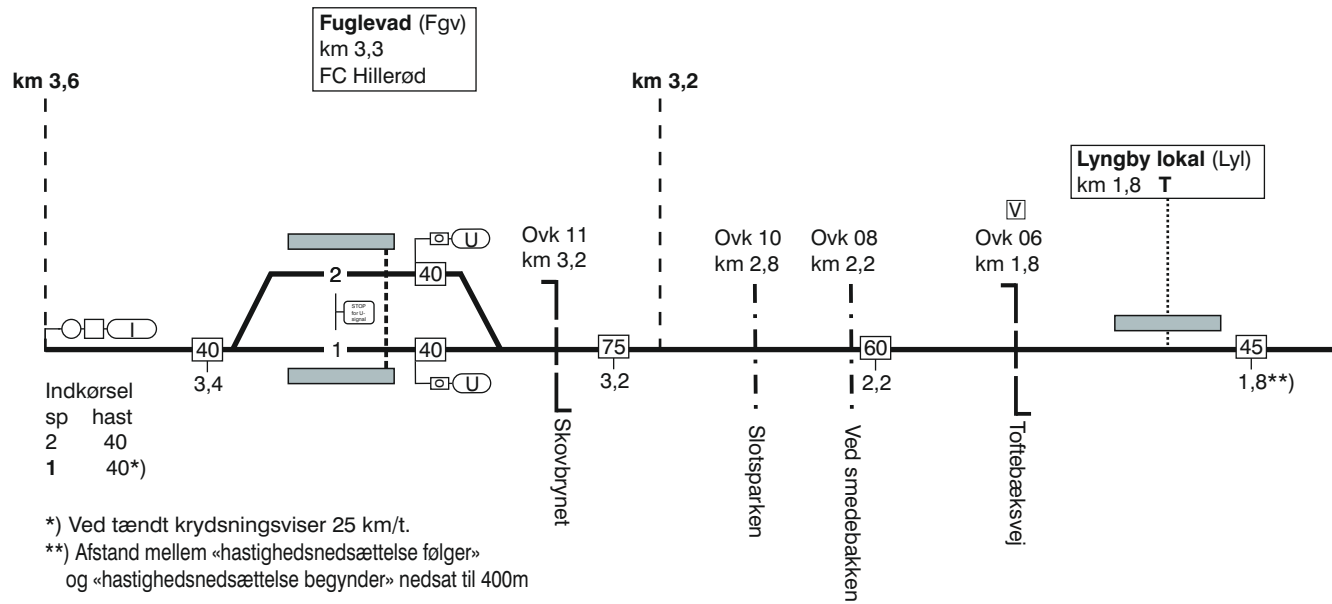

TIB-S LT

70. Nærum - Jægersborg.

70. Nærum - Jægersborg.

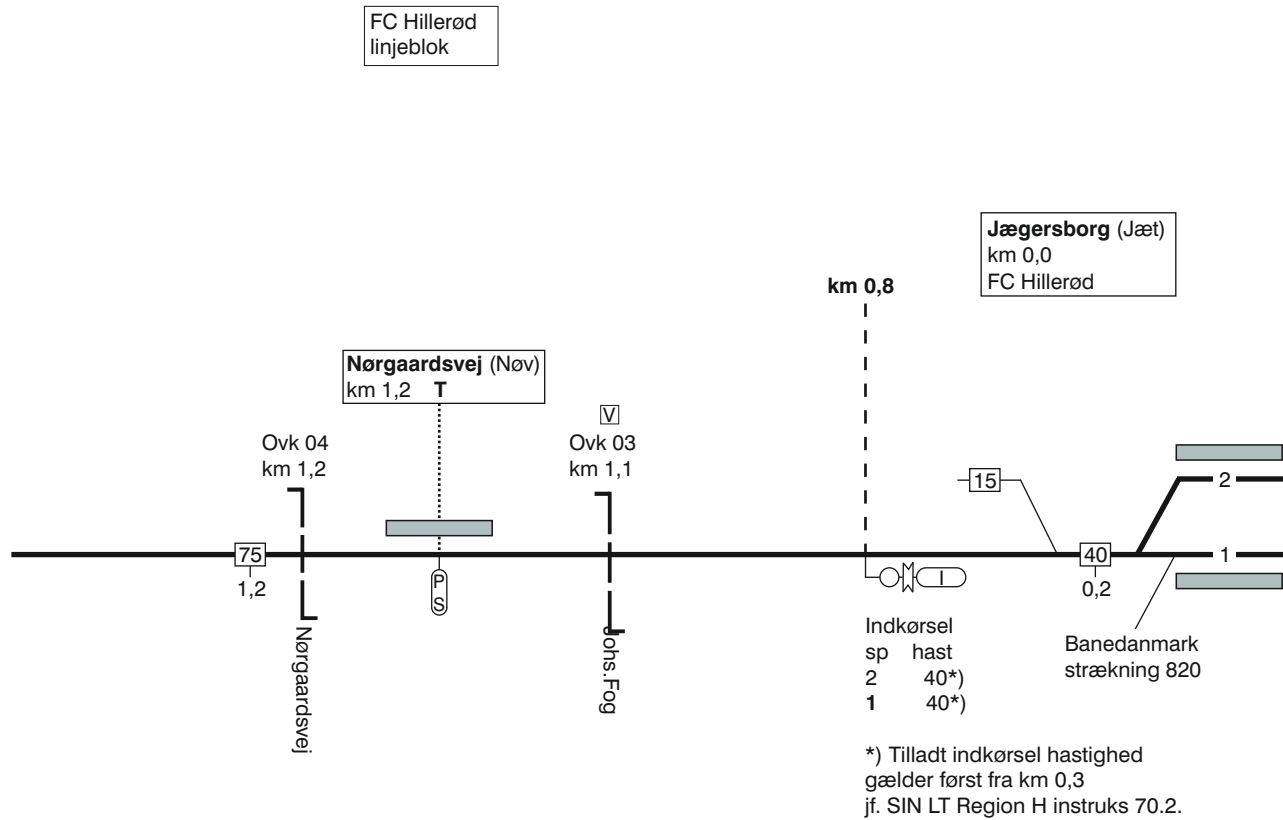

TIB-S LT

70. Nærum - Jægersborg.

Togfølgestation	Perronlængde	Sporlængde	Kmp/Fc GSM-R nummer
Jægersborg	Spor 1 - 65 meter Spor 2 - 55 meter	Spor 1 - 65 meter Spor 2 - 55 meter	FC Hillerød: Jæt - Nær 81 99 14 21
Fuglevad	Spor 1 - 51 meter Spor 2 - 51 meter	Spor 1 - 60 meter Spor 2 - 89 meter	FC Hillerød: Jæt - Nær 81 99 14 21
Ørholm	Spor 1 - 60 meter Spor 2 - xxx meter	Spor 1 - 57 meter Spor 2 - 73 meter	FC Hillerød: Jæt - Nær 81 99 14 21
Nærum	Spor 1 - 115 meter Spor 2 - 114 meter	Spor 1 - 115 meter Spor 2 - 114 meter	FC Hillerød: Jæt - Nær 81 99 14 21

TIB-S LT

70. Jægersborg - Nærum.

90. (Hillerød) - (Snekkersten)

Strækningshastighed

Delstrækning	Strækningshastighed (km/t)
(Hillerød) - (Snekkersten)	100

TIB-S LT

90. (Hillerød) - (Snekkersten)

90. (Hillerød) - (Snekkersten)

Hillerød (Hi)
 km 36,5
 TCC Nord

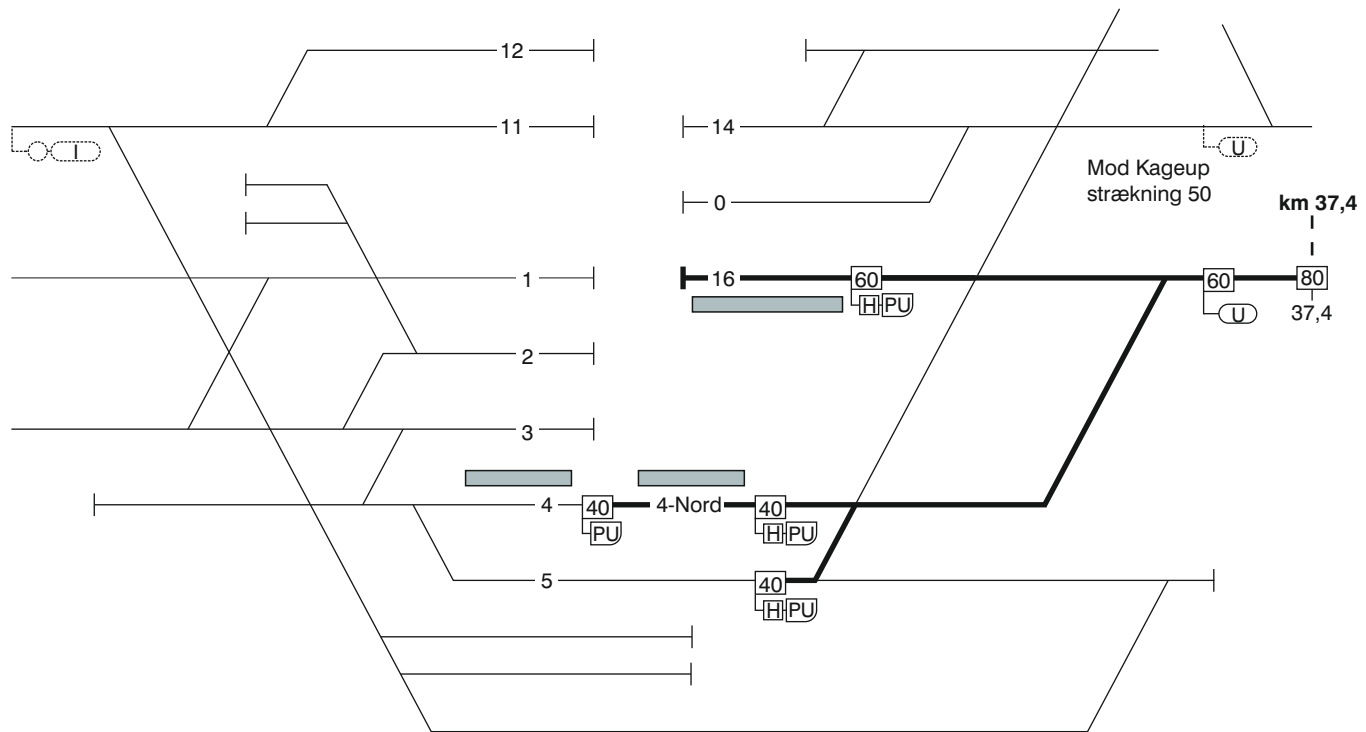

TIB-S LT

90. (Hillerød) - (Snekkersten)

90. (Hillerød) - (Snekkersten)

FC Hillerød
linjeblok

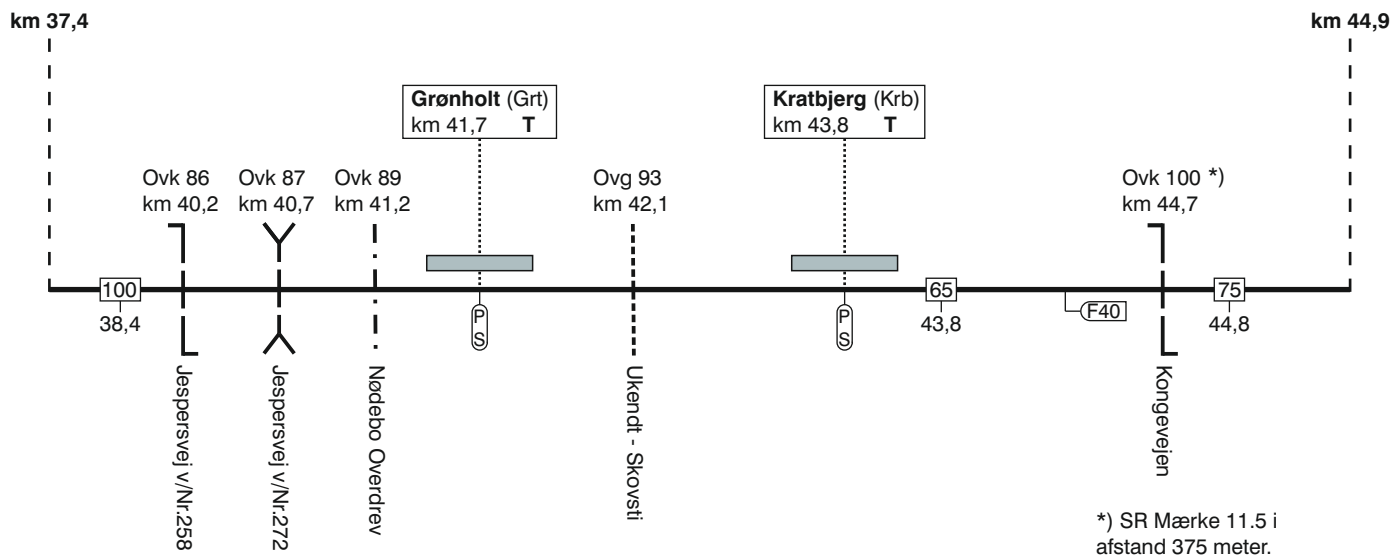

TIB-S LT

90. (Hillerød) - (Snekkersten)

90. (Hillerød) - (Snekkersten)

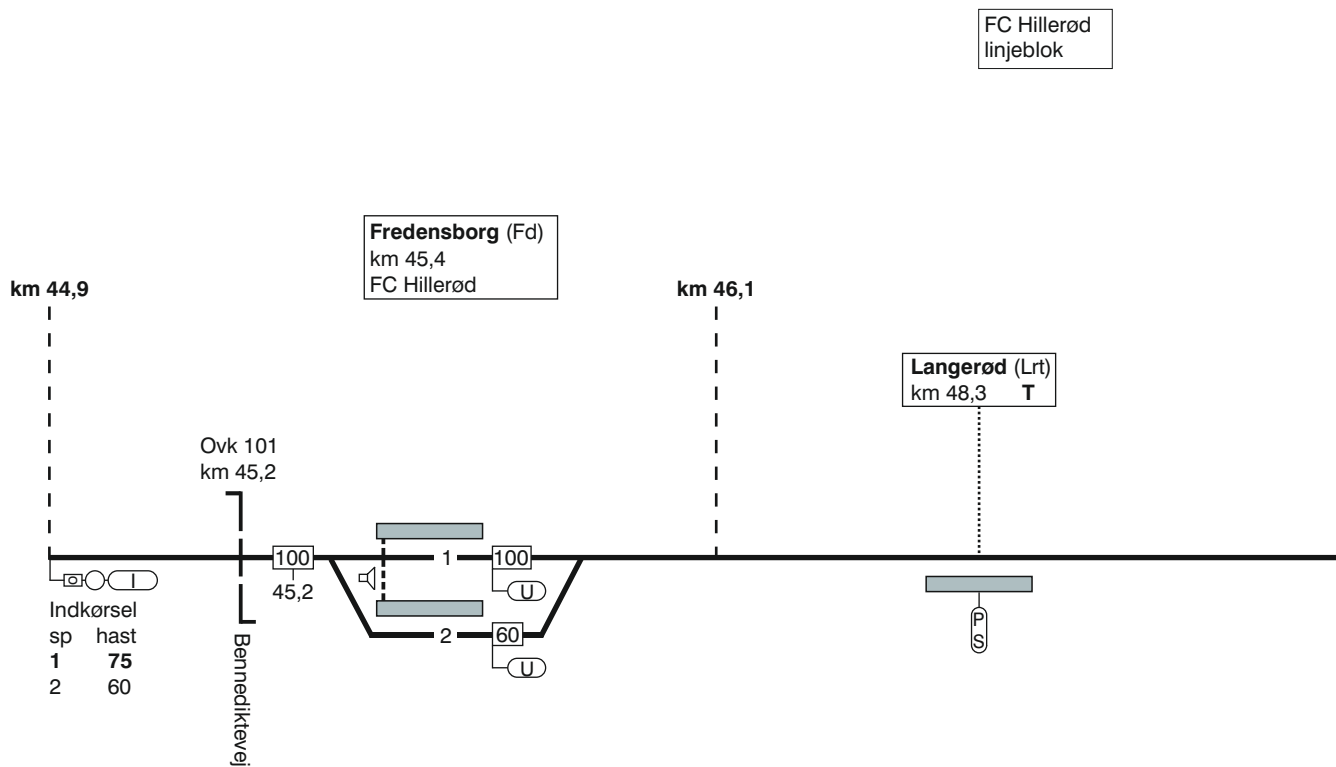

TIB-S LT

90. (Hillerød) - (Snekkersten)

90. (Hillerød) - (Snekkersten)

FC Hillerød
linjeblok

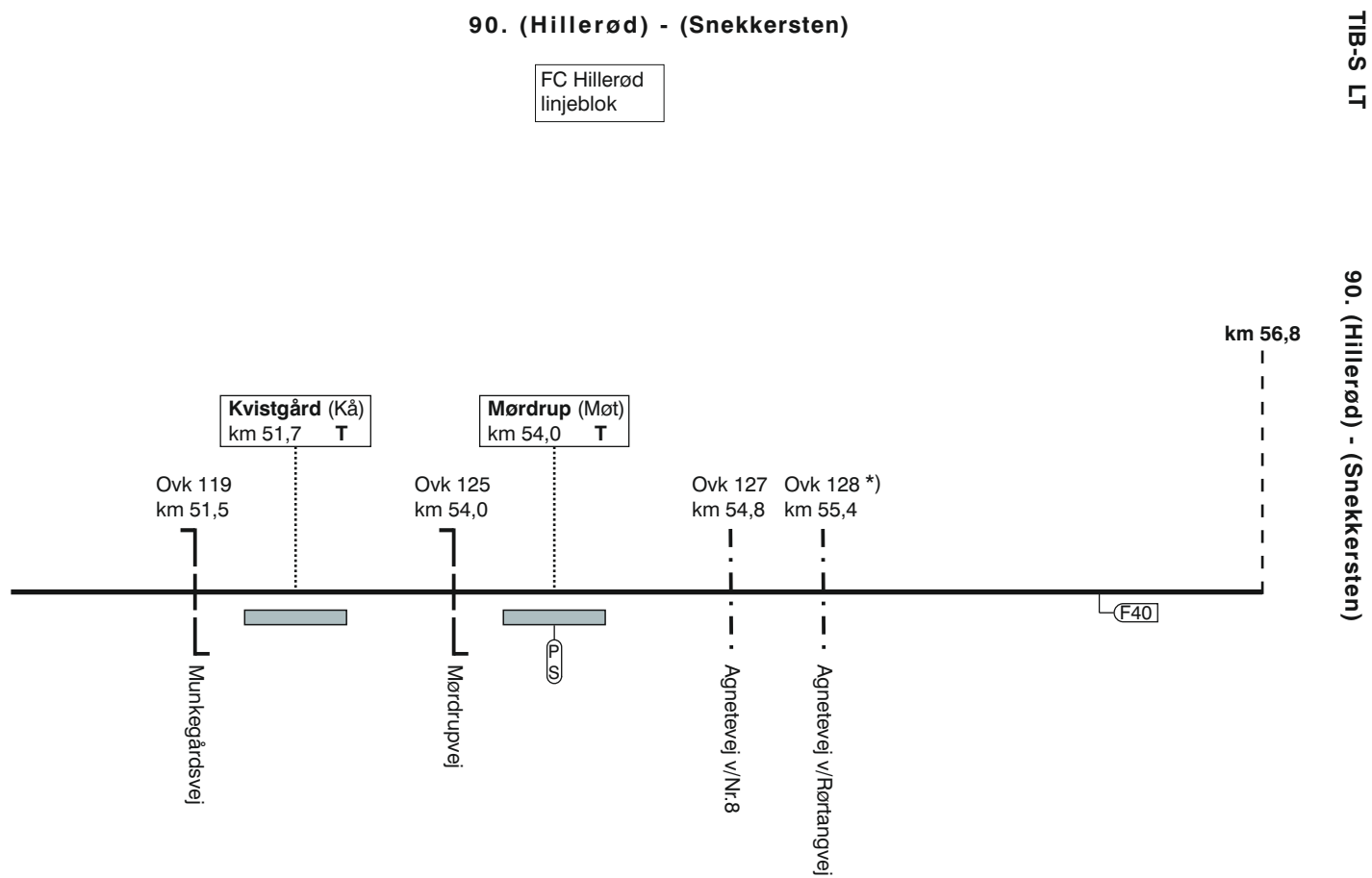

*) SIN LT Region H Instruks 90.4

TIB-S LT

90. (Hillerød) - (Snekkersten)

90. (Hillerød) - (Snekkersten)

TIB-S LT

90. (Hillerød) - (Snekkersten)

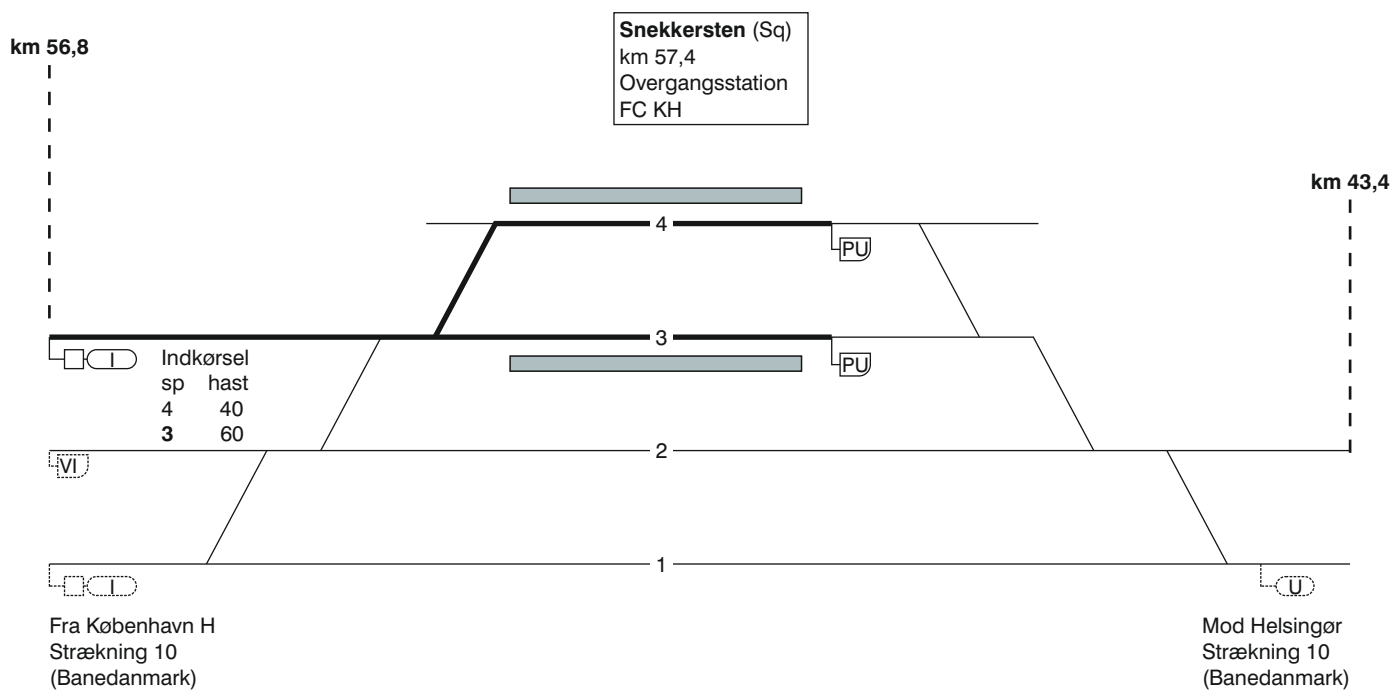

90. (Snekkersten) - (Hillerød)

TIB-S LT

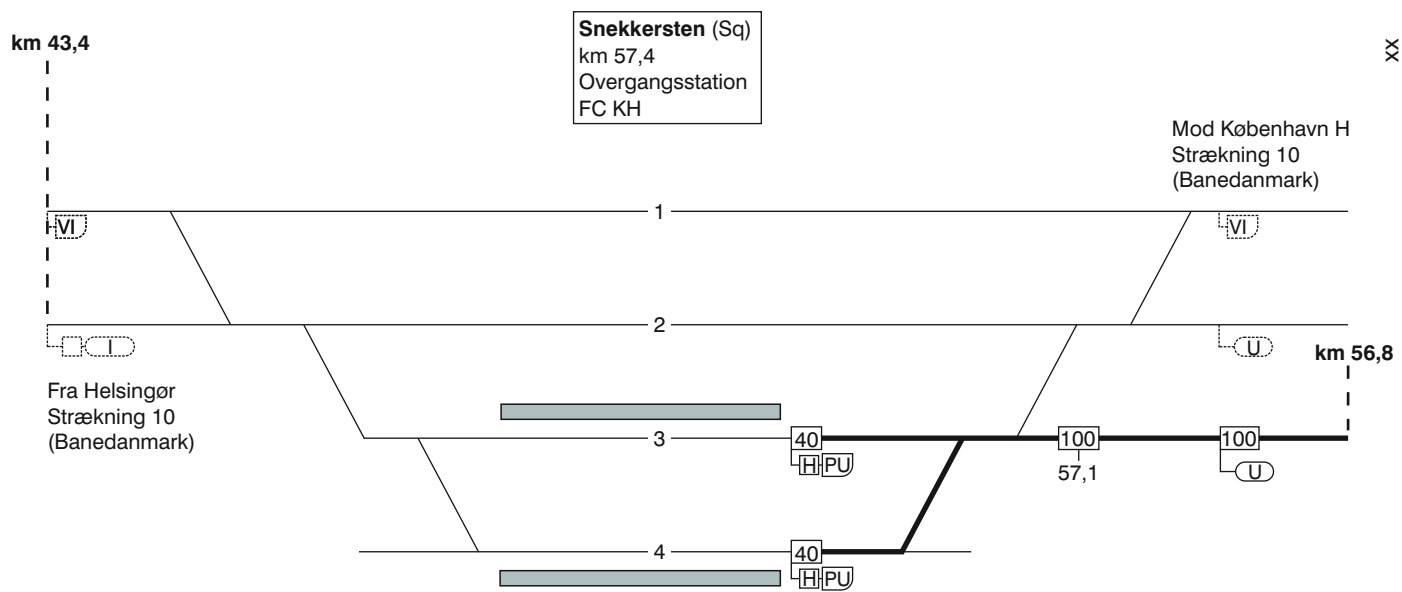

90. (Snekkersten) - (Hillerød)

FC Hillerød
linjeblok

TIB-S LT

90. (Snekkersten) - (Hillerød)

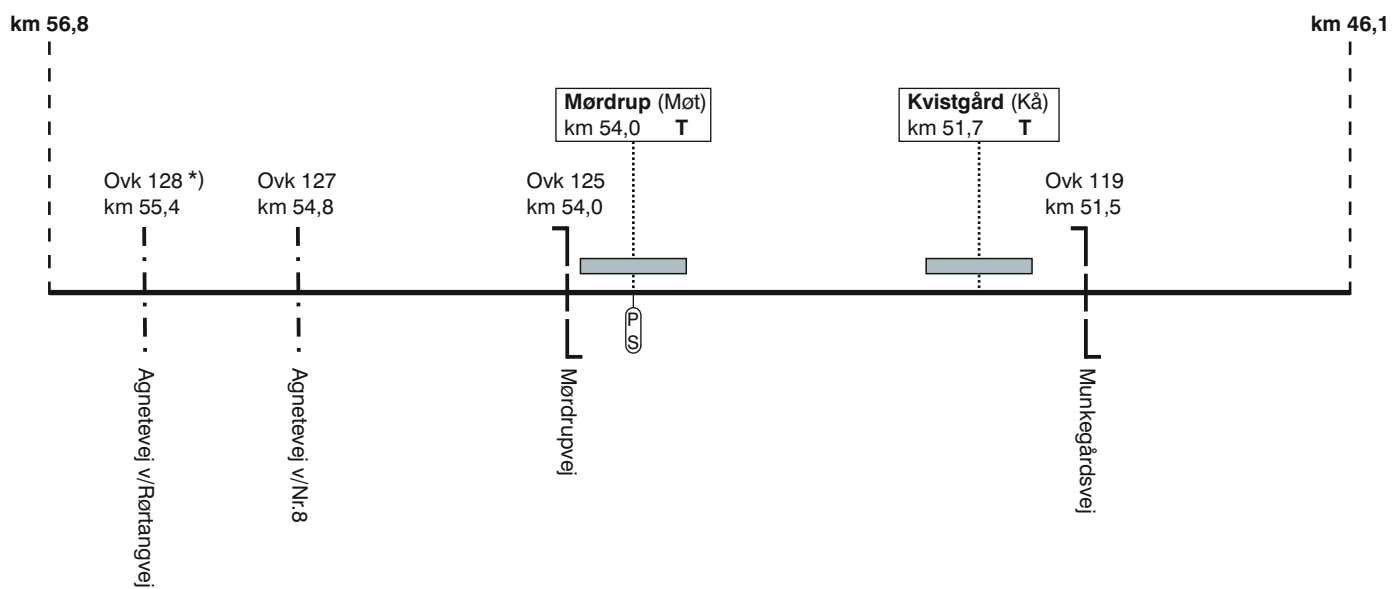

*) SIN LT Region H Instruks 90.4

90. (Snekkersten) - (Hillerød)

FC Hillerød linjeblok

TIB-S LT

90. (Snekkersten) - (Hillerød)

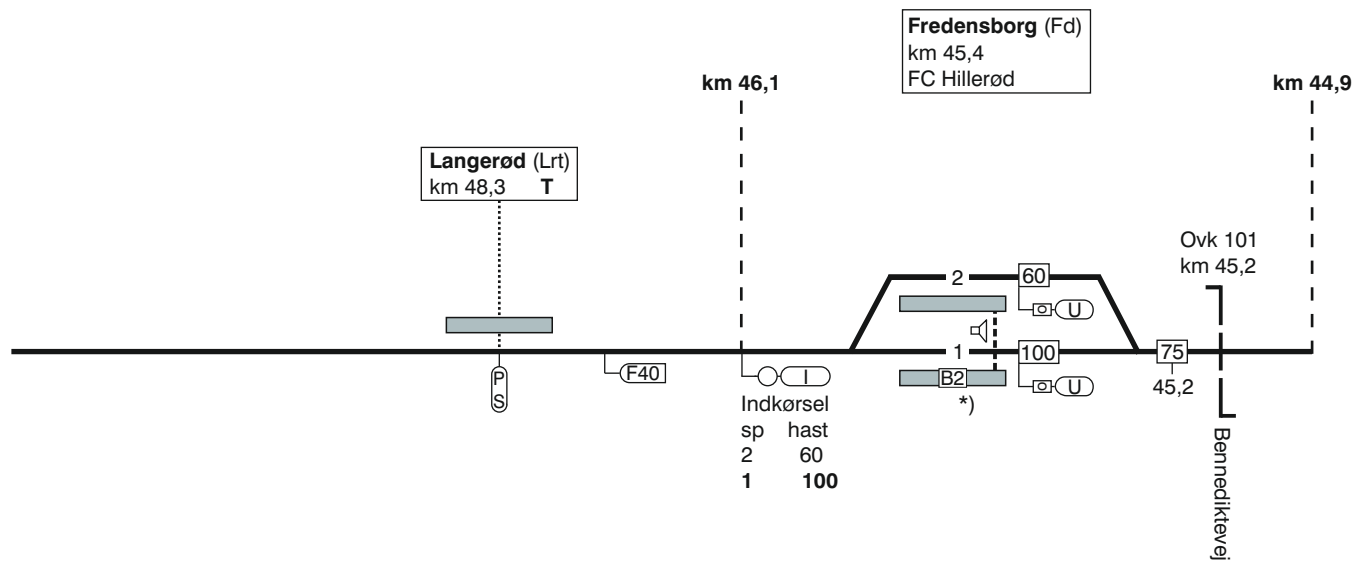

90. (Snekkersten) - (Hillerød)

FC Hillerød
linjeblok

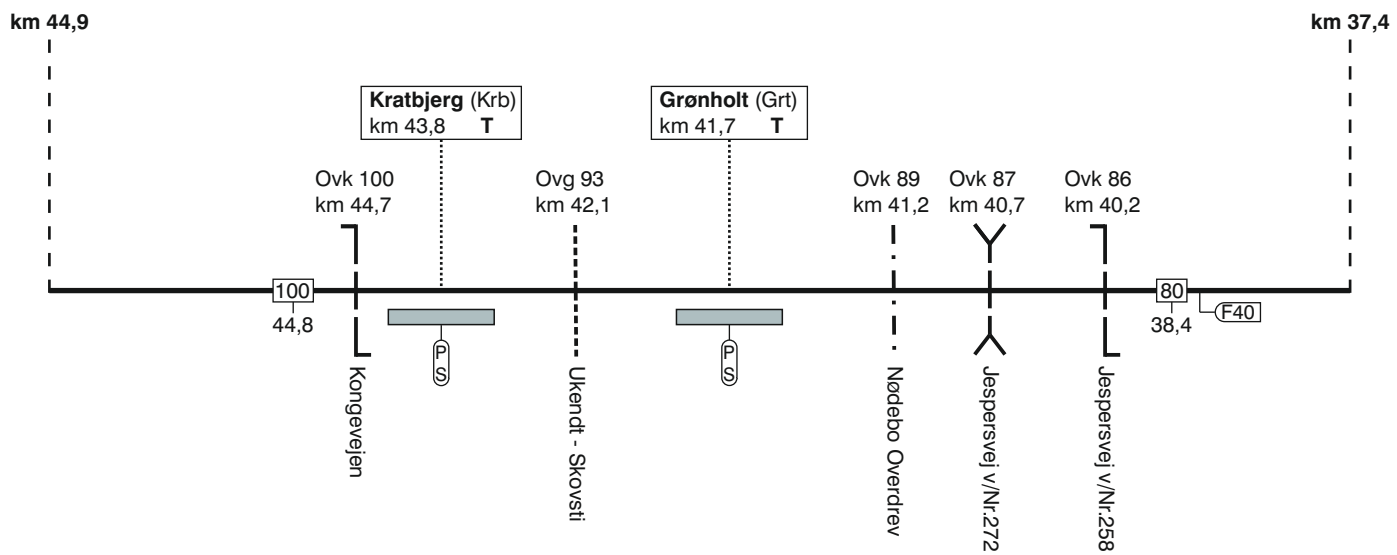

TIB-S LT

90. (Snekkersten) - (Hillerød)

90. (Snekkersten) - (Hillerød)

Hillerød (Hi)
 km 36,5
 TCC Nord

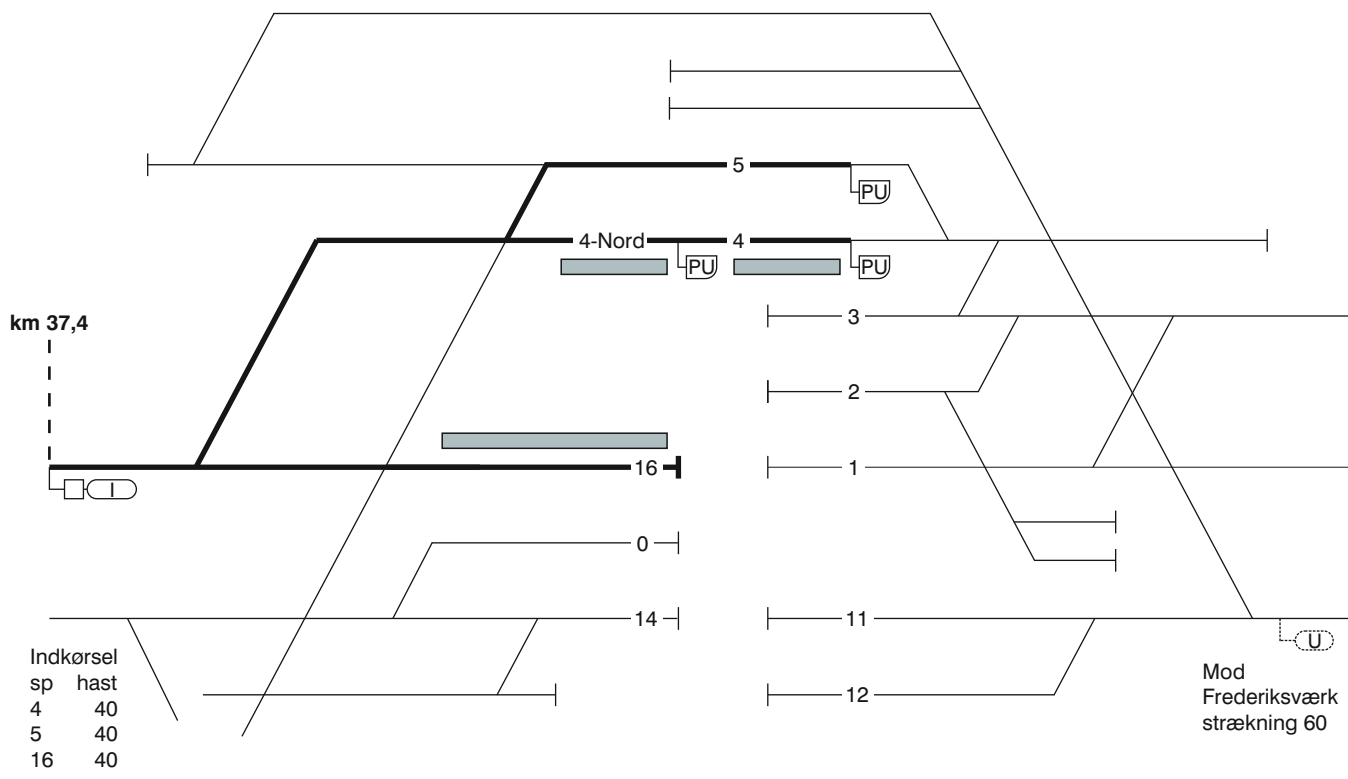

TIB-S LT

90. (Snekkersten) - (Hillerød)

Mod
 Frederiksværk
 strækning 60

Togfølgestation	Perronlængde	Sportlængde	Kmp/Fc GSM-R nummer
Hillerød	Spor 4 - xxx meter Spor 5 - xxx meter Spor 16 - xxx meter	Spor 4 - xxx meter Spor 5 - xxx meter Spor 16 - xxx meter	TCC Nord: 82 34 80 26
Fredensborg	Spor 1 - 102 meter Spor 2 - 102 meter	Spor 1 - 448 meter Spor 2 - 425 meter	FC Hillerød: Hi (ekskl.) - Sq (ekskl.) 81 99 14 13
Snekkersten - Banedanmark	Spor 1 - xxx meter Spor 2 - xxx meter	Spor 1 - xxx meter Spor 2 - xxx meter	FC Kystbanen: 33 14 30 90

TIB-S LT

90. (Hillerød) - (Snekkersten)

100. (Køge) - Faxe Ladeplads.

Strækningshastighed

Delstrækning	Strækningshastighed (km/t)
(Køge) - Faxe Ladeplads	100

TIB-S LT

100. (Køge) - Faxe Ladeplads.

100. (Køge) - Faxe Ladeplads.

TIB-S LT

100. (Køge) - Faxe Ladeplads.

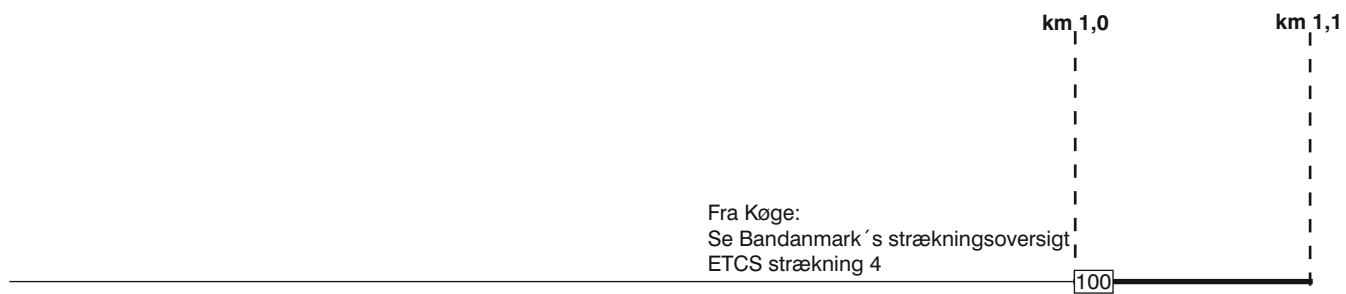

100. (Køge) - Faxe Ladeplads.

FC Maribo
linieblok

TIB-S LT

100. (Køge) - Faxe Ladeplads.

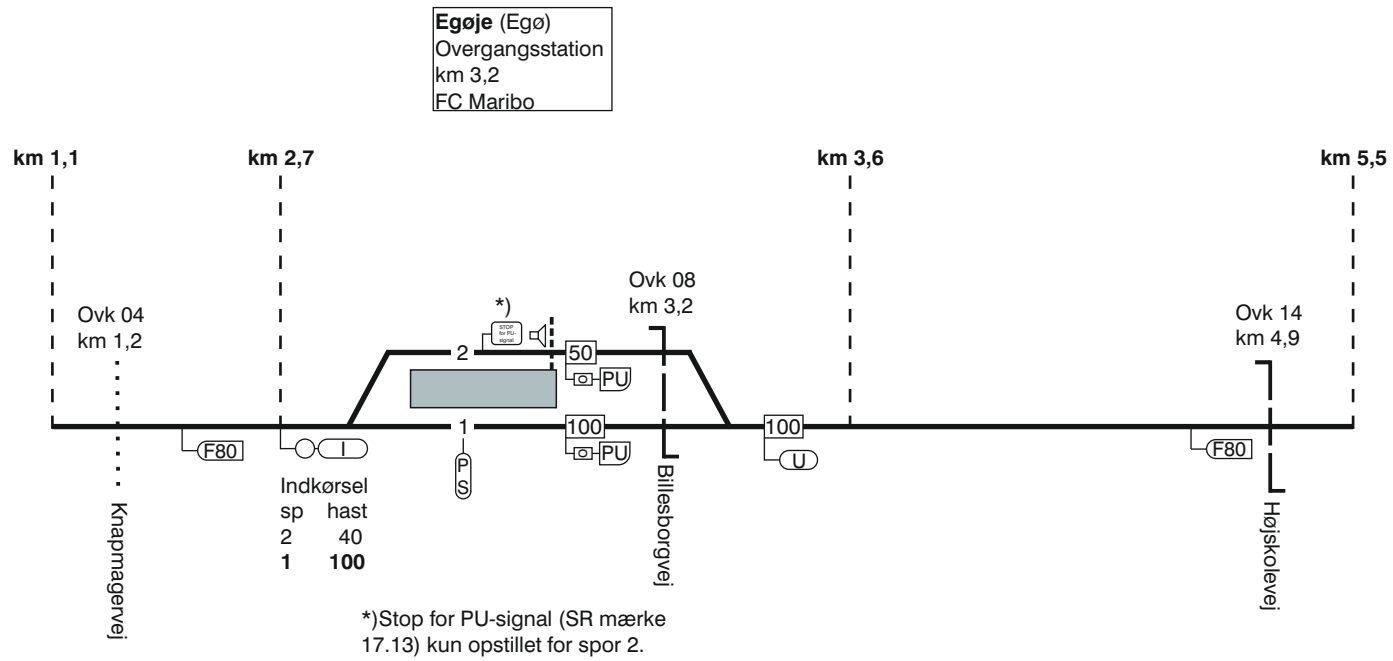

100. (Køge) - Faxe Ladeplads.

FC Maribo
linieblok

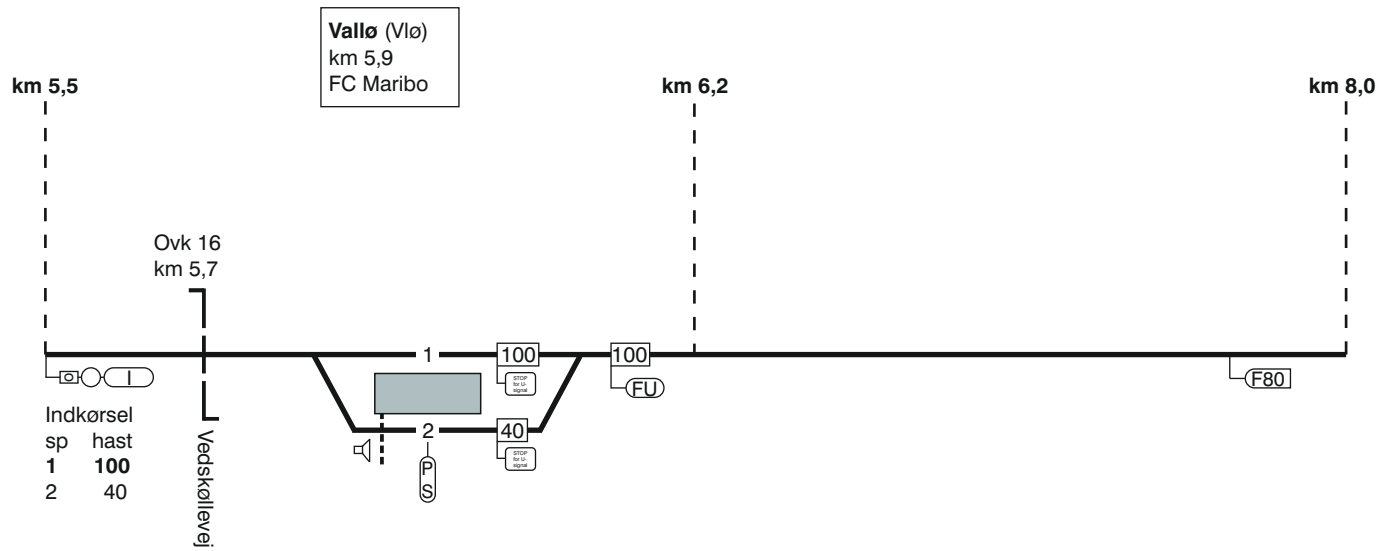

TIB-S LT

100. (Køge) - Faxe Ladeplads.

100. (Køge) - Faxe Ladeplads.

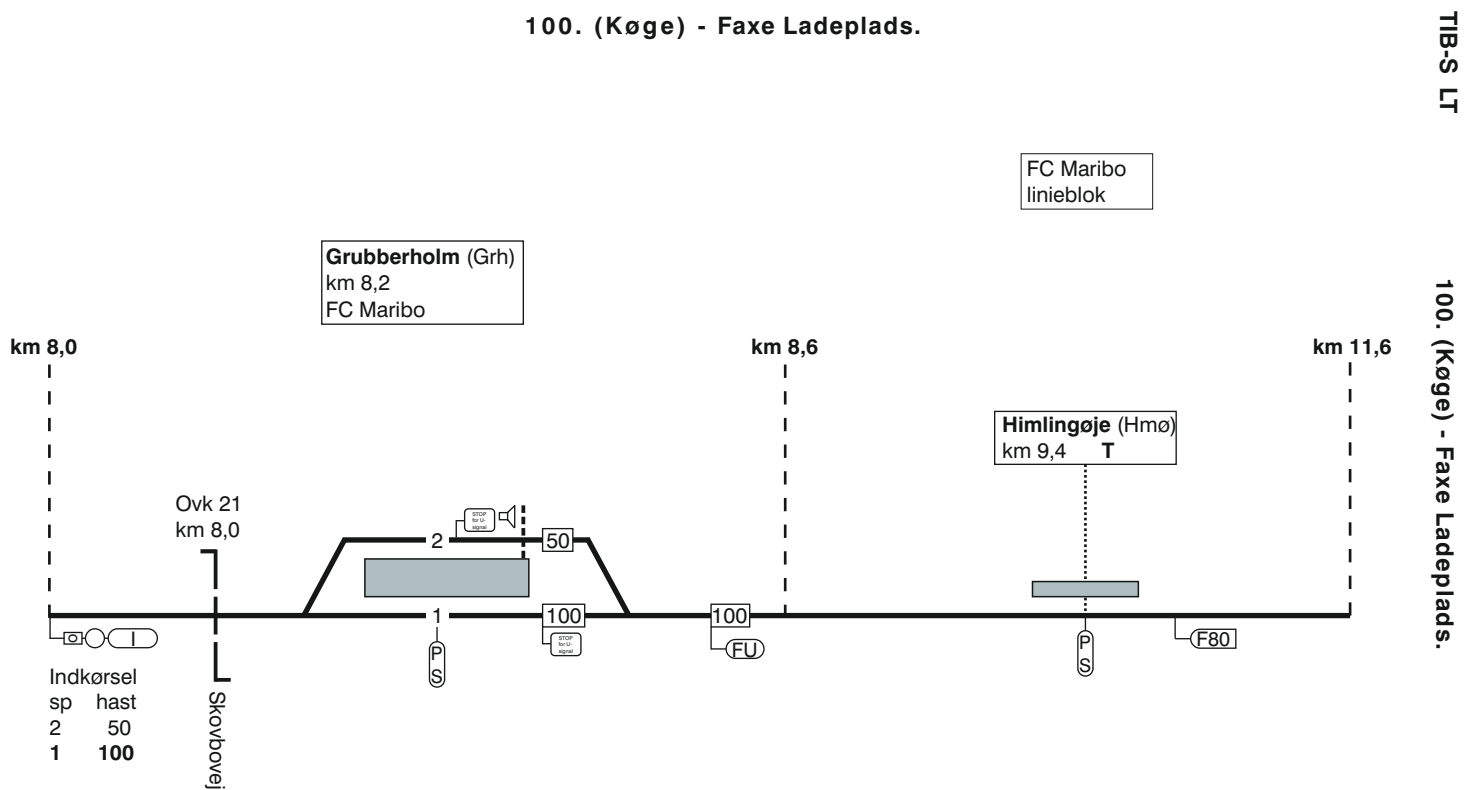

100. (Køge) - Faxe Ladeplads.

TIB-S LT

100. (Køge) - Faxe Ladeplads.

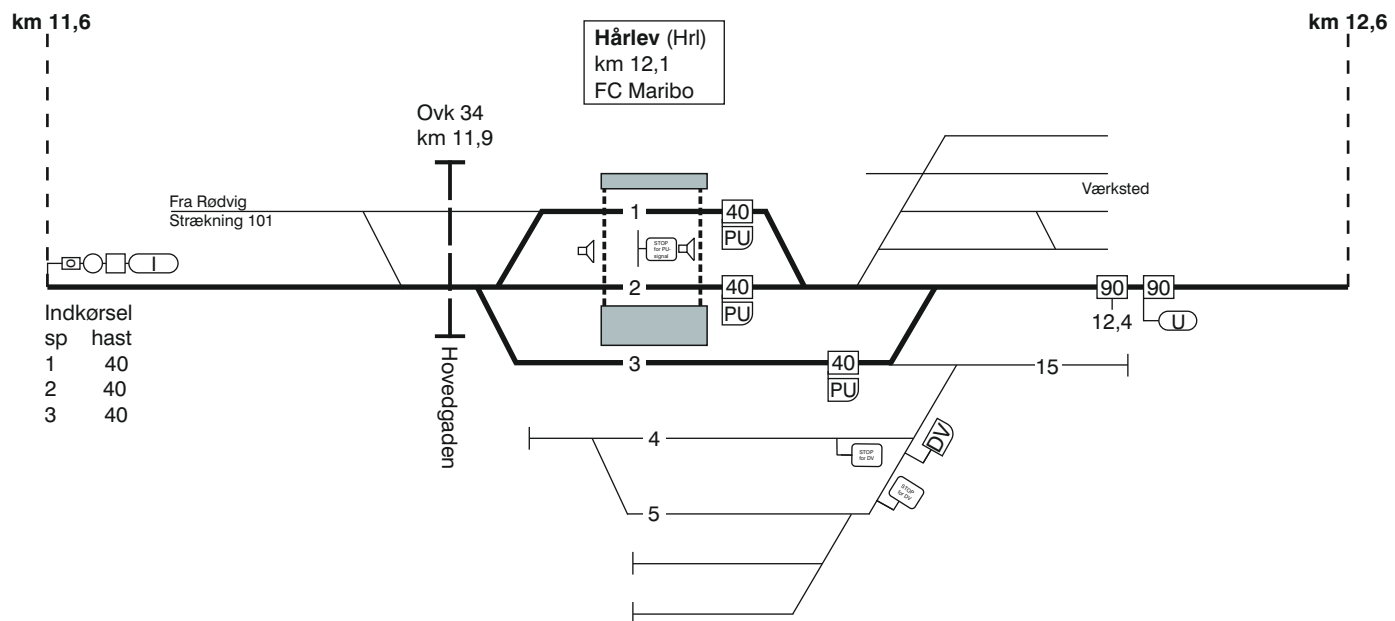

100. (Køge) - Faxe Ladsplads.

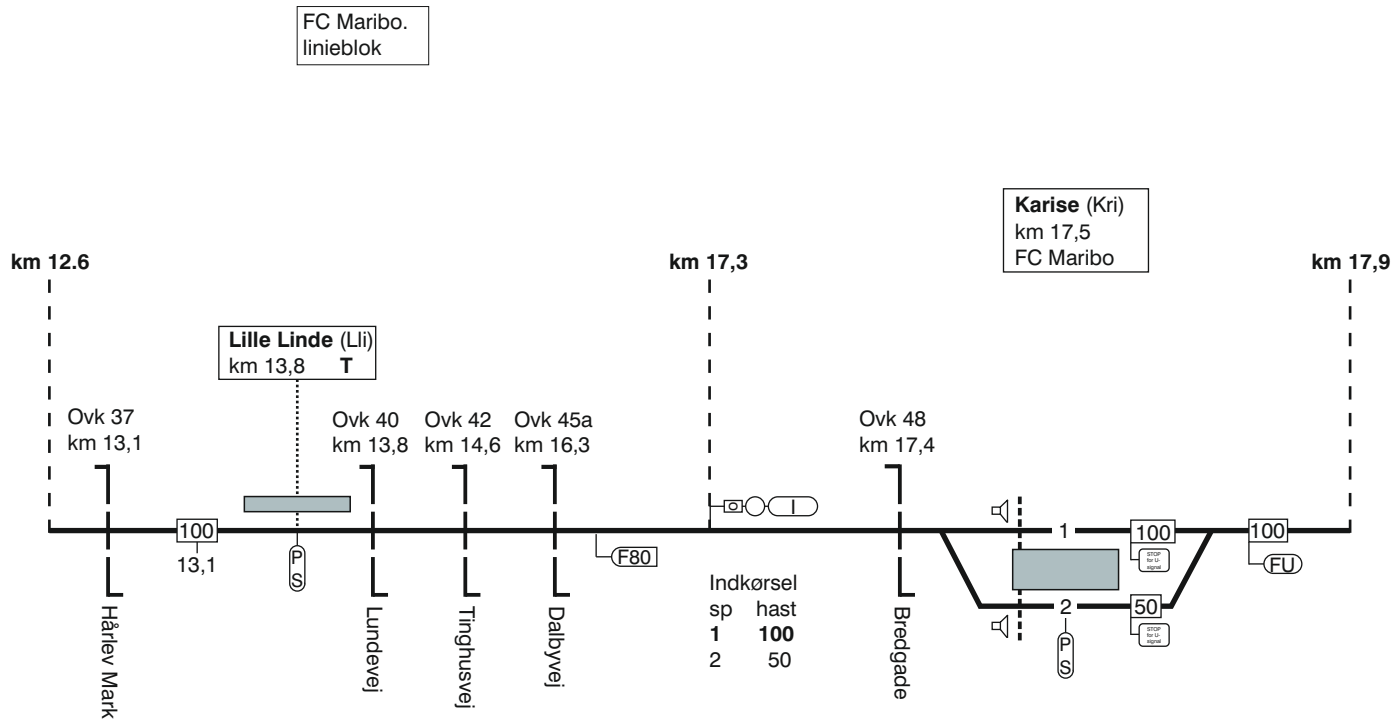

TIB-S LT

100. (Køge) - Faxe Ladeplads.

100. (Køge) - Faxe Ladsplads.

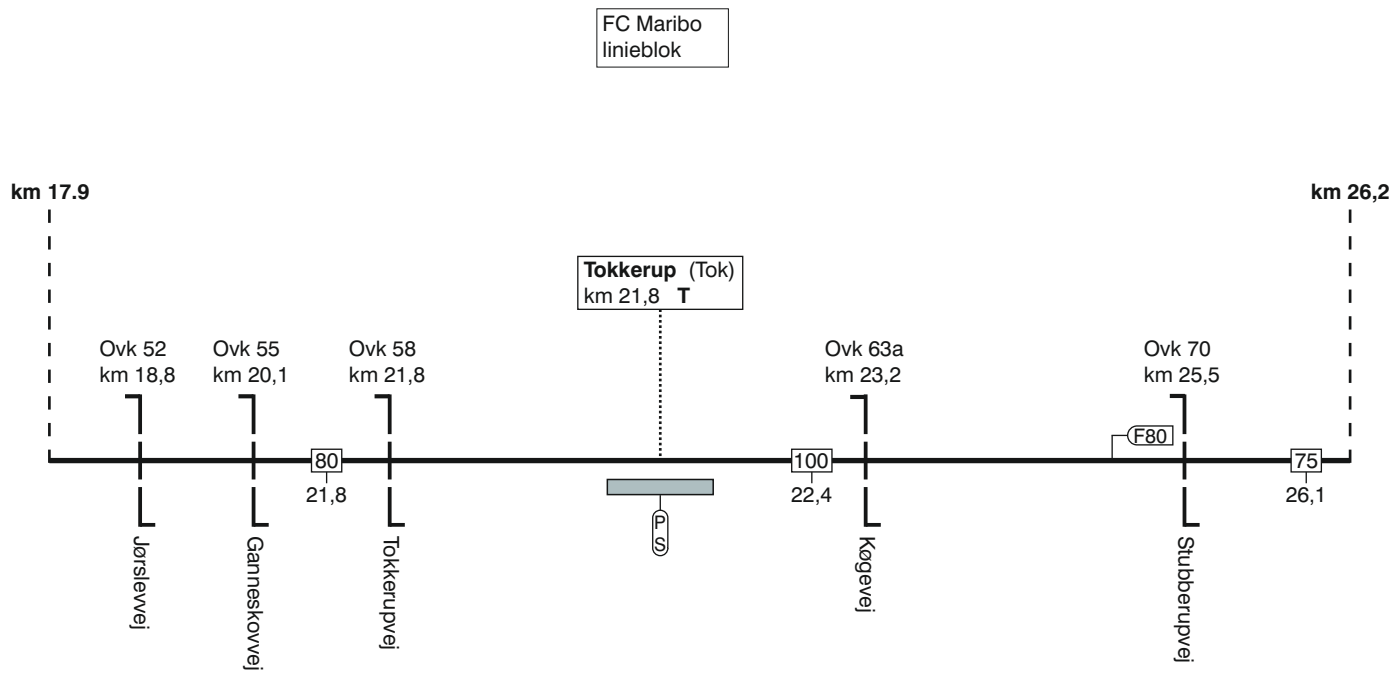

TIB-S LT

100. (Køge) - Faxe Ladsplads.

100. (Køge) - Faxe Ladeplads.

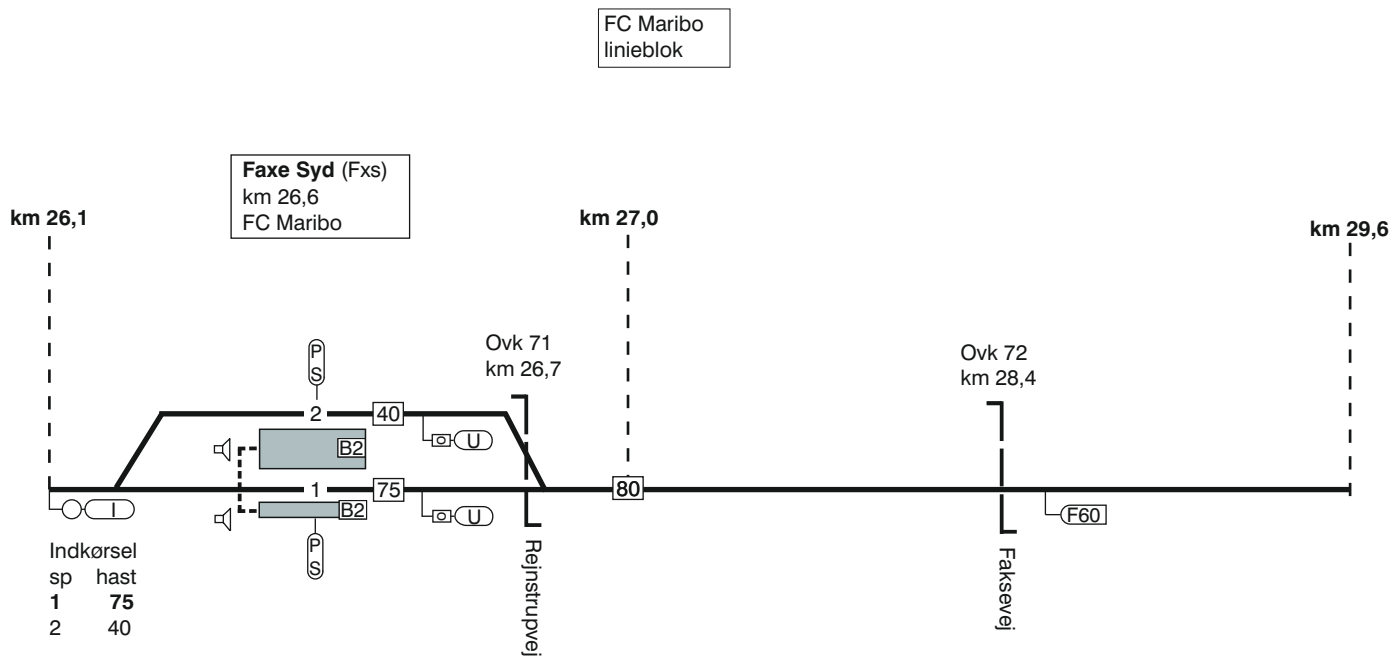

TIB-S LT

100. (Køge) - Faxe Ladeplads.

100. (Køge) - Faxe Ladeplads.

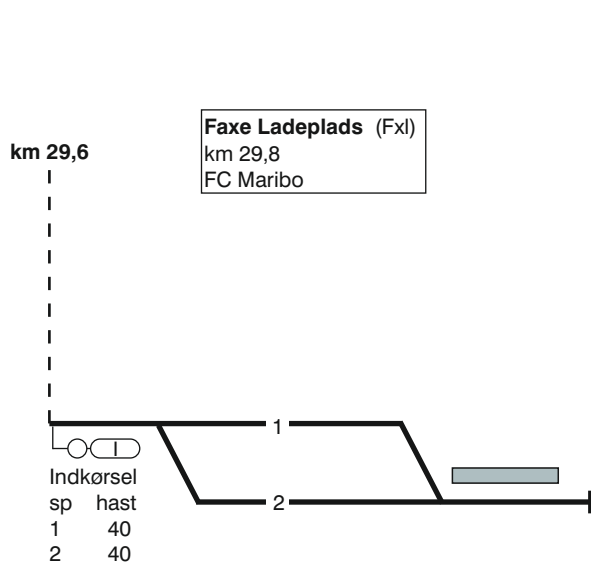

TIB-S LT

100. (Køge) - Faxe Ladeplads.

100. Faxse Ladeplads - (Køge).

FC Maribo
linieblok

Faxe Ladeplads (Fxl)
km 29,8
FC Maribo

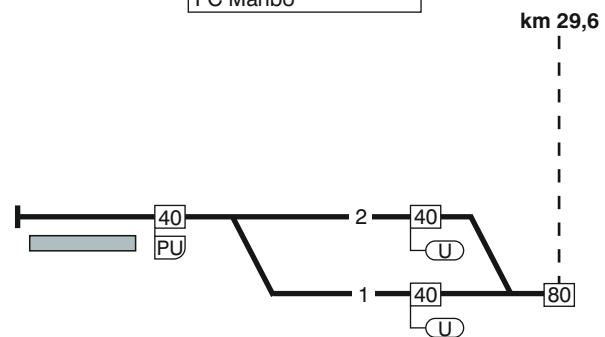

TIB-S LT

100. Faxse Ladeplads - (Køge).

100. Faxe Ladeplads - (Køge).

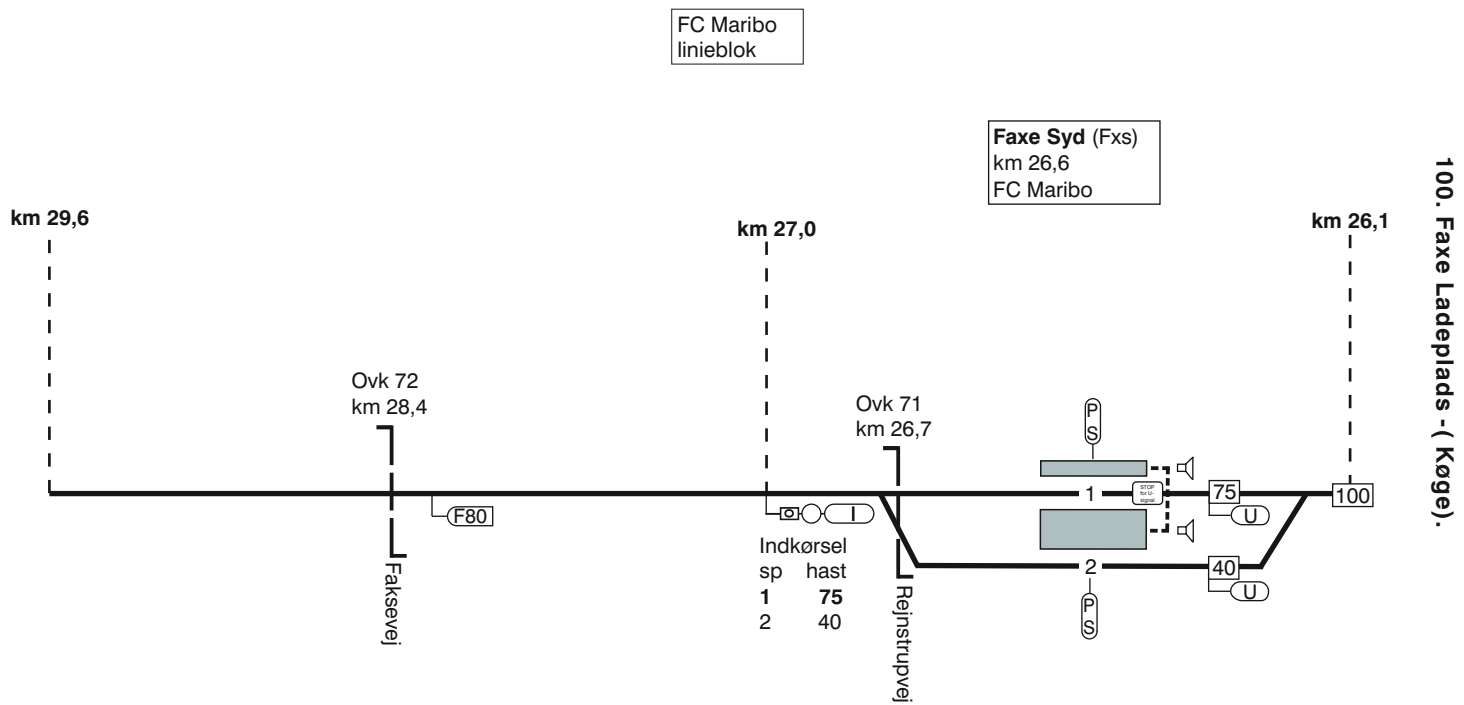

100. Faxe Ladeplads - (Køge).

TIB-S LT

100. Faxe Ladeplads - (Køge).

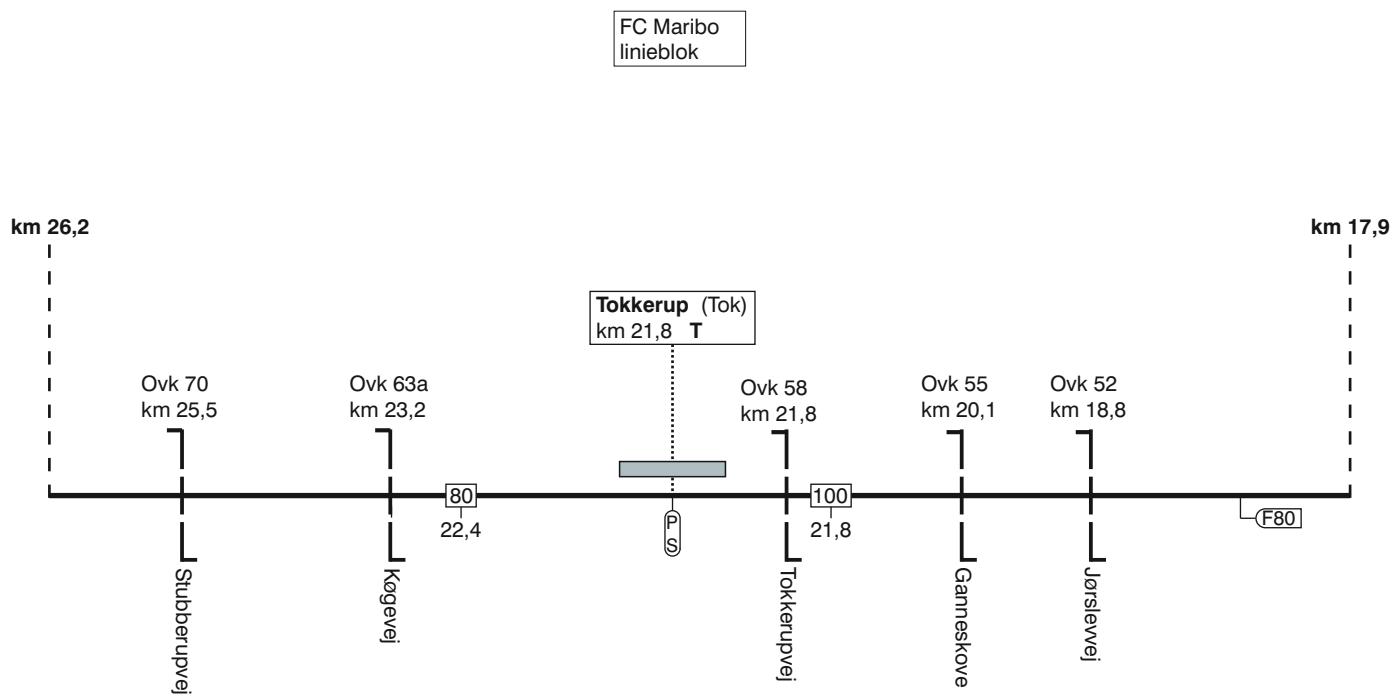

100. Faxe Ladeplads - (Køge).

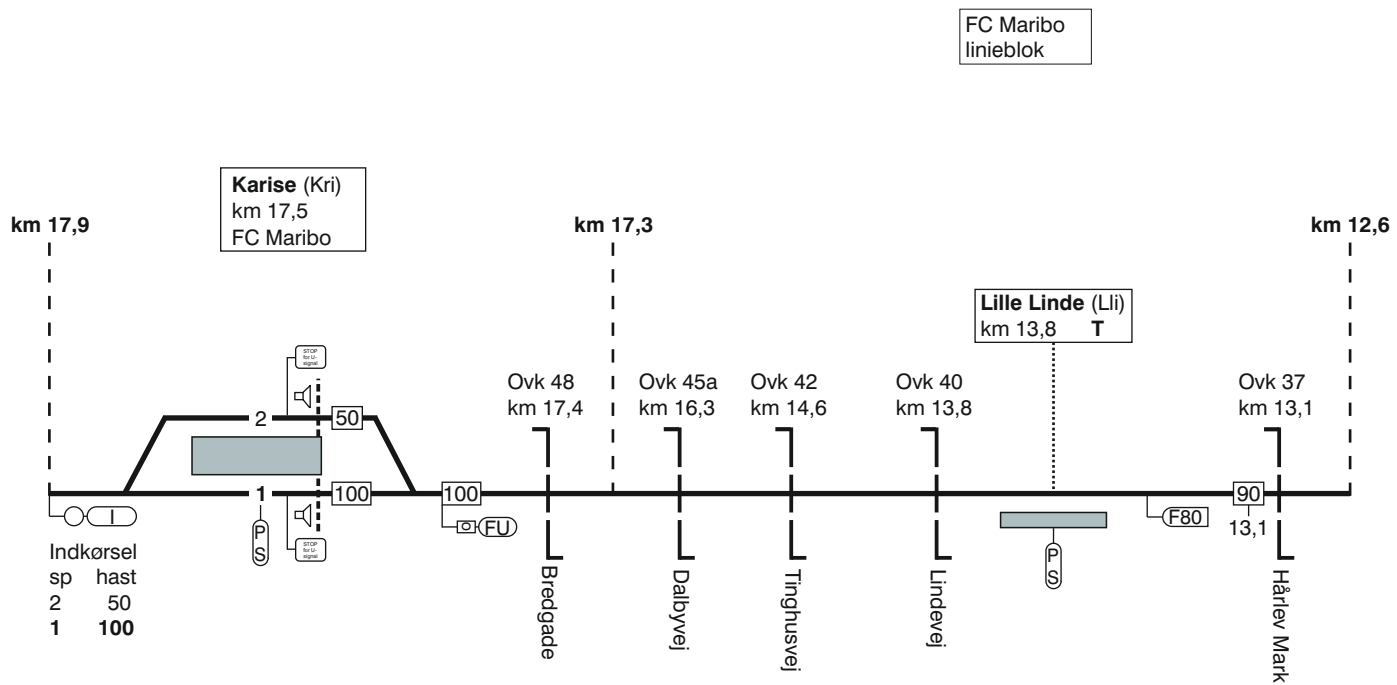

TIB-S LT

100. Faxe Ladeplads - (Køge).

100. Faxe Ladeplads - (Køge).

TIB-S LT

100. Faxe Ladeplads - (Køge).

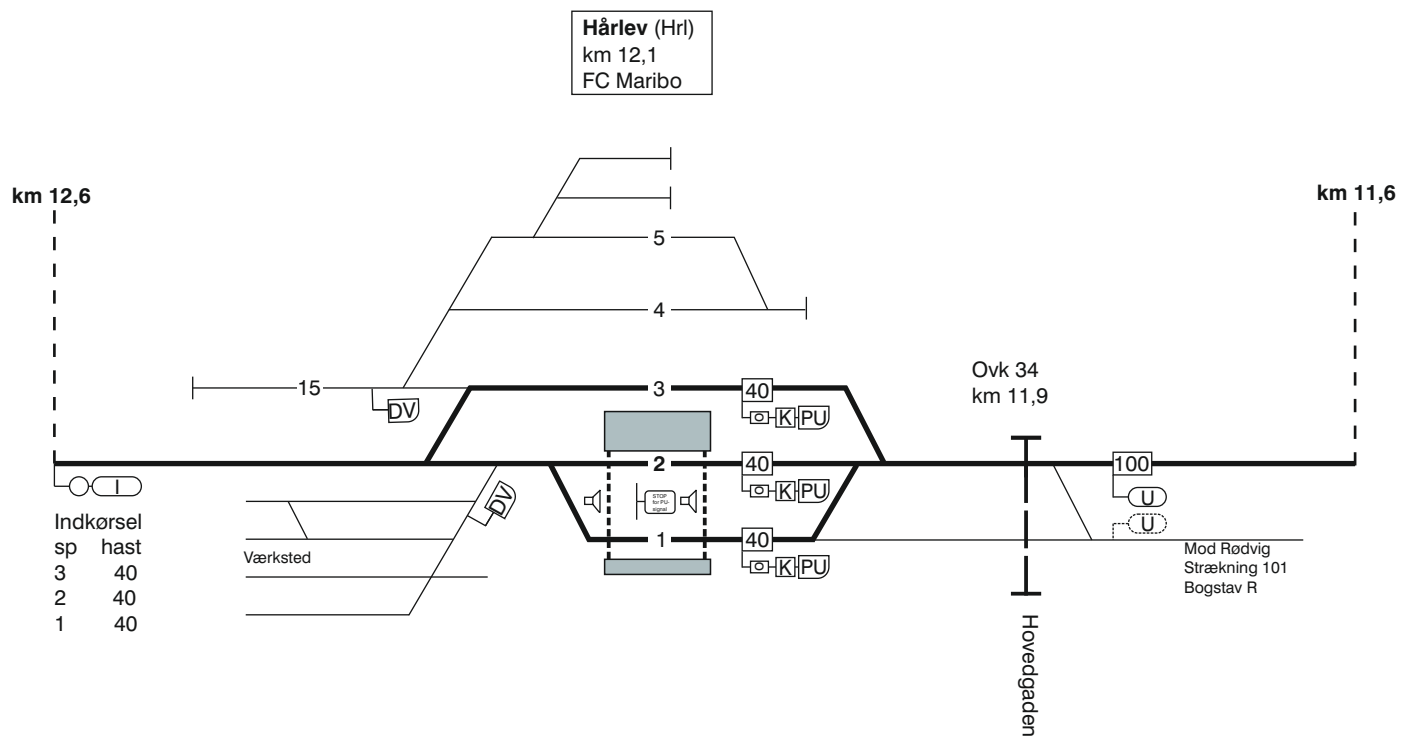

100. Faxe Ladeplads - (Køge).

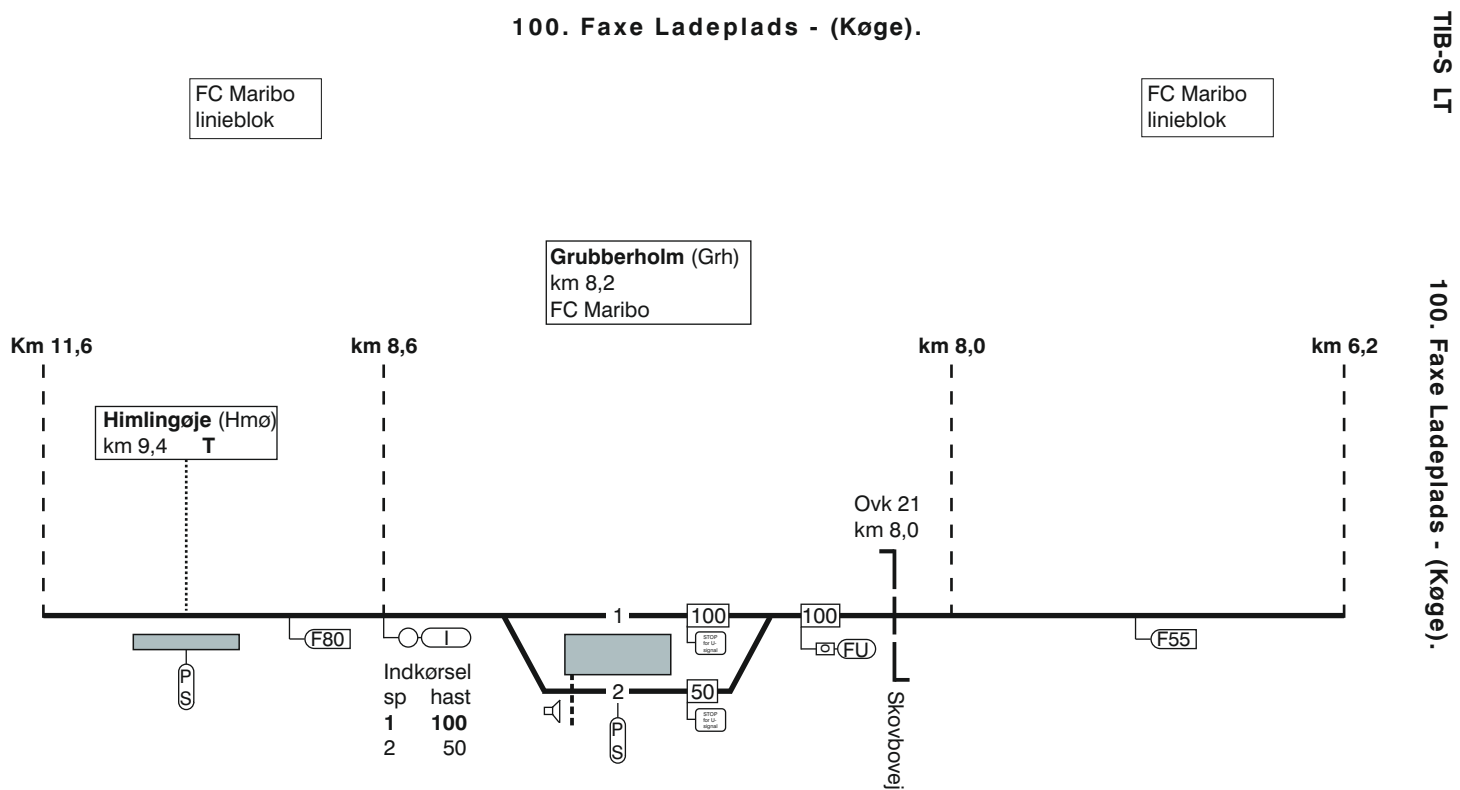

100. Faxe Ladeplads - (Køge).

FC Maribo
linieblok

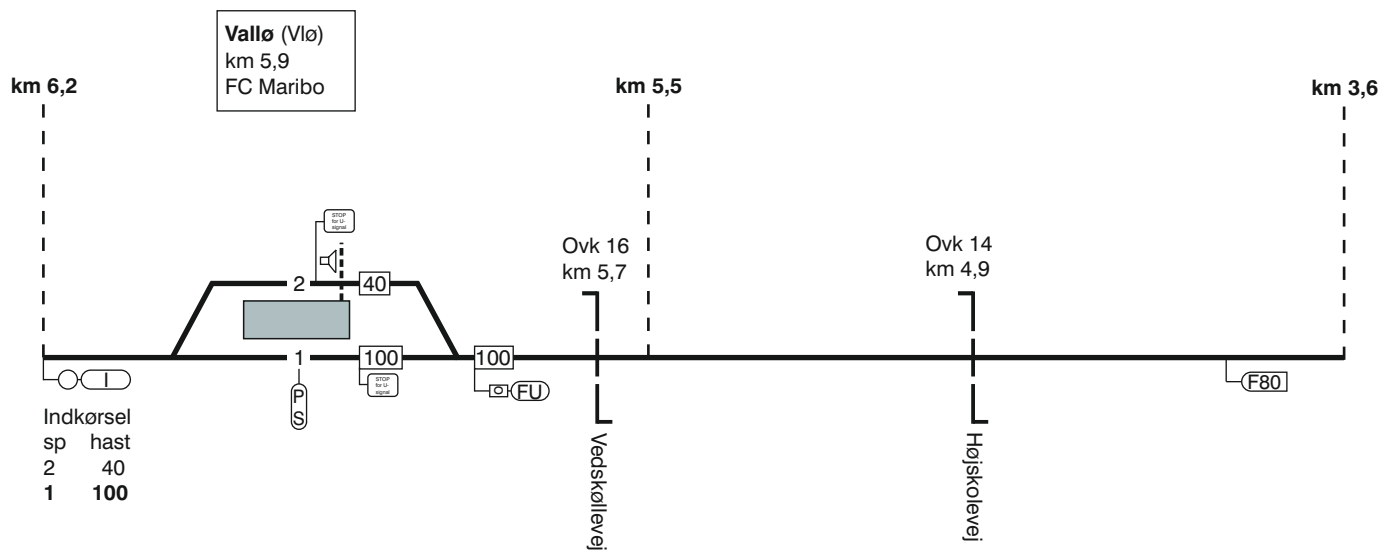

TIB-S LT

100. Faxe Ladeplads - (Køge).

100. Faxe Ladeplads - (Køge).

FC Maribo
linieblok

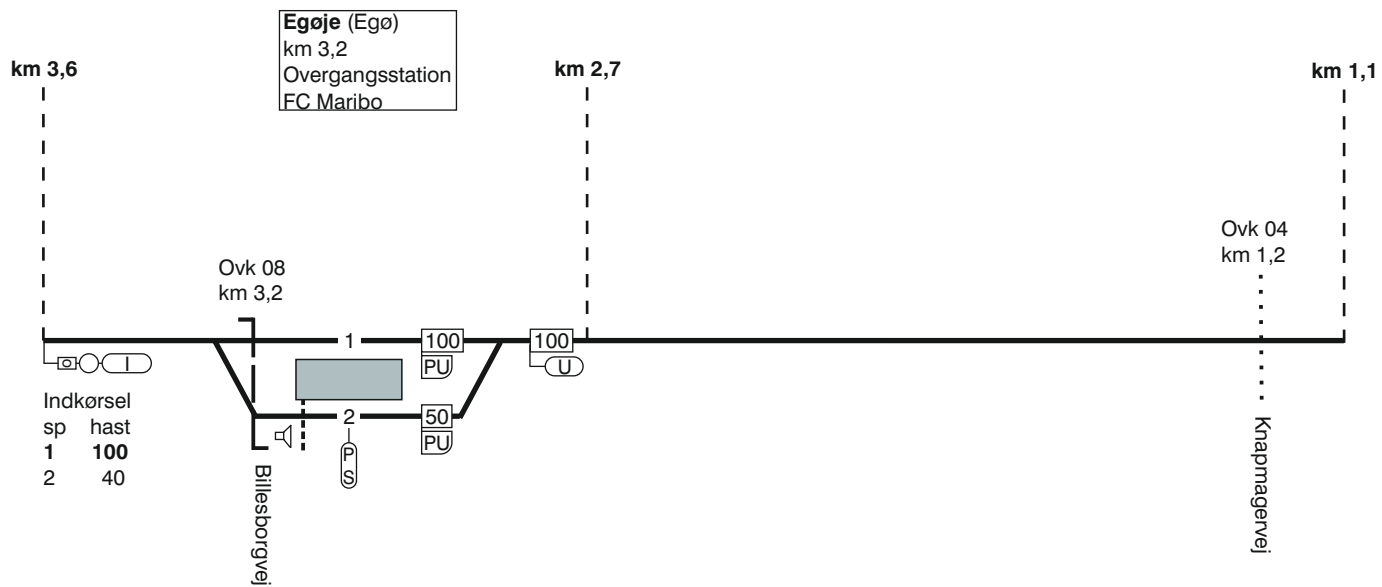

TIB-S LT

100. Faxe Ladeplads - (Køge).

100. Faxe Ladeplads - (Køge).

TIB-S LT

100. Faxe Ladeplads - (Køge)



Togfølgestation	Perronlængde	Sporlængde	Kmp/Fc GSM-R nummer
Egøje	Spor 1 - 90 meter Spor 2 - 90 meter	Spor 1 - xxx meter Spor 2 - xxx meter	FC Maribo: Kj (ekskl) - Fxl 81 99 14 10
Vallø	Spor 1 - 102 meter Spor 2 - 102 meter	Spor 1 - xxx meter Spor 2 - xxx meter	FC Maribo: Kj (ekskl) - Fxl 81 99 14 10
Grubberholm	Spor 1 - 75 meter Spor 2 - 75 meter	Spor 1 - xxx meter Spor 2 - xxx meter	FC Maribo: Kj (ekskl) - Fxl 81 99 14 10
Hårlev	Spor 1 - 102 meter Spor 2 - 78 meter Spor 3 - 78 meter Spor 4 - xxx meter	Spor 1 - xxx meter Spor 2 - xxx meter Spor 3 - xxx meter Spor 4 - xxx meter	FC Maribo: Kj (ekskl) - Fxl 81 99 14 10
Karise	Spor 1 - 82 meter Spor 2 - 82 meter	Spor 1 - xxx meter Spor 2 - xxx meter	FC Maribo: Kj (ekskl) - Fxl 81 99 14 10

TIB-S LT

100. (Køge) - Faxe Ladeplads.

Togfølgestation	Sporlængde	Sporlængde	Kmp/Fc GSM-R nummer
Faxe Syd	Spor 1 - 80 meter Spor 2 - xxx meter	Spor 1 - xxx meter Spor 2 - xxx meter	FC Maribo: Kj (ekskl) - Fxl 81 99 14 10
Faxe Ladeplads	Spor 1 - 92 meter Spor 2 - xxx meter	Spor 1 - xxx meter Spor 2 - xxx meter	FC Maribo: Kj (ekskl) - Fxl 81 99 14 10

TIB-S LT

100. Køge - Faxe Ladeplads.

101. Hårlev - Rødvig.

Strækningshastighed

Delstrækning	Strækningshastighed (km/t)
Hårlev - Rødvig	100

TIB-S LT

101. Hårlev - Rødvig.

101. Hårlev - Rødvig.

TIB-S LT

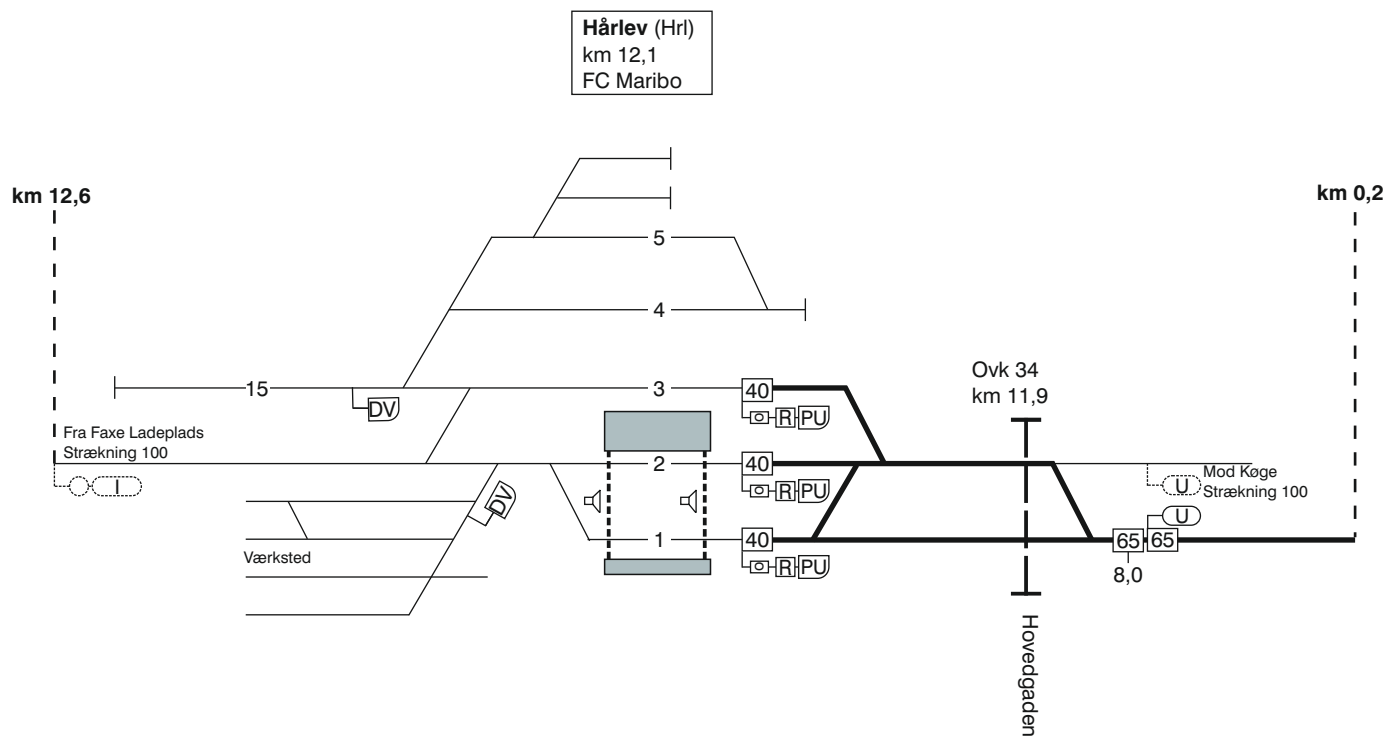

101. Hårlev - Rødvig.

101. Hårlev - Rødvig.

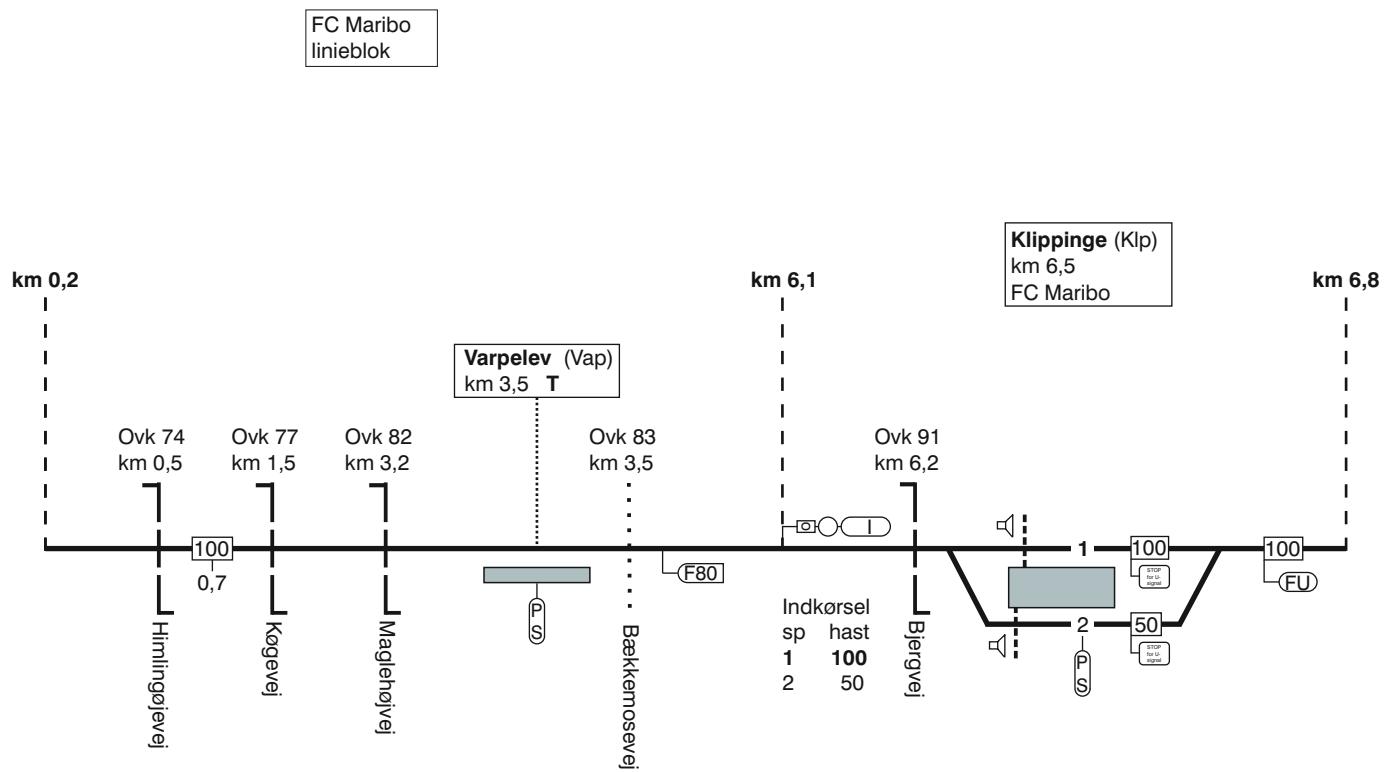

TIB-S LT

101. Hårlev - Rødvig.

101. Hårlev - Rødvig.

TIB-S LT

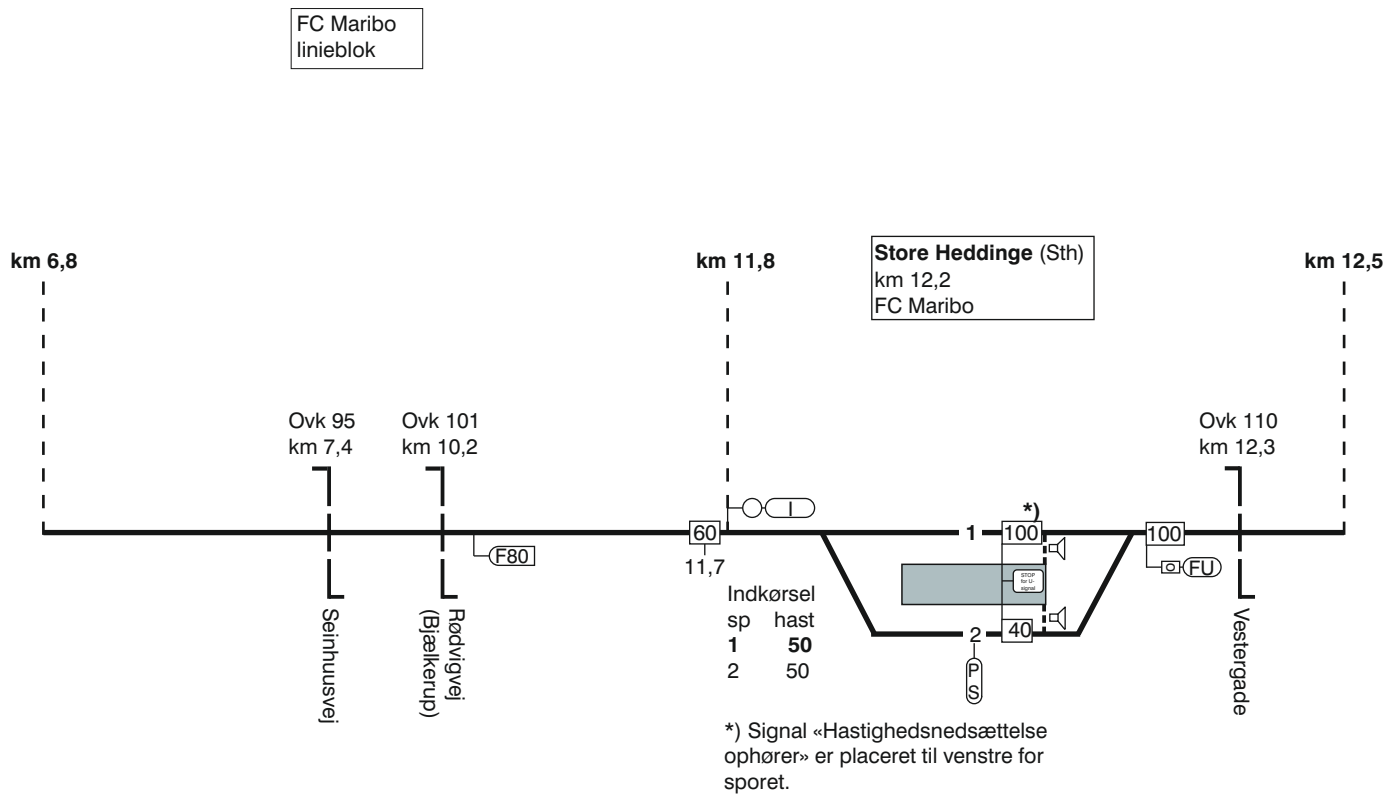

101. Hårlev - Rødvig.

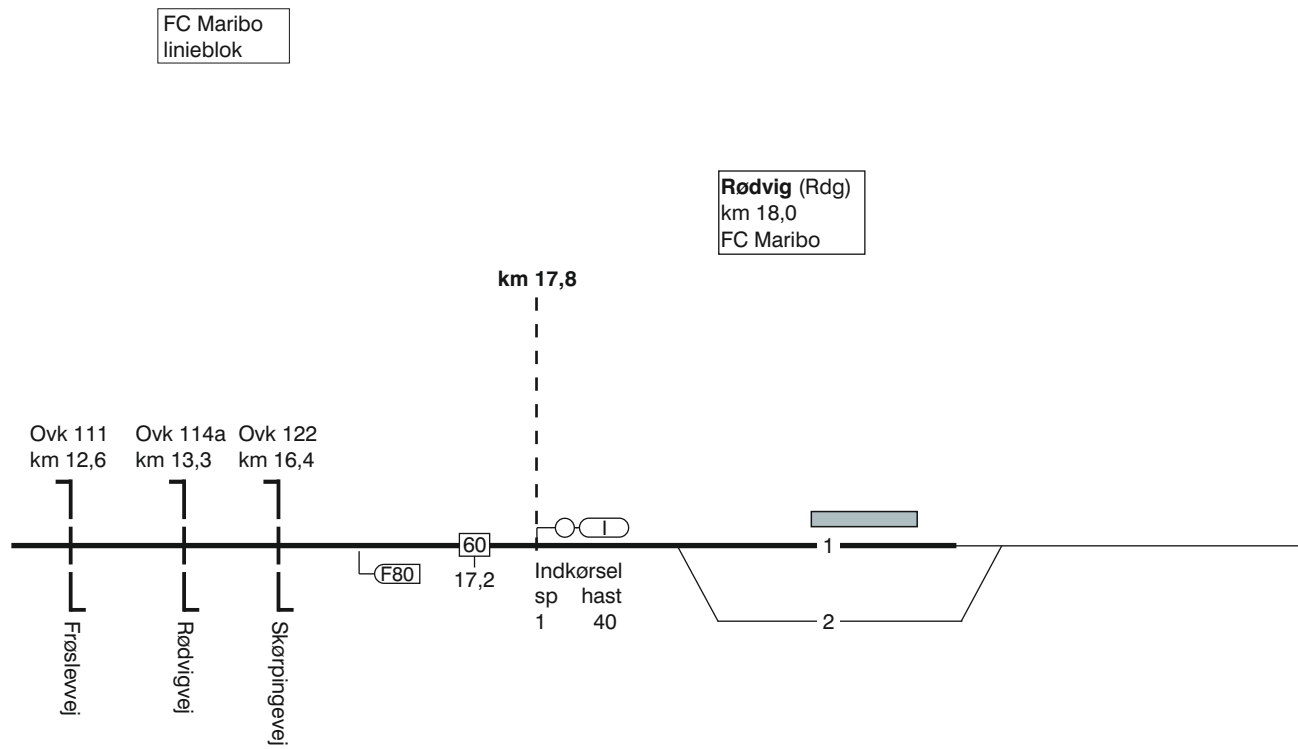

TIB-S LT

101. Hårlev - Rødvig.

101. Rødvig - Hårlev.

TIB-S LT

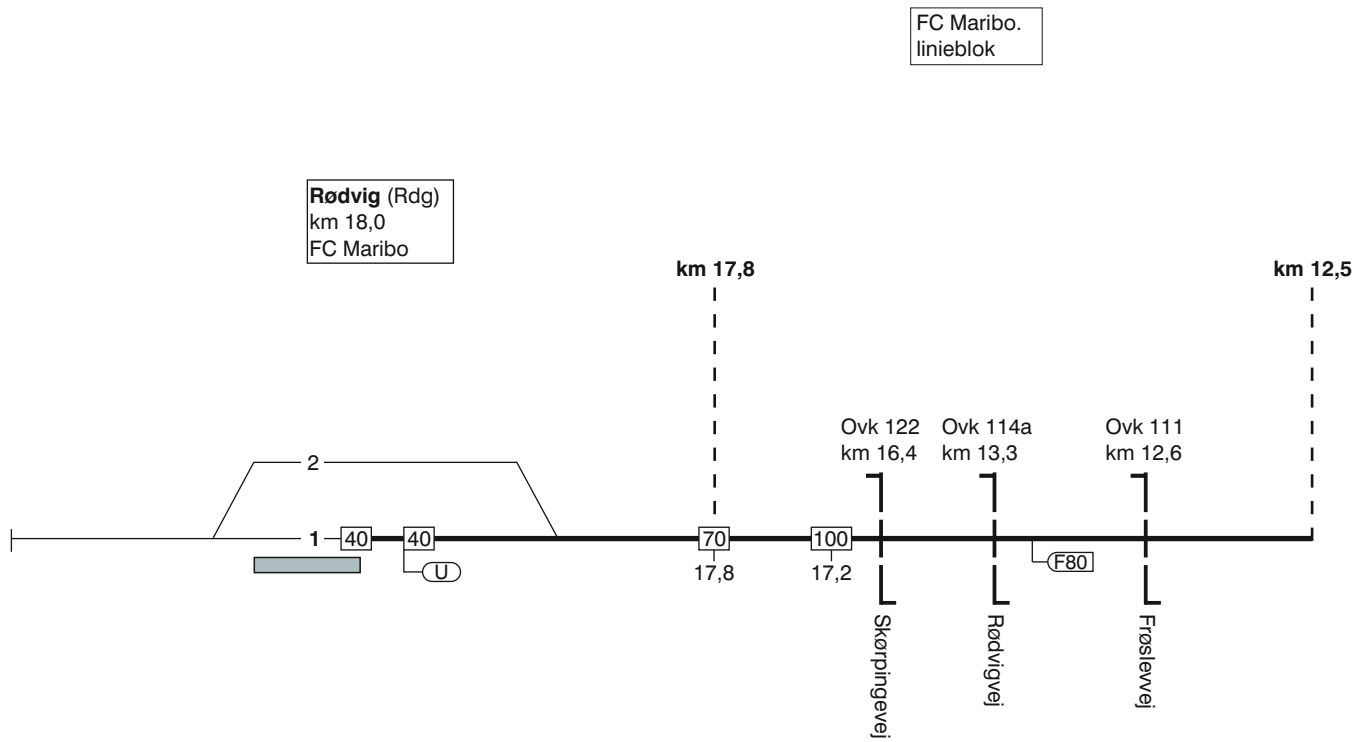

101. Rødvig - Hårlev.

FC Maribo
linieblok

TIB-S LT

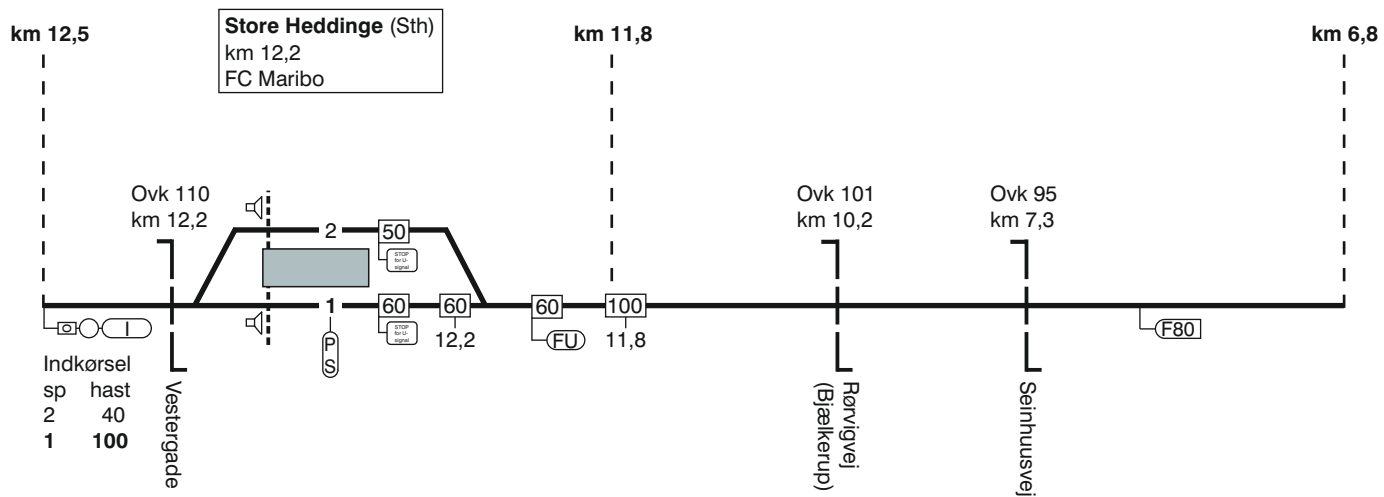

101. Rødvig - Hårlev.

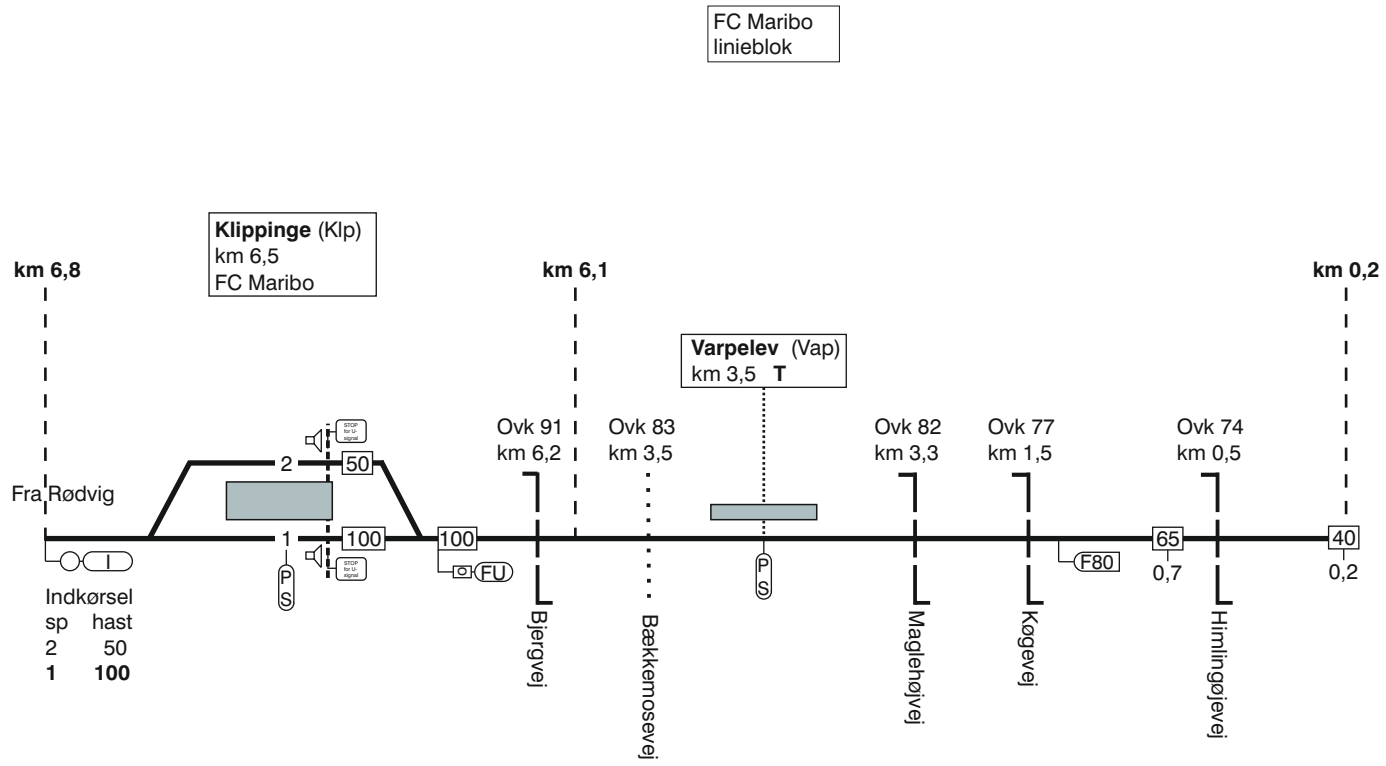

TIB-S LT

101. Rødvig - Hårlev.

Togfølgestation	Perronlængde	Standsningsted	Kmp/Fc GSM-R nummer
Hårlev	Spor 1 - 102 meter Spor 2 - 78 meter Spor 3 - 78 meter	Spor 1 - xxx meter Spor 2 - xxx meter Spor 3 - xxx meter	FC Maribo: Hrl - Rdg 81 99 14 10
Klippinge	Spor 1 - 84 meter Spor 2 - 84 meter	Spor 1 - xxx meter Spor 2 - xxx meter	FC Maribo: Hrl - Rdg 81 99 14 10
Store Heddinge	Spor 1 - 80 meter Spor 2 - 80 meter	Spor 1 - xxx meter Spor 2 - xxx meter	FC Maribo: Hrl - Rdg 81 99 14 10
Rødvig	Spor 1 - 42 meter Spor 2 - xxx meter	Spor 1 - xxx meter Spor 2 - xxx meter	FC Maribo: Hrl - Rdg 81 99 14 10

TIB-S LT

101 . Hårlev - Rødvig.

140. (Holbæk) - Nykøbing Sj.

Strækningshastighed

Delstrækning	Strækningshastighed (km/t)
Holbæk - Svinninge	120
Svinninge - Nykøbing Sj.	100 Kmt

TIB-S LT

140. (Holbæk) - Nykøbing Sj.

140. (Holbæk) - Nykøbing Sj.

FC Maribo
linieblok

TIB-S LT

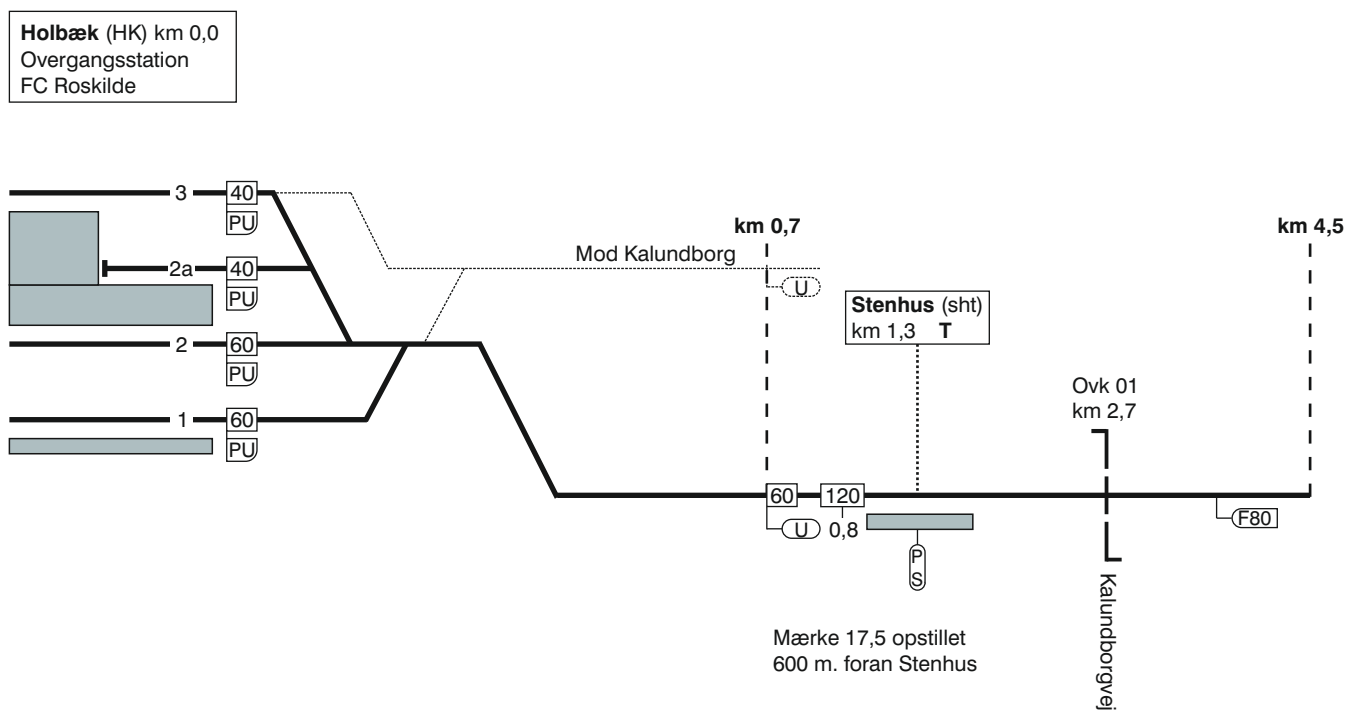

140. (Holbæk) - Nykøbing Sj.

140. (Holbæk) - Nykøbing Sj.

FC Maribo
linieblok

TIB-S LT

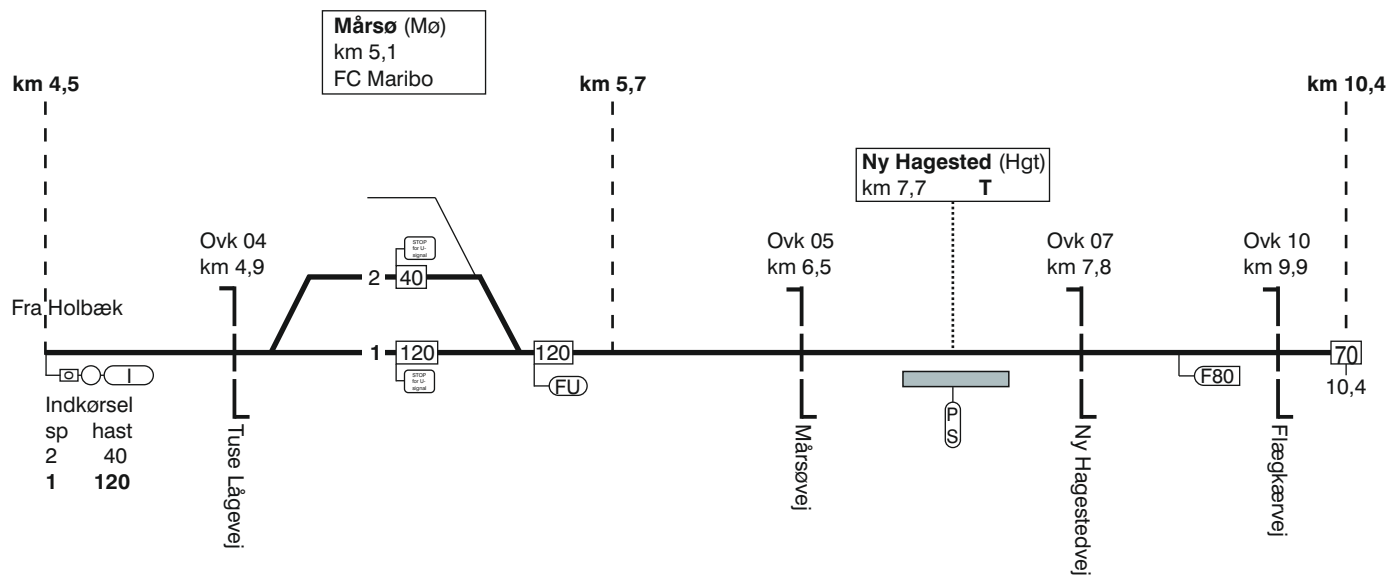

140. (Holbæk) - Nykøbing Sj.

140. (Holbæk) - Nykøbing Sj.

TIB-S LT

FC Maribo
linieblok

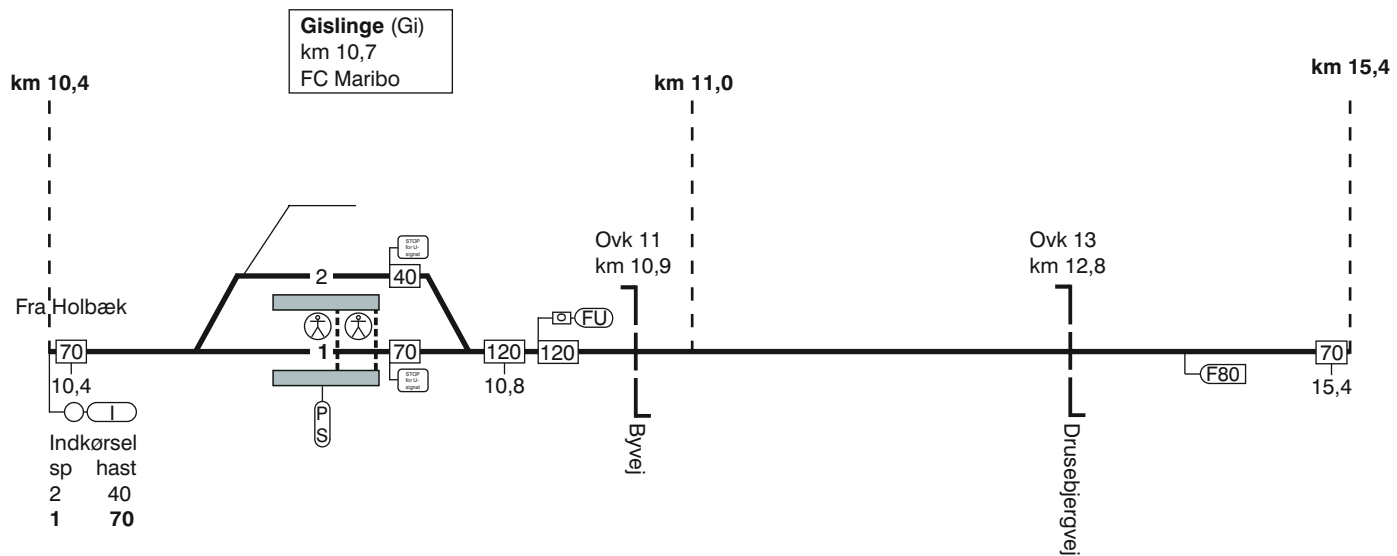

140. (Holbæk) - Nykøbing Sj.

140. (Holbæk) - Nykøbing Sj.

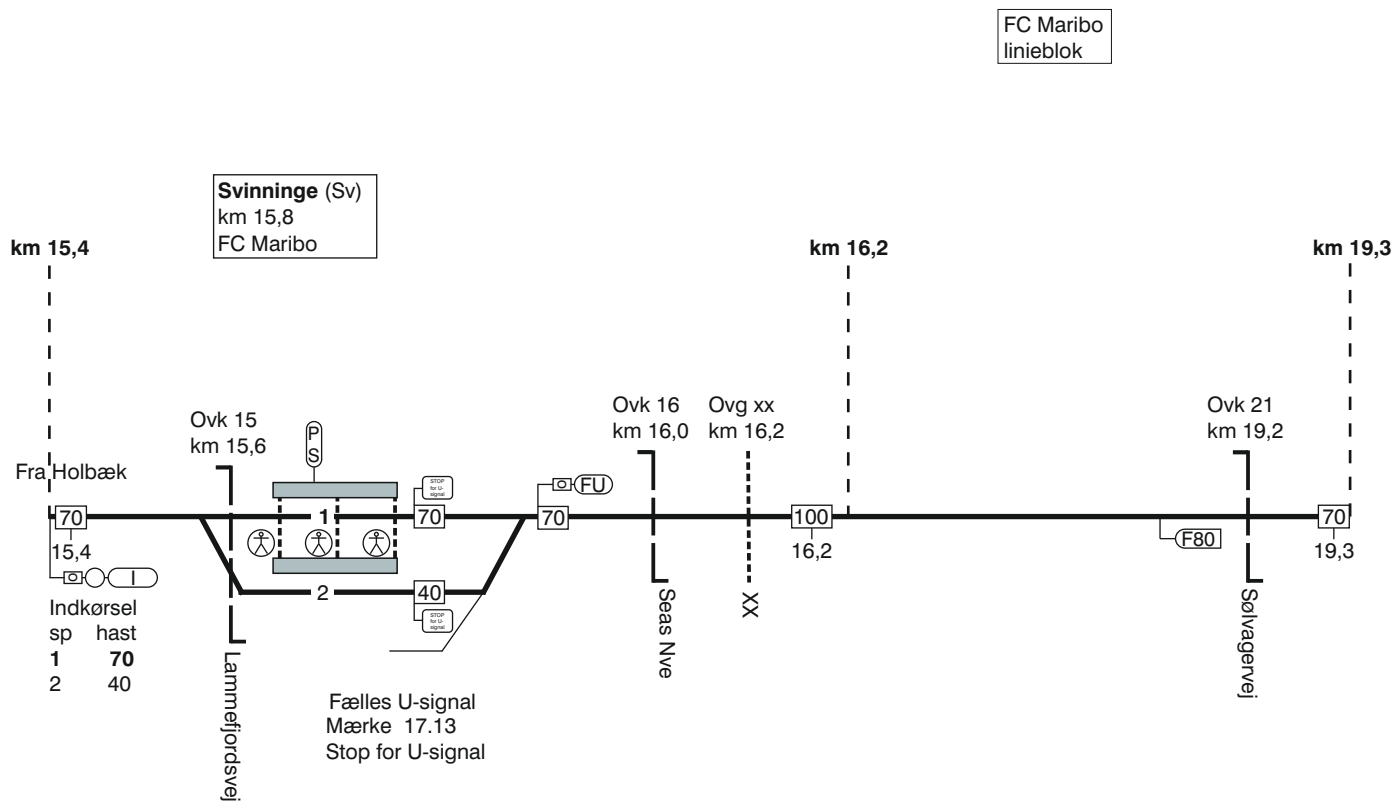

TIB-S LT

140. (Holbæk) - Nykøbing Sj.

140. (Holbæk) - Nykøbing Sj.

TIB-S LT

140. (Holbæk) - Nykøbing Sj.

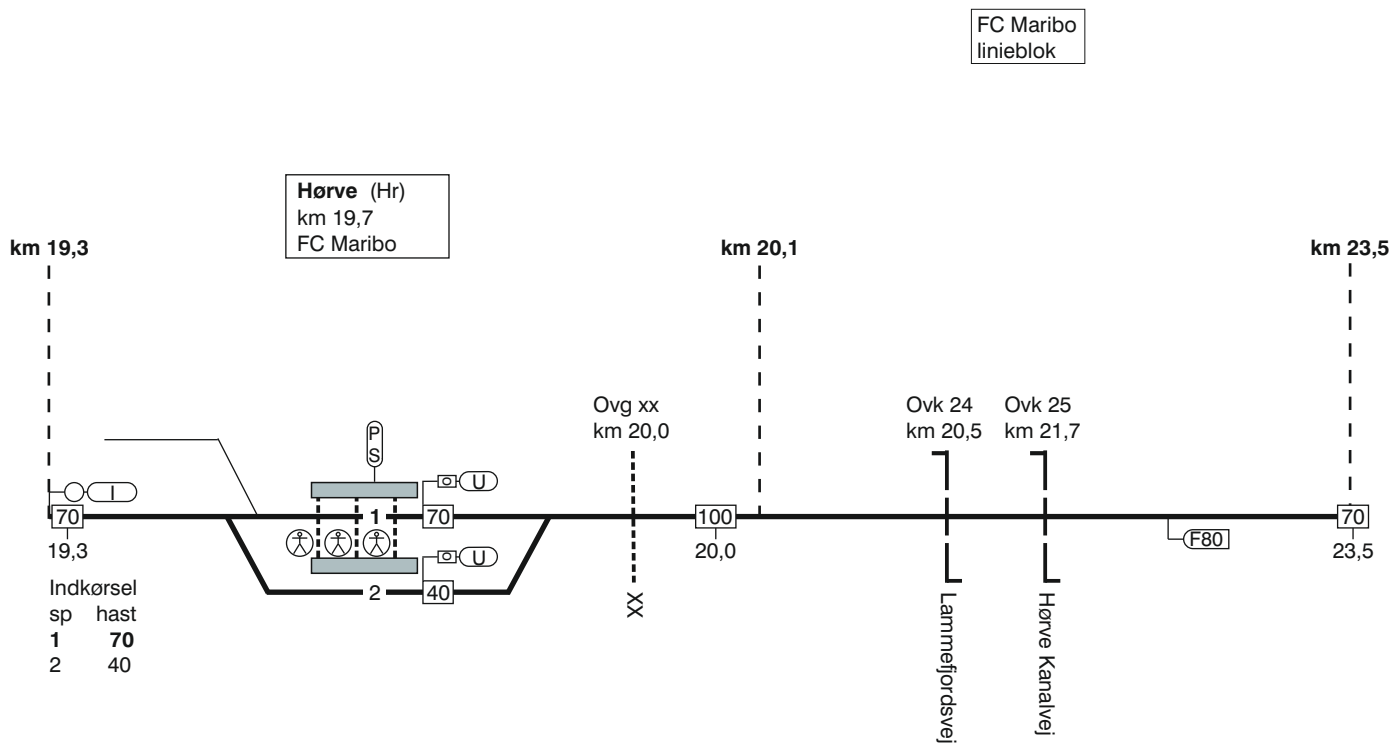

140. (Holbæk) - Nykøbing Sj.

TIB-S LT

FC Maribo
linieblok

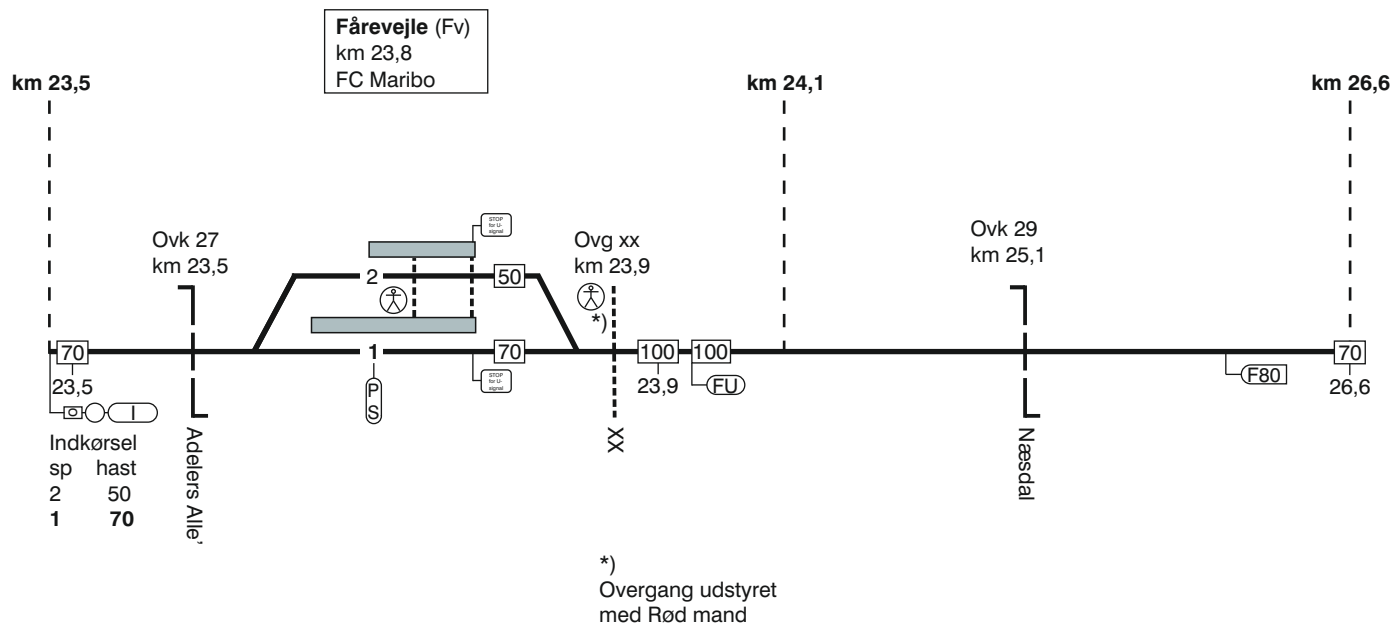

140. (Holbæk) - Nykøbing Sj.

FC Maribo
linieblok

TIB-S LT

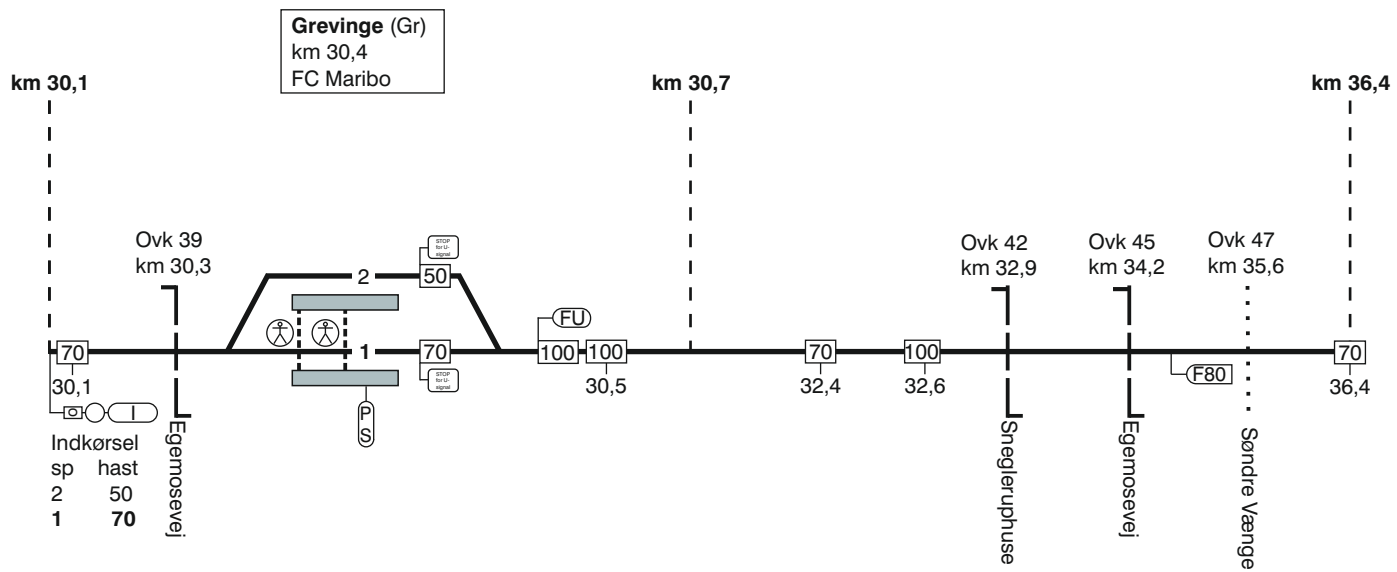

140. (Holbæk) - Nykøbing Sj.

TIB-S LT

FC Maribo
linieblok

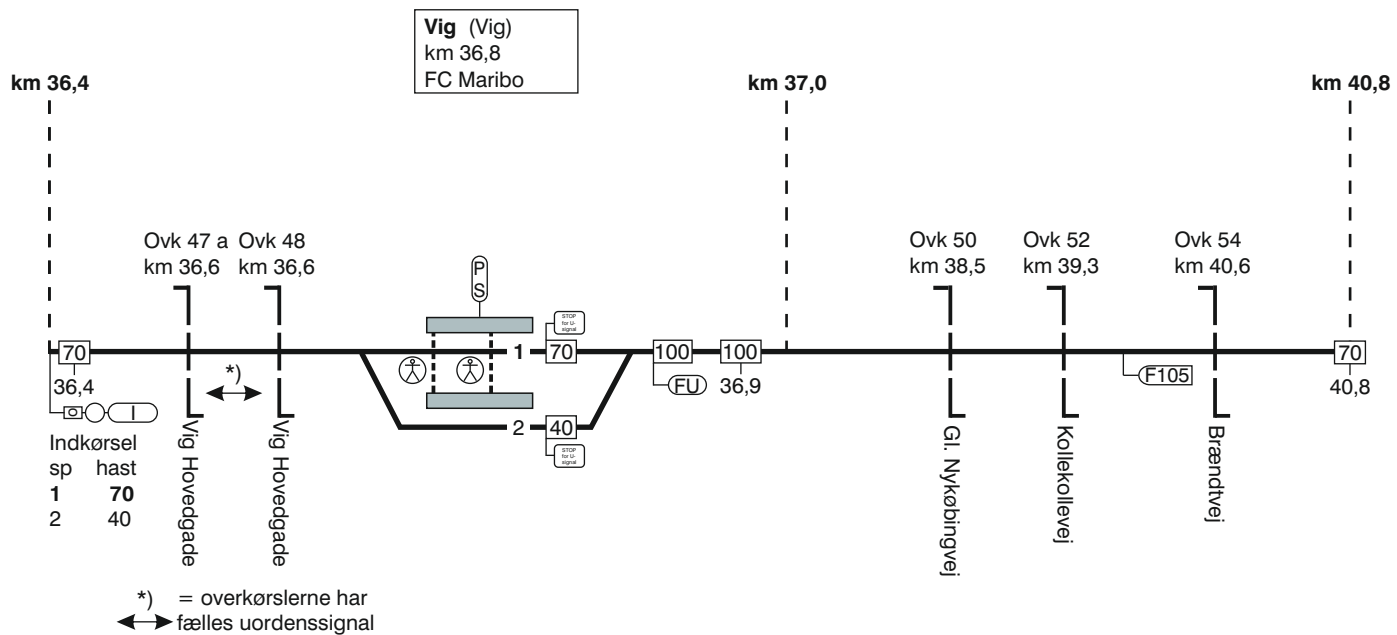

140. (Holbæk) - Nykøbing Sj.

140. (Holbæk) - Nykøbing Sj.

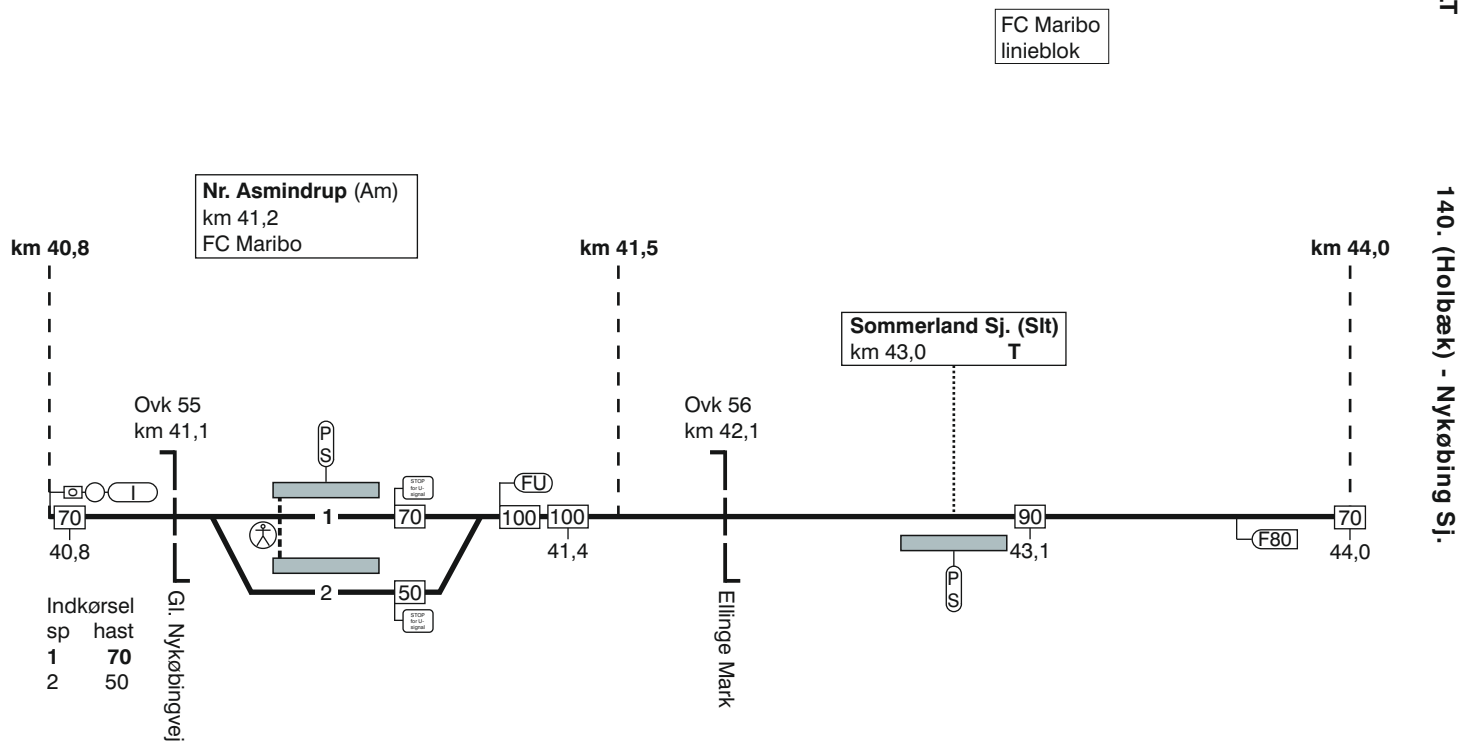

TIB-S LT

140. (Holbæk) - Nykøbing Sj.

140. (Holbæk) - Nykøbing Sj.

FC Maribo
linieblok

TIB-S LT

140. (Holbæk) - Nykøbing Sj.

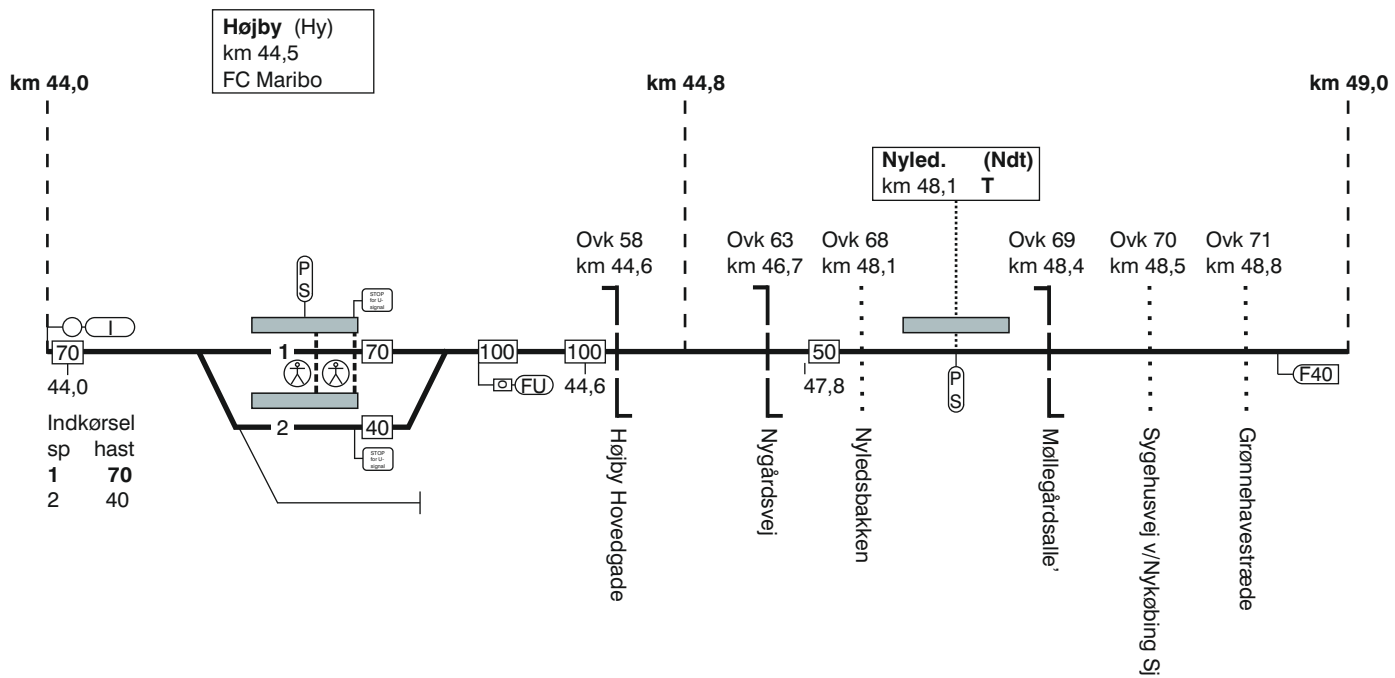

140. (Holbæk) - Nykøbing Sj.

TIB-S LT

140. (Holbæk) - Nykøbing Sj.

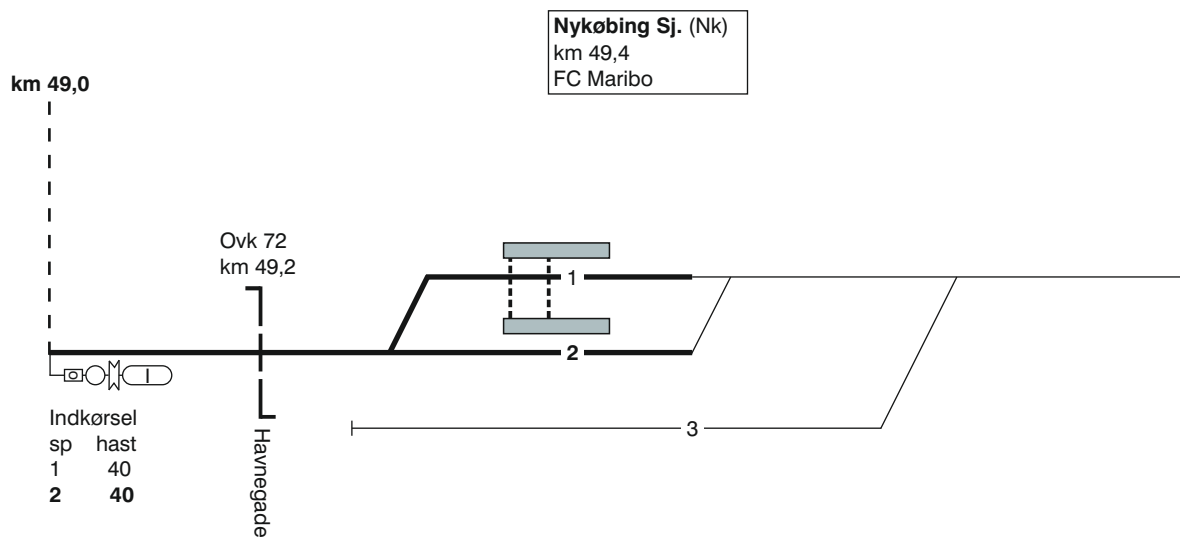

140. Nykøbing Sj - (Holbæk)

TIB-S LT

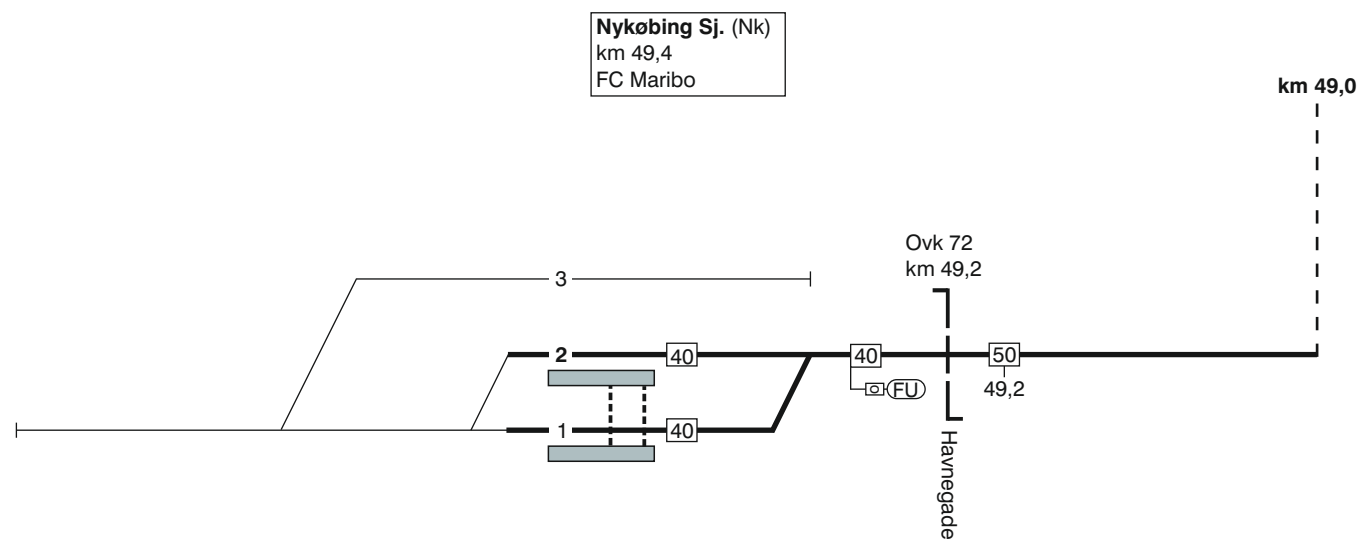

140. Nykøbing Sj - (Holbæk)

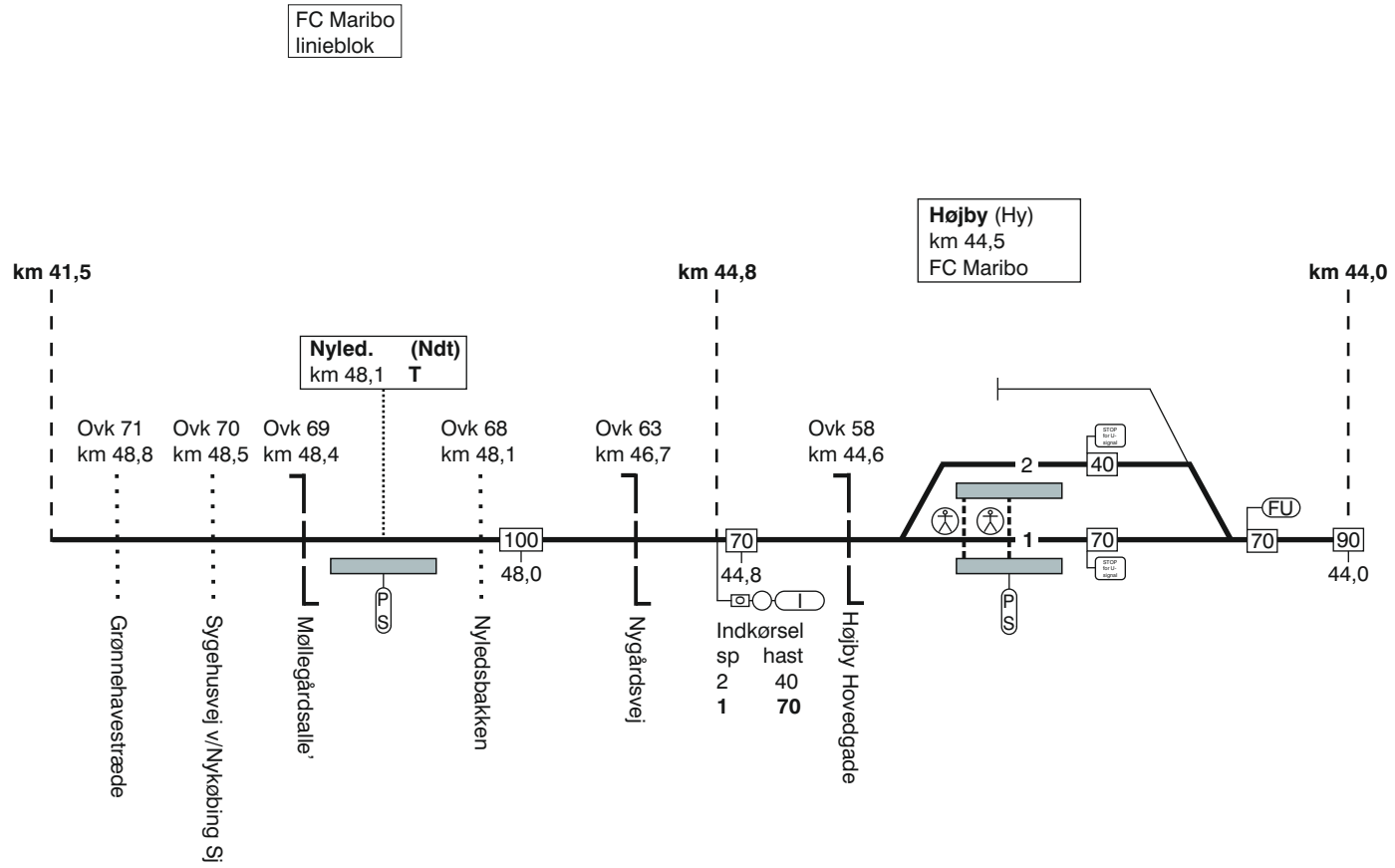

TIB-S LT

140. Nykøbing Sj - (Holbæk)

140. Nykøbing Sj - (Holbæk)

TIB-S LT

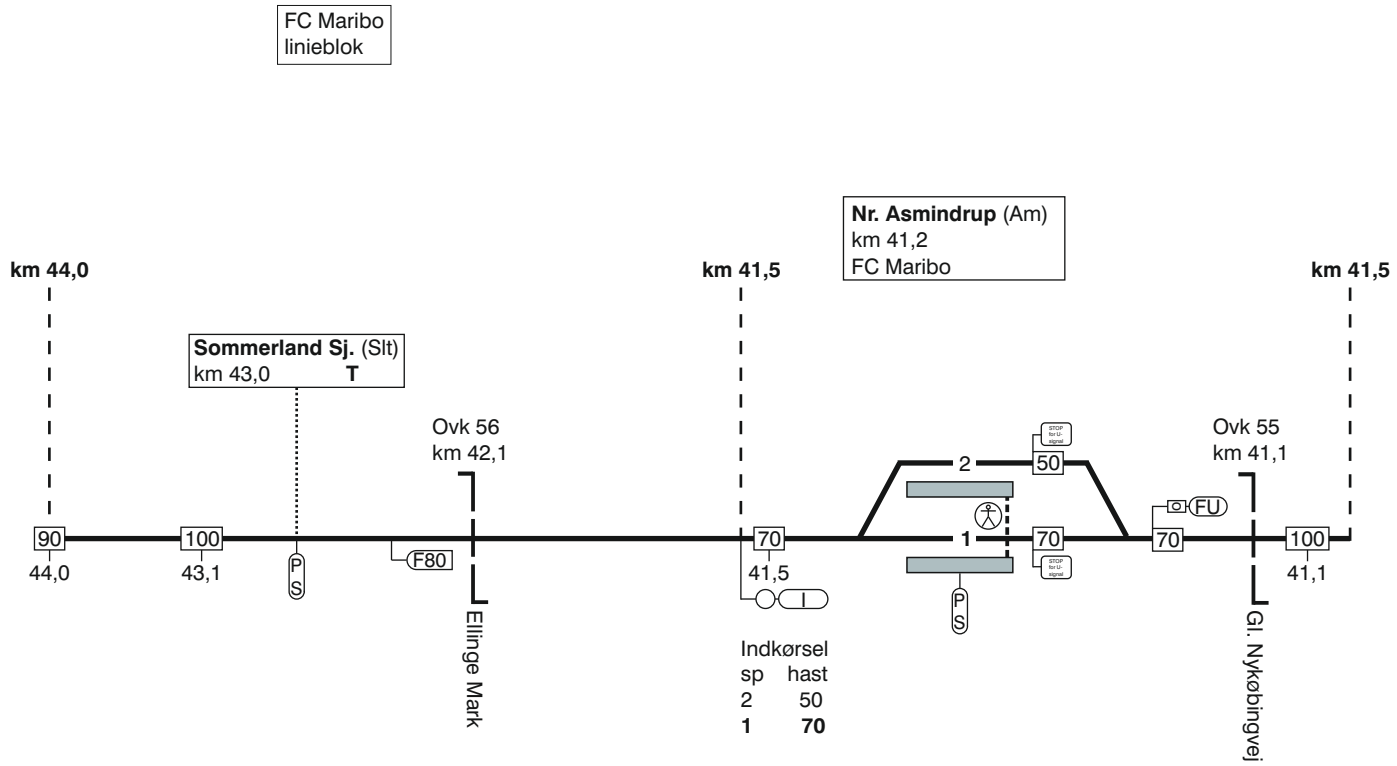

140. Nykøbing Sj - (Holbæk)

140. Nykøbing Sj - (Holbæk)

FC Maribo
linieblok

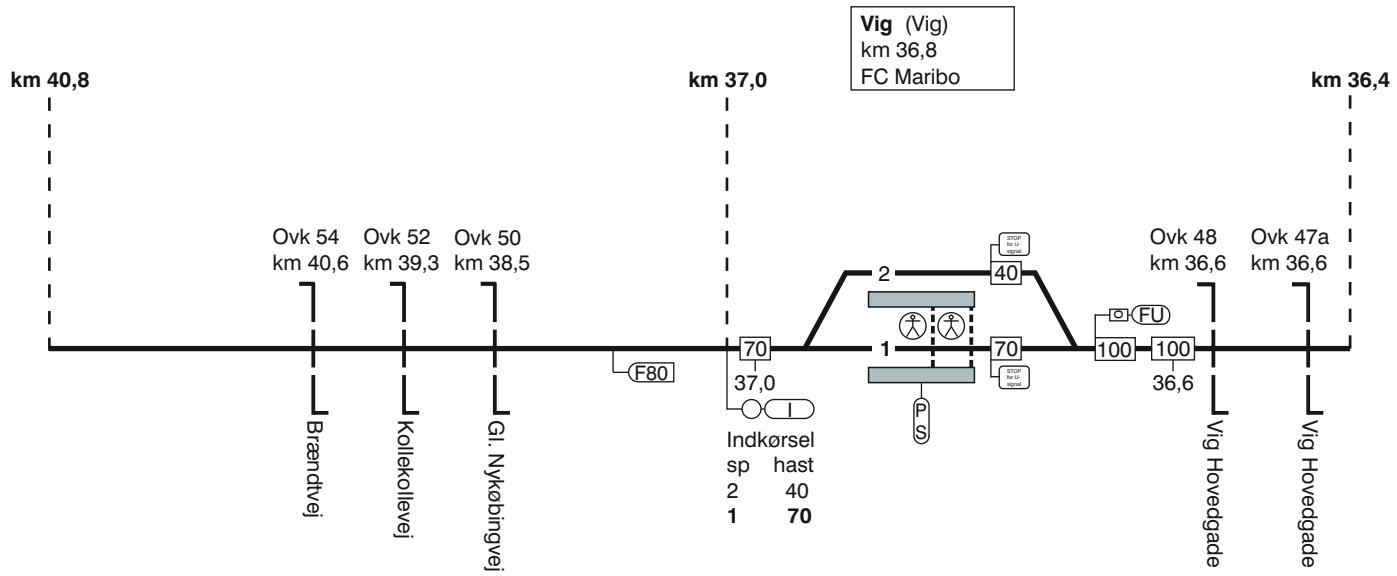

TIB-S LT

140. Nykøbing Sj - (Holbæk)

140. Nykøbing Sj - (Holbæk)

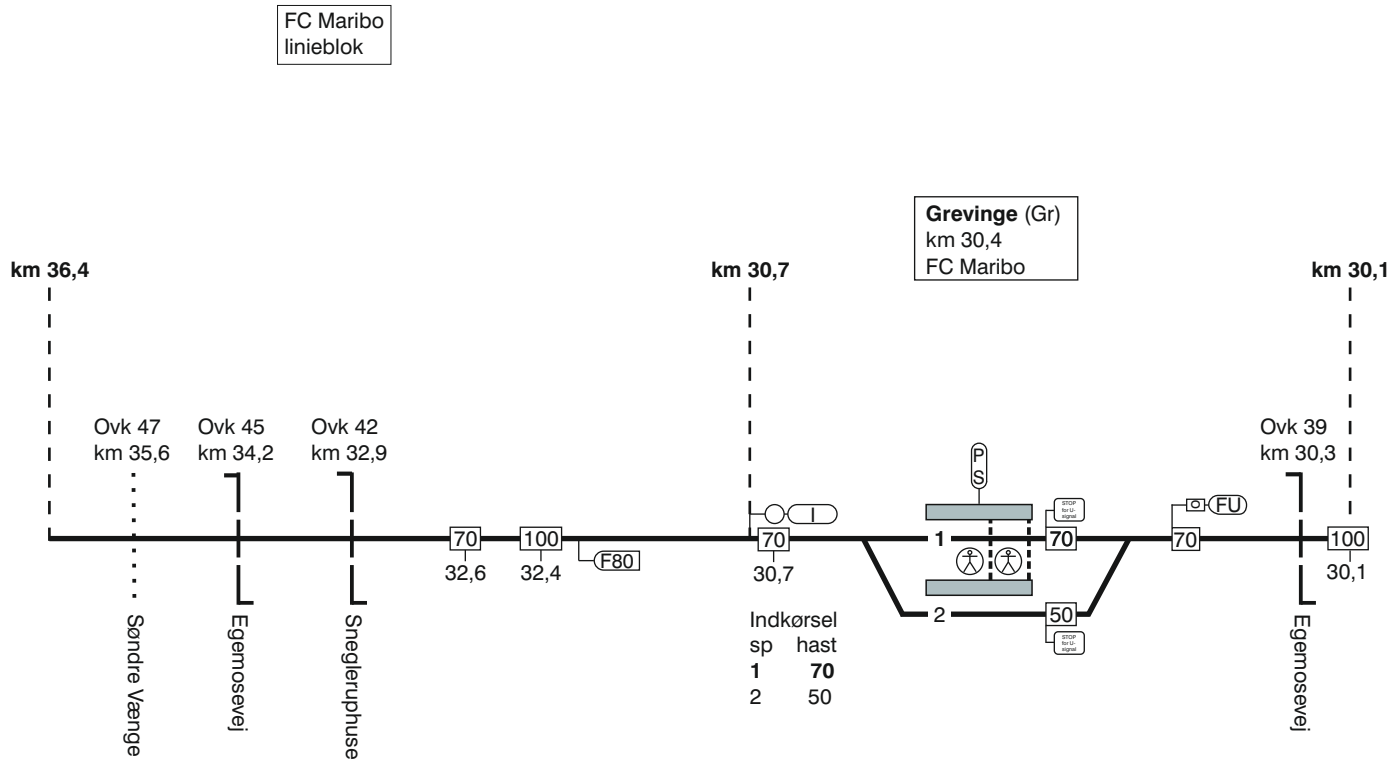

FC Maribo
linieblok

Grevinge (Gr)
km 30,4
FC Maribo

TIB-S LT

140. Nykøbing Sj - (Holbæk)

140. Nykøbing Sj - (Holbæk)

FC Maribo
linieblok

TIB-S LT

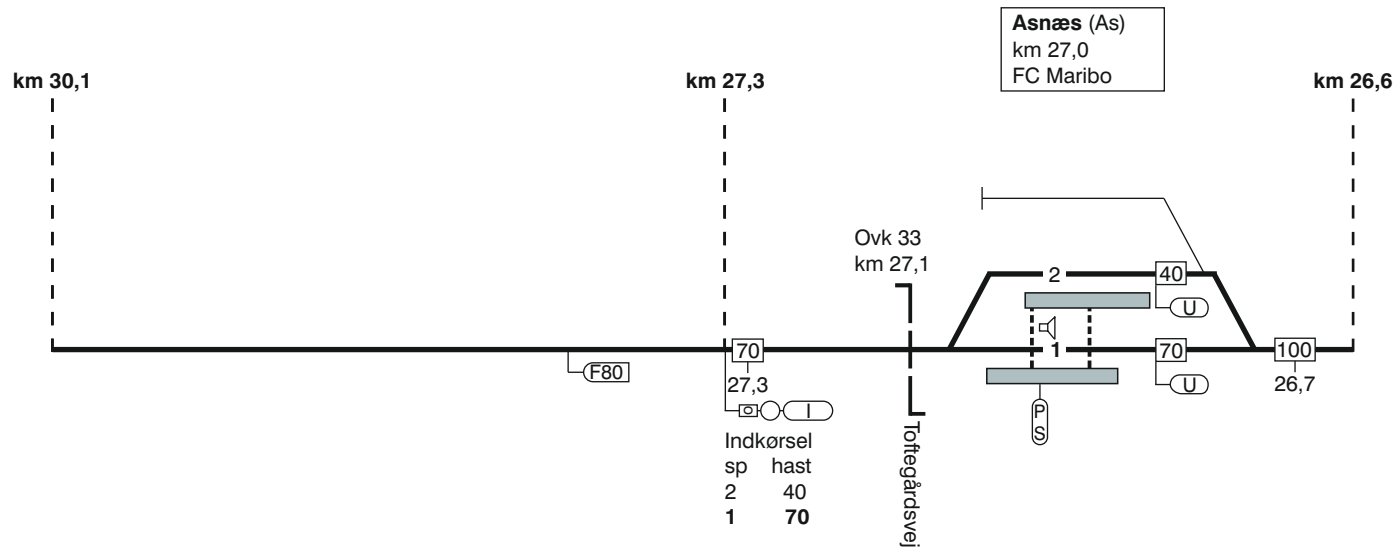

140. Nykøbing Sj - (Holbæk)

140. Nykøbing Sj - (Holbæk)

FC Maribo
linieblok

TIB-S LT

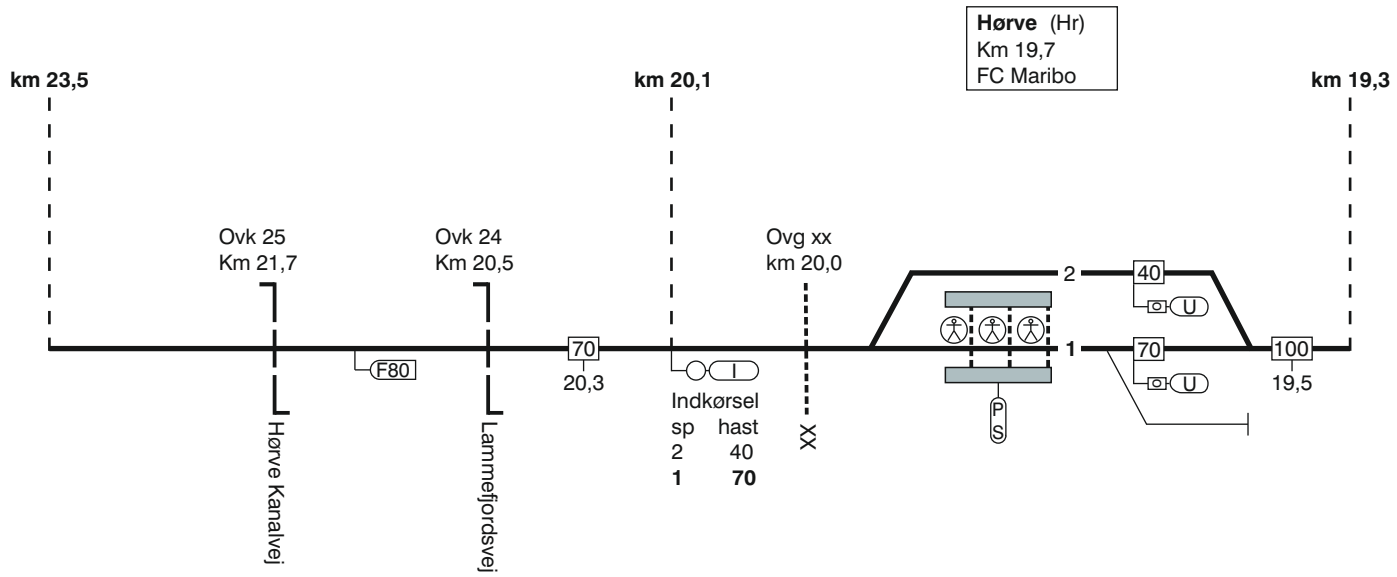

140. Nykøbing Sj - (Holbæk)

140. Nykøbing Sj - (Holbæk)

FC Maribo
linieblok

TIB-S LT

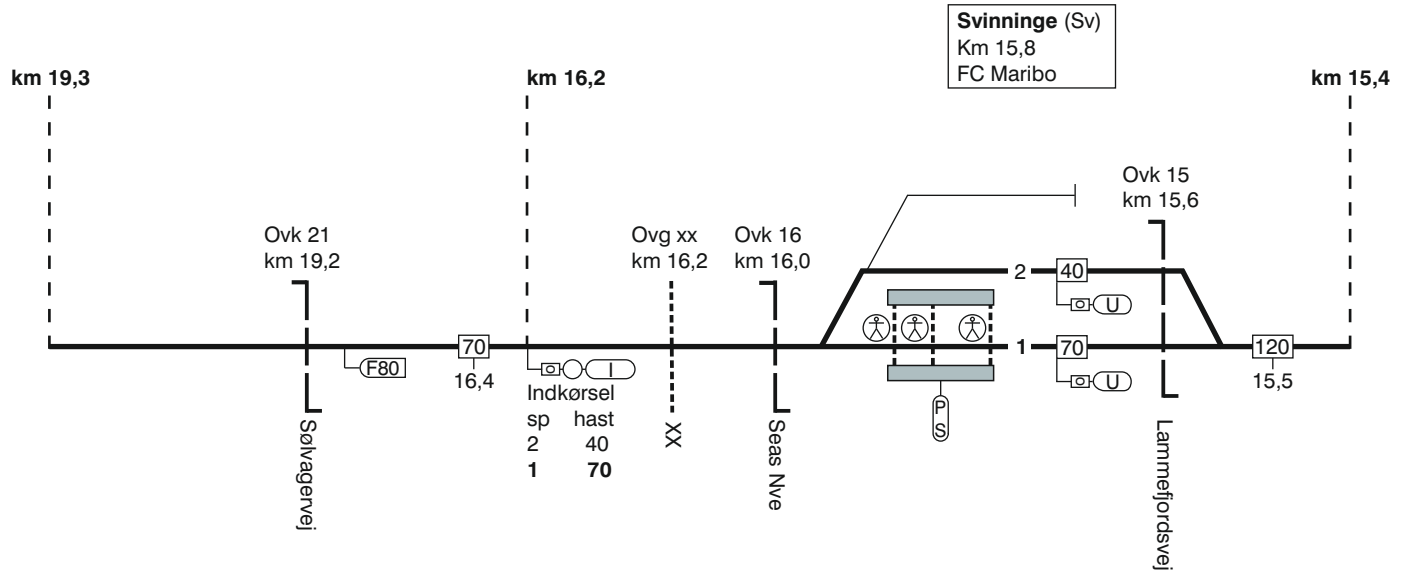

140. Nykøbing Sj - (Holbæk)

140. Nykøbing Sj - (Holbæk)

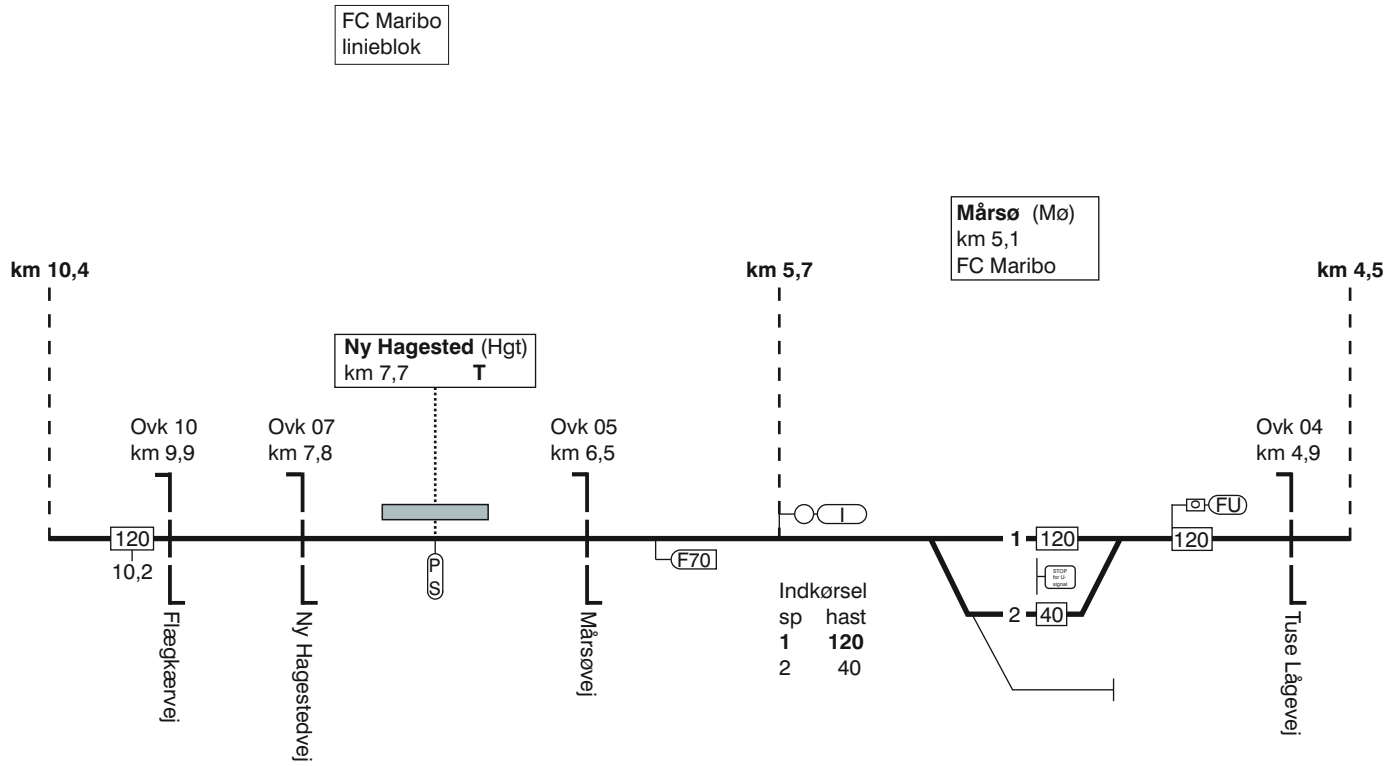

TIB-S LT

140. Nykøbing Sj - (Holbæk)

140. Nykøbing Sj - (Holbæk)

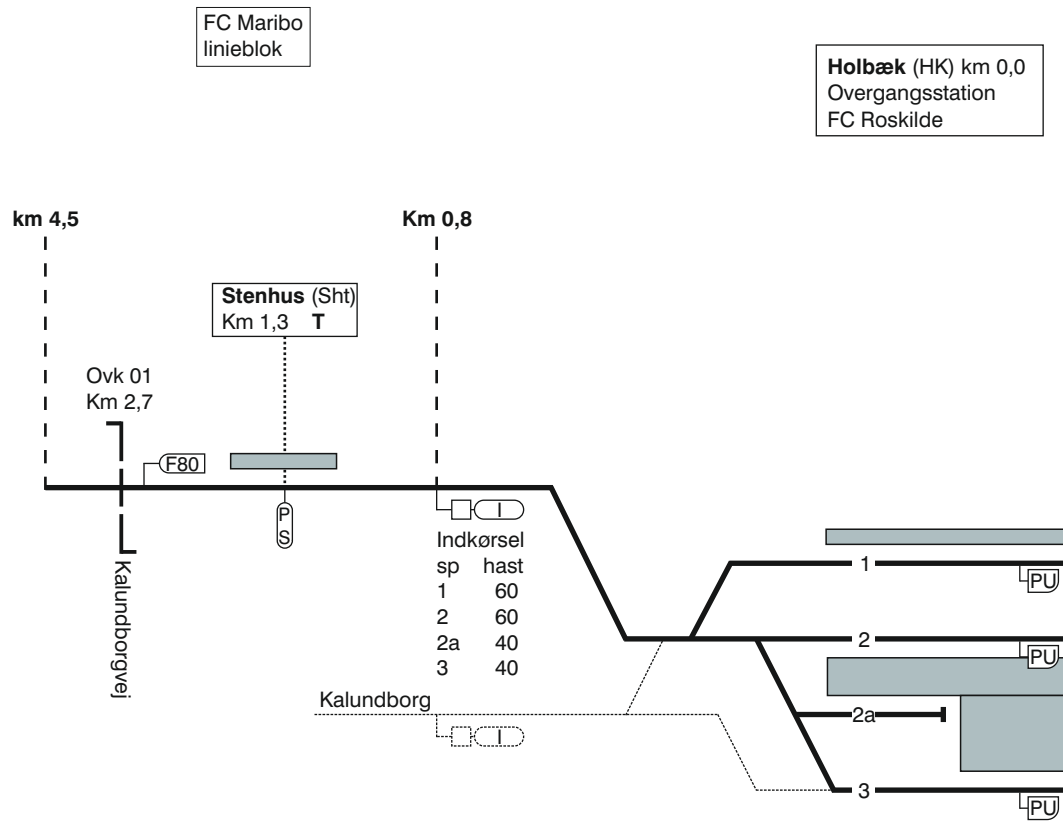

TIB-S LT

140. Nykøbing Sj - (Holbæk)

Togfølgestation	Perronlængde	Sporlængde	Kmp/Fc GSM-R nummer
Holbæk	Spor 1 - xxx meter Spor 2 - xxx meter Spor 2a - 128 meter Spor 3 - xxx meter	Spor 1 - xxx meter Spor 2 - xxx meter Spor 2a - xxx meter Spor 3 - xxx meter	FC Roskilde: 46 37 07 90
Mårsø	Spor 1 - xxxmeter Spor 2 - xxx meter	Spor 1 - xxx meter Spor 2 - xxx meter	FC Maribo: Hk (eskl.) - Nk 81 99 14 12
Gislinge	Spor 1 - 120 meter Spor 2 - 120 meter	Spor 1 - xxx meter Spor 2 - xxx meter	FC Maribo: Hk (eskl.) - Nk 81 99 14 12
Svinninge	Spor 1 - 146 meter Spor 2 - 88 meter	Spor 1 - xxx meter Spor 2 - xxx meter	FC Maribo: Hk (eskl.) - Nk 81 99 14 12
Hørve	Spor 1 - 120 meter Spor 2 - 120 meter	Spor 1 - xxx meter Spor 2 - xxx meter	FC Maribo: Hk (eskl.) - Nk 81 99 14 12
Fårevejle	Spor 1 - 118 meter Spor 2 - 52 meter	Spor 1 - xxx meter Spor 2 - xxx meter	FC Maribo: Hk (eskl.) - Nk 81 99 14 12

TIB-S LT

140. (Holbæk) - Nykøbing Sj.

Togfølgestation	Perronlængde	Sporlængde	Kmp/Fc GSM-R nummer
Asnæs	Spor 1 - 126 meter Spor 2 - 116 meter	Spor 1 - xxx meter Spor 2 - xxx meter	FC Maribo: Hk (eskl.) - Nk 81 99 14 12
Grevinge	Spor 1 - 120 meter Spor 2 - 120 meter	Spor 1 - xxx meter Spor 2 - xxx meter	FC Maribo: Hk (eskl.) - Nk 81 99 14 12
Vig	Spor 1 - 120 meter Spor 2 - 120 meter	Spor 1 - xxx meter Spor 2 - xxx meter	FC Maribo: Hk (eskl.) - Nk 81 99 14 12
Nr. Asmindrup	Spor 1 - 106 meter Spor 2 - 110 meter	Spor 1 - xxx meter Spor 2 - xxx meter	FC Maribo: Hk (eskl.) - Nk 81 99 14 12
Højby	Spor 1 - 166 meter Spor 2 - 166 meter	Spor 1 - xxx meter Spor 2 - xxx meter	FC Maribo: Hk (eskl.) - Nk 81 99 14 12
Nykøbing Sj.	Spor 1 - 120 meter Spor 2 - 166 meter	Spor 1 - xxx meter Spor 2 - xxx meter	FC Maribo: Hk (eskl.) - Nk 81 99 14 12

TIB-S LT

140. (Holbæk) - Nykøbing Sj.

150. (Slagelse) - Høng og 151. Høng - Tølløse

Strækningshastighed

Delstrækning	Strækningshastighed (km/t)
150.Slagelse - Høng	120
151.Høng - Tølløse	120

TIB-S LT

150. (Slagelse) - Høng og 151. Høng - Tølløse.

150. (Slagelse) - Høng.

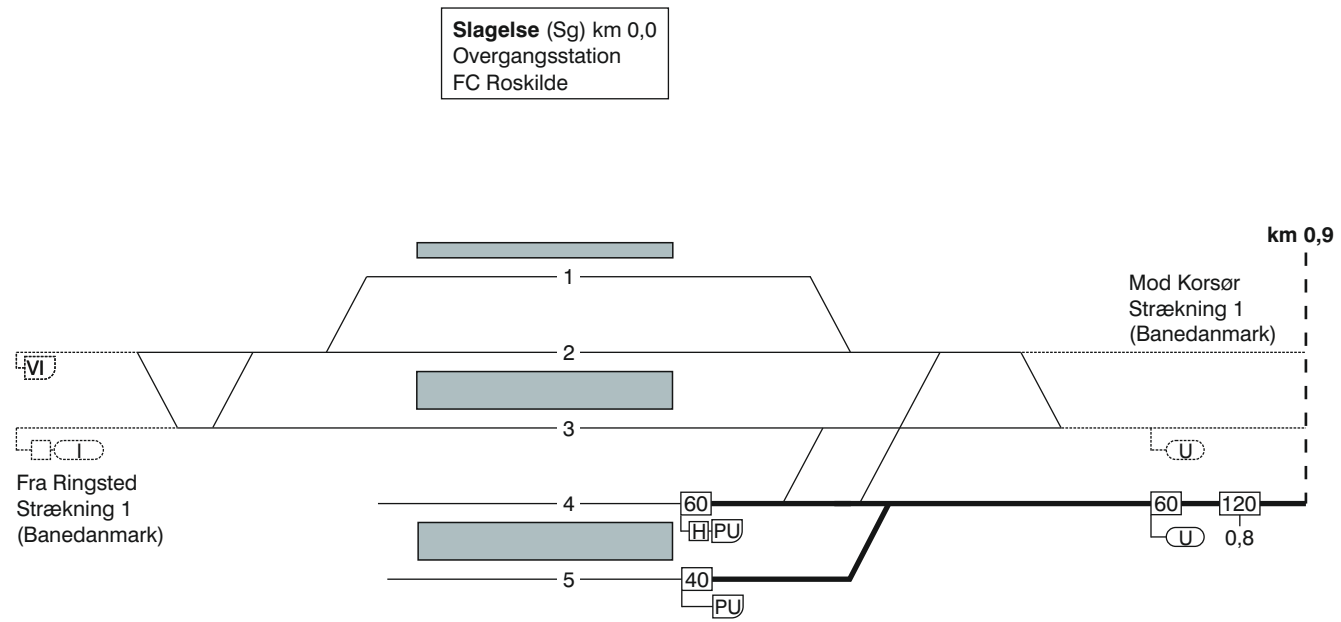

TIB-S LT

150. (Slagelse) - Høng.

150. (Slagelse) - Høng.

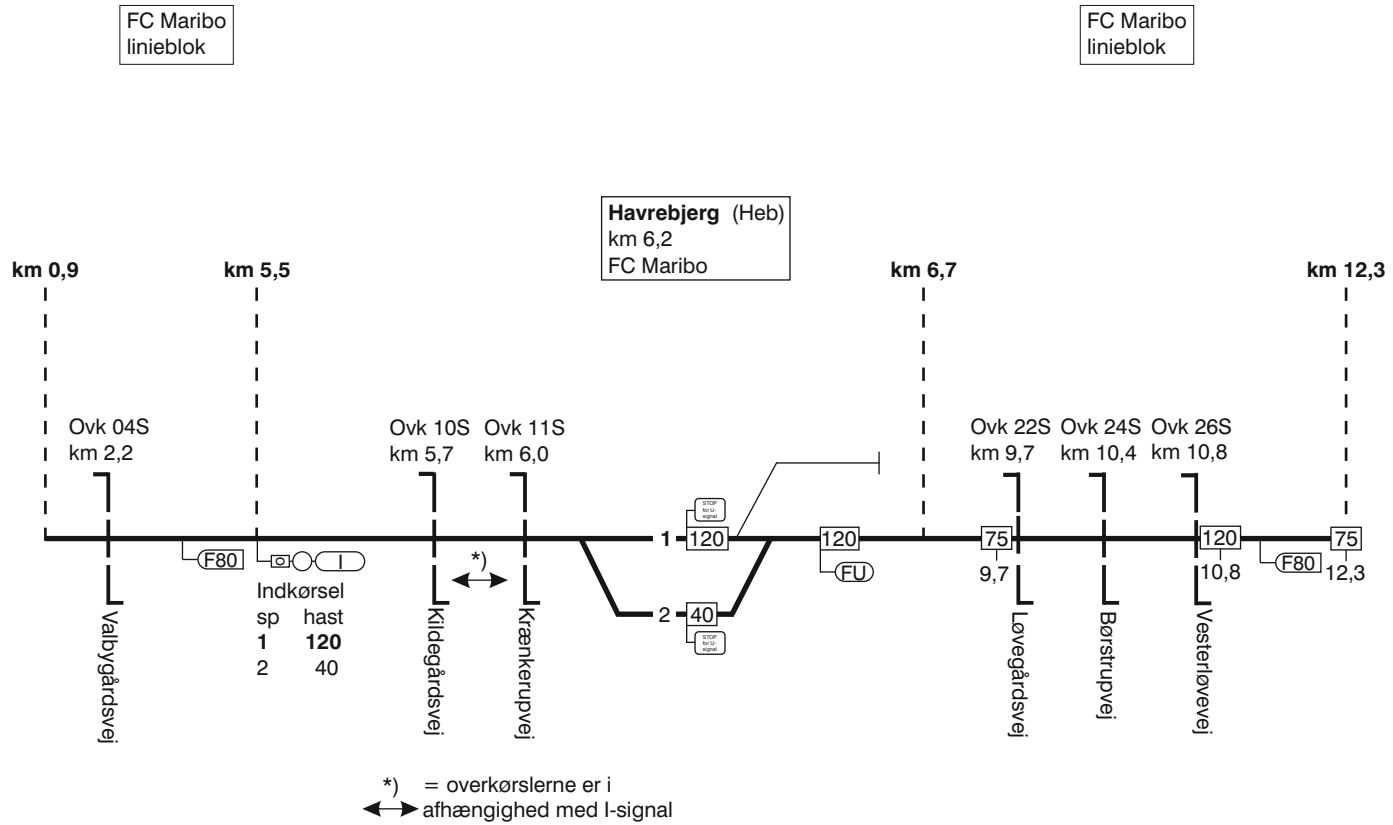

TIB-S LT

150. (Slagelse) - Høng.

150. (Slagelse) - Høng og 151. Høng - Tølløse

TIB-S LT 150. (Slagelse) - Høng og 151. Høng - Tølløse

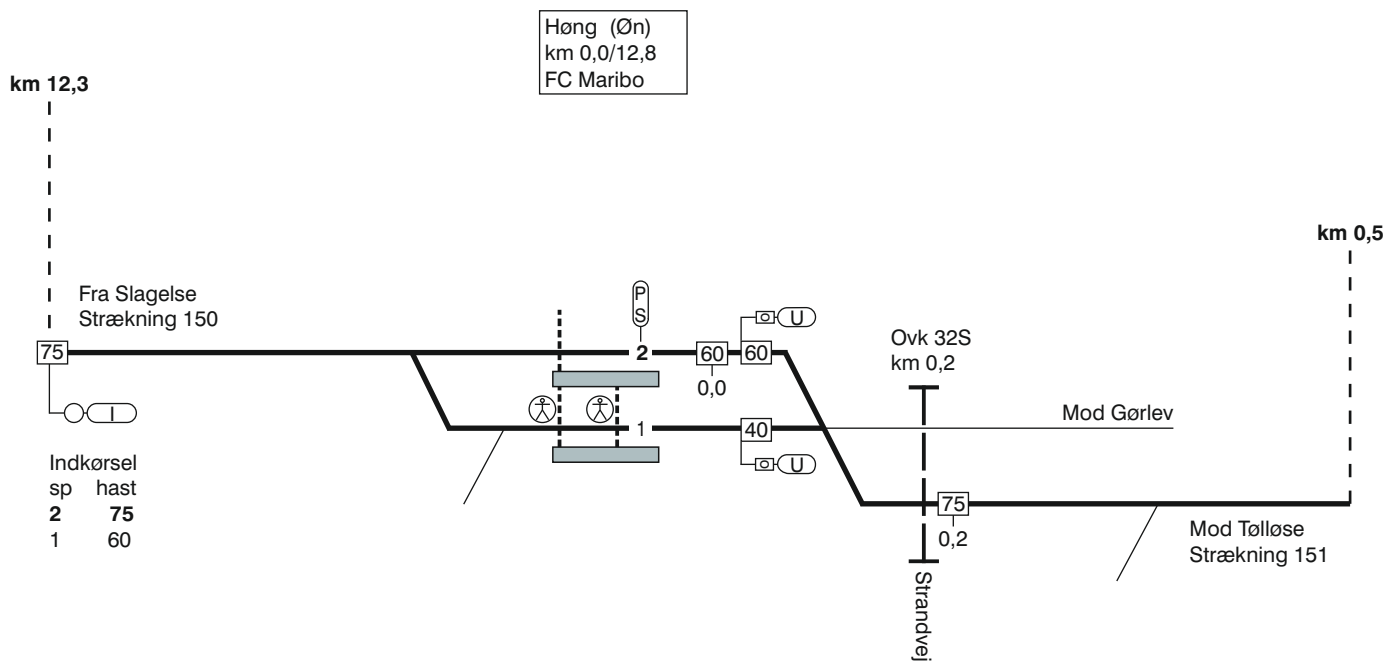

151. Høng - Tølløse.

FC Maribo
linieblok

TIB-S LT

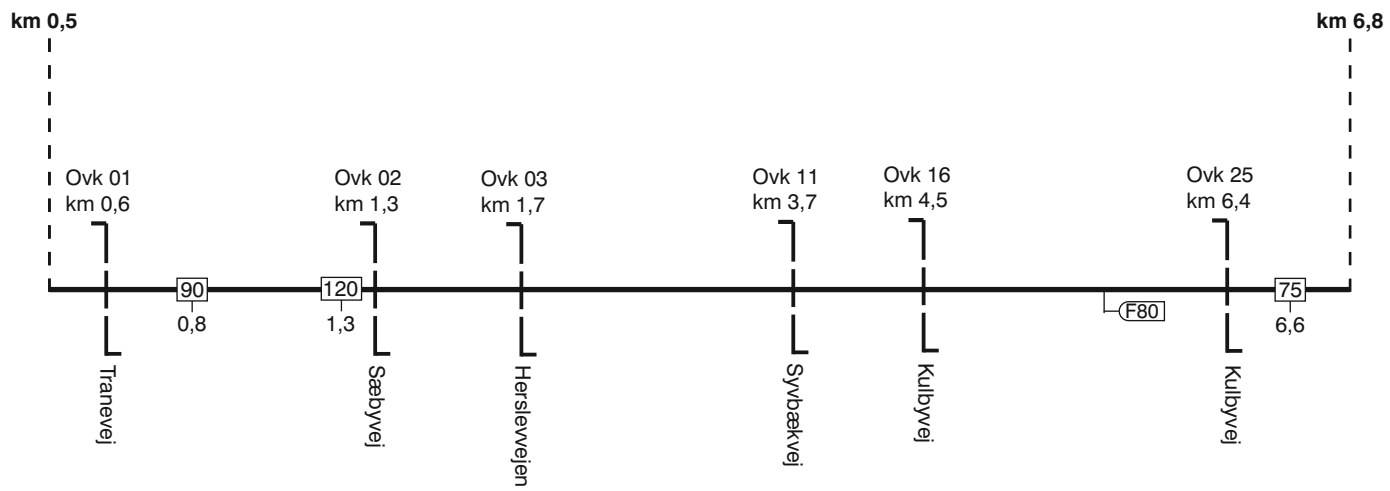

151. Høng - Tølløse.

151. Høng - Tølløse.

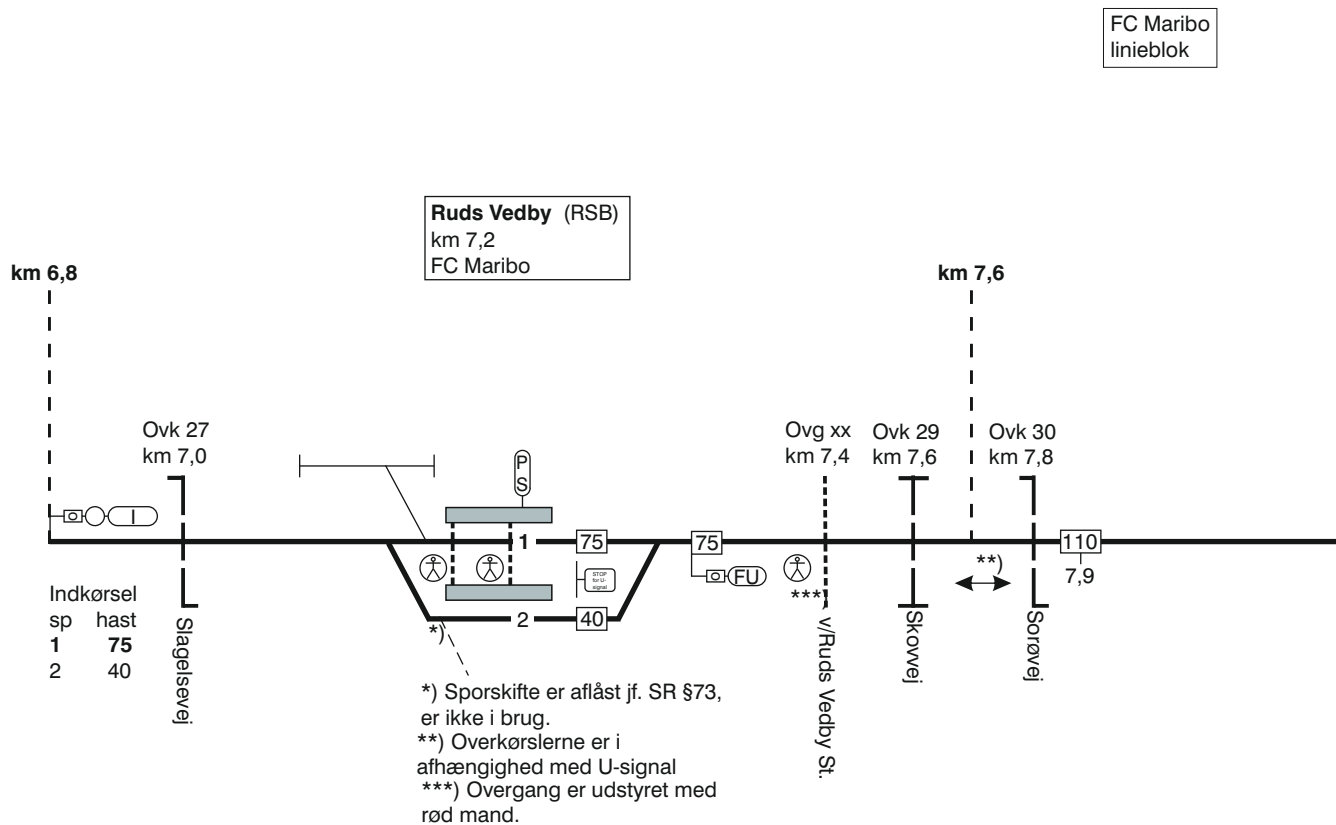

TIB-S LT

151. Høng - Tølløse.

151. Høng - Tølløse.

FC Maribo
linieblok

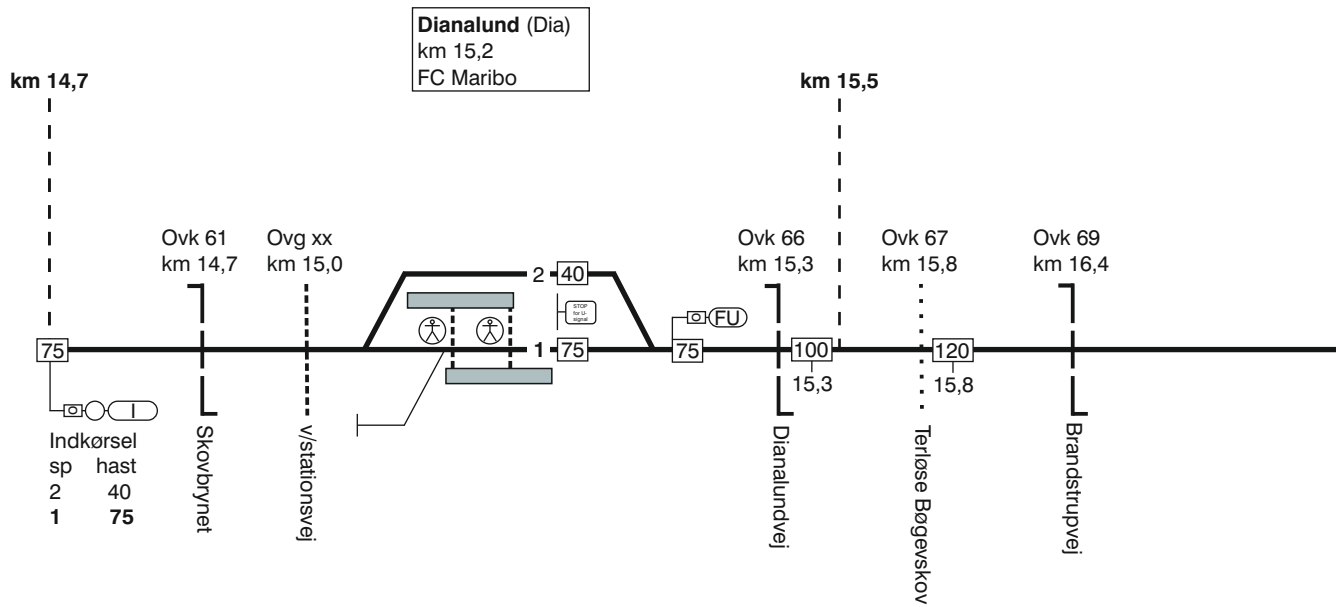

TIB-S LT

151. Høng - Tølløse.

151. Høng - Tølløse.

TIB-S LT

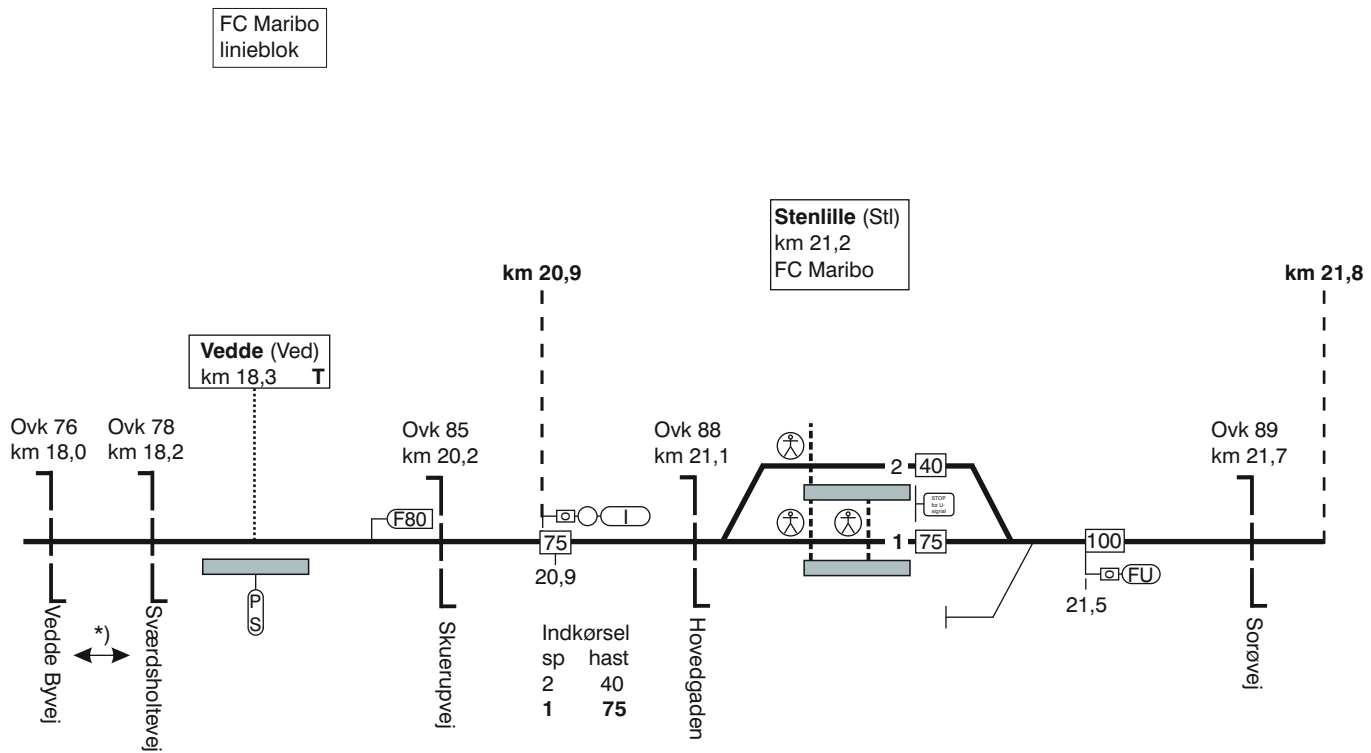

151. Høng - Tølløse.

*) overkørslerne har fælles overkørselssignal

151. Høng - Tølløse.

FC Maribo
linieblok

TIB-S LT

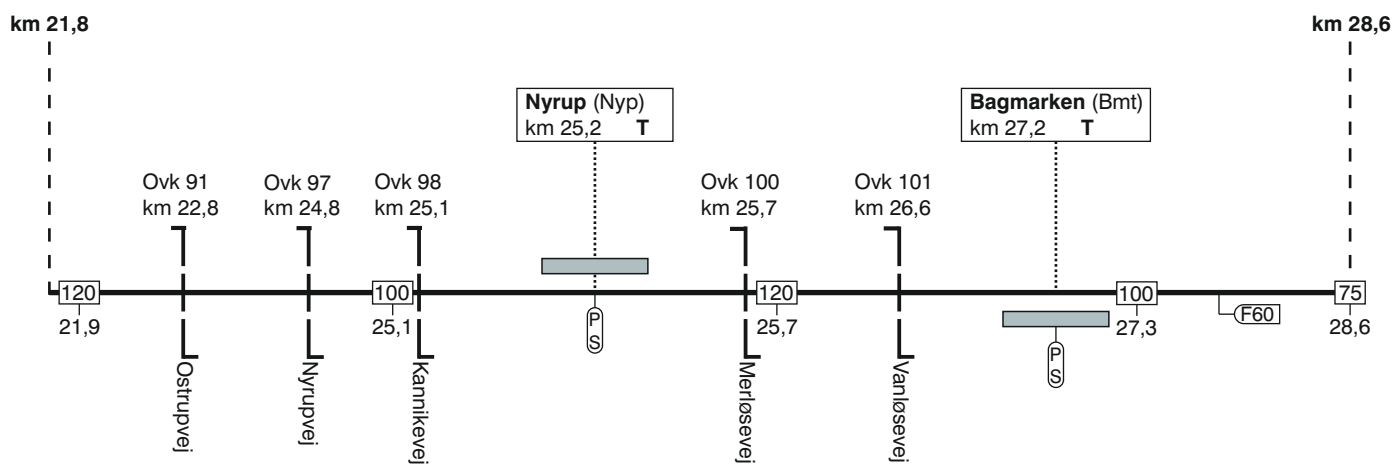

151. Høng - Tølløse.

151. Høng - Tølløse.

TIB-S LT

FC Maribo
linieblok

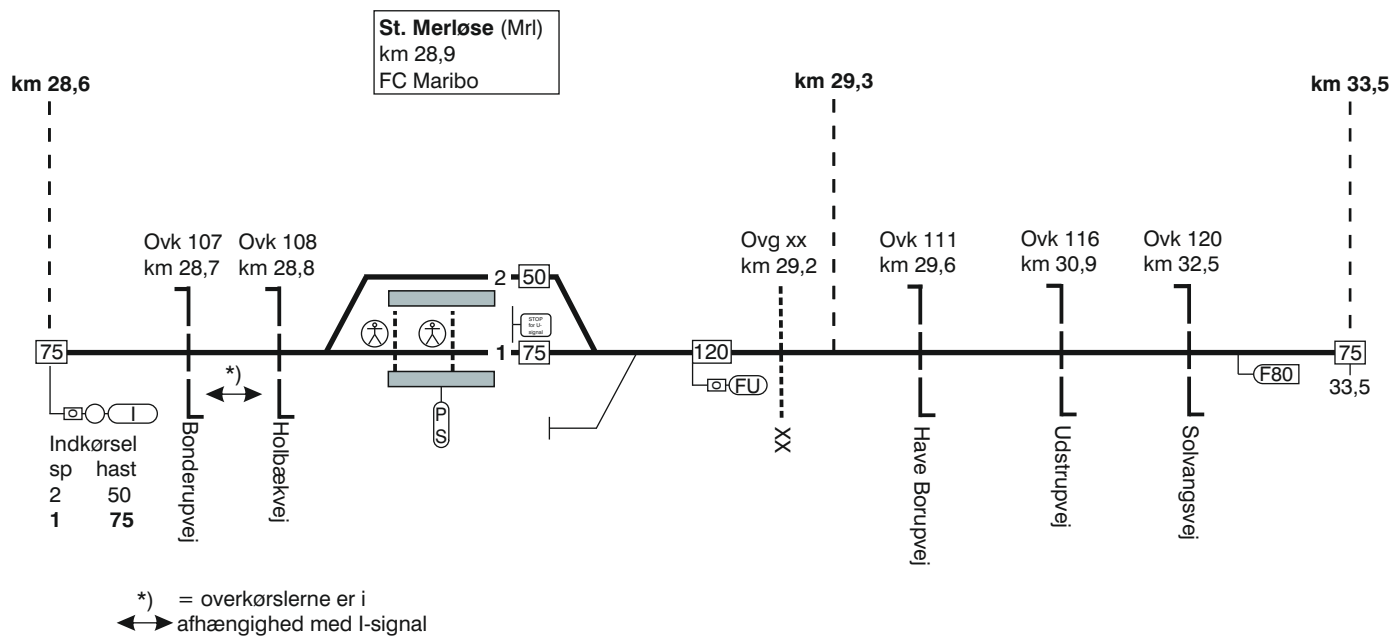

151. Høng - Tølløse.

151. Høng - Tølløse.

FC Maribo
linieblok

TIB-S LT

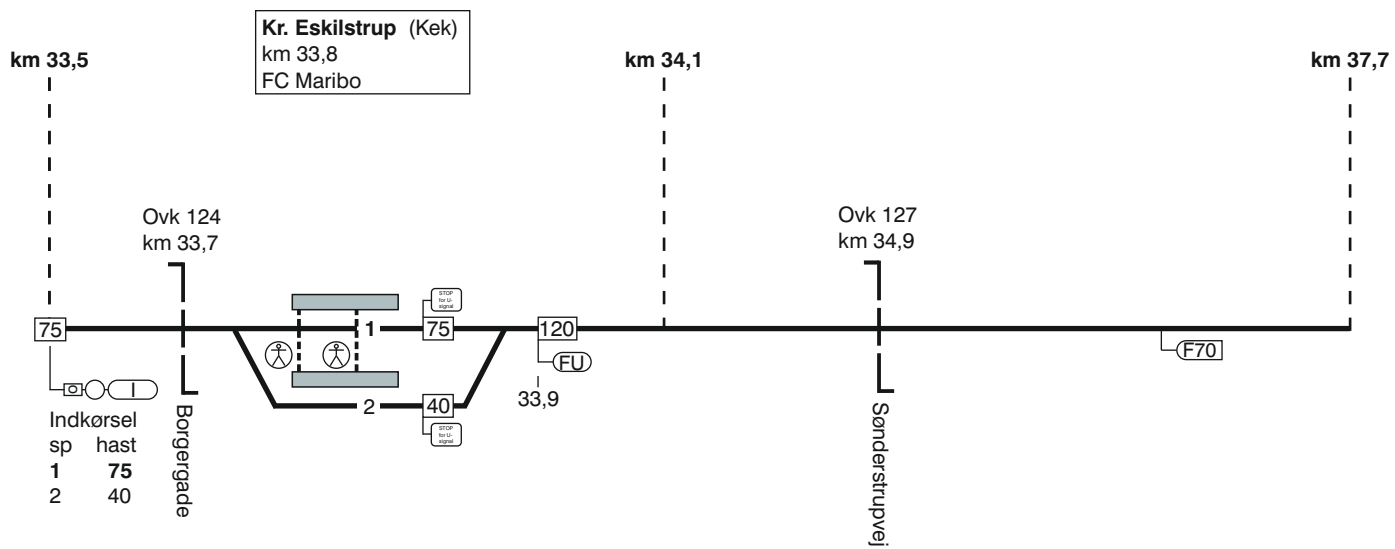

151. Høng - Tølløse.

Tølløse (Tø)
 km 38,0
 FC Maribo

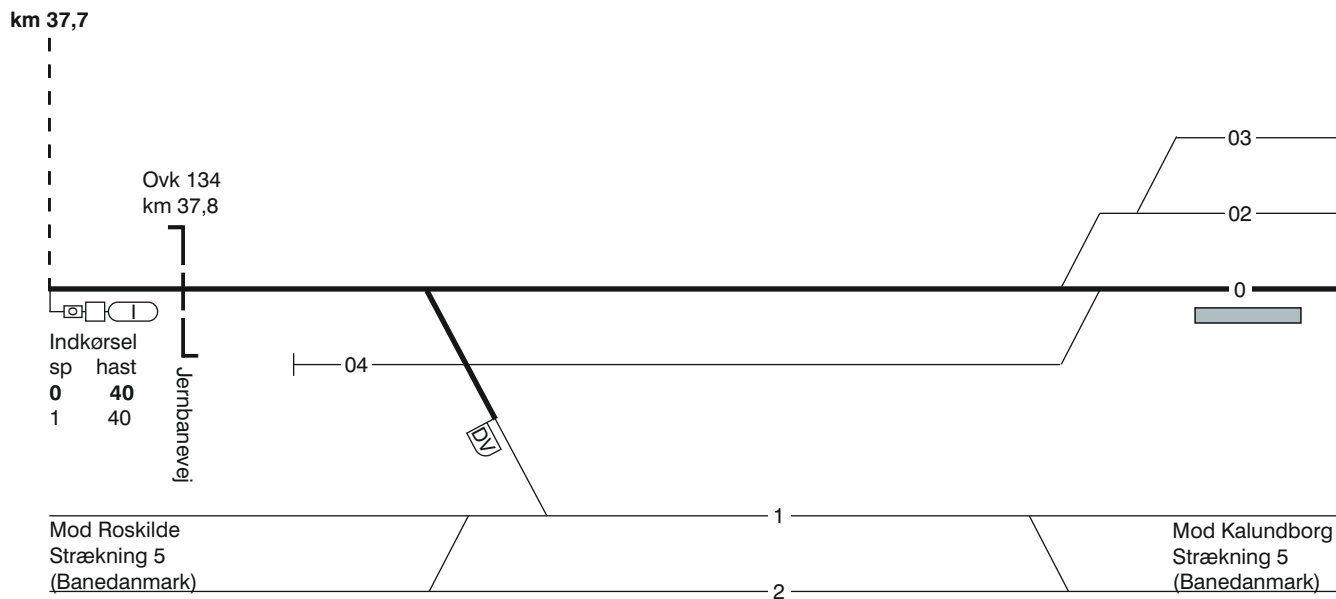

TIB-S LT

151. Høng - Tølløse.

151. Tølløse - Høng.

Tølløse (Tø)
km 38,0
FC Maribo

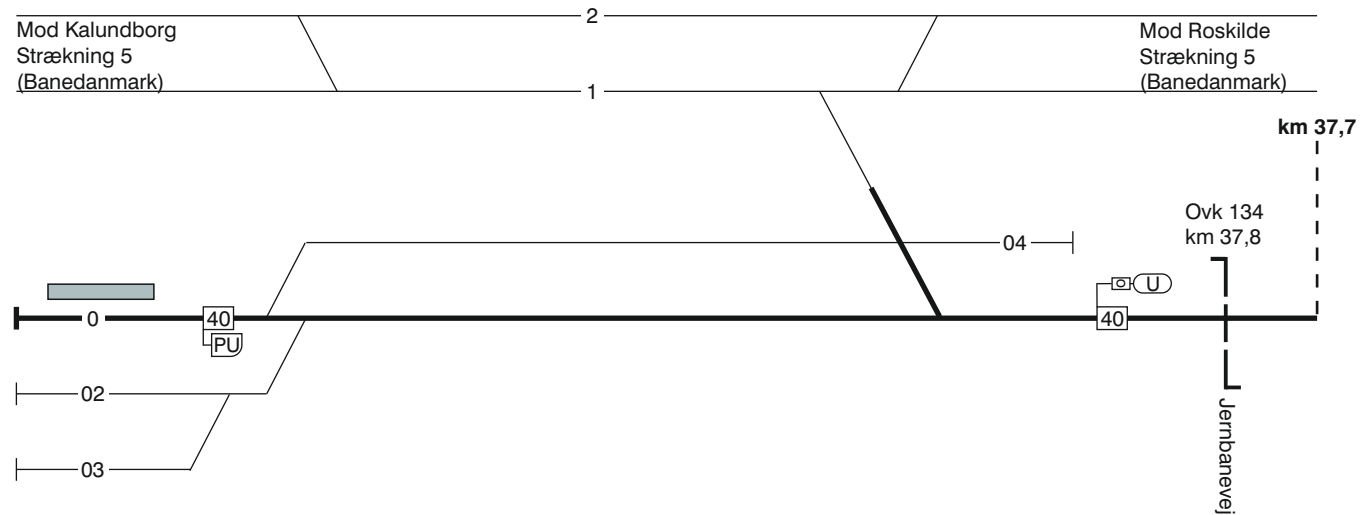

TIB-S LT

151. Tølløse - Høng.

151. Tølløse - Høng.

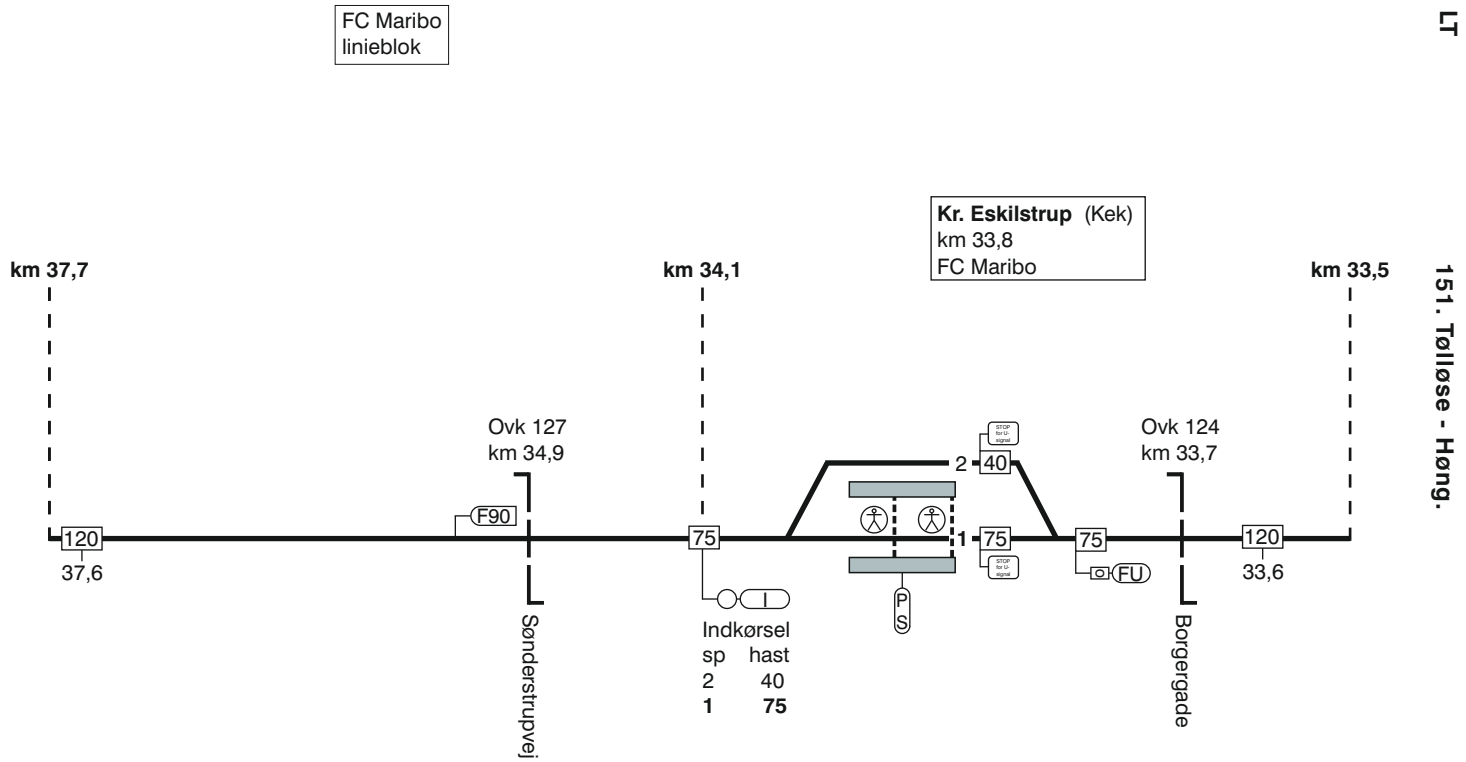

151. Tølløse - Høng.

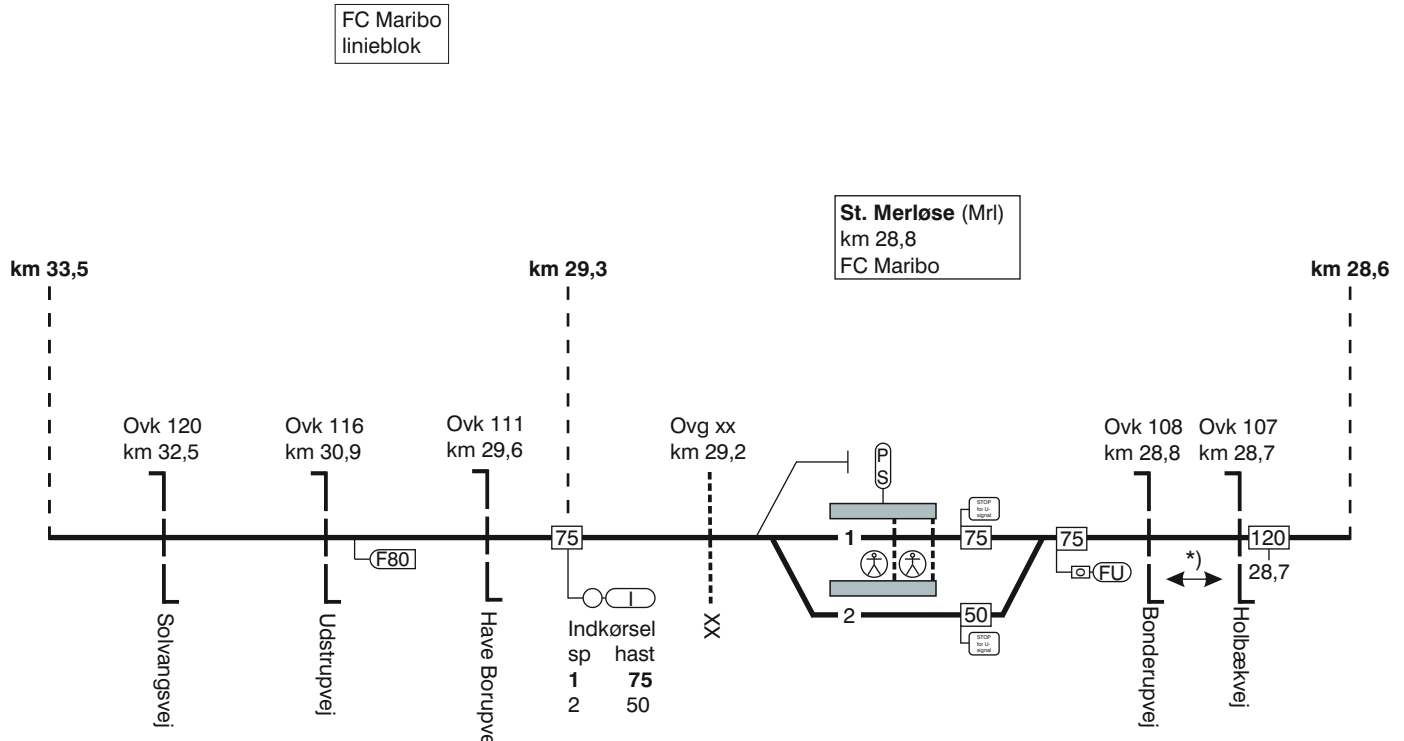

Indkørsel	sp	hast
1	75	
2	50	

*) = overkørslerne er i
 ↔ afhængighed med FU-signal

TIB-S LT
 151. Tølløse - Høng.

151. Tølløse - Høng.

FC Maribo
linieblok

TIB-S LT

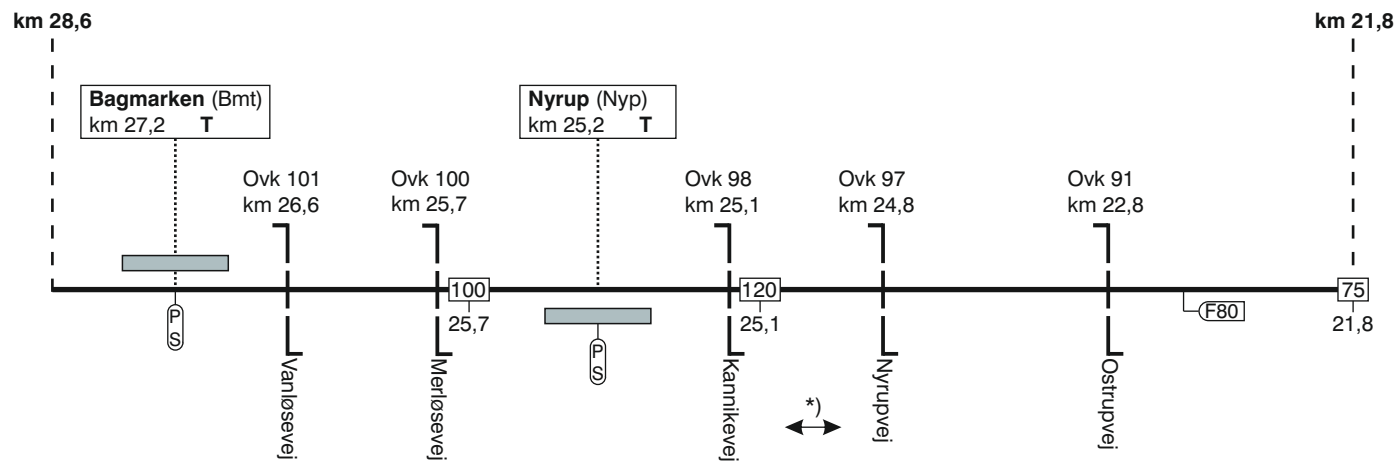

151. Tølløse - Høng.

*) overkørslerne har
fælles overkørselssignal

151. Tølløse - Høng.

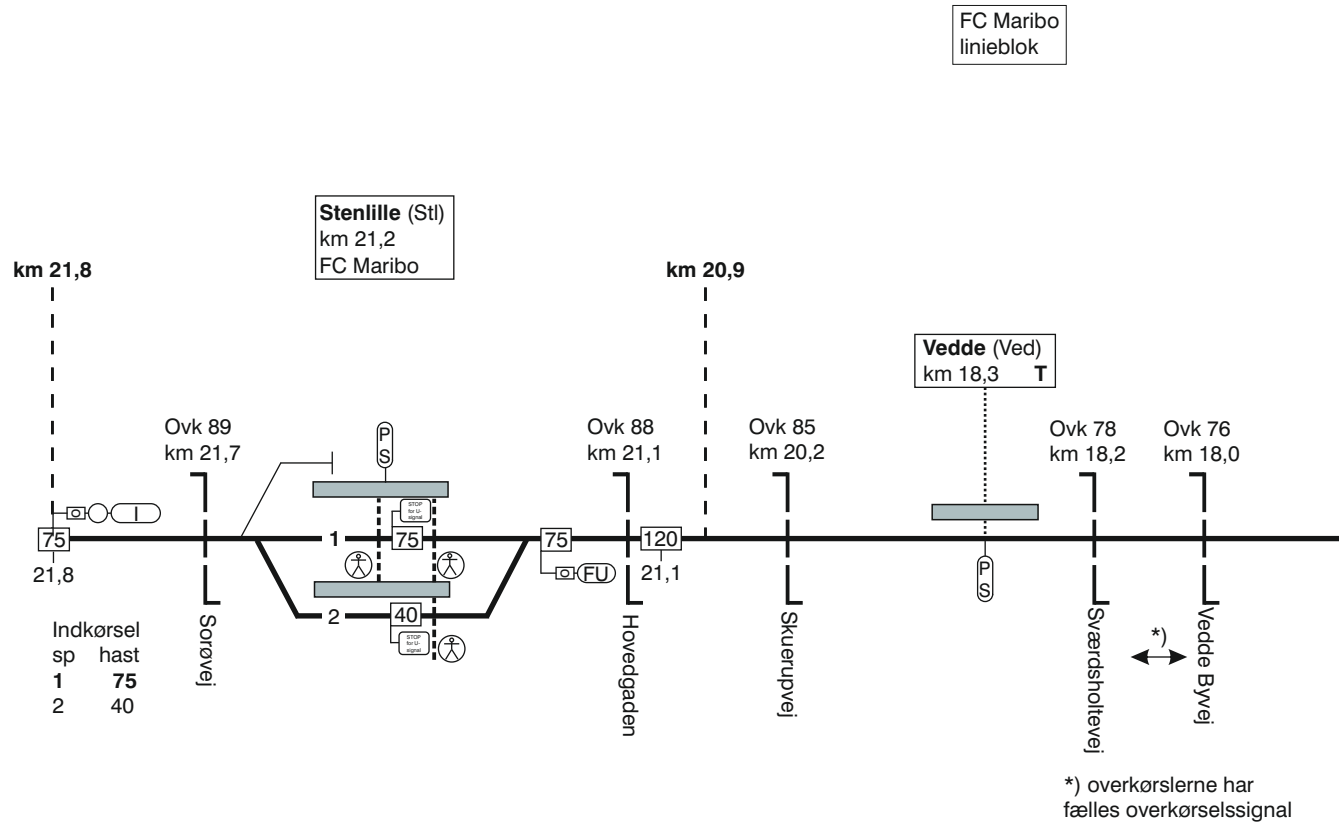

TIB-S LT

151. Tølløse - Høng.

151. Tølløse - Høng.

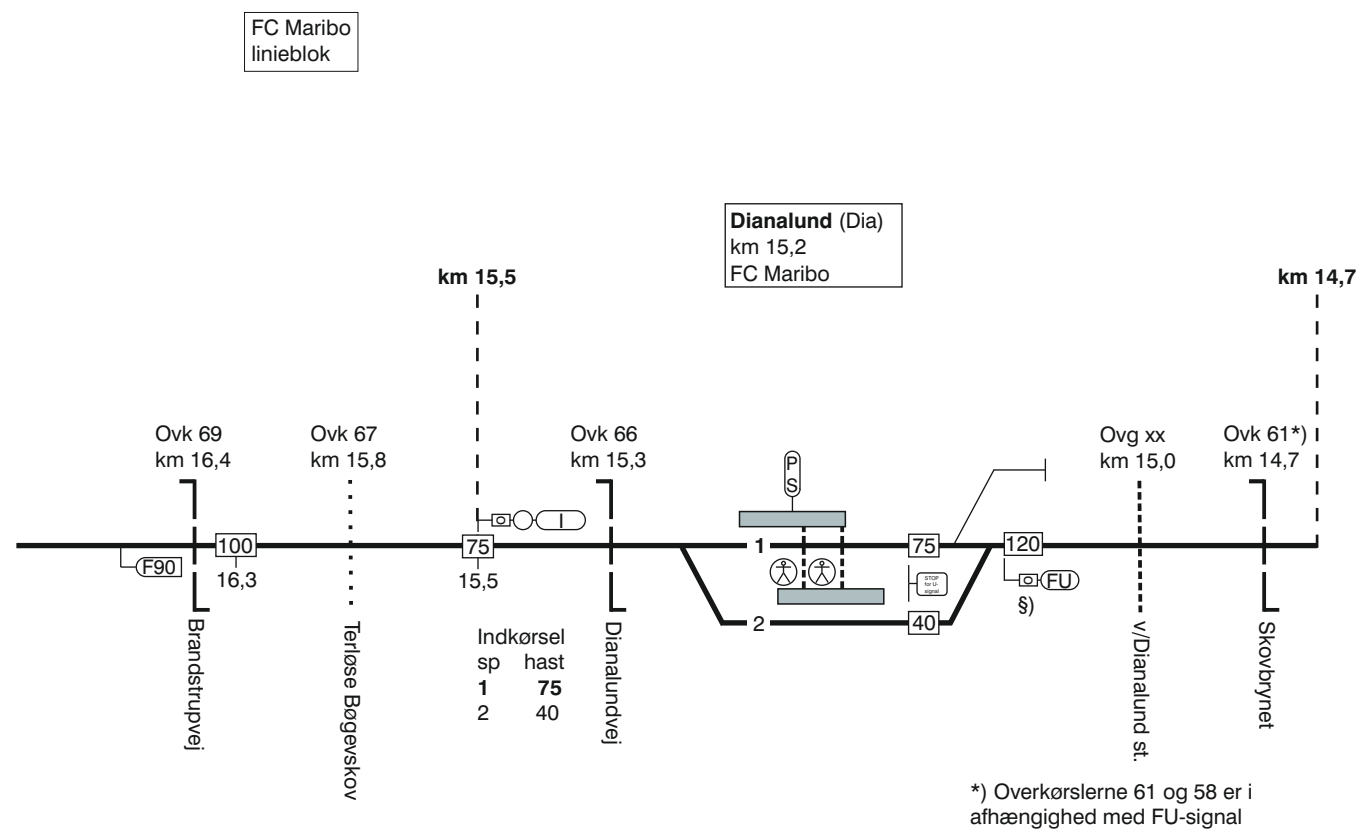

TIB-S LT

151. Tølløse - Høng.

151. Tølløse - Høng.

TIB-S LT

151. Tølløse - Høng.

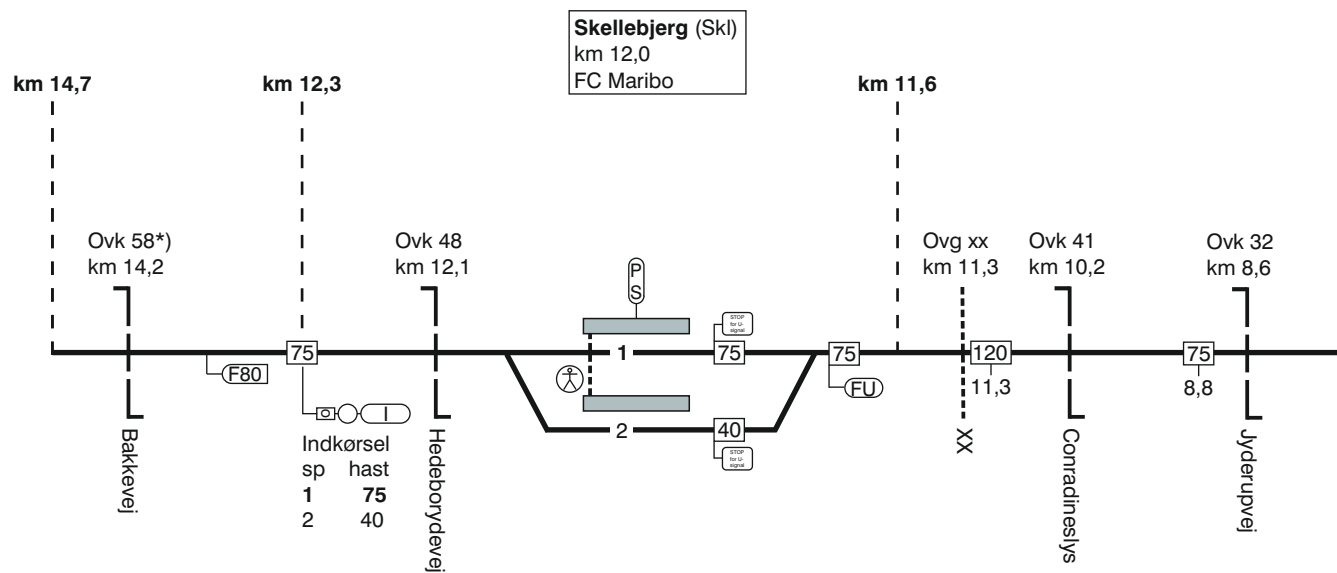

*) Overkørslerne 61 og 58 er i afhængighed med FU-signal

151. Tølløse - Høng.

TIB-S LT

151. Tølløse - Høng.

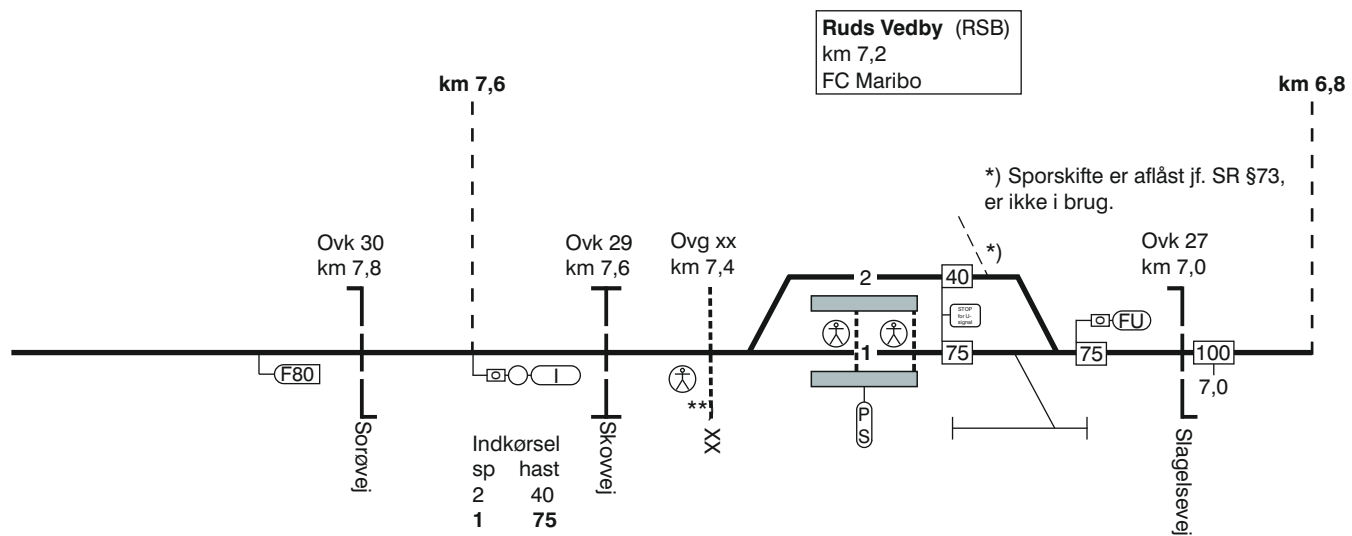

***) Overgang er udstyret med rød mand.

151. Tølløse - Høng.

TIB-S LT

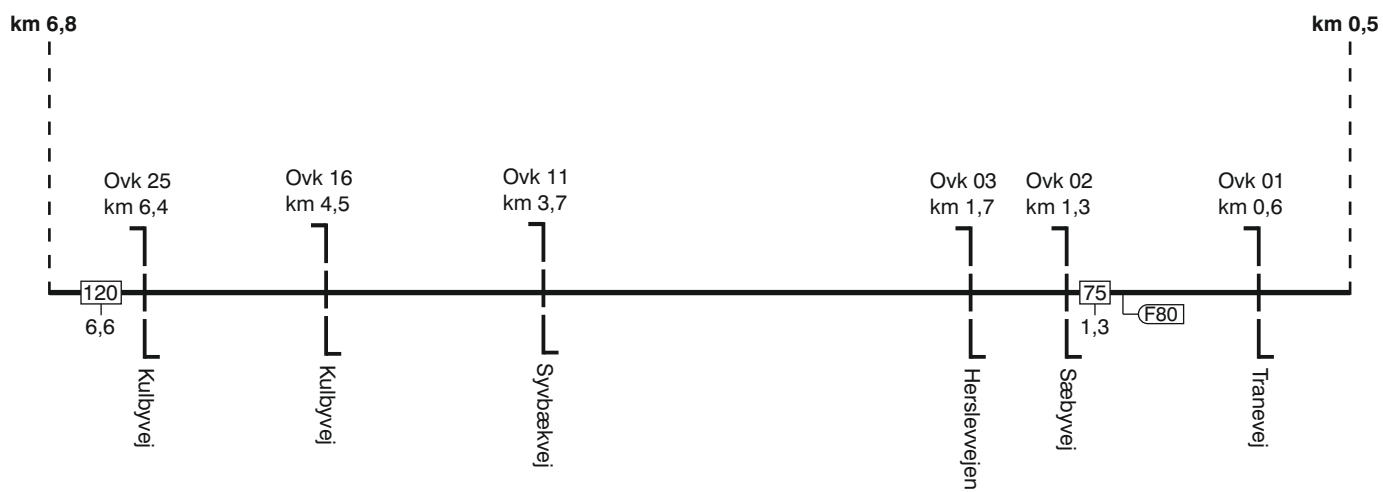

151. Tølløse - Høng.

151. Tølløse - Høng.

TIB-S LT

151. Tølløse - Høng.

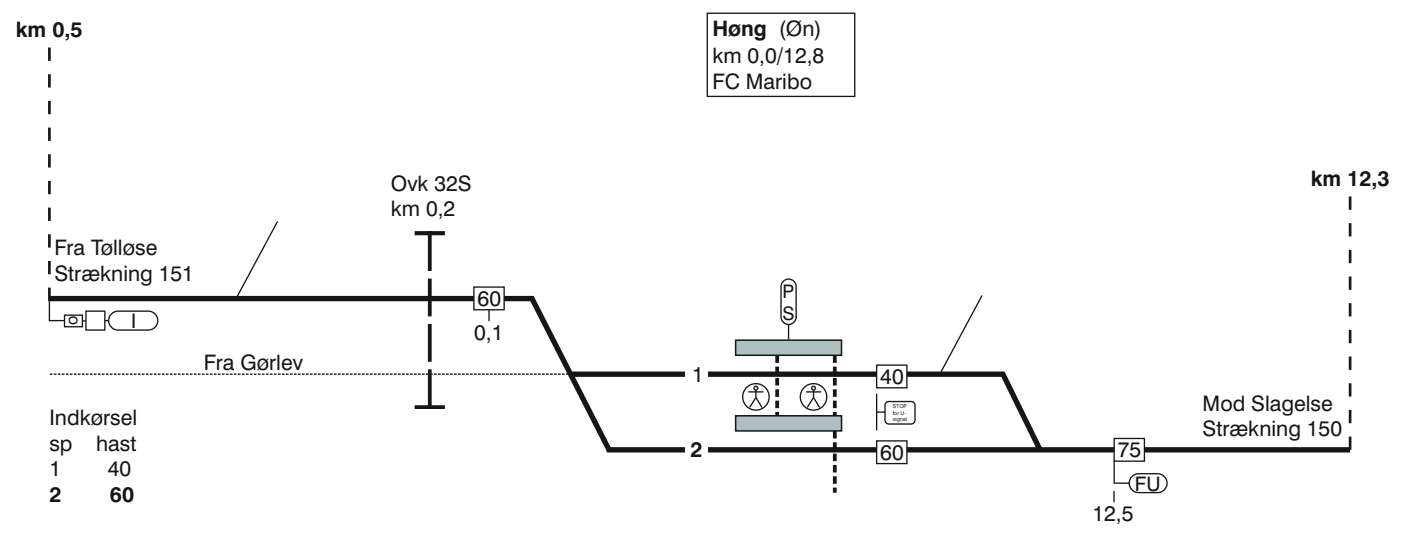

150. Høng - (Slagelse)

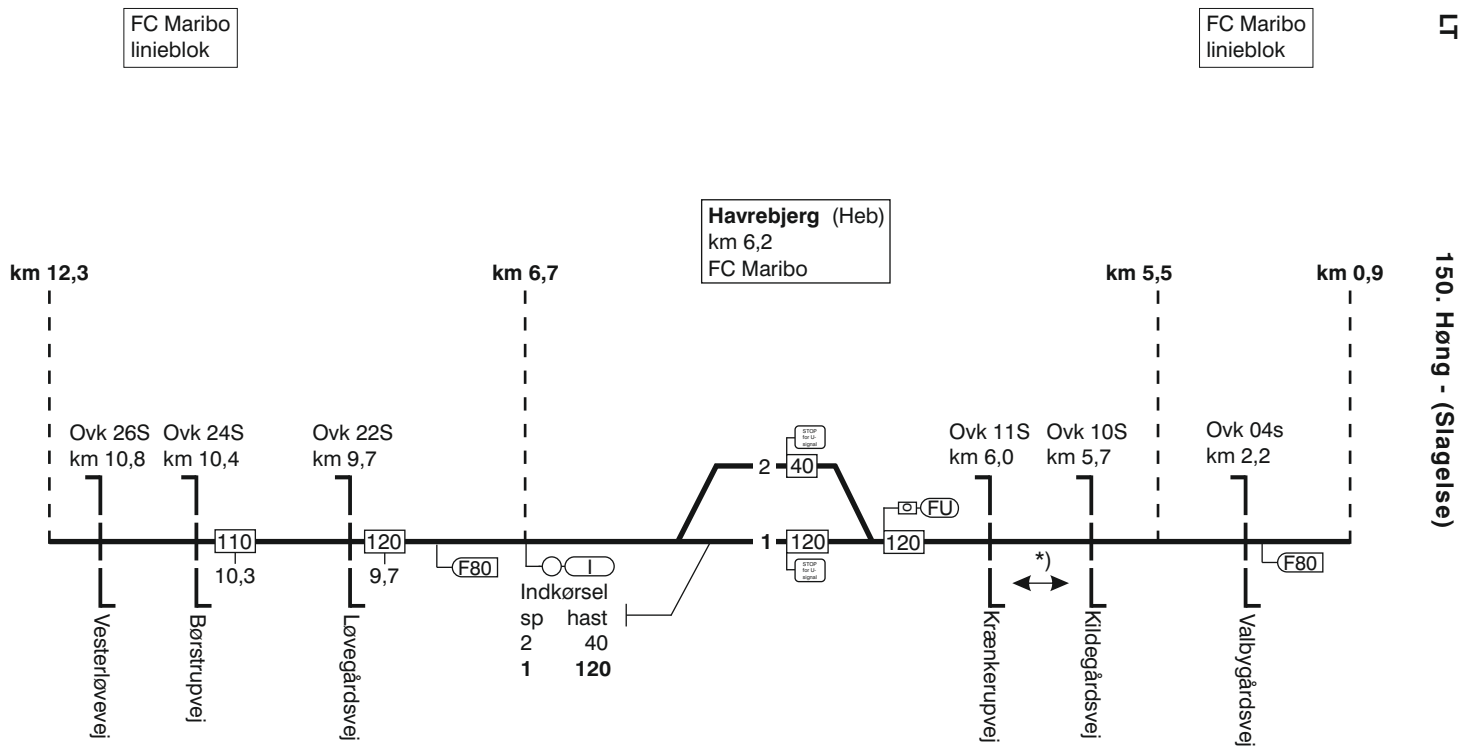

*) overkørslerne er i afhængighed med U-signal

150. Høng - (Slagelse)

Slagelse (Sg) km 0,0
 Overgangsstation
 FC Roskilde

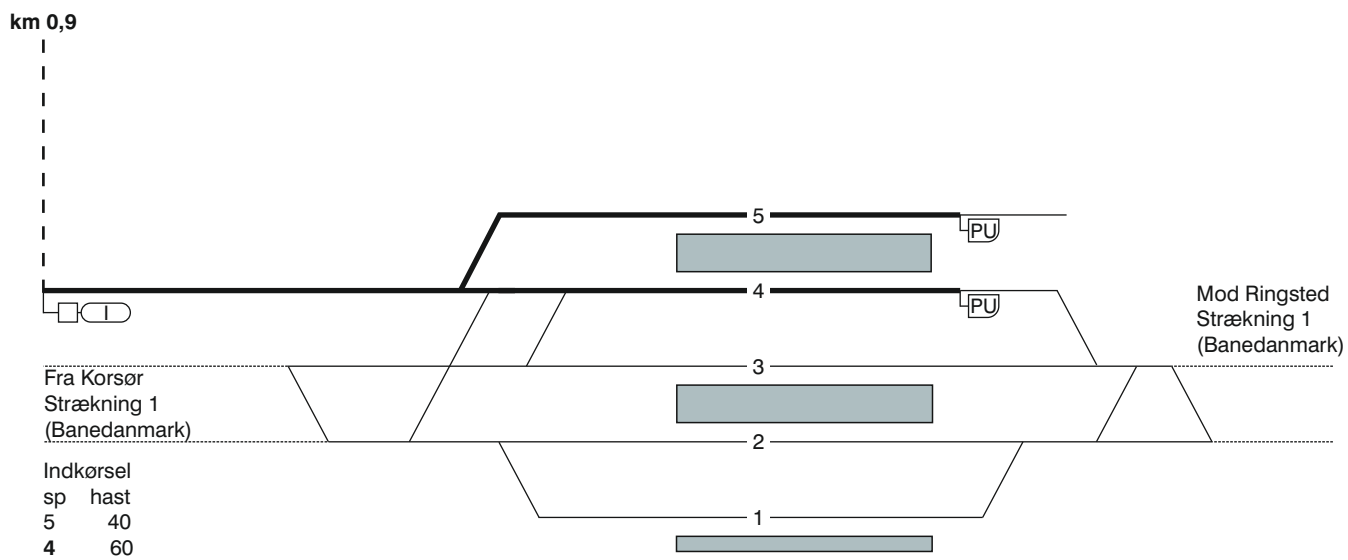

TIB-S LT

150. Høng - (Slagelse)

Togfølgestation	Perronlængde	Sporlængde	Kmp/Fc GSM-R nummer
Slagelse	Spor 4 - xxx meter Spor 5 - xxx meter	Spor 4 - xxx meter Spor 5 - xxx meter	FC Roskilde: 46 35 69 97
Havrebjerg		Spor 1 - xxx meter Spor 2 - xxx meter	FC Maribo: Sg (eskl.) - Øn 81 99 14 11
Høng	Spor 1 - 108 meter Spor 2 - 84 meter	Spor 1 - xxx meter Spor 2 - xxx meter	FC Maribo: Sg (eskl.) - Øn 81 99 14 11

TIB-S LT

150. (Slagelse) - Høng.

Togfølgestation	Perronlængde	Sporlængde	Kmp/Fc GSM-R nummer
Høng	Spor 1 - 104 meter Spor 2 - 84 meter	Spor 1 - xxx meter Spor 2 - xxx meter	FC Maribo: Øn - Tø 81 99 14 11
Ruds Vedby	Spor 1 - 80 meter Spor 2 - 80 meter	Spor 1 - xxx meter Spor 2 - xxx meter	FC Maribo: Øn - Tø 81 99 14 11
Skellebjerg	Spor 1 - 64 meter Spor 2 - 68 meter	Spor 1 - xxx meter Spor 2 - xxx meter	FC Maribo: Øn - Tø 81 99 14 11
Dianalund	Spor 1 - 82 meter Spor 2 - 80 meter	Spor 1 - xxx meter Spor 2 - xxx meter	FC Maribo: Øn - Tø 81 99 14 11
Stenlille	Spor 1 - 70 meter Spor 2 - 76 meter	Spor 1 - xxx meter Spor 2 - xxx meter	FC Maribo: Øn - Tø 81 99 14 11
St. Merløse	Spor 1 - 84 meter Spor 2 - 84 meter	Spor 1 - xxx meter Spor 2 - xxx meter	FC Maribo: Øn - Tø 81 99 14 11

TIB-S LT

151 - Høng - Tølløse.

Togfølgestation	Perronlængde	Sporlængde	Kmp/Fc GSM-R nummer
Kr. Eskilstrup	Spor 1 - 94 meter Spor 2 - 70 meter	Spor 1 - xxx meter Spor 2 - xxx meter	FC Maribo: Øn - Tø 81 99 14 11
Tølløse	Spor 0 - 100 meter	Spor 0 - xxx meter	FC Maribo: Øn - Tø 81 99 14 11
Tølløse - Banedanmark	Spor 1 - xxx meter Spor 2 - xxx meter	Spor 1 - xxx meter Spor 2 - xxx meter	FC Roskilde: 46 37 07 90

TIB-S LT

151. Høng - Tølløse.

180. (Nykøbing F. Vest) - Nakskov.

Strækningshastighed

Delstrækning	Strækningshastighed (km/t)
(Nykøbing F. Vest) - Nakskov	100

TIB-S LT

180. (Nykøbing F. Vest) - Nakskov.

180. (Nykøbing F. Vest) - Nakskov.

TIB-S LT

180. (Nykøbing F. Vest) - Nakskov.

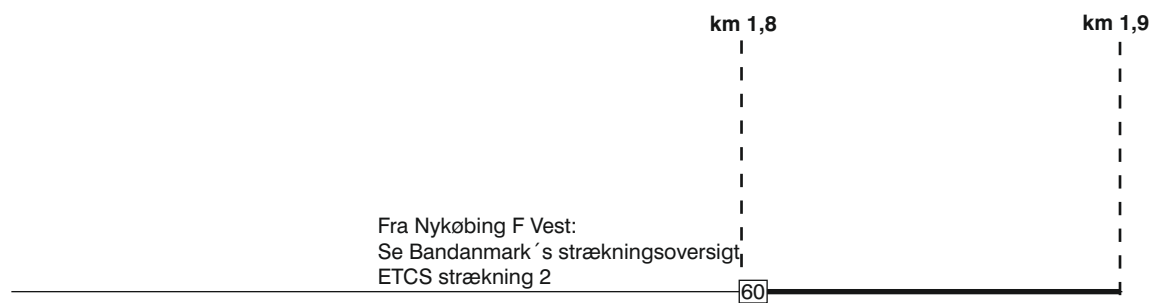

180. (Nykøbing F. Vest) - Nakskov.

FC Maribo
Linieblok

TIB-S LT

180. (Nykøbing F. Vest) - Nakskov.

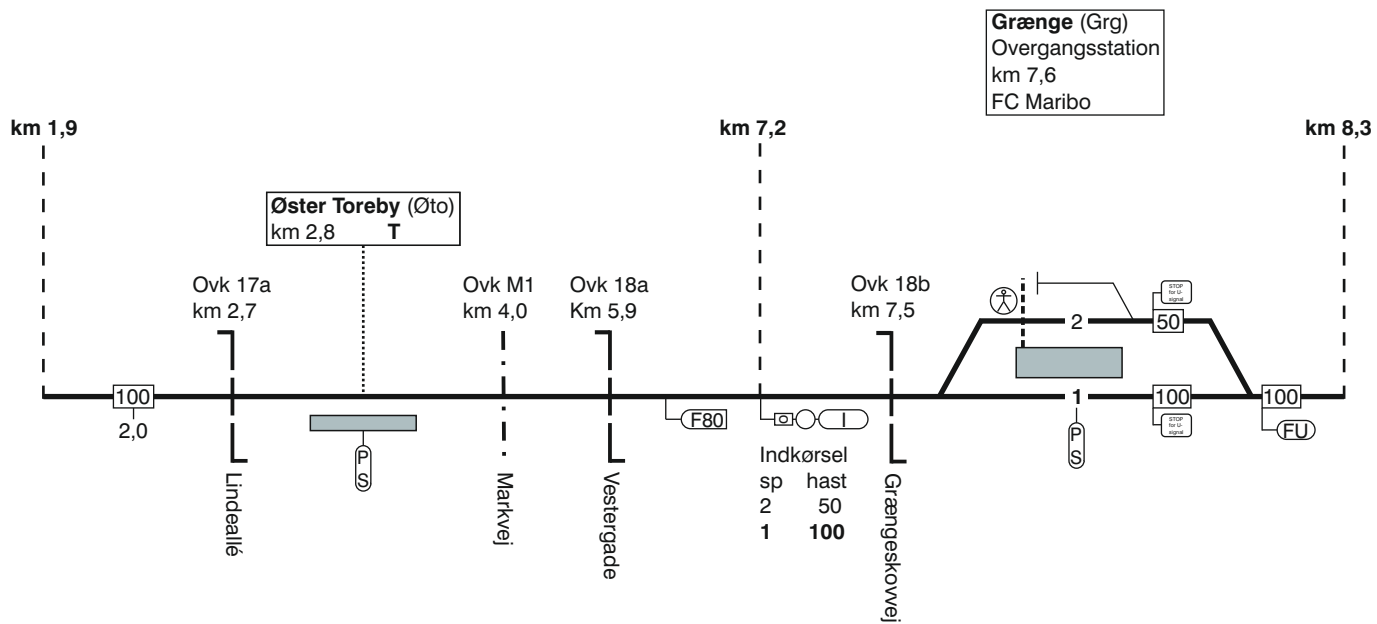

180. (Nykøbing F. Vest) - Nakskov.

FC Maribo
Linieblok

Sakskøbing (Sx)
km 16,4
FC Maribo

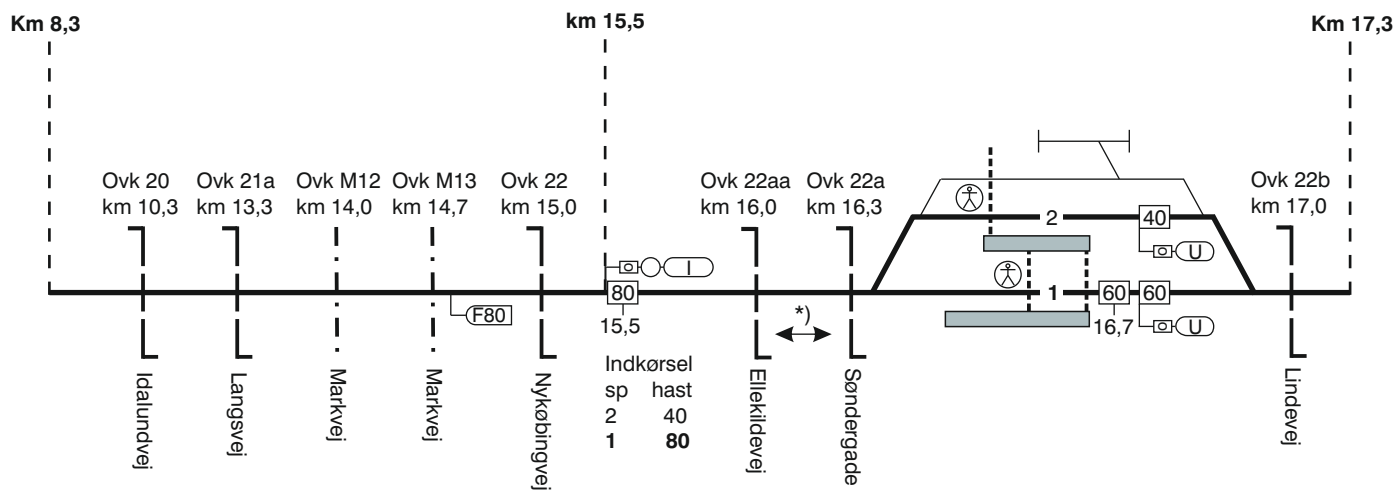

*) = overkørslerne er i
afhængighed med I-signal

TIB-S LT

180. (Nykøbing F. Vest) - Nakskov.

180. (Nykøbing F. Vest) - Nakskov.

FC Maribo
Linieblok

TIB-S LT

180. (Nykøbing F. Vest) - Nakskov.

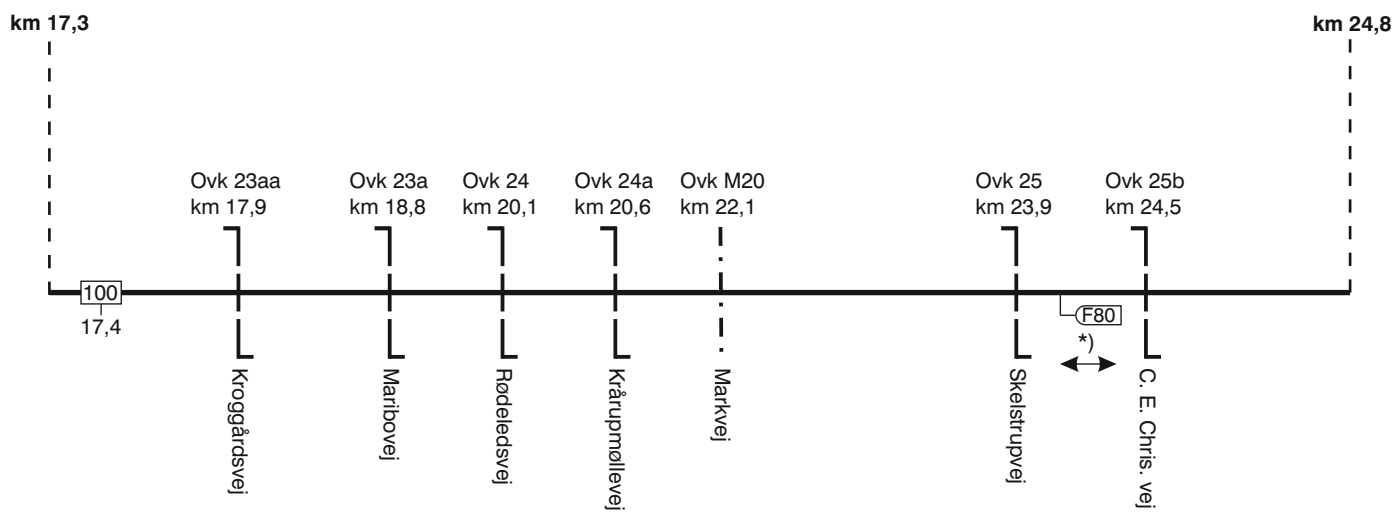

*) Overkørslerne har
fælles overkørselssignal

180. (Nykøbing F. Vest) - Nakskov.

TIB-S LT

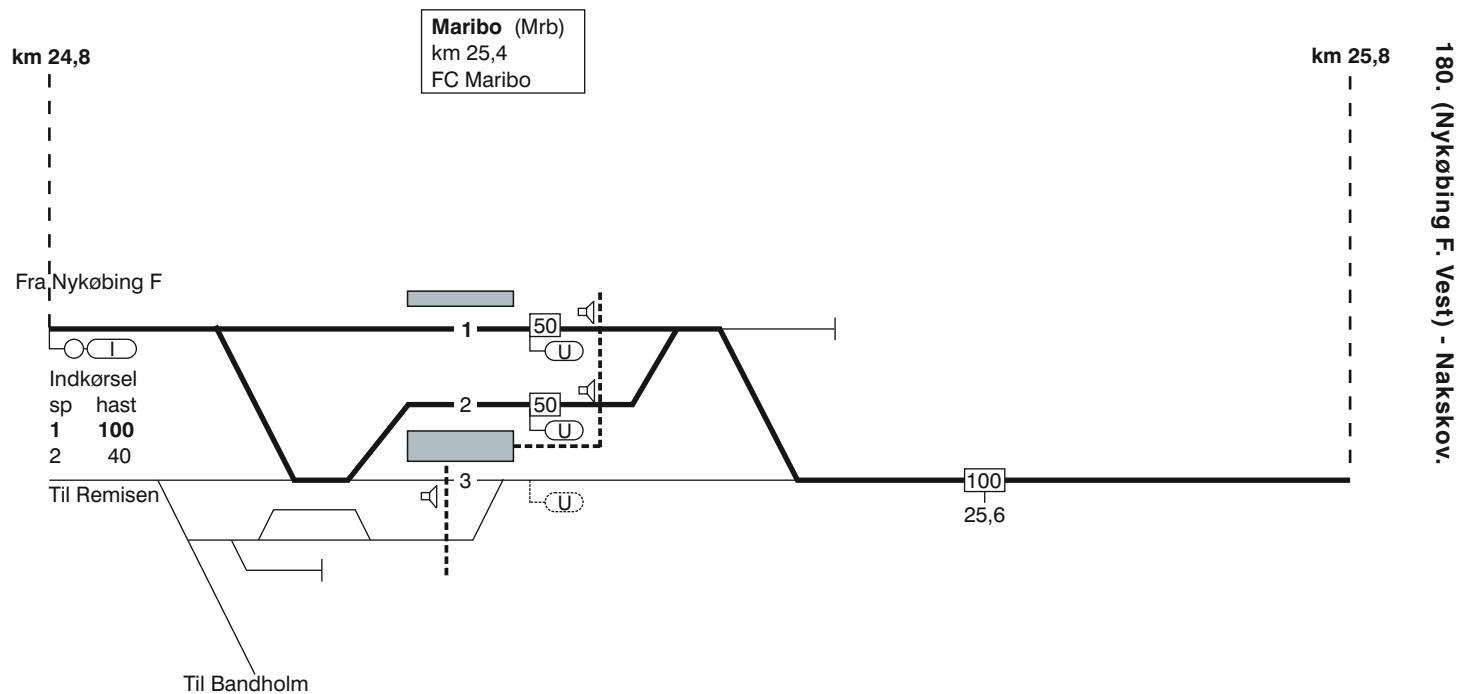

180. (Nykøbing F. Vest) - Nakskov.

FC Maribo
Linieblok

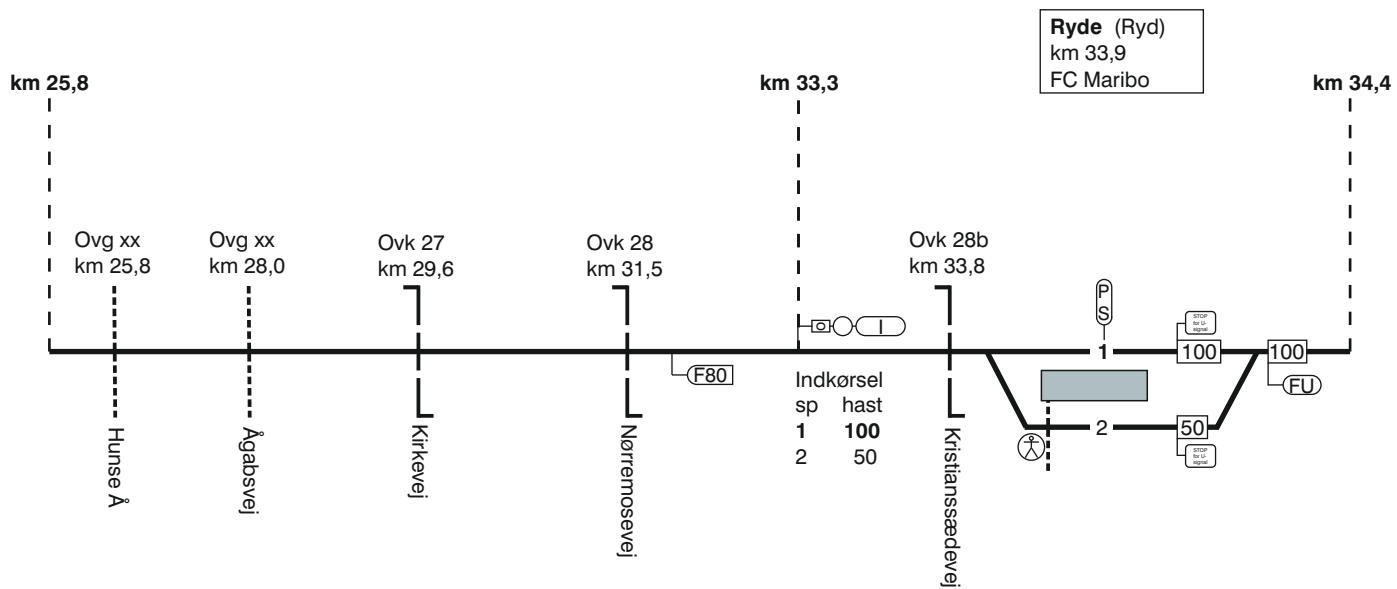

TIB-S LT

180. (Nykøbing F. Vest) - Nakskov.

180. (Nykøbing F. Vest) - Nakskov.

FC Maribo
Linieblok

TIB-S LT

180. (Nykøbing F. Vest) - Nakskov.

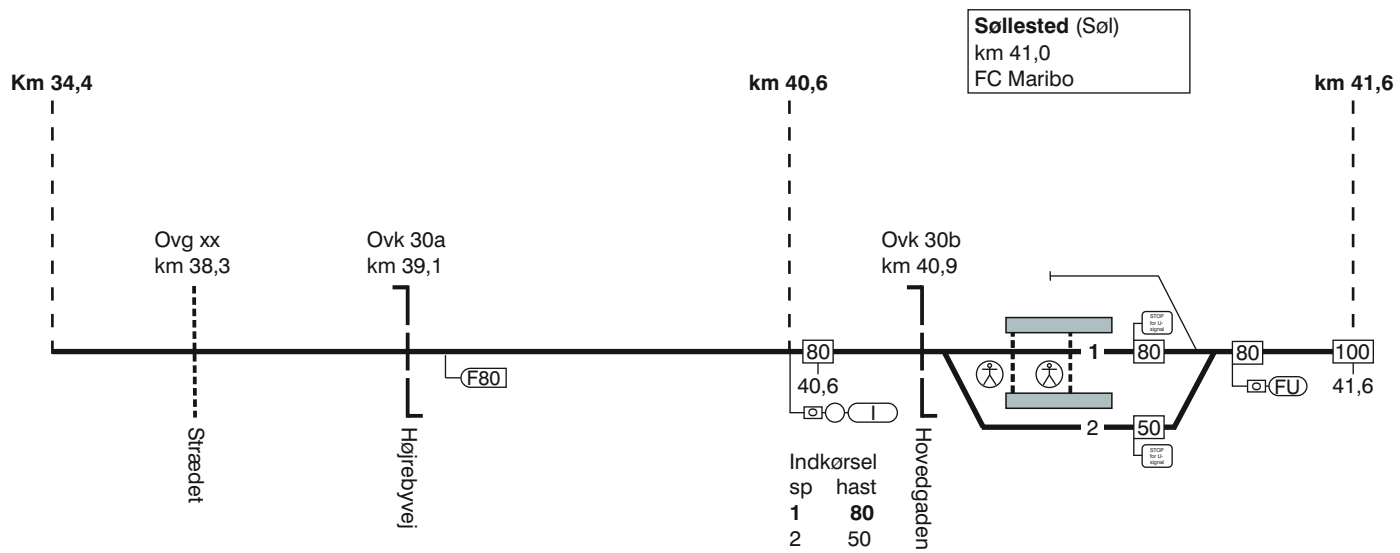

180. (Nykøbing F. Vest) - Nakskov.

FC Maribo
Linieblok

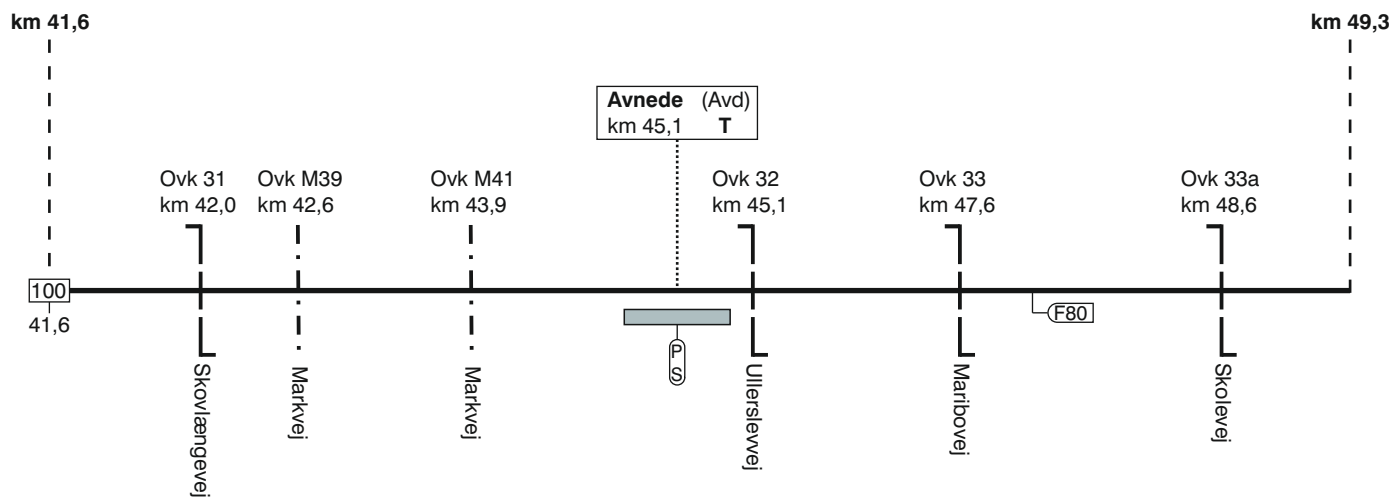

TIB-S LT

180. (Nykøbing F. Vest) - Nakskov.

180. (Nykøbing F. Vest) - Nakskov.

TIB-S LT

180. (Nykøbing F. Vest) - Nakskov.

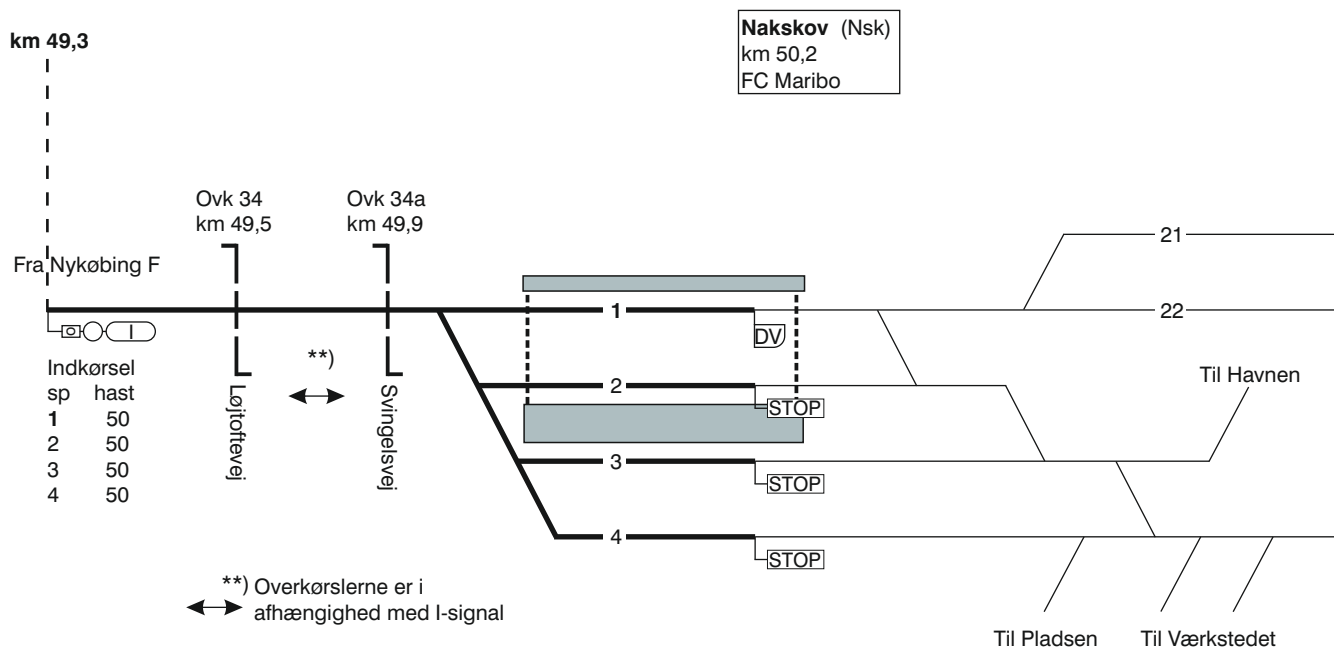

180. Nakskov - (Nykøbing F. Vest)

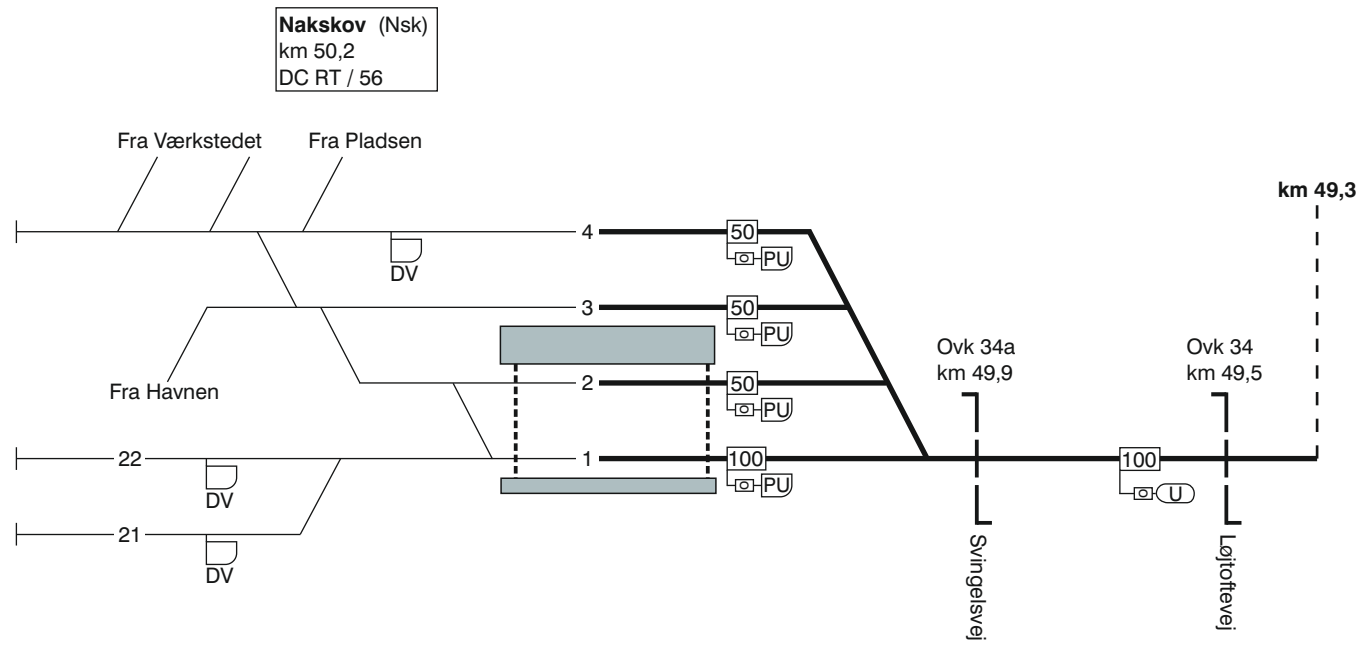

TIB-S LT

180. Nakskov - (Nykøbing F. Vest)

180. Nakskov - (Nykøbing F. Vest)

FC Maribo
Linieblok

TIB-S LT

180. Nakskov - (Nykøbing F. Vest)

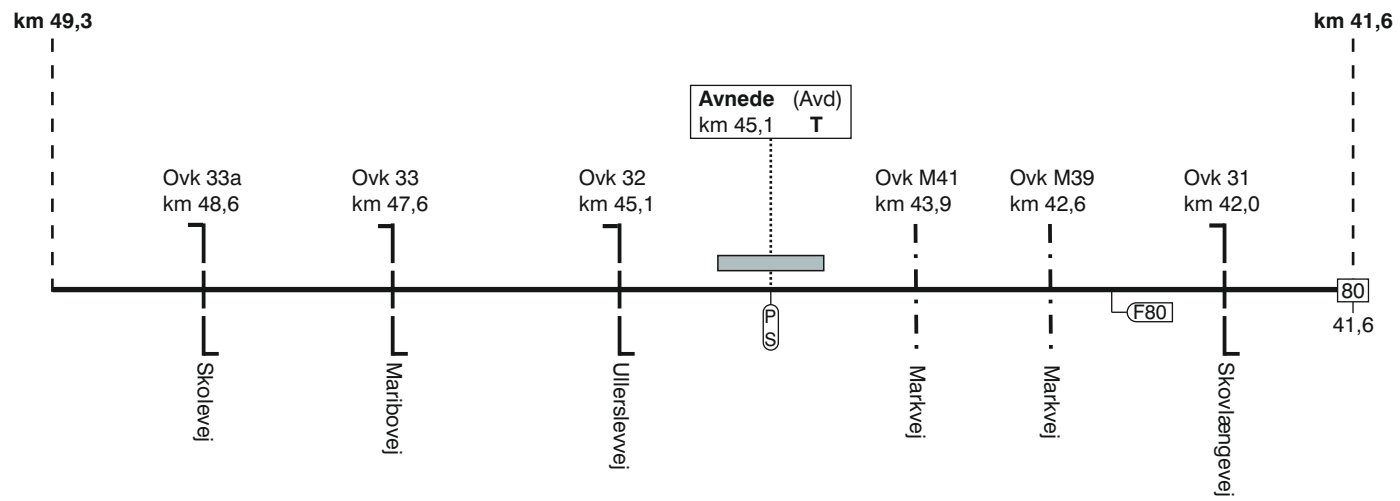

180. Nakskov - (Nykøbing F. Vest)

FC Maribo
Linieblok

TIB-S LT

180. Nakskov - (Nykøbing F. Vest)

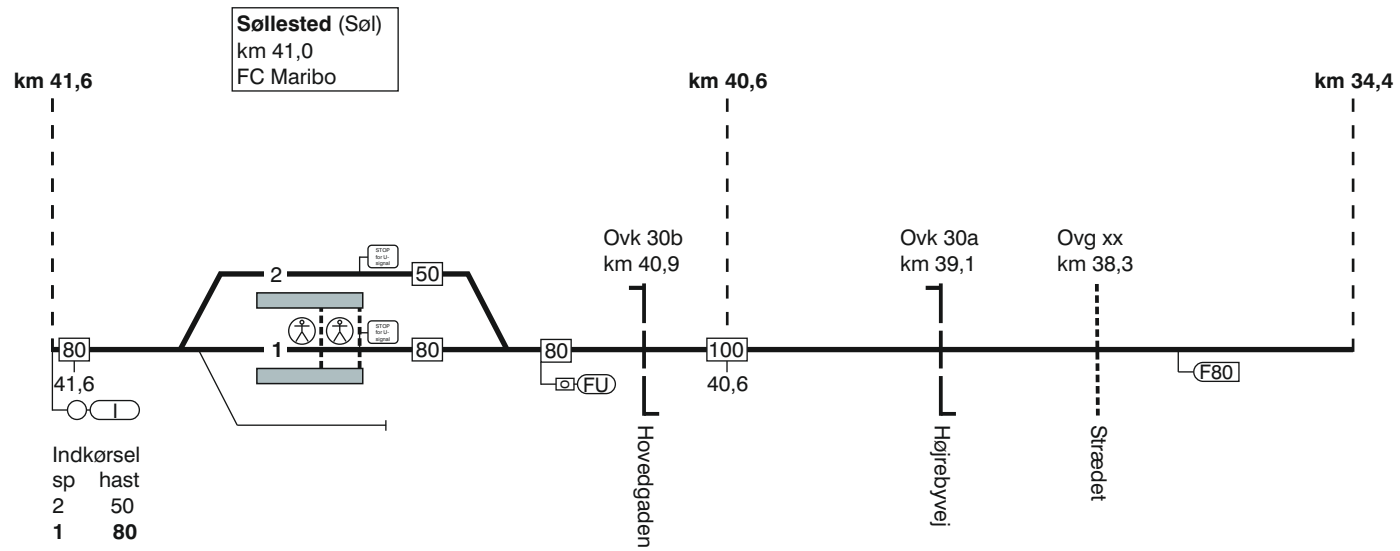

180. Nakskov - (Nykøbing F. Vest)

FC Maribo
Linieblok

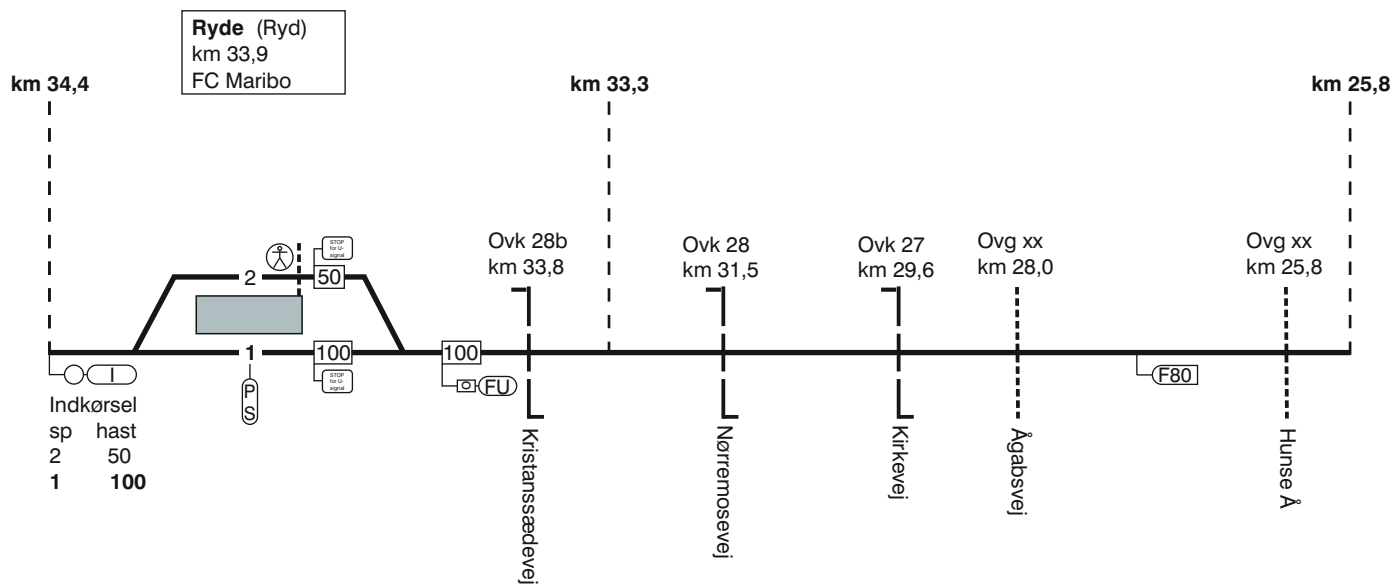

TIB-S LT

180. Nakskov - (Nykøbing F. Vest)

180. Nakskov - (Nykøbing F. Vest)

TIB-S LT

180. Nakskov - (Nykøbing F. Vest)

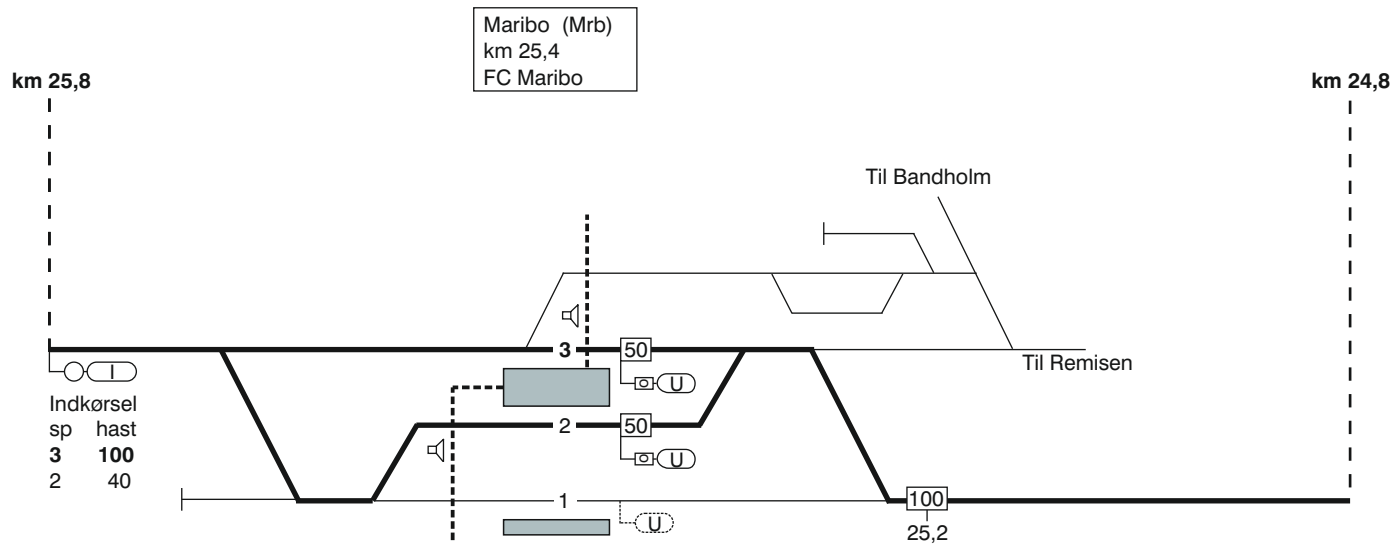

180. Nakskov - (Nykøbing F. Vest)

FC Maribo
Linieblok

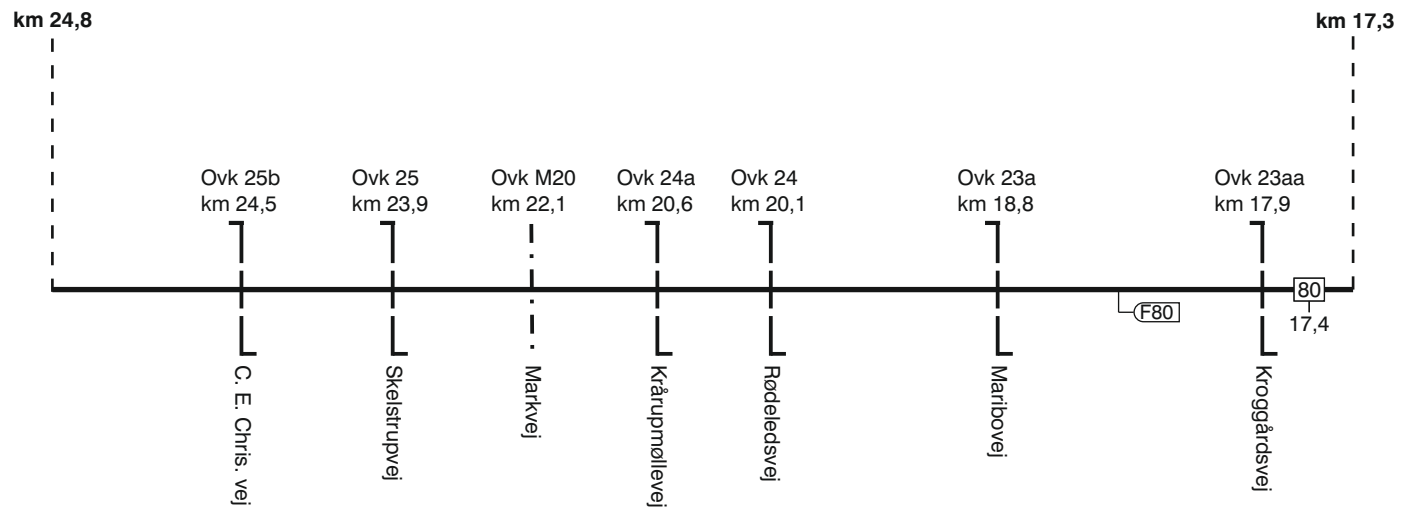

TIB-S LT

180. Nakskov - (Nykøbing F. Vest)

180. Nakskov - (Nykøbing F. Vest)

FC Maribo
Linieblok

TIB-S LT

180. Nakskov - (Nykøbing F. Vest)

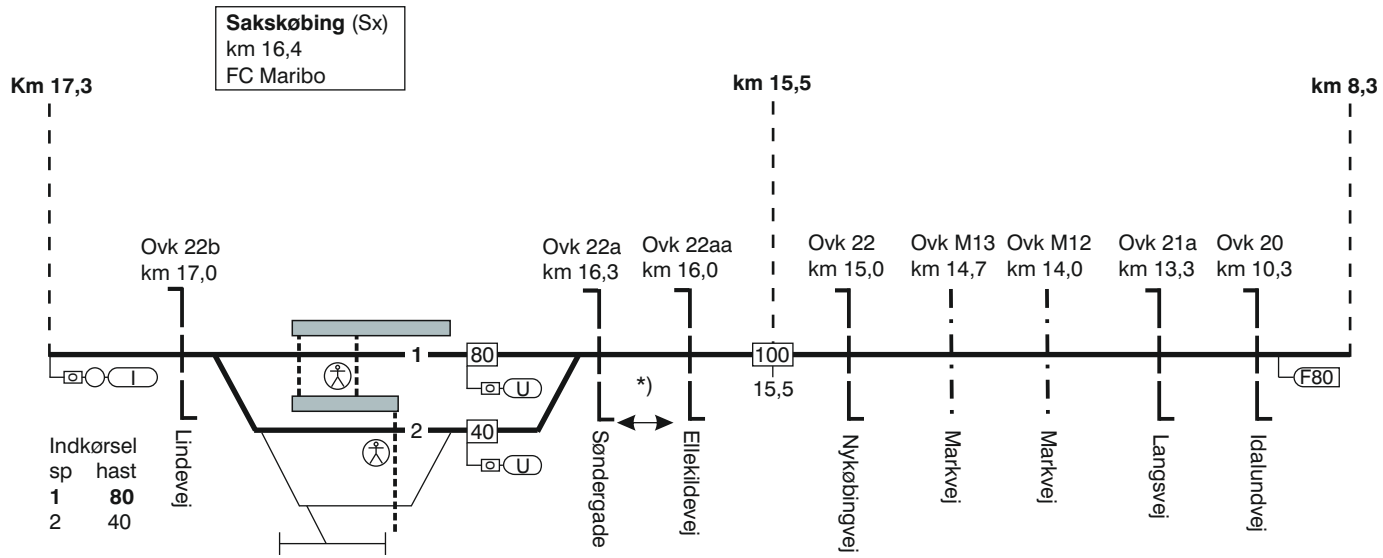

*) Overkørslerne er i afhængighed med U-signal

180. Nakskov - (Nykøbing F. Vest)

FC Maribo
Linieblok

TIB-S LT

180. Nakskov - (Nykøbing F. Vest)

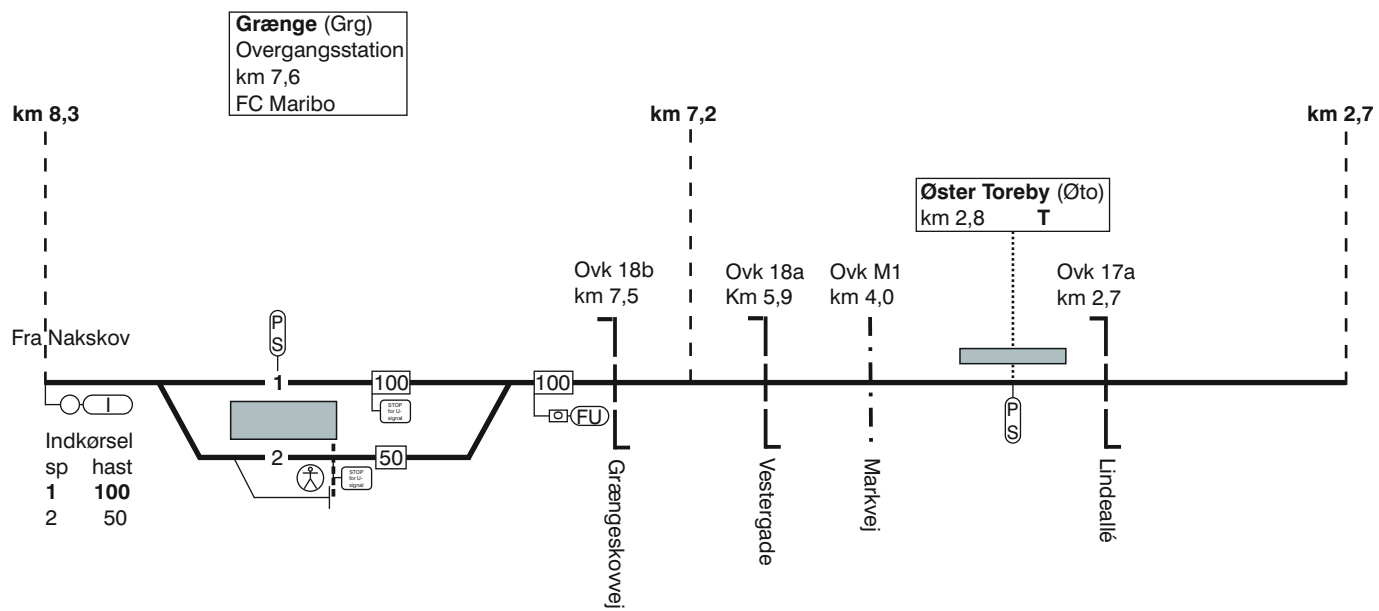

180. Nakskov - (Nykøbing F. Vest)

TIB-S LT

180. Nakskov - (Nykøbing F. Vest)

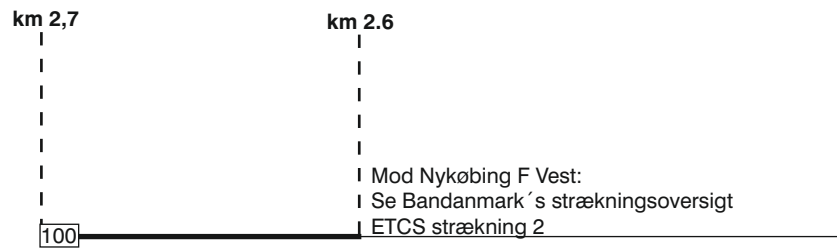

Togfølgestation	Perronlængde	Sportlængde	Kmp/Fc GSM-R nummer
Søllested	spor 1 - 200 meter spor 2 - 202 meter	Spor 1 - xxx meter Spor 2 - xxx meter	FC Maribo: Nfv (eksl.) - Nsk 81 99 14 15
Grænge	Spor 1 - 190 meter Spor 2 - 190 meter	Spor 1 - xxx meter Spor 2 - xxx meter	FC Maribo: Nfv (eksl.) - Nsk 81 99 14 15
Sakskøbing	Spor 1 - 214 meter Spor 2 - 128 meter	Spor 1 - xxx meter Spor 2 - xxx meter	FC Maribo: Nfv (eksl.) - Nsk 81 99 14 15
Maribo	Spor 1 - 218 meter Spor 2 - 210 meter Spor 3 - xxx meter	Spor 1 - xxx meter Spor 2 - xxx meter Spor 3 - xxx meter	FC Maribo: Nfv (eksl.) - Nsk 81 99 14 15
Ryde	Spor 1 - 200 meter Spor 2 - 200 meter	Spor 1 - xxx meter Spor 2 - xxx meter	FC Maribo: Nfv (eksl.) - Nsk 81 99 14 15

TIB-S LT

180. (Nykøbing F. Vest) - Nakskov.

Togfølgestation	Perronlængde	Sporlængde	Kmp/Fc GSM-R nummer
Nakskov	Spor 1 - 230 meter Spor 2 - 156 meter Spor 3 - xxx meter Spor 4 - xxx meter	Spor 1 - xxx meter Spor 2 - xxx meter Spor 3 - xxx meter Spor 4 - xxx meter	FC Maribo: Nfv (eksl.) - Nsk 81 99 14 15

TIB-S LT

180. (Nykøbing F. Vest) - Nakskov.

Lokaltog: GSM-R, By & nødmobil nummere				
Strækingsnummer	Fjernstyring	GSM-R nummer	Bynummer	Nød mobilnummer
TIB. 40	Fc-Hillerød	81 99 14 14	48 29 88 35	27 15 63 63 27 15 63 64
TIB. 50	Fc-Hillerød	81 99 14 23	48 29 88 34	
TIB. 51	Fc-Hillerød	81 99 14 23	48 29 88 34	
TIB. 60	Fc-Hillerød	81 99 14 22	48 29 88 33	
TIB. 70	Fc-Hillerød	81 99 14 21	48 29 88 32	
TIB. 100	Fc-Maribo	81 99 14 10	59 48 50 07	27 27 17 33 51 59 64 28
TIB. 101	Fc-Maribo	81 99 14 10	59 48 50 07	
TIB. 150	Fc-Maribo	81 99 14 11	59 48 50 08	
TIB. 151	Fc-Maribo	81 99 14 11	59 48 50 08	
TIB. 180	Fc-Maribo	81 99 14 15	59 48 50 06	

TIB-S LT