



BANEDANMARK

TIB-S

Strækningsoversigter

TIB-S

Nummeret på sidste indsatte rettelsesblad

1	5	73	78	80	82	84	90	92	96
4	72	77	79	81	83	89	91	95	102
103	110	118	120	121	128	130	132	134	136
109	117	119		127	129	131	133	135	137
138	140	348	349	353	369	371	372	373	423
139	347		352	368	370			422	441
442	444	454	461	463	464	478	491	495	508
443	453	460	462		477	490	494	507	509
510	511	521	523	528	530	544	545	546	550
	520	522	527	529	543			549	
551	553	555	561	579	589	599	603	611	615
552	554	560	578	588	598	602	610	614	
616		622	626	630	631	637	640	642	651
620	621	625	629		636	639	641	650	669
670	681	684	691	693	696	698	704	708	712
680	683	690	692	695	697	703	707	711	717
718		725	728	733	735		739	747	772
723	724	727	732	734	737	738	746	771	773
774	780	782	794	796	798	801	804	806	815
779	781	793	795	797	800	803	805	814	819
820		823	825	829	831	833	876	914	937
821	822	824	828	830	832	875	913	936	971
972	1014	1069	1078	1083	1085	1086	1088	1129	1133
1013	1068	1077	1082	1084		1087	1128	1132	1135
1136	1140	1156	1171	1181	1186	1198	1218	1254	1255
1139	1155	1170	1180	1185	1197	1217	1253		1257
1258	1263	1265	1266	1270	1277	1281	1286	1287	1289
1262	1264		1269	1276	1280	1285		1288	1297
1298	1302	1304	1305	1307	1309	1324	1328	1329	1331
1301	1303		1306	1308	1323	1327		1330	1332
1333	1334	1340	1341	1345	1346	1349	1351	1362	1370
	1339		1344		1348	1350	1361	1369	1376
1377	1379	1380	1382	1386	1415	1416	1421	1423	1425
1378		1381	1385	1414		1420	1422	1424	
1426	1494	1496	1503	1504	1517	1520	1532	1534	1536
1493	1495	1502		1516	1519	1531	1533	1535	
1537	1545	1547	1552	1560	1565	1576	1578	1580	1582
1544	1546	1551	1559	1564	1575	1577	1579	1581	1590
1591	1593	1595	1596	1597	1603	1609	1619	1625	1634
1592	1594			1602	1608	1618	1624	1633	

1635 1636	1637	1638 1645	1646 1653	1654 1659	1660 1664	1665 1666	1667 1675	1676	1677 1678
1679 1680	1681 1688	1689 1690	1691 1700	1701 1705	1706 1730	1731 1732	1733 1734	1735 1736	1737 1738
1739	1740 1744	1745 1748	1749 1757	1758	1759 1803	1804 1809	1810 1816	1817	1818 1820
1821 1843	1844 1852	1853 1856	1857 1865	1866 1867	1868 1873	1874 1880	1881 1882	1883 1886	1887 1892
1893 1899	1900 1909	1910 1918	1919 1922	1923 1930	1931 1932	1933 1935	1936 1941	1942	1943
1944 1945	1946 1947	1948 1963	1964 1965	1966 1967	1968 1969	1970	1971 1991	1992 2014	2015 2034
2035 2073	2074 2076	2077 2078	2079 2088	2089 2092	2093 2094	2095 2108	2109 2130	2131 2143	2144
2145 2146	2147 2150	2151 2169	2170 2171	2172 2177	2178	2179 2181	2182 2183	2184 2195	2196 2199
2200 2201	2202 2204	2205 2208	2209 2210	2211 2212	2213 2214	2215	2216 2229	2230 2256	2257 2277
2278 2280	2281 2287	2288 2292	2293 2295	2296 2306	2307 2310	2311 2314	2315 2324	2325 2333	2334 2342
2343 2346	2347	2348	2349 2350	2351 2352	2353 2355	2356	2357	2358	2359 2360
2361	2362 2367	2368 2369	2370 2371	2372 2375	2376 2377				

TIB-S udgives af:

Banedanmark
Kvalitet & Sikkerhed
Carsten Niebuhrs Gade 43
1577 København V
E-mail: trafikaleregler@bane.dk

Gældende regler samt oversigt over sidst udsendte rettelsesblad kan ses på www.bane.dk.

Dette er et elektronisk dokument. I tilfælde af uoverensstemmelse(r) mellem en papirkopi af dokumentet og det originale elektroniske dokument, er det til enhver tid den elektroniske udgave, som er gyldig. Et elektronisk dokument forudsættes vist på et korrekt indstillet medie uden farvefejl. Den gyldige elektroniske version kan altid findes på www.bane.dk

Indholdsfortegnelse

	Side
Strækning 1. København H - Fredericia/Taulov	11
Strækning 2. Ringsted - (Lundby).....	91
Strækning 4. Roskilde - (Gadstrup) og (Holme-Olstrup) - Næstved	131
Strækning 5. Roskilde - Kalundborg	151
Strækning 6. København H - Vigerslev - (Avedøre Havnevej) og (Bjæverskov) - Ringsted.....	181
Strækning 7. (Svanemøllen) - Østerport	211
Strækning 10. København H - Helsingør	381
Strækning 11. København H/Hvidovre Fjern - Peberholm	411
Strækning 21. Odense - Svendborg	441
Strækning 23. Fredericia - Aarhus H	461
Strækning 24. Aarhus H - Aalborg	491
Strækning 25. Aalborg - (Sulsted)	521
Strækning 26. Fredericia - Padborg	541
Strækning 28. Sønderborg - Tinglev.....	601
Strækning 29. Lunderskov - Esbjerg	621
Strækning 30. Bramming - Tønder Grænse	641
Strækning 31. Esbjerg - (Guldager).....	661
Strækning 32. Langå - (Ulstrup)	691
Strækning 33. (Grejsdal) - Vejle	721
Strækning 35. Skanderborg - (Skjern).....	771
Strækning 52. Lindholm - Aalborg Lufthavn	801

1. København H - Fredericia / Taulov

Strækningshastighed:

Delstrækning	Strækningshastighed (km/t)
København H - Fredericia/Taulov	180

1. København H - Fredericia / Taulov

FC Glostrup
linjeblok
stigning L

Hvidovre Fjern (Hif)
km 7,3
FC Glostrup

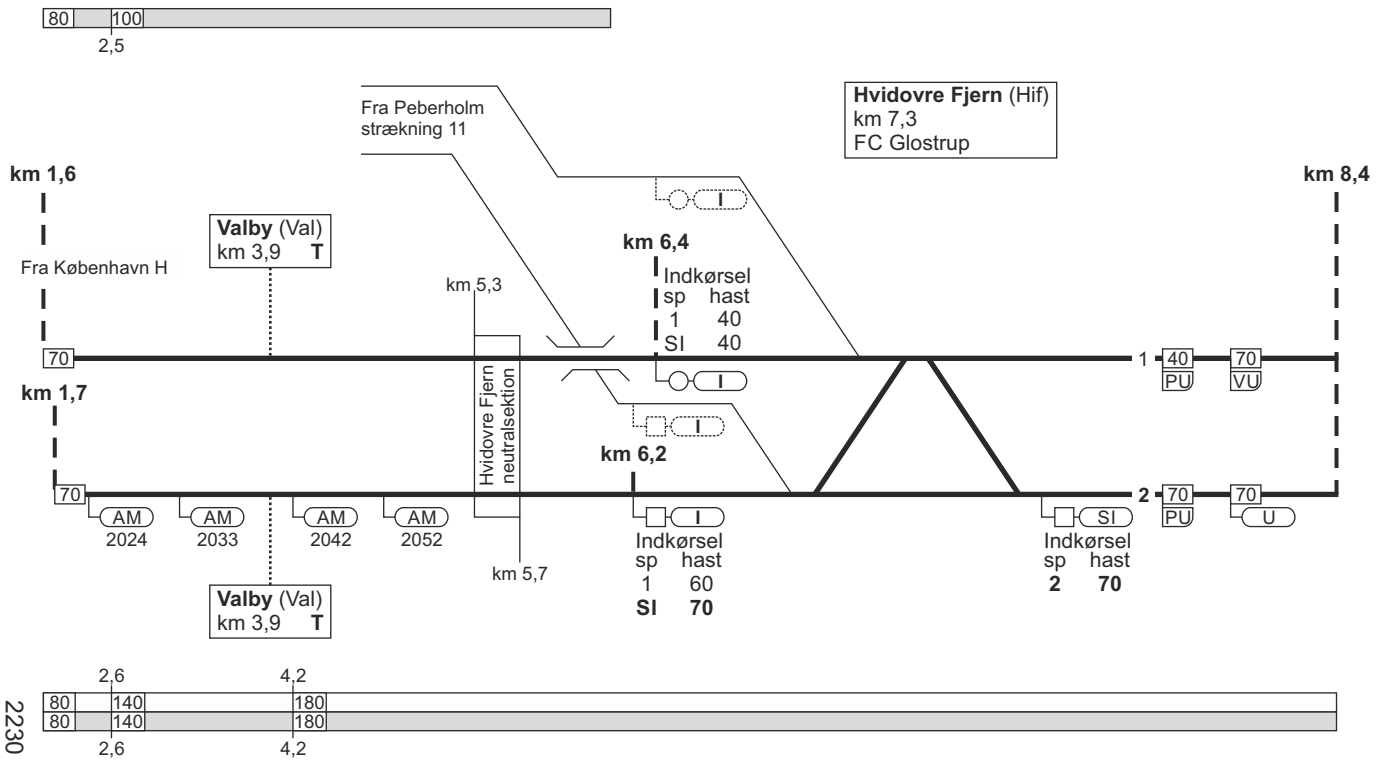

1. København H - Fredericia / Taulov

FC Glostrup
linjeblok
stigning M

FC Glostrup
linjeblok
stigning H

120

120

Glostrup (GI)
km 11,2
FC Glostrup
ID: 60001

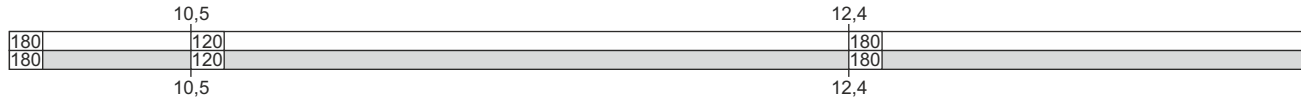
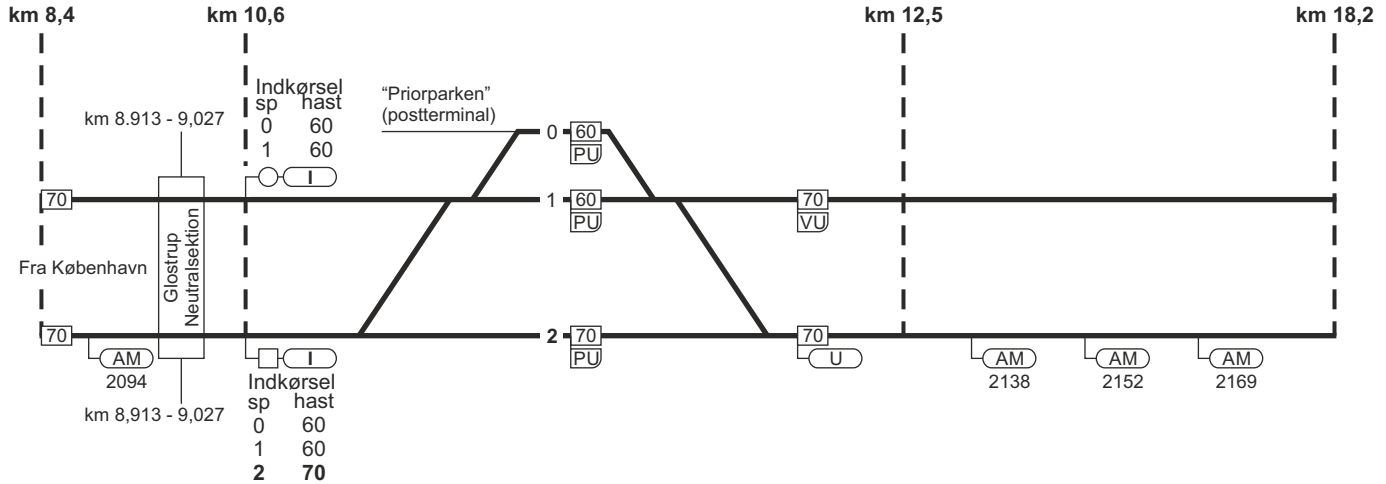

16.12.2022

1. København H - Fredericia / Taulov

TIB-S

1. København H - Fredericia / Taulov

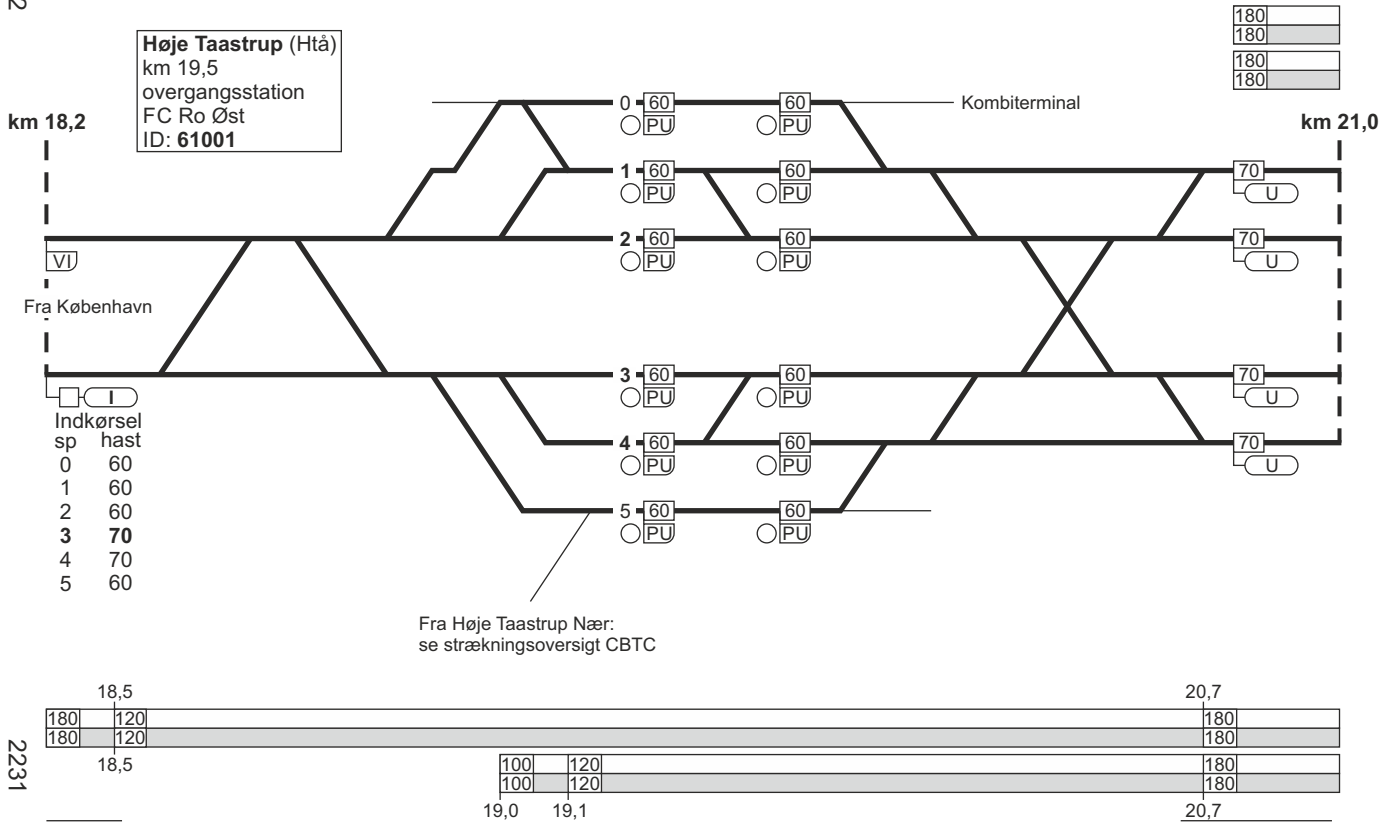

2231

15 - 7

1. København H - Fredericia / Taulov

FC Ro Øst
linjeblok / vekselspor
stigning M

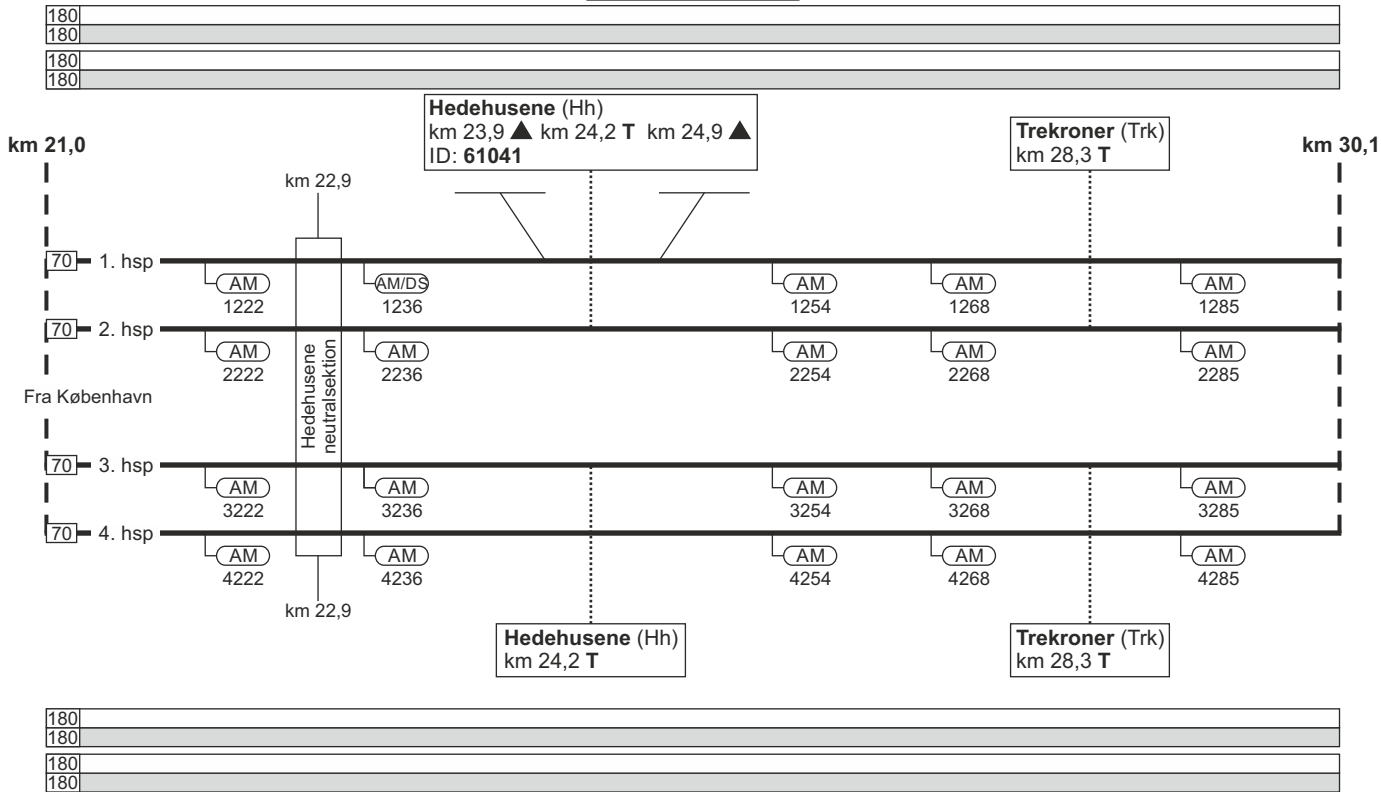

16.12.2022

1. København H - Fredericia / Taulov

Roskilde (Ro)
 km 31,3
 overgangsstation
 ID: 61000

km 30,1

1. hsp
 2. hsp
 Fra København

3. hsp
 4. hsp

Indkørselshastigheder

Til \ Fra	7	6	5	4	3	2	1
1. hsp	60	60	70	40	60	60	60
2. hsp	60	60	60	70	60	60	60
3. hsp	60	60	60	40	70	60	60
4. hsp	60	60	60	40	70	70	60

2232

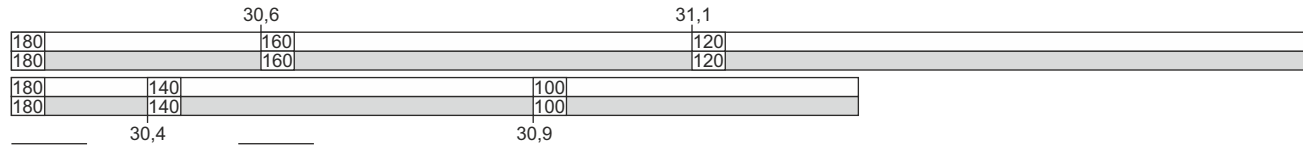

TIB-S

1. København H - Fredericia / Taulov

17 - 4

1. København H - Fredericia / Taulov

Roskilde (Ro)
 km 31,3
 overgangsstation
 ID: 61000

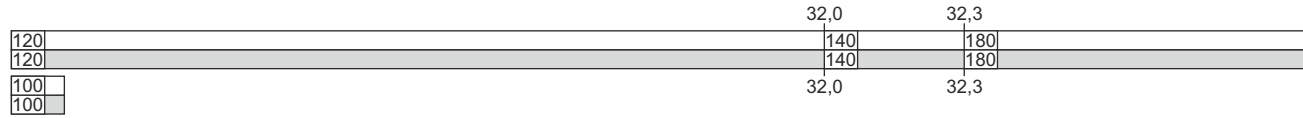
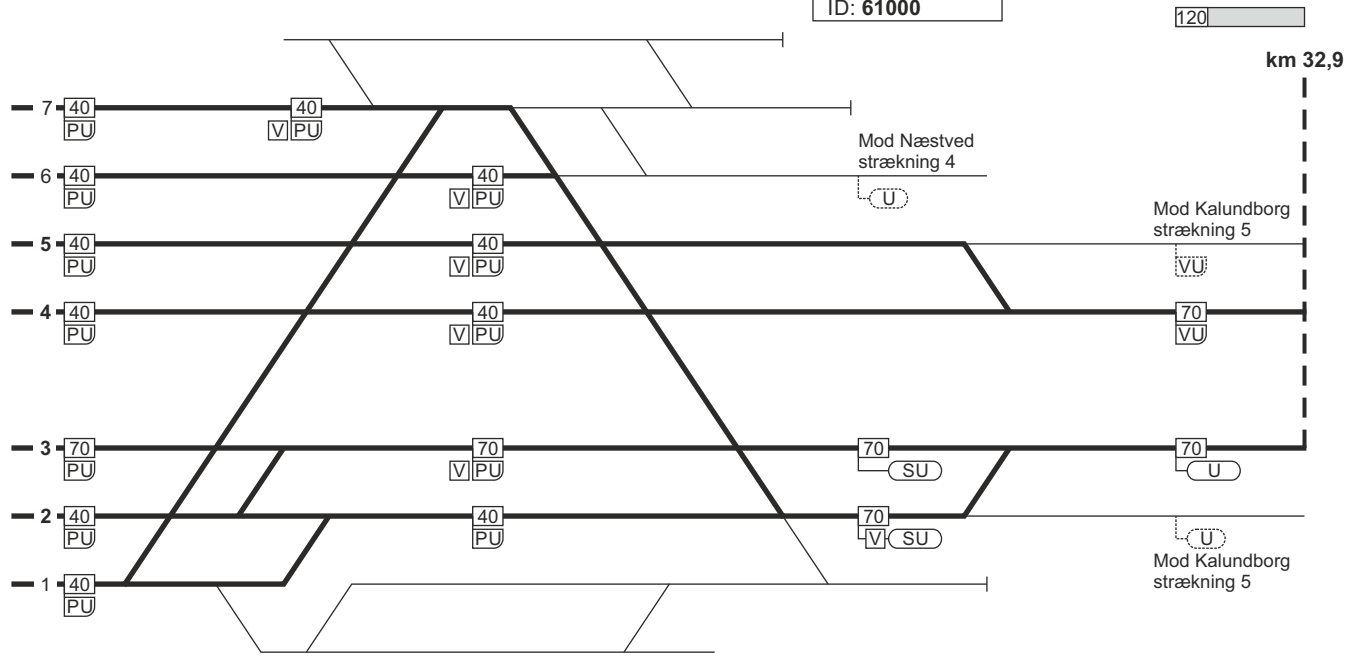

16.12.2022

1. København H - Fredericia / Taulov

FC Ro Midt
linjeblok
stigning L

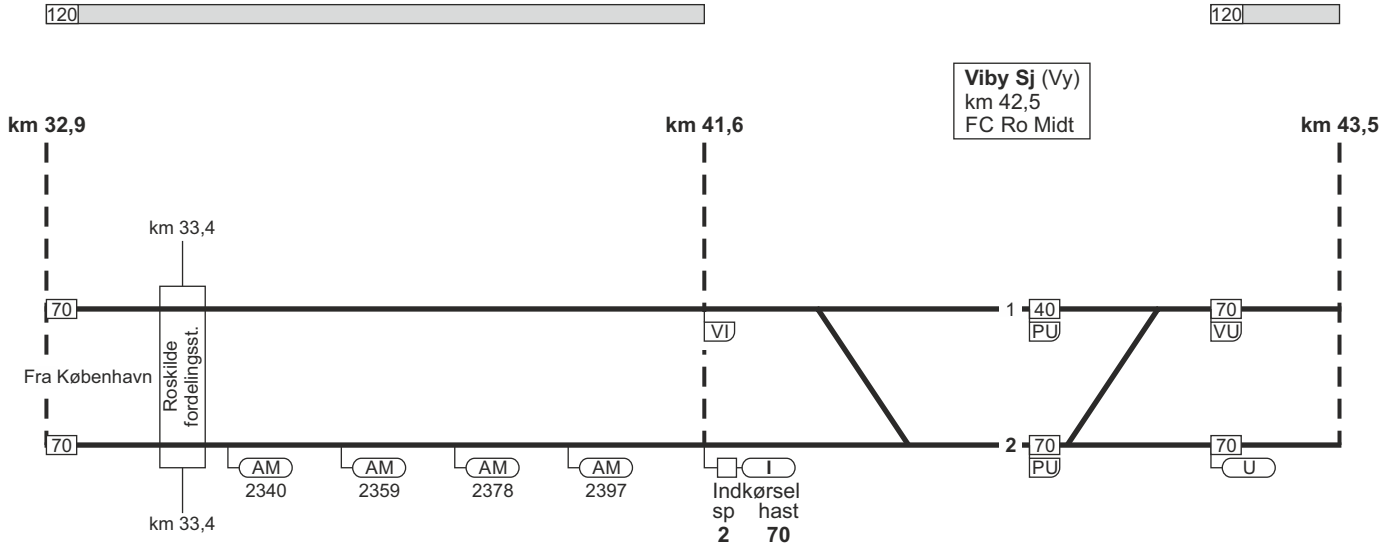

Viby Sj (Vy)
km 42,5
FC Ro Midt

2233

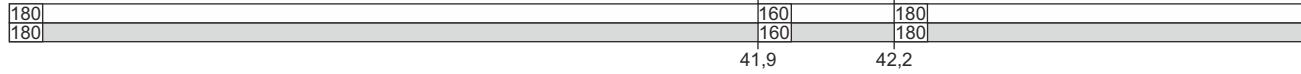

TIB-S

1. København H - Fredericia / Taulov

19 - 8

1. København H - Fredericia / Taulov

FC Ro Midt
linjeblok
stigning L

FC Ro Midt
linjeblok
stigning M

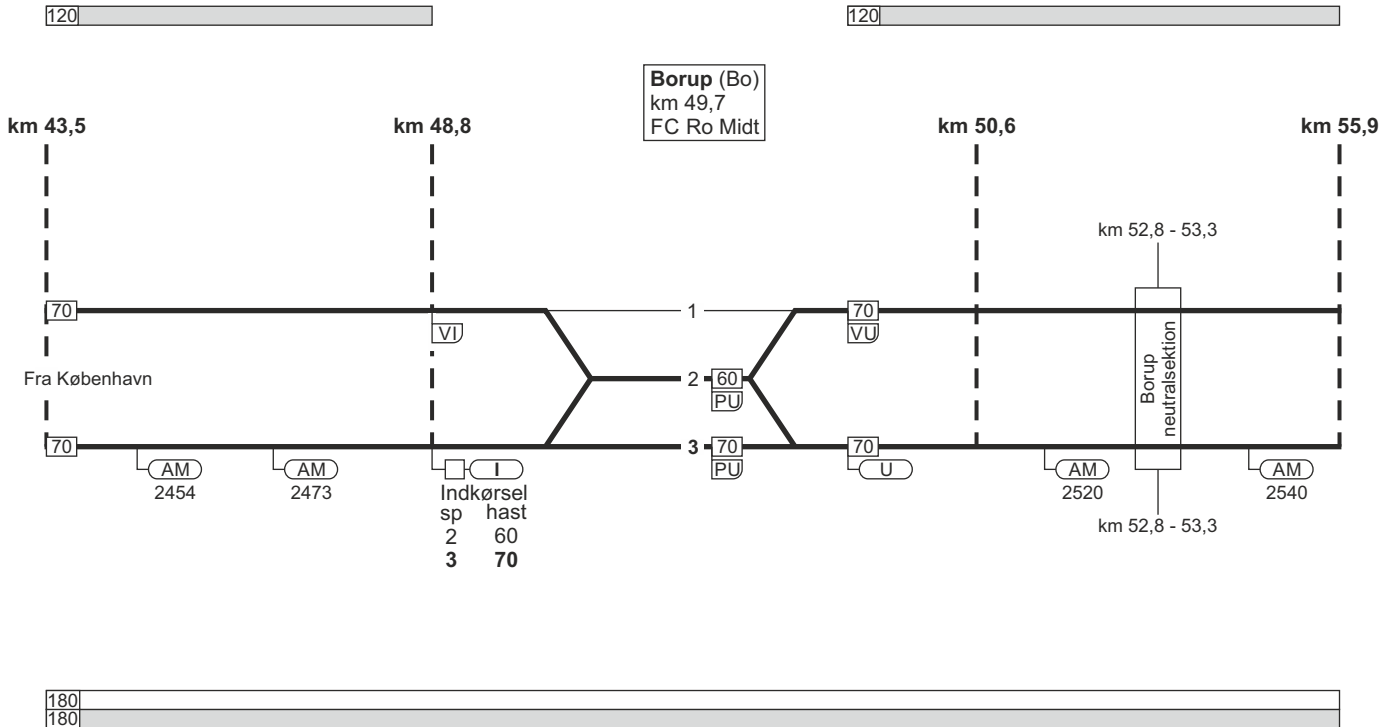

16.12.2022

1. København H - Fredericia / Taulov

FC Ro Midd
linjeblok
stigning L

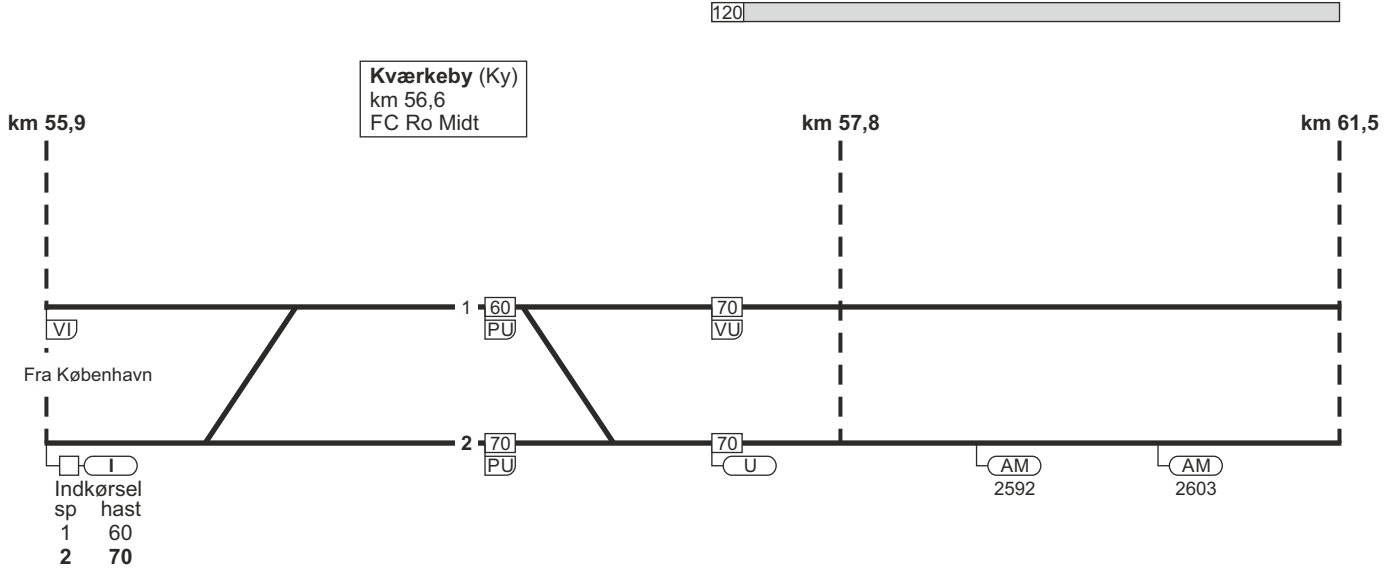

TIB-S

1. København H - Fredericia / Taulov

2234

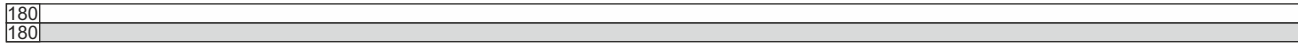

21 - 17

1. København H - Fredericia / Taulov

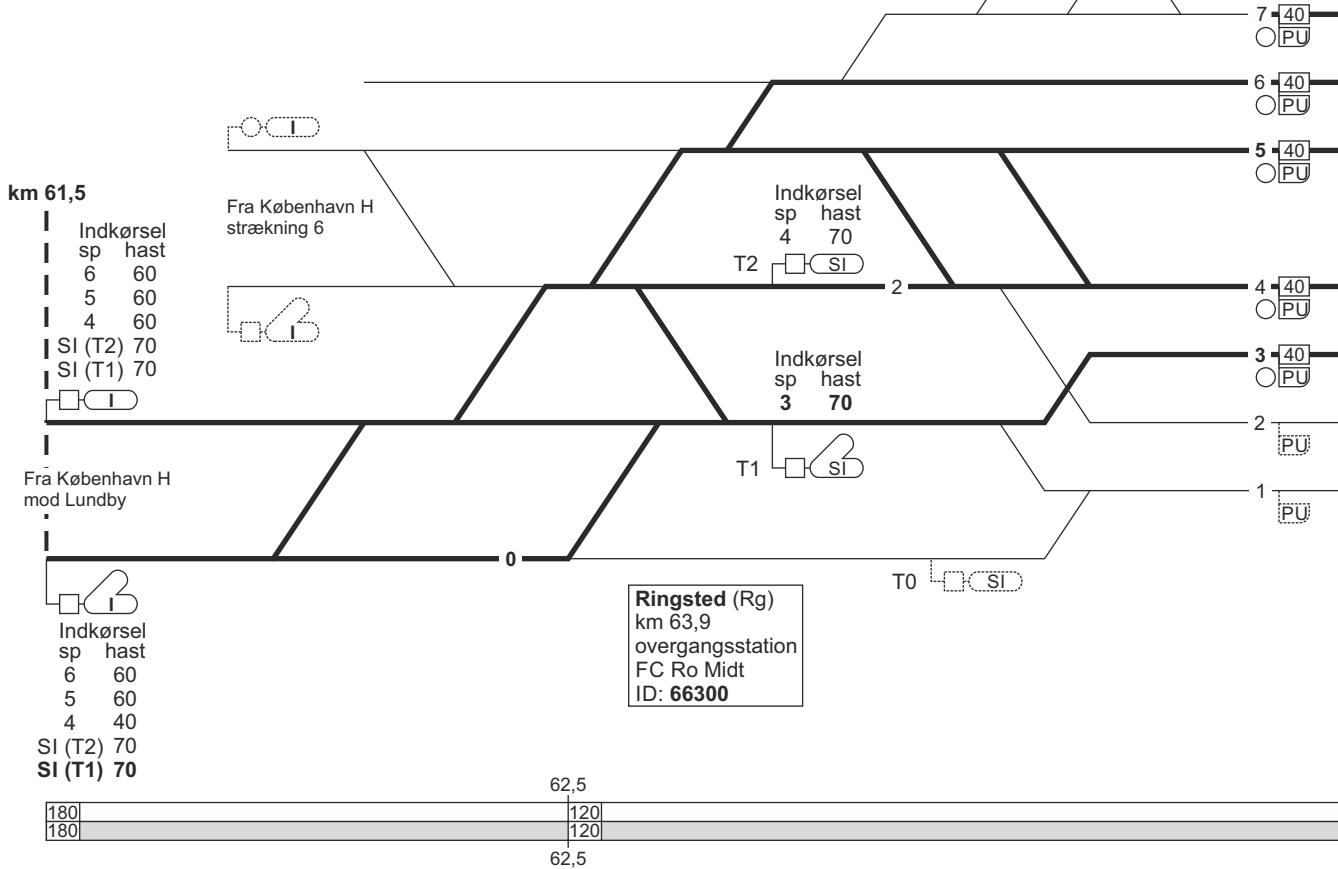

1. København H - Fredericia / Taulov

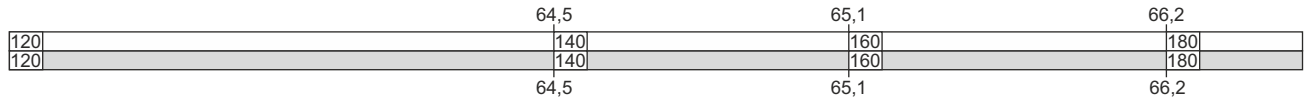
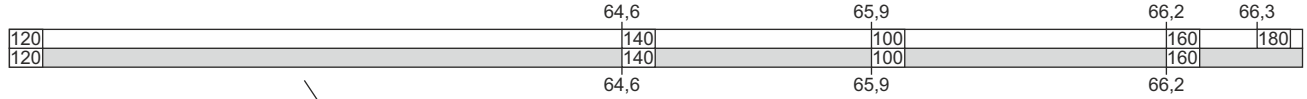

1. København H - Fredericia / Taulov

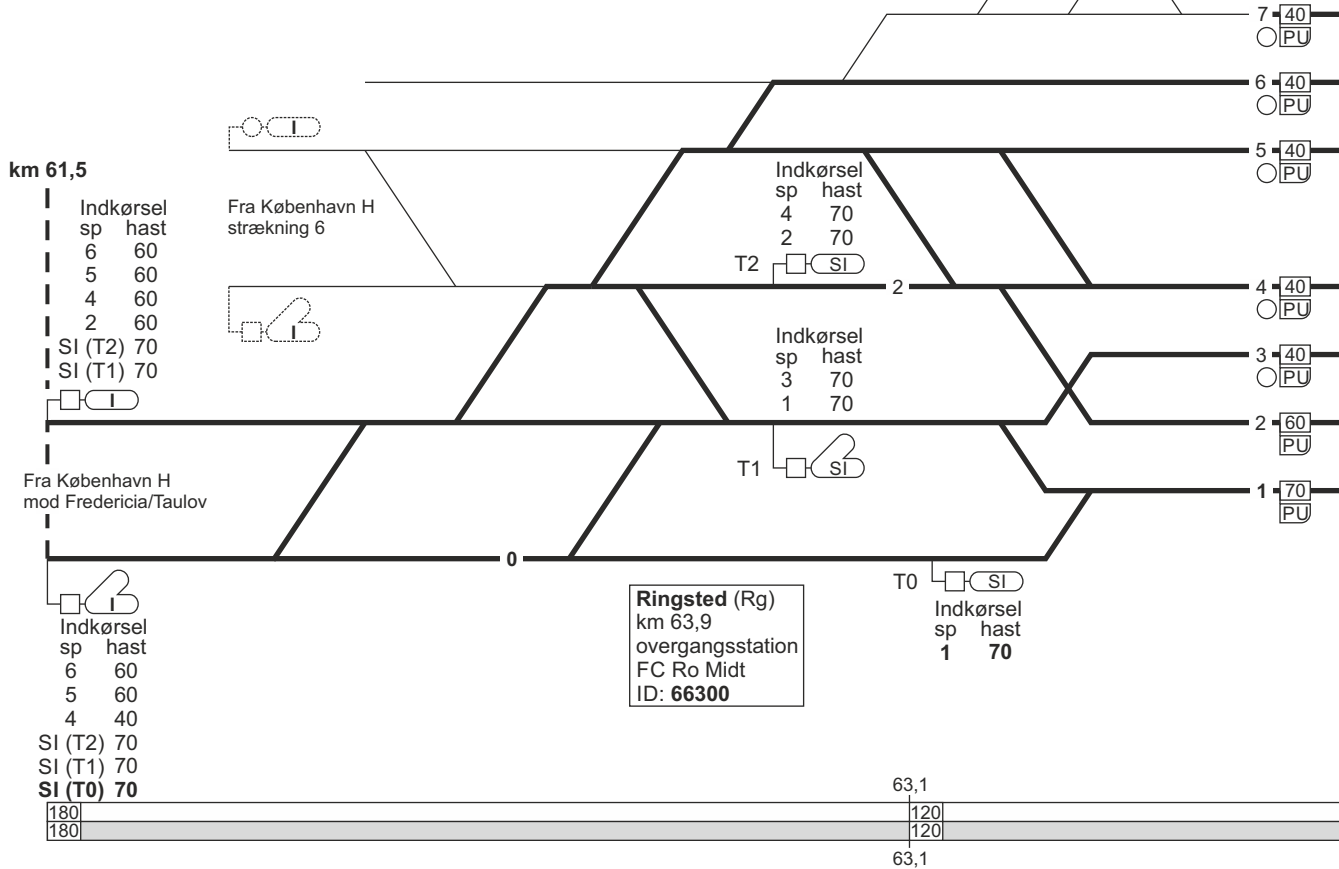

1. København H - Fredericia / Taulov

120

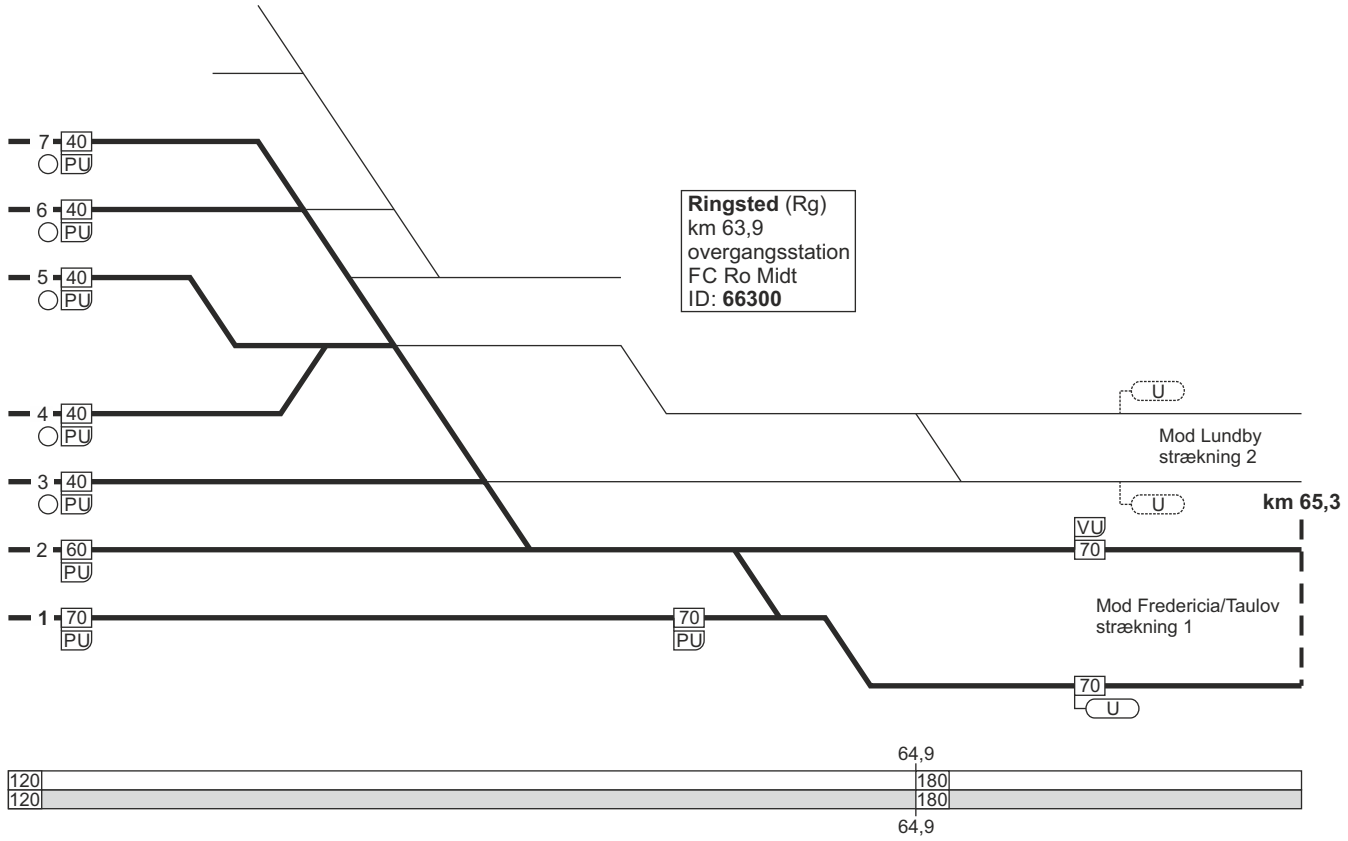

1. København H - Fredericia / Taulov

FC Ro Vest
linjeblok
stigning M

FC Ro Vest
linjeblok
stigning M

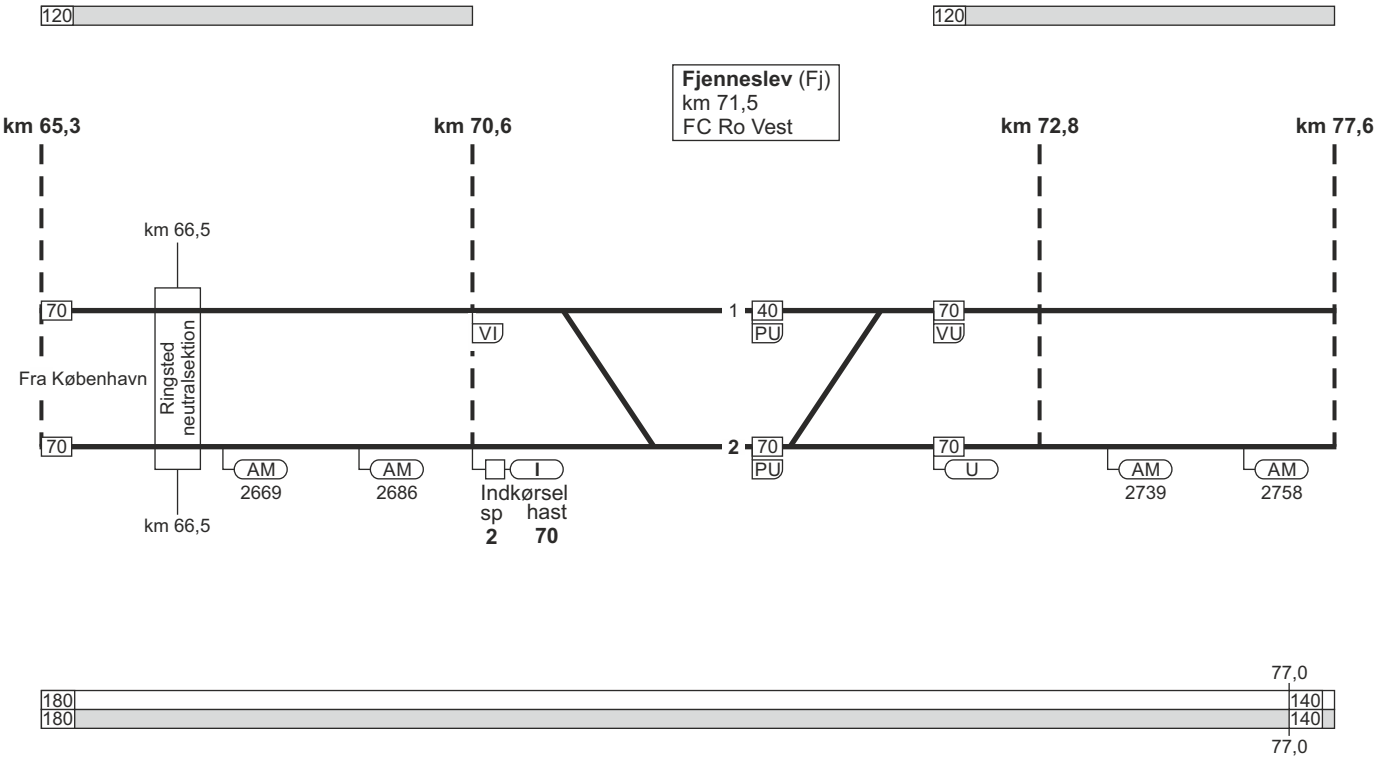

1. København H - Fredericia / Taulov

FC Ro Vest
linjeblok
stigning L

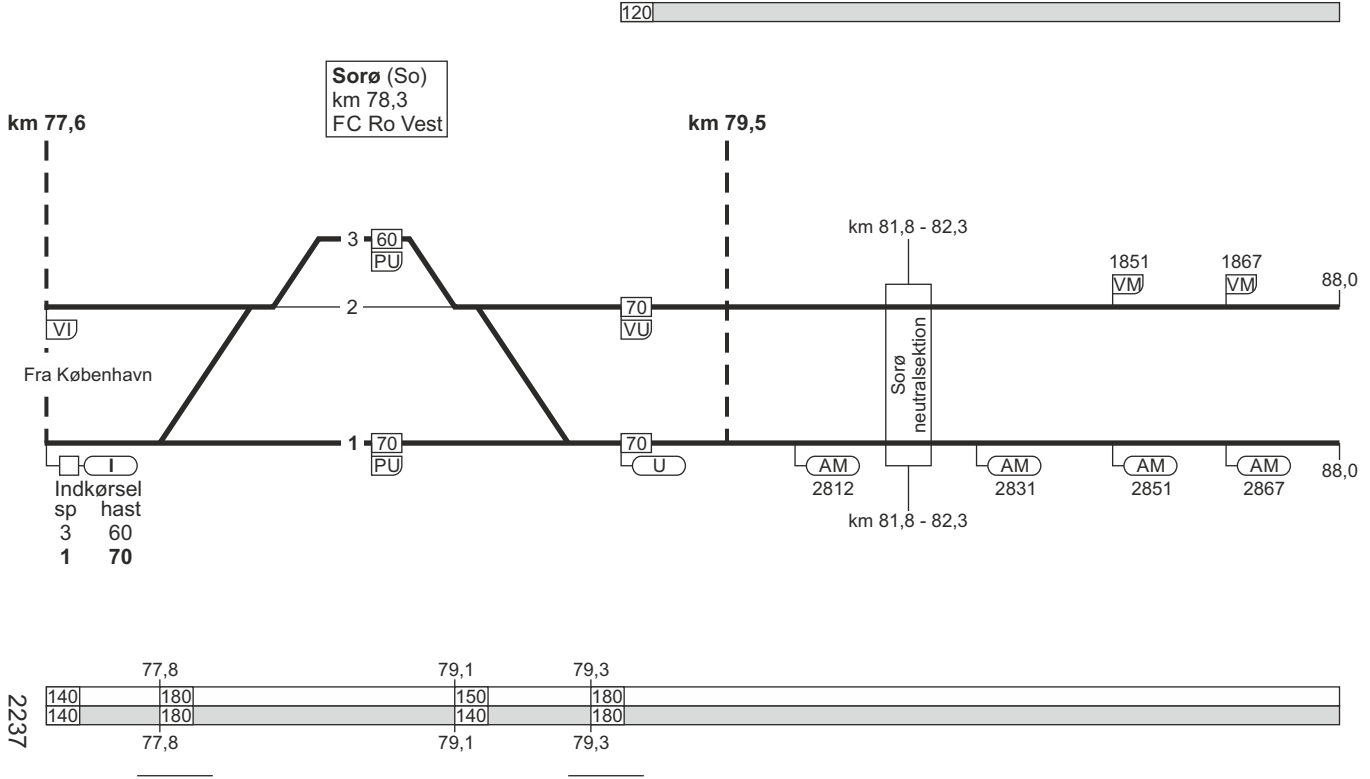

1. København H - Fredericia / Taulov

FC Ro Vest
linjeblok
stigning L

91,6



Slagelse (Sg)
km 92,9
overgangsstation
FC Ro Vest
ID: 61051



km 91,7

sp	hast
1	60
2	70
3	60
4	60

km 94,2

88,0



Fra København

88,0



AM
2885

AM
2903

sp	hast
1	60
2	60
3	70
4	60

*) Mod Tølløse:
Bogstavviser = H

km 0,9

Mod Tølløse
Lokaltog



90,6

91,9

94,0

90,6

91,9

94,0

16.12.2022

1. København H - Fredericia / Taulov

TIB-S

FC Ro Vest
linjeblok
stigning M

FC Ro Vest
linjeblok
stigning L

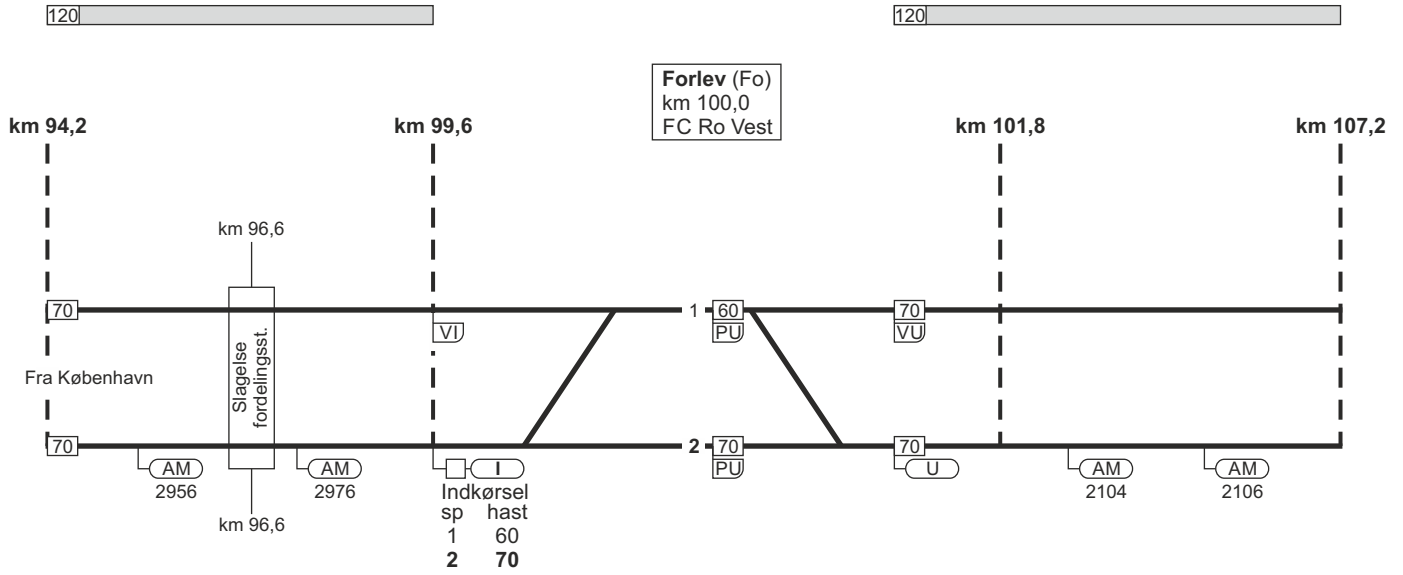

1. København H - Fredericia / Taulov

94,9

170	180
140	180

94,9

29 - 8

1. København H - Fredericia / Taulov

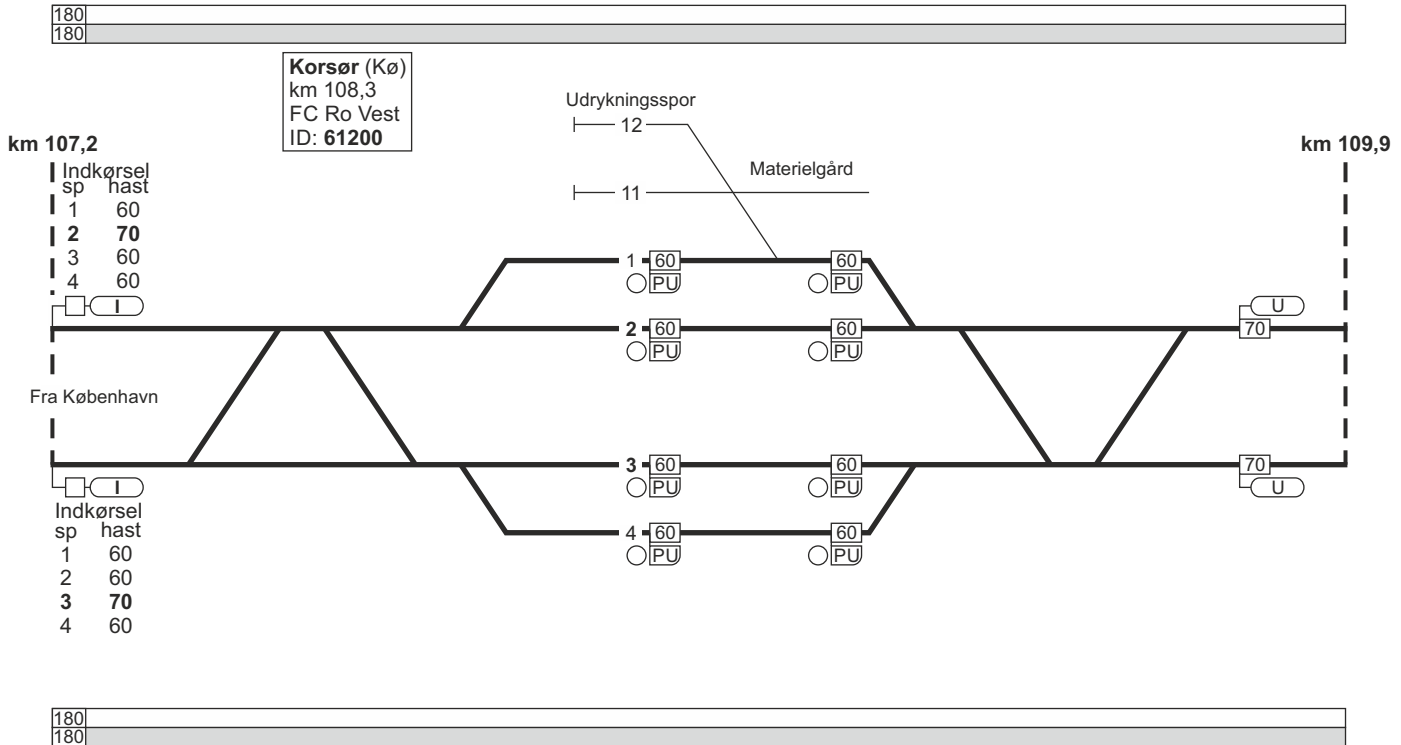

180
180

180
180

16.12.2022

1. København H - Fredericia / Taulov

FC Ro Vest
linjeblok / vekselspor
stigning D

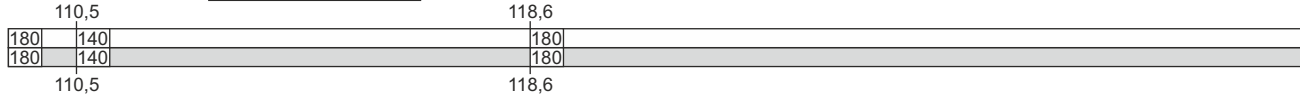

km 109,9

km 119,4

Sprogø (Spr)
km 120,2
FC Ro Vest

km 121,6

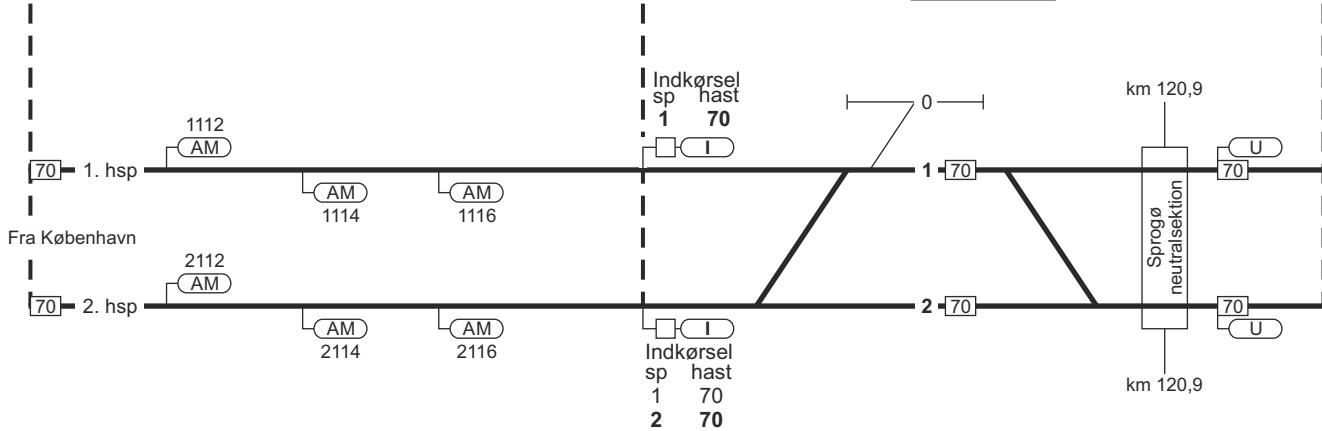

2239

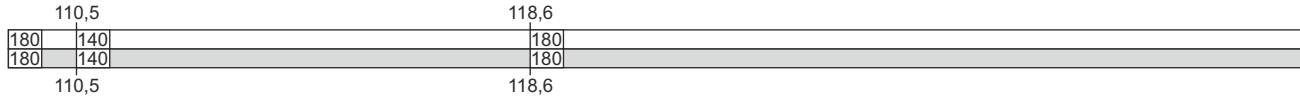

1. København H - Fredericia / Taulov

FC Ro Vest
linjeblok / vekselspor
stigning F

180
180

120

Nyborg (Ng)
km 131,6
FC Ro Vest
ID: 61300

km 121,6

km 129,8

km 133,0

Fra København

70 1. hsp

70 2. hsp

1123 AM
1125 AM
1127 AM

2123 AM
2125 AM
2127 AM

Indkørsel	
sp	hast
1	60
2	70
3	60
4	60

Indkørsel	
sp	hast
1	60
2	60
3	70
4	60

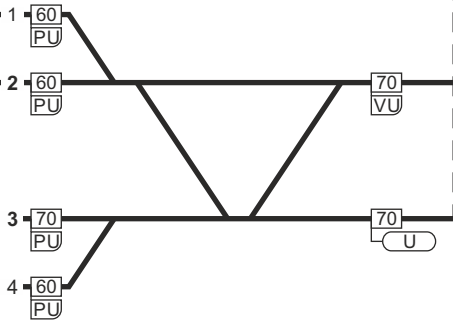

180
180

1. København H - Fredericia / Taulov

FC Ro Vest
linjeblok
stigning F

FC Ro Vest
linjeblok
stigning L

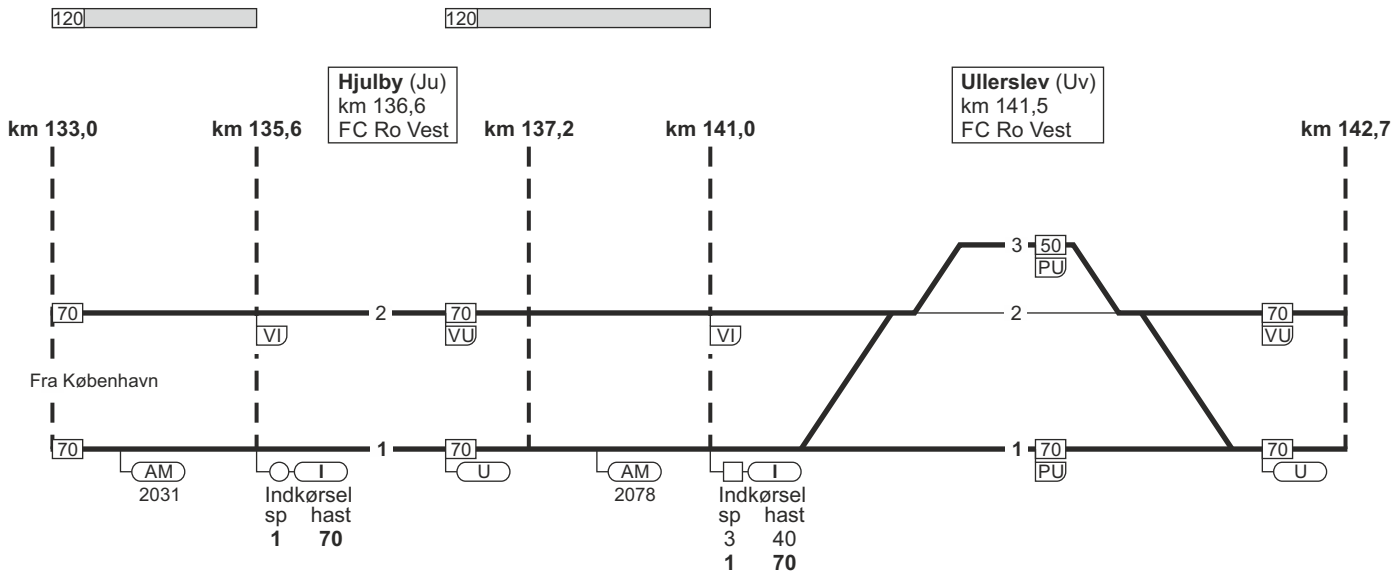

1. København H - Fredericia / Taulov

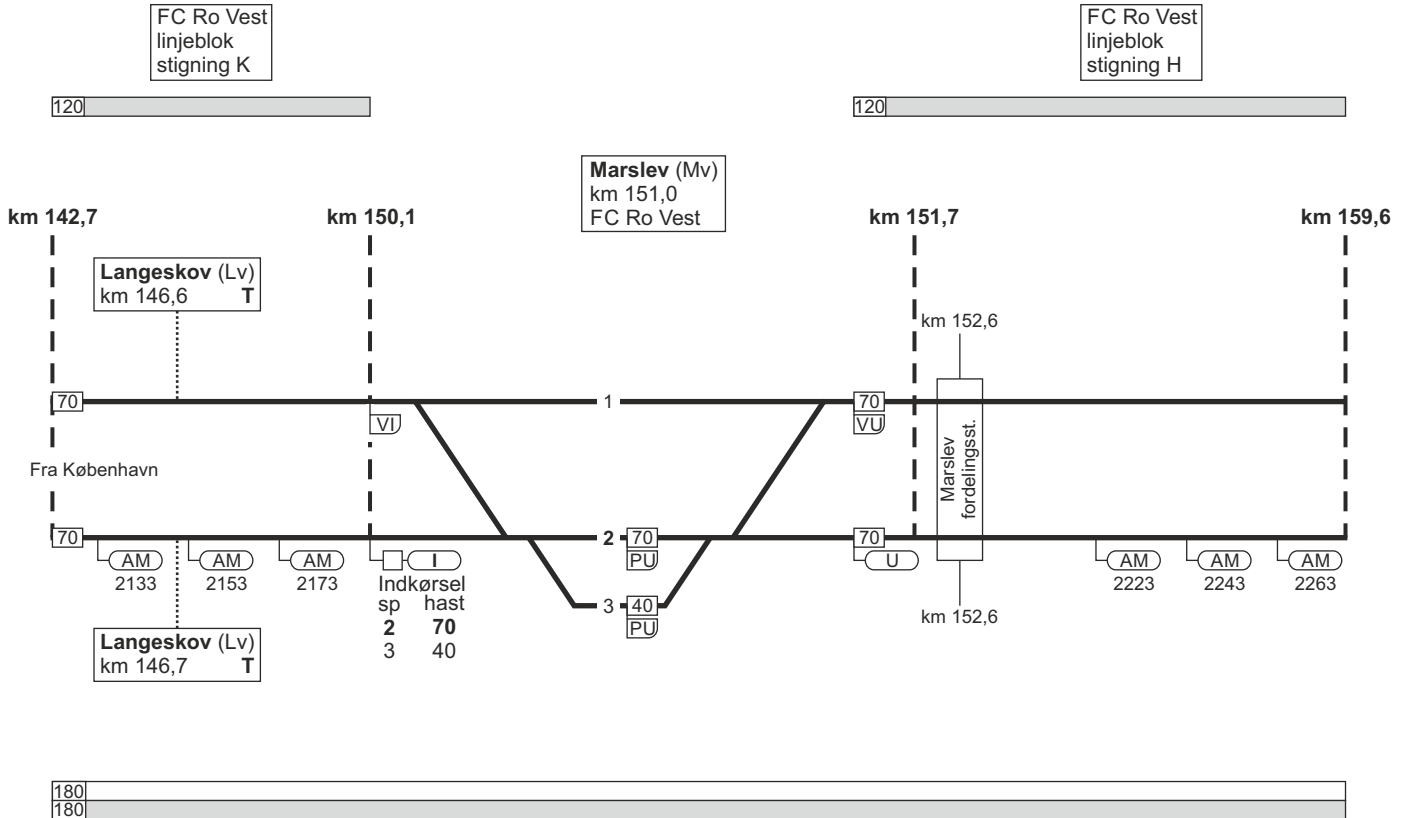

16.12.2022

1. København H - Fredericia / Taulov

TIB-S

1. København H - Fredericia / Taulov

35 - 9

Odense (Od)
 km 160,3
 overgangsstation
 ID: 66800

100

km 159,6

km 161,8

Fra København

VI

70
VU

Indkørsel

sp	hast
2	40
3	40
5	70
6	60
7	40

1 40
PU

2 40
PU

3 40
PU

4 70
VU

5 70
PU

70
U

6 40
T PU

40
PU

7 40
T PU

40
T PU

SU

Mod Svendborg
strækning 21

U

8

PU

SU

159,7

161,0

180	120
180	100

110

159,7

2241

1. København H - Fredericia / Taulov

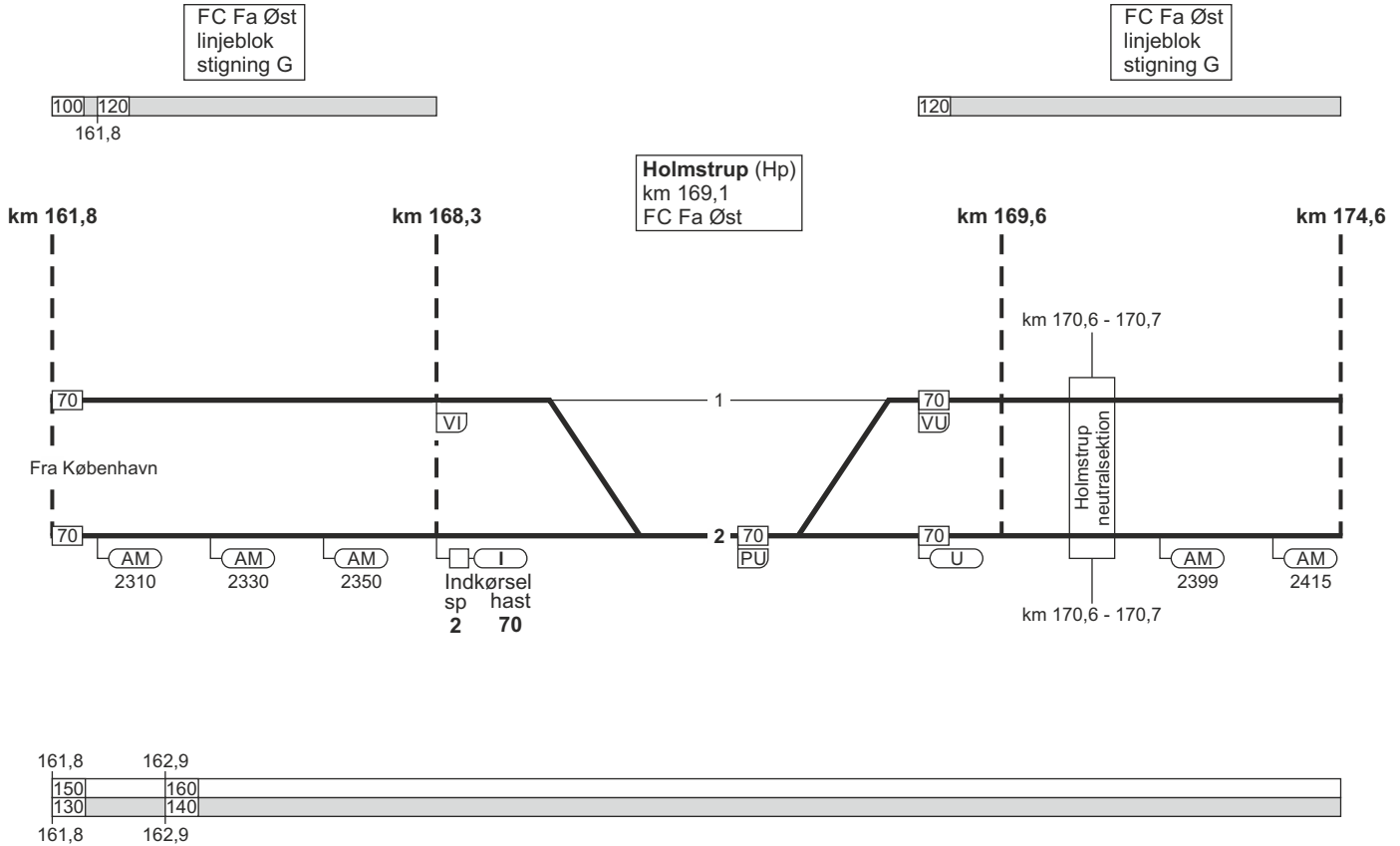

1. København H - Fredericia / Taulov

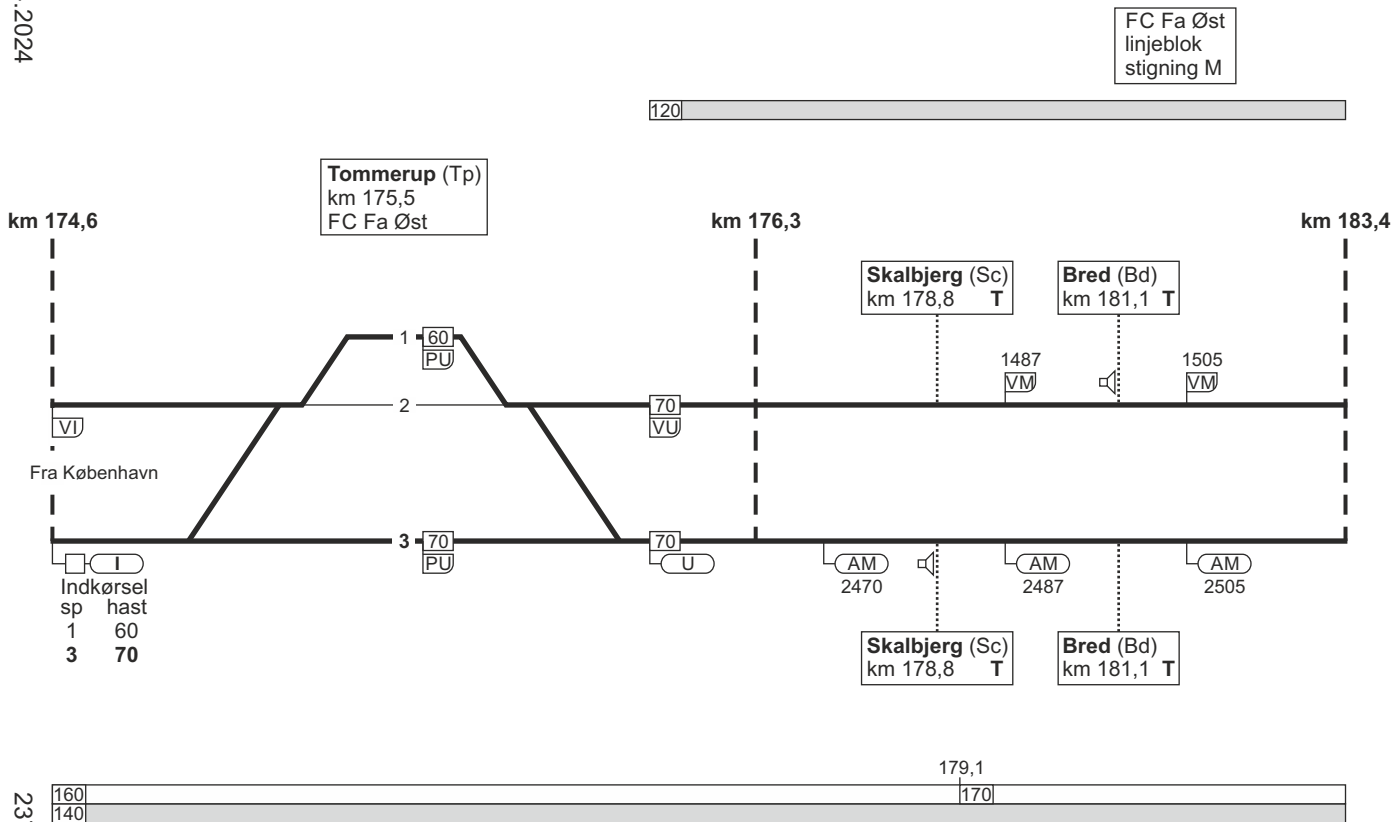

1. København H - Fredericia / Taulov

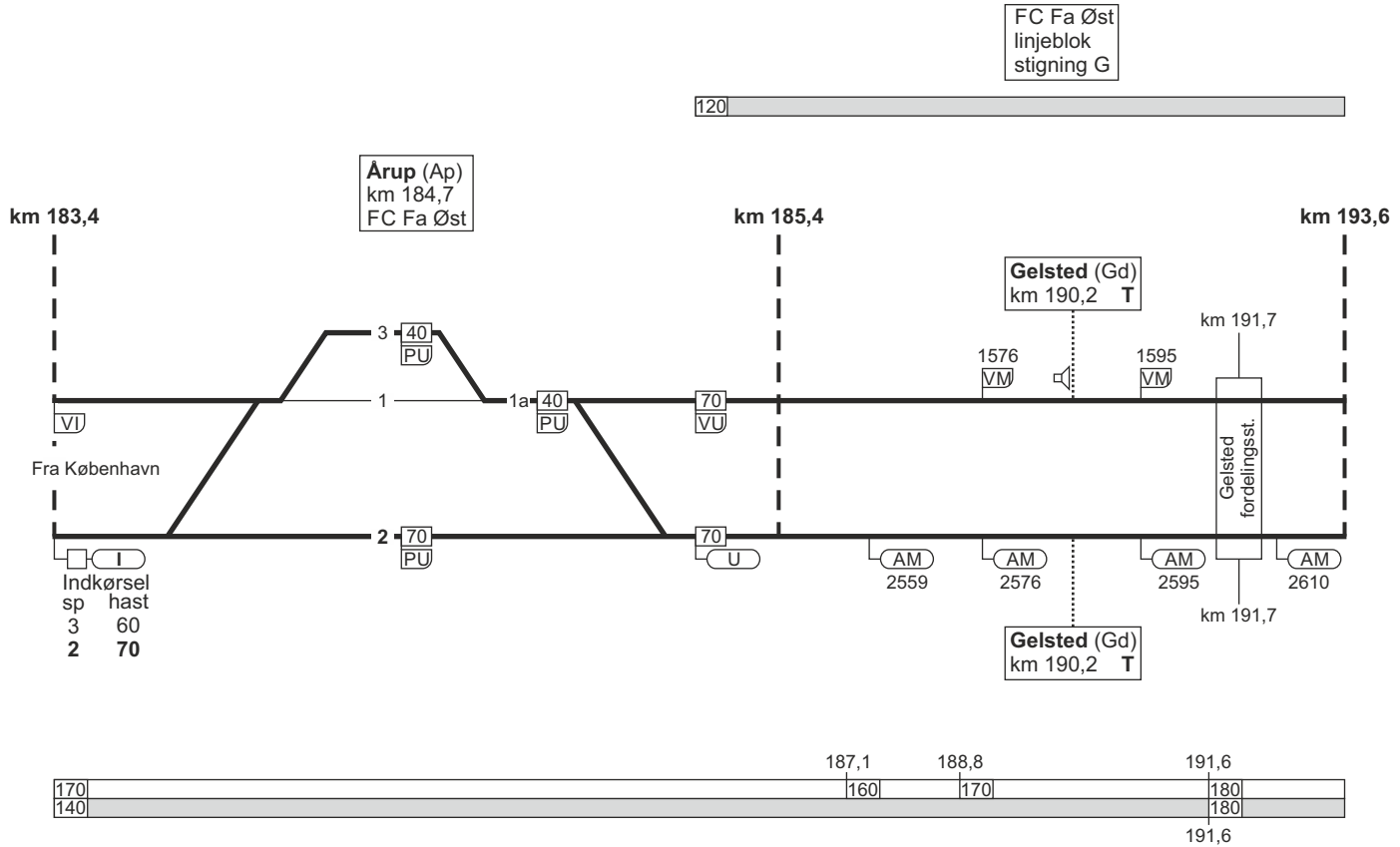

1. København H - Fredericia / Taulov

FC Fa Øst
linjeblok
stigning L

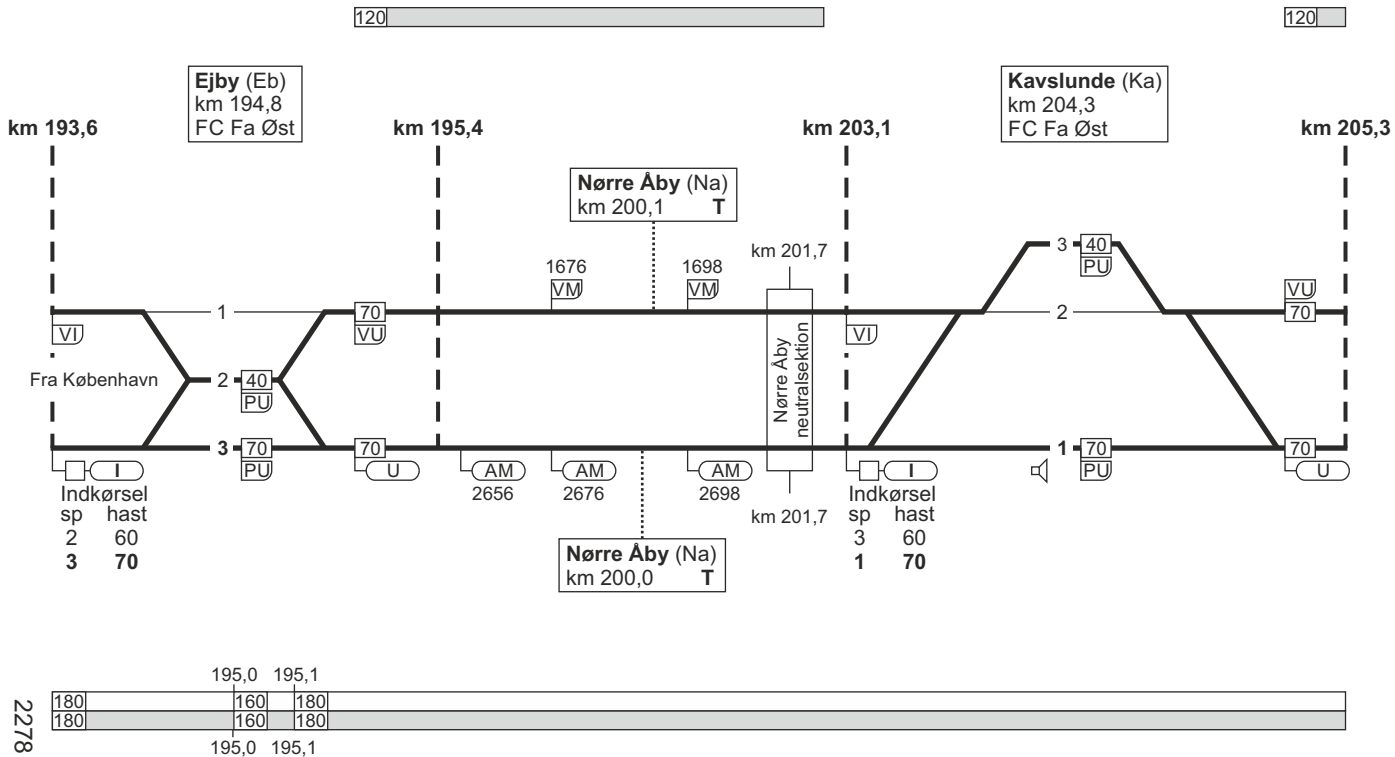

1. København H - Fredericia / Taulov

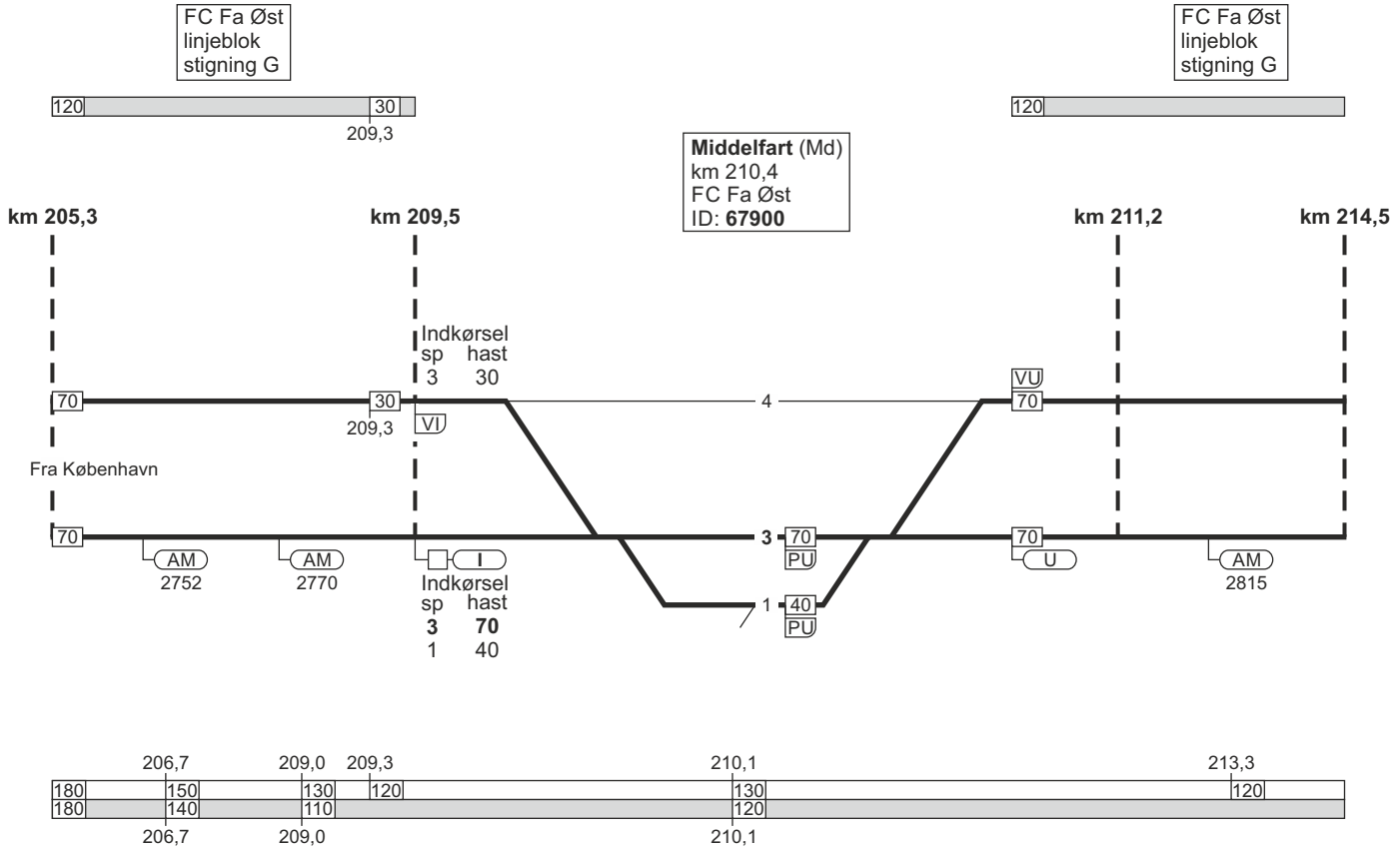

1. København H - Fredericia / Taulov

FC Fa Øst
linjeblok
stigning G

120

Snoghøj (Sno)
km 216,3
FC Fa Øst

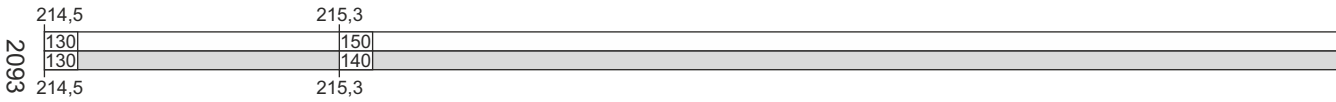
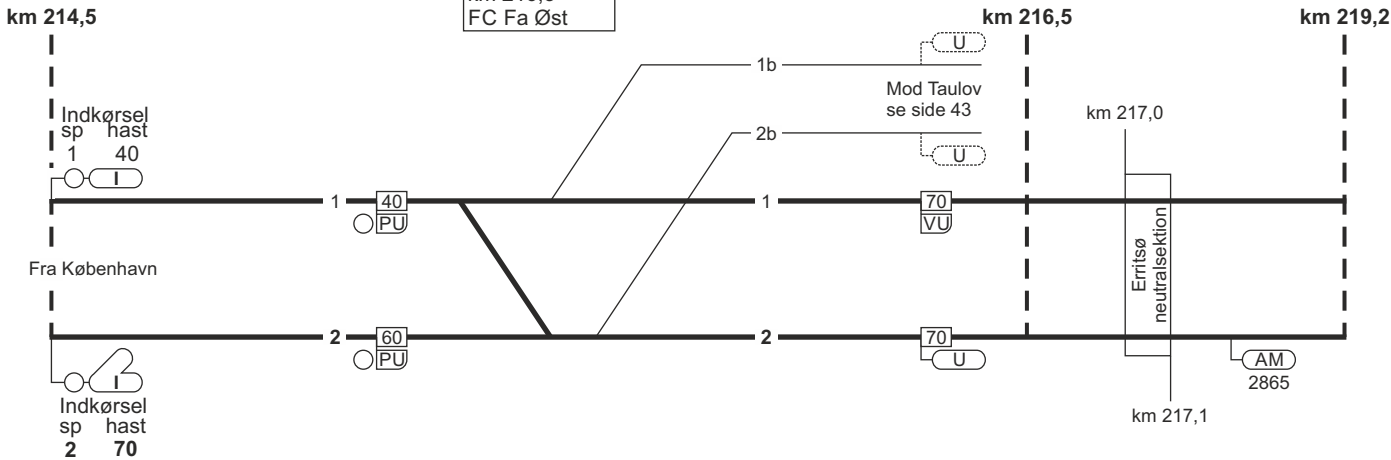

1. København H - Fredericia / Taulov

Fredericia (Fa)
 km 220,6
 overgangsstation
 ID: 62000

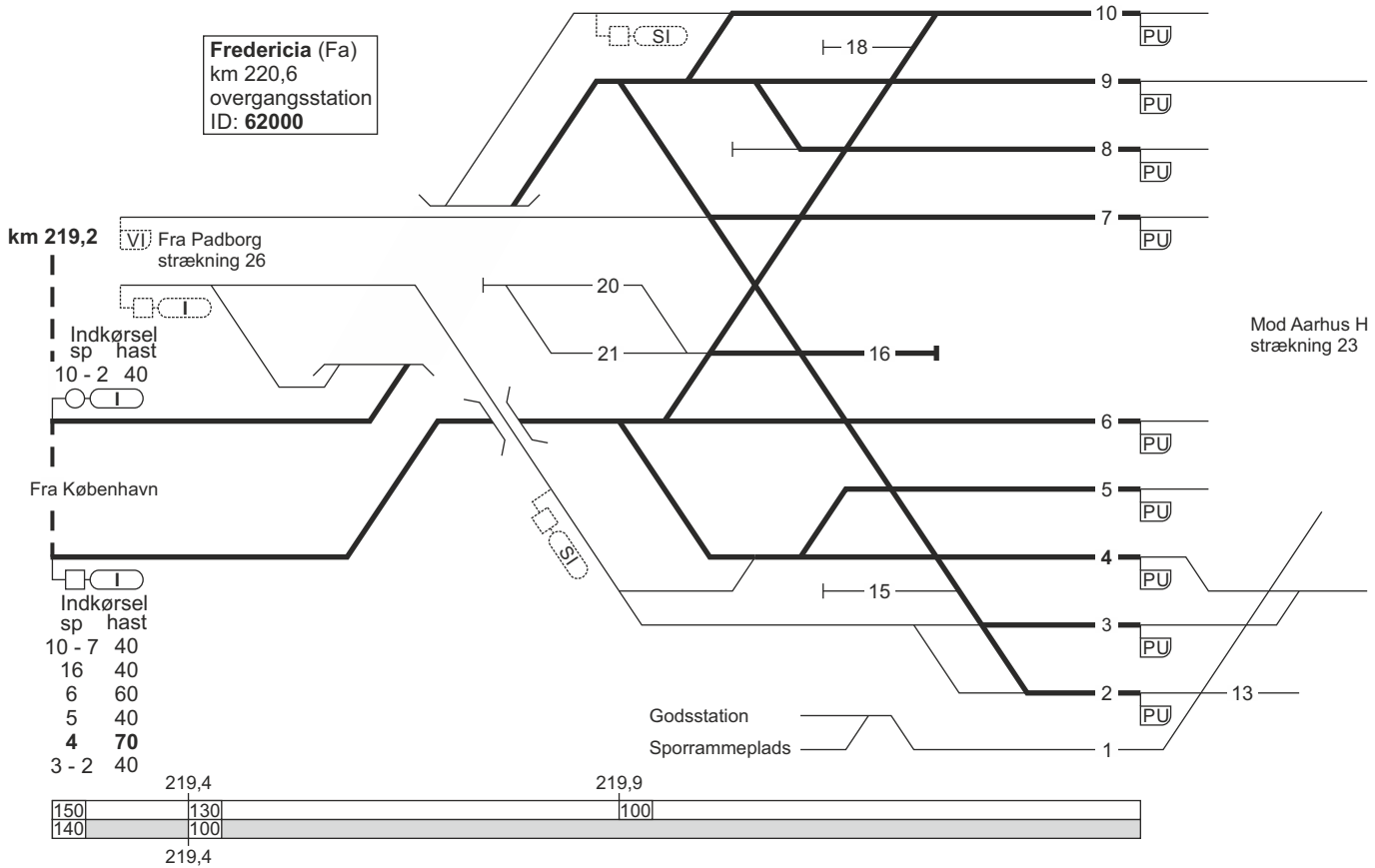

1. København H - Fredericia / Taulov

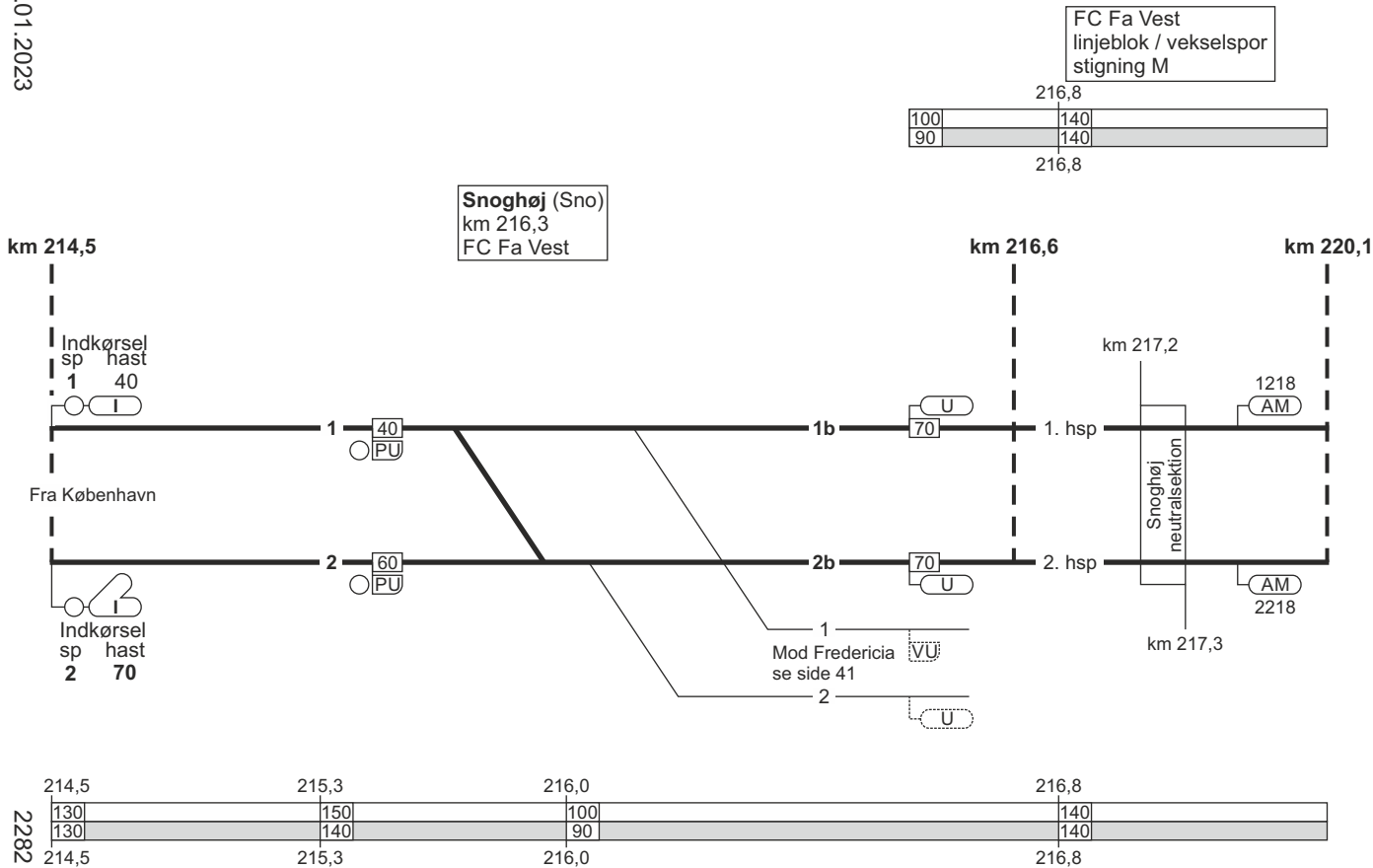

1. København H - Fredericia / Taulov

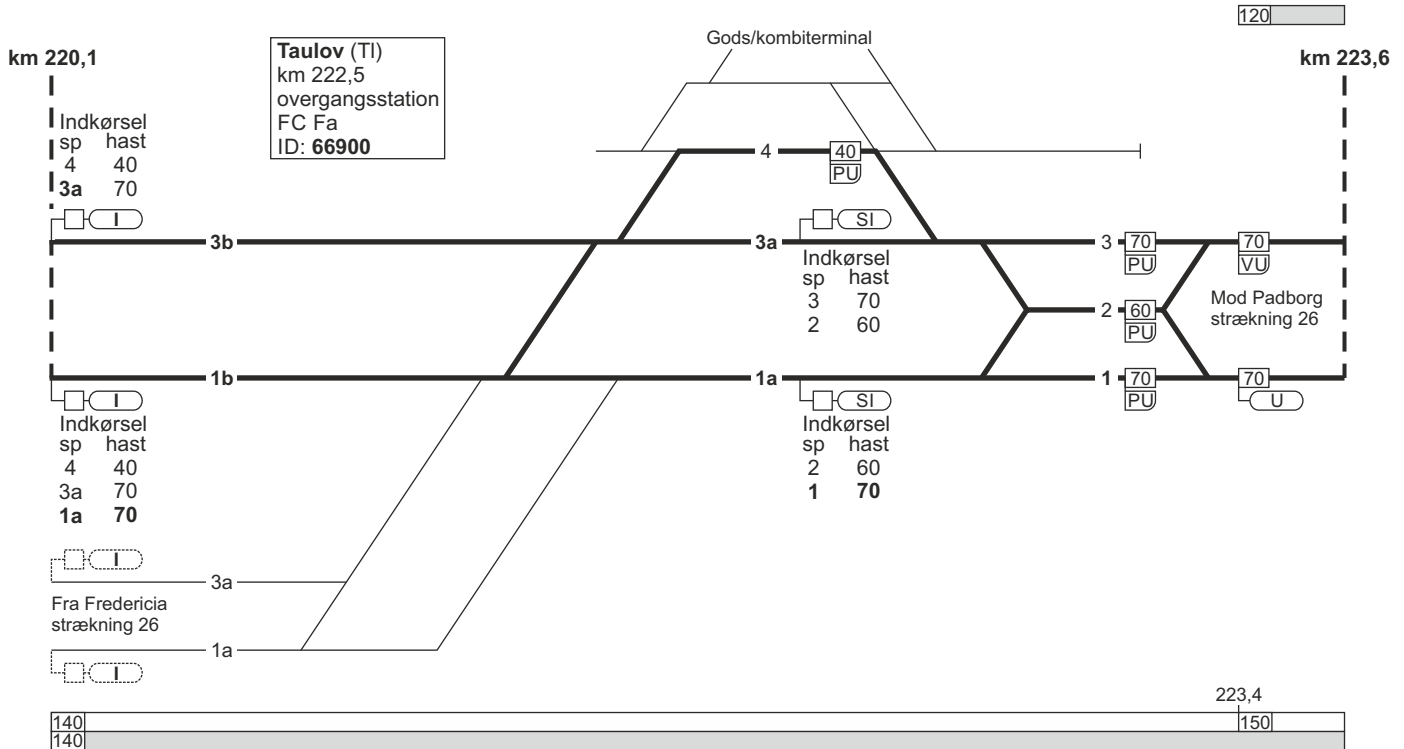

1. Taulov / Fredericia - København H

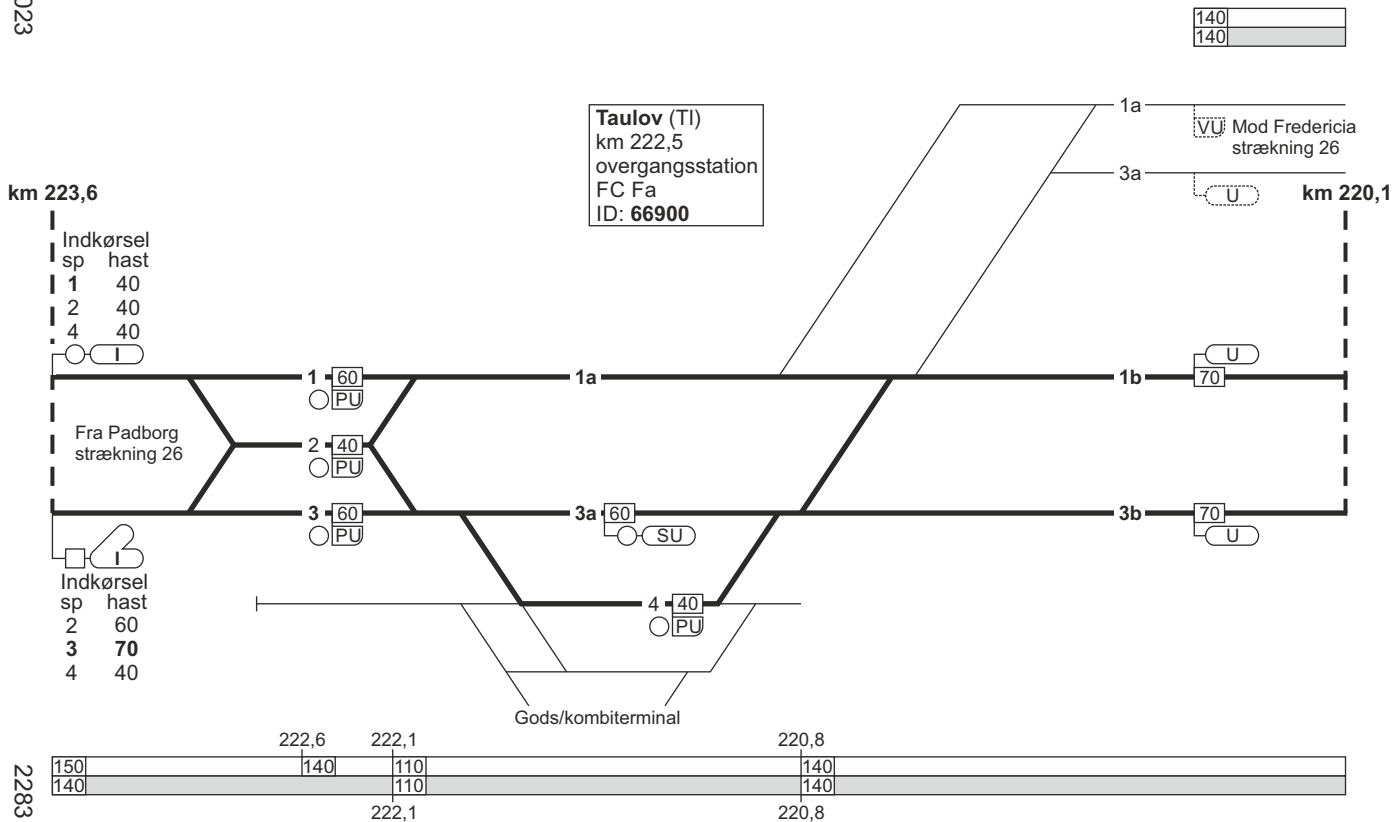

1. Taulov / Fredericia - København H

FC Fa Vest
linjeblok / vekselspor
stigning M

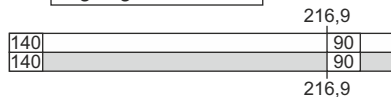

km 220,1

km 216,6

km 214,5

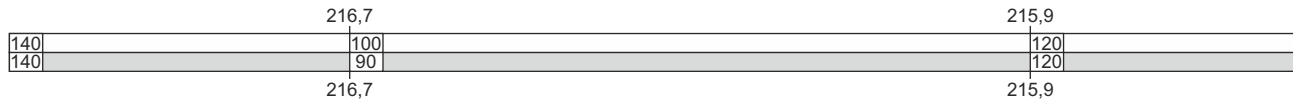
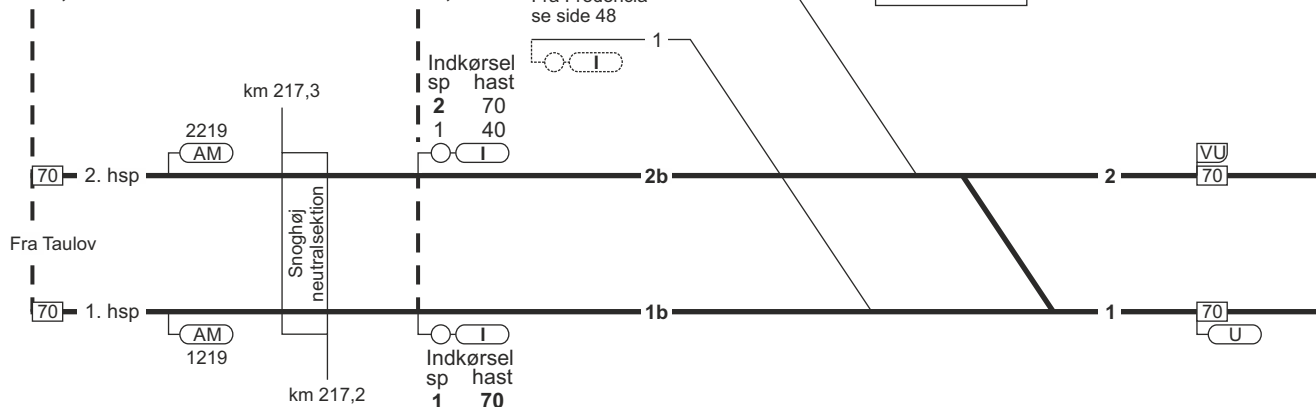

215,9

120

120

07.05.2022

1. Taulov / Fredericia - København H

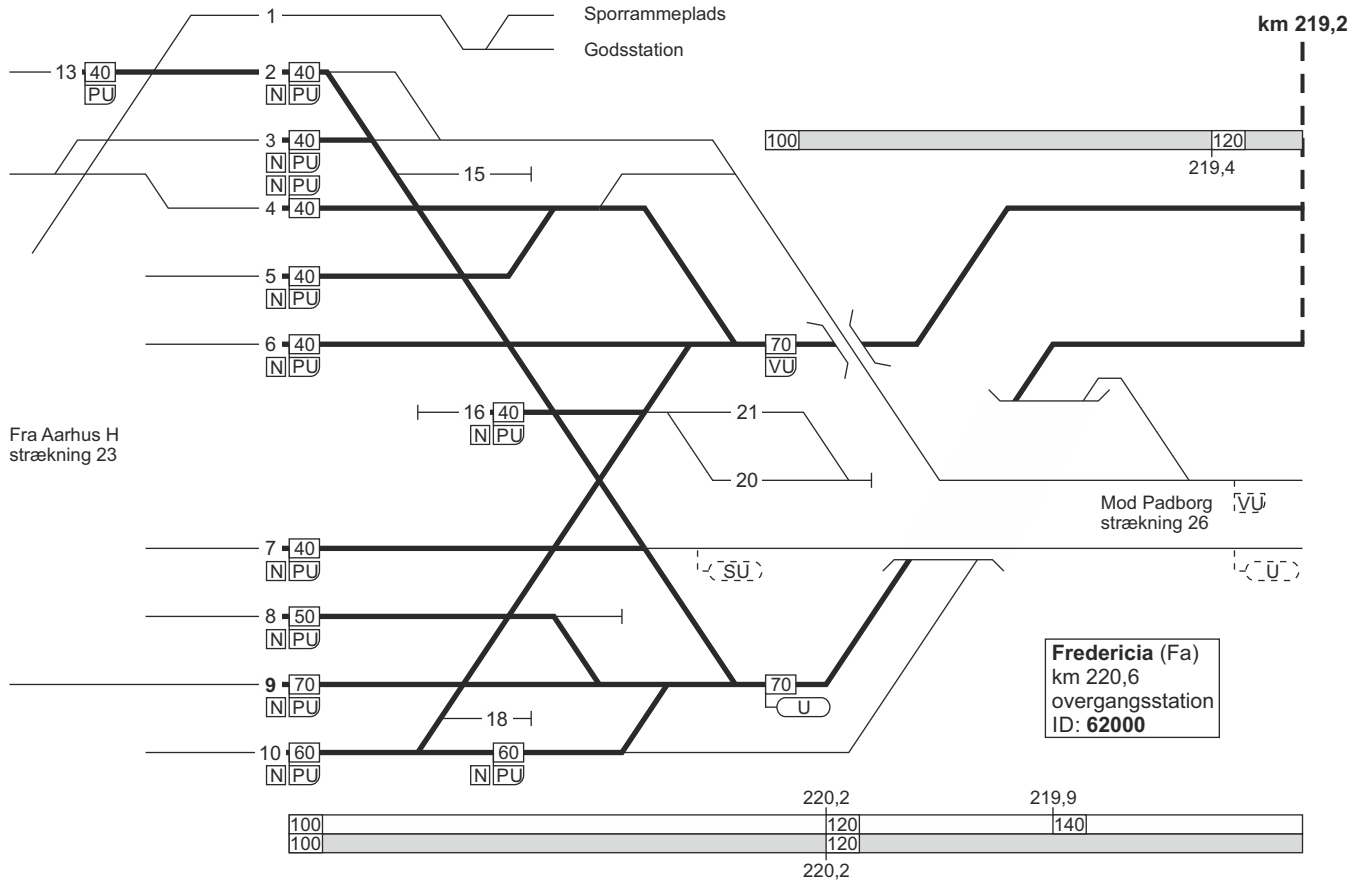

2094

TIB-S

1. Taulov / Fredericia - København H

47 - 10

1. Taulov / Fredericia - København H

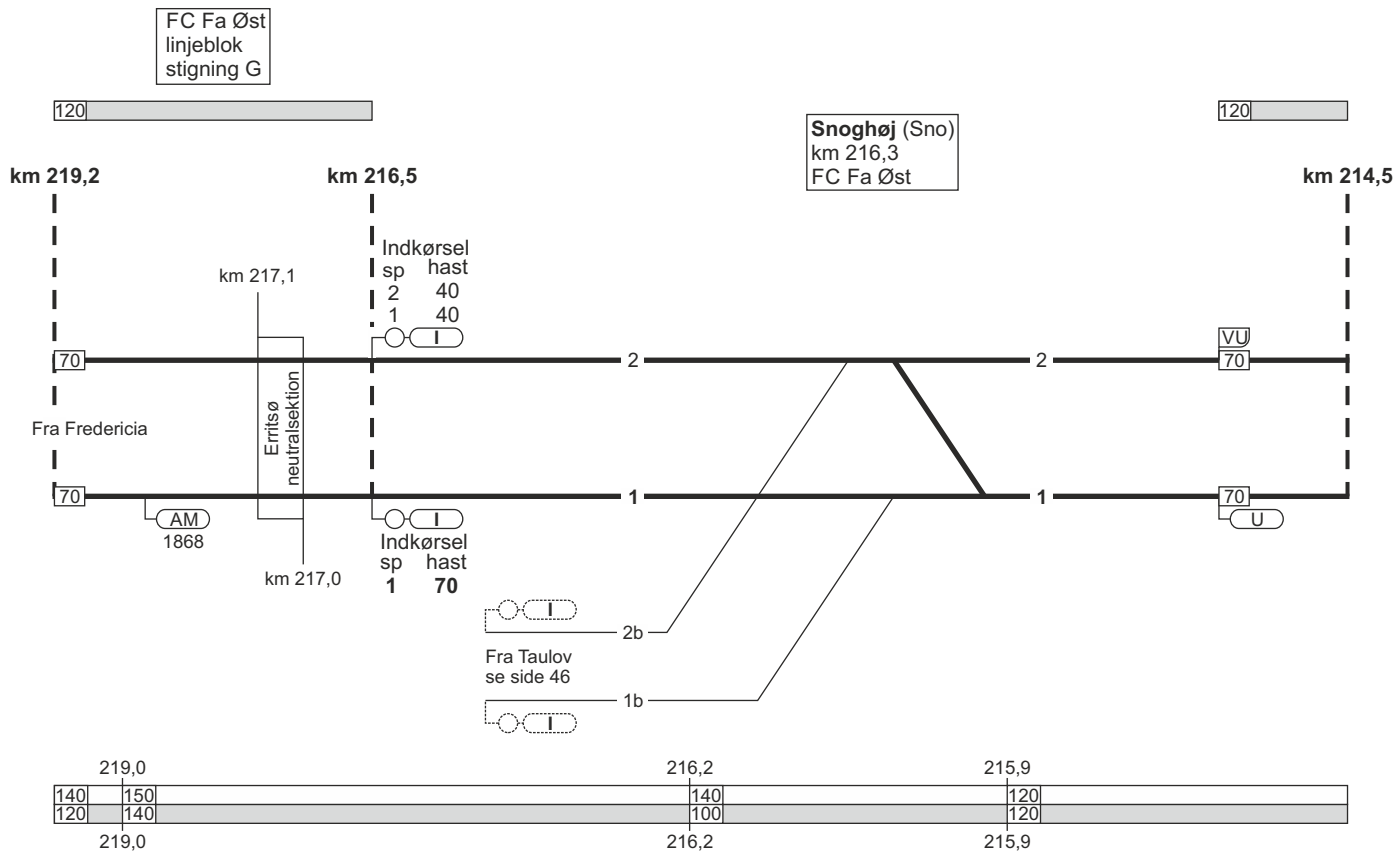

20.12.2022

1. Taulov / Fredericia - København H

TIB-S

1. Taulov / Fredericia - København H

49 - 12

FC Fa Øst
linjeblok
stigning G

FC Fa Øst
linjeblok
stigning G



Middelfart (Md)
km 210,4
FC Fa Øst
ID: 67900

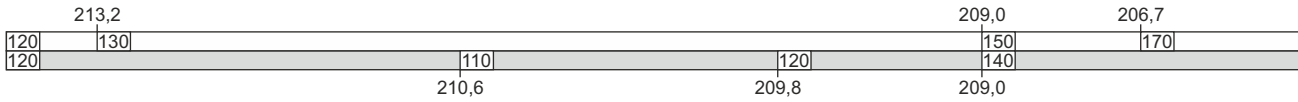
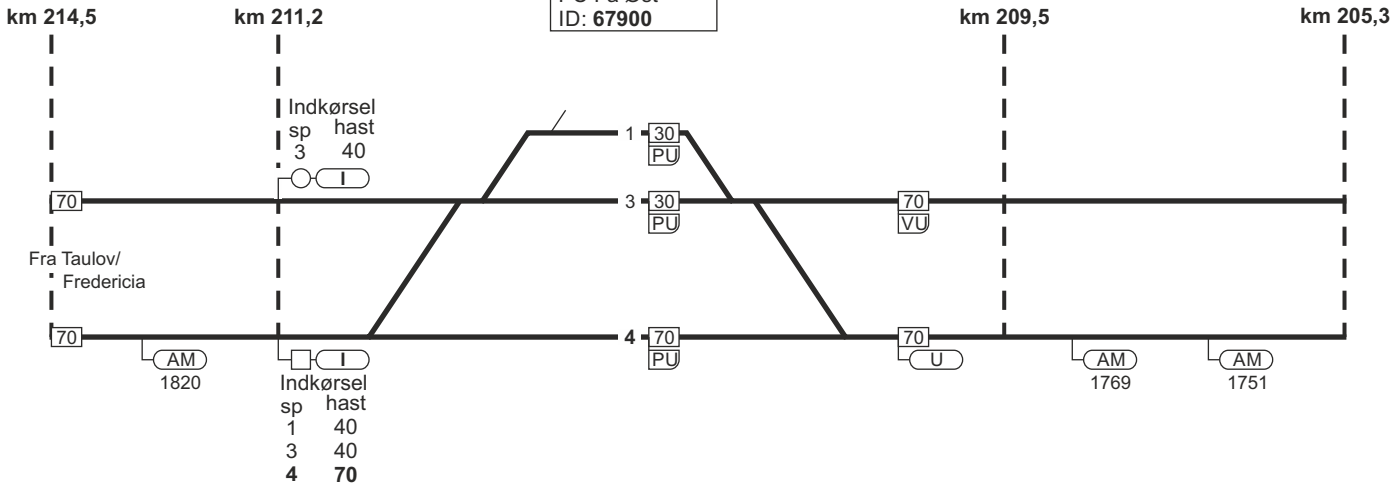

2279

1. Taulov / Fredericia - København H

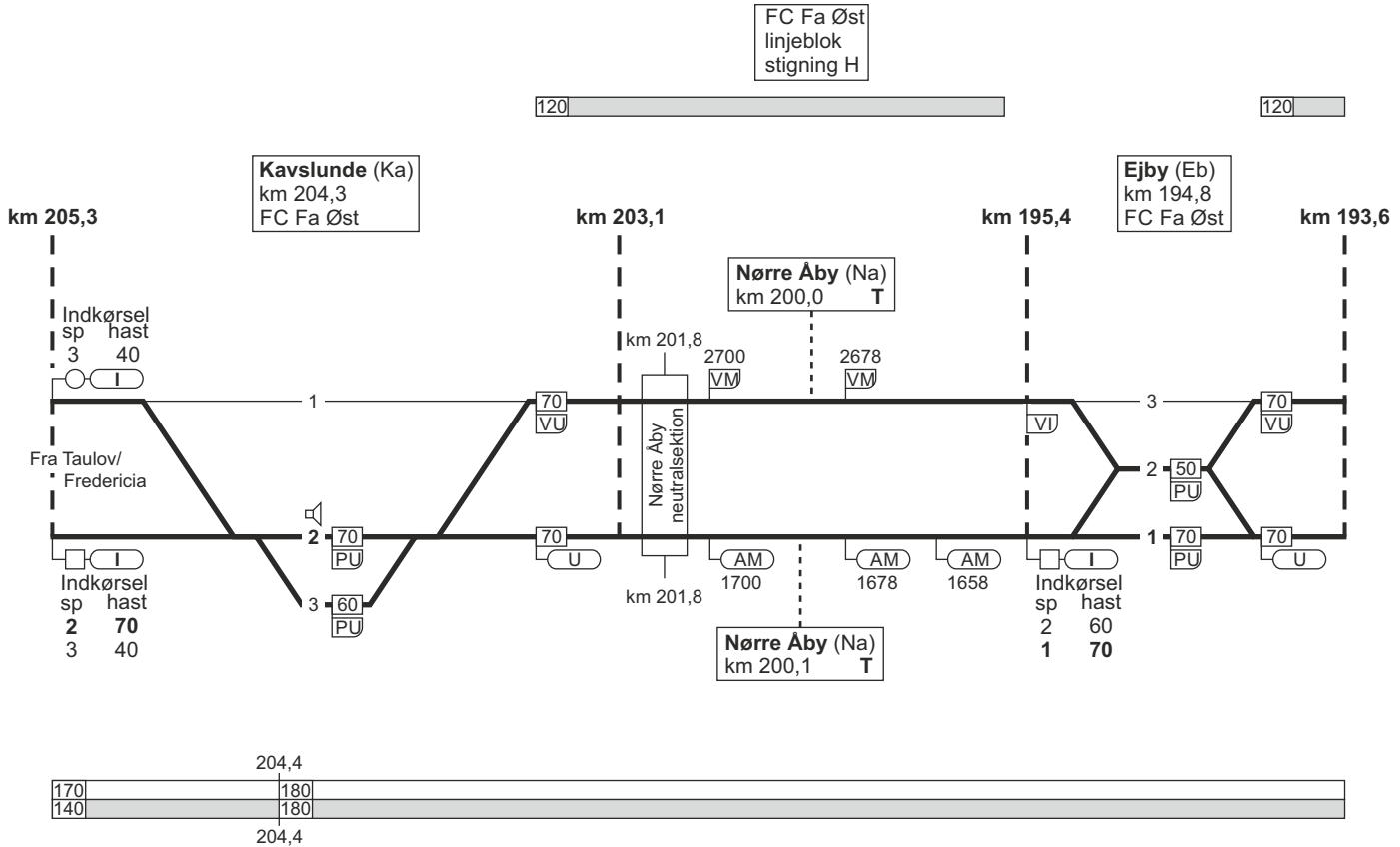

1. Taulov / Fredericia - København H

FC Fa Øst
linjeblok
stigning G

Årup (Ap)
km 184,7
FC Fa Øst

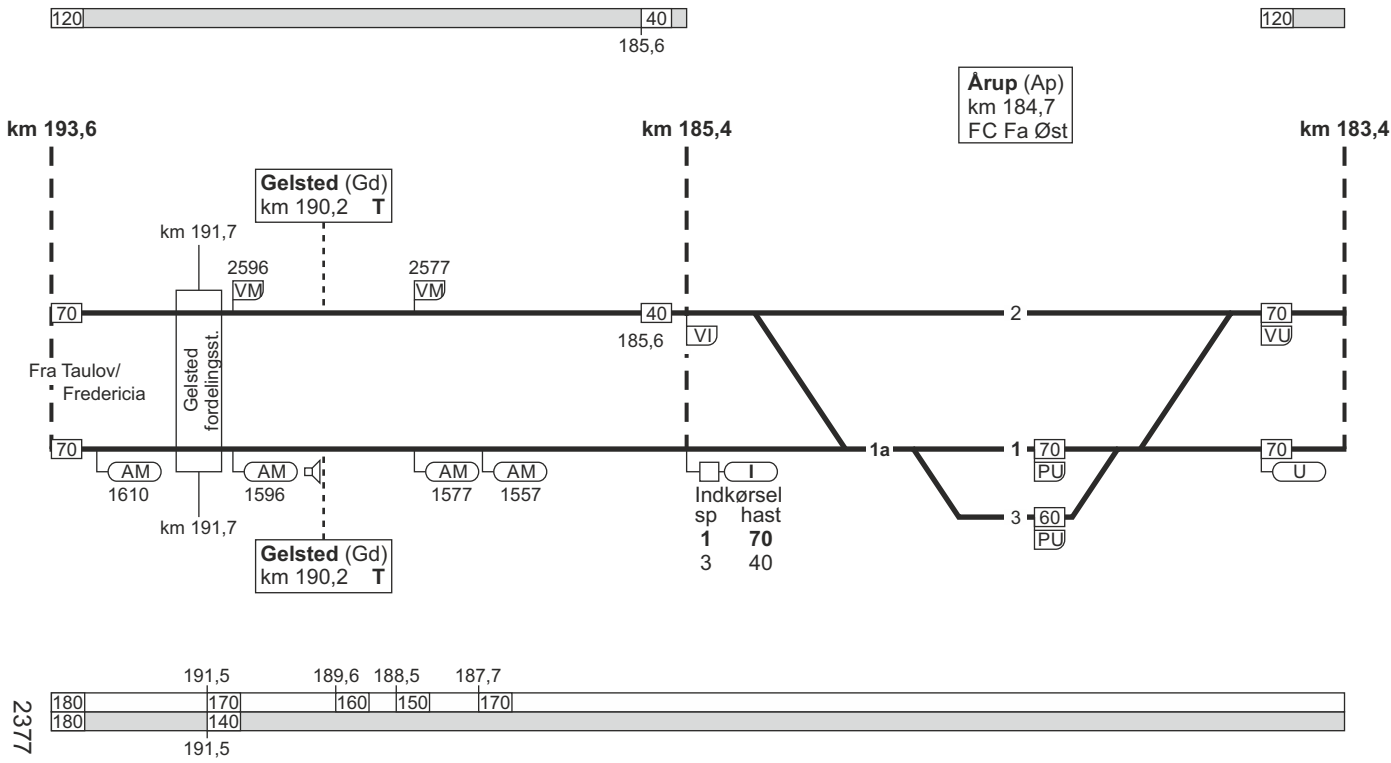

17.03.2022

1. Taulov / Fredericia - København H

TIB-S

1. Taulov / Fredericia - København H

53 - 11

FC Fa Øst
linjeblok
stigning G

FC Fa Øst
linjeblok
stigning G

120

120

Holmstrup (Hp)
km 169,1
FC Fa Øst

km 174,6

km 169,6

km 168,3

km 161,8

km 170,7 - 170,6

Fra Taulov/
Fredericia

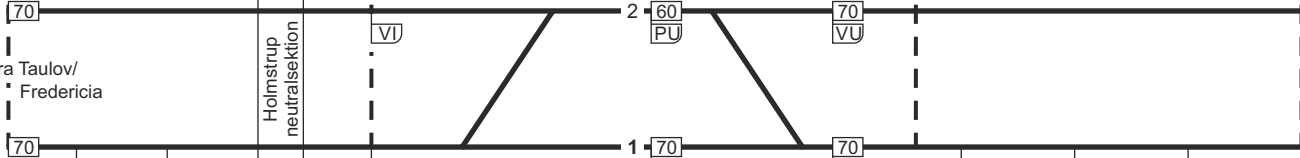

AM
1419

AM
1399

km 170,7 - 170,6

Indkørsel
sp
2
hast
1
70

70
PU

70
U

AM
1356

AM
1336

AM
1316

173,9

162,9

161,9

160	170
140	

160	110
	100

161,9

2042

1. Taulov / Fredericia - København H

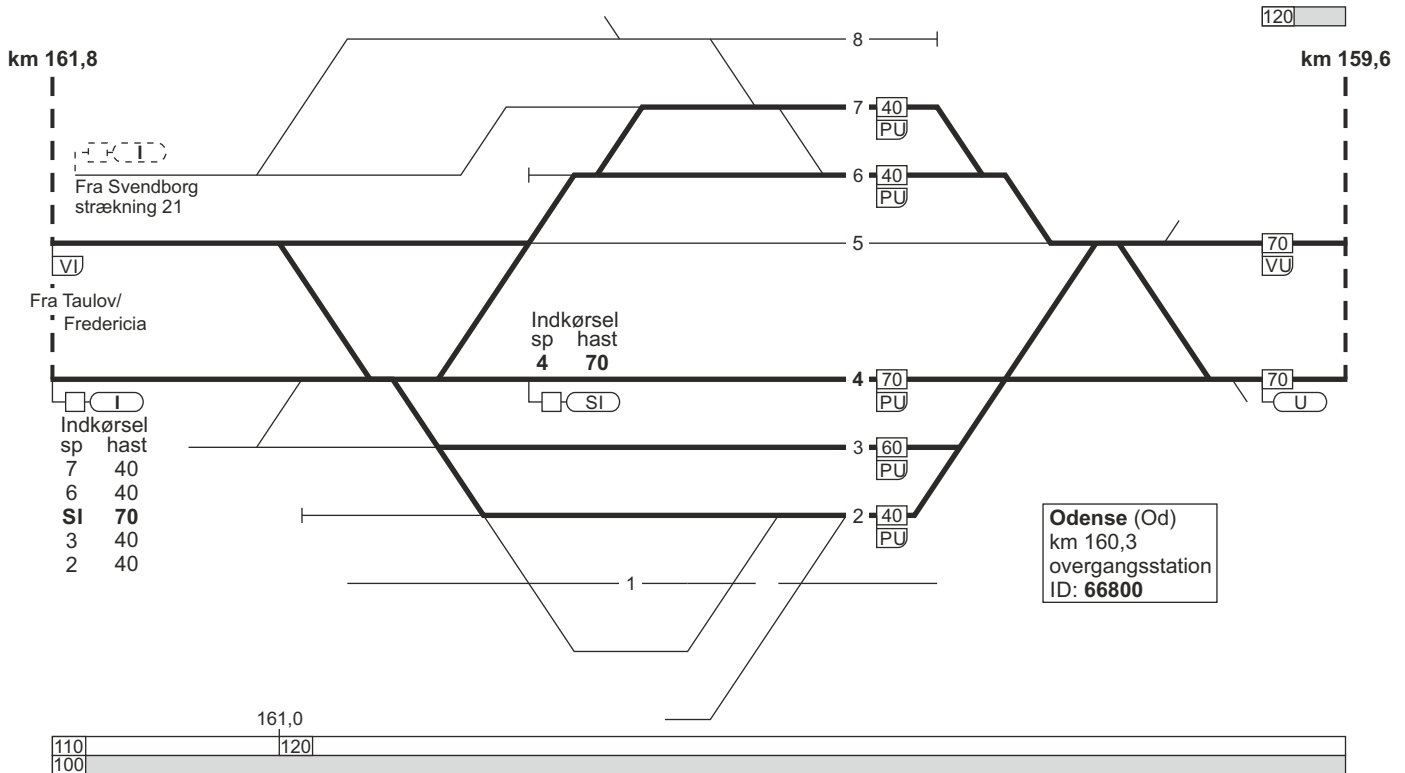

31.07.2023

1. Taulov / Fredericia - København H

FC Ro Vest
linjeblok
stigning J

FC Ro Vest
linjeblok
stigning L

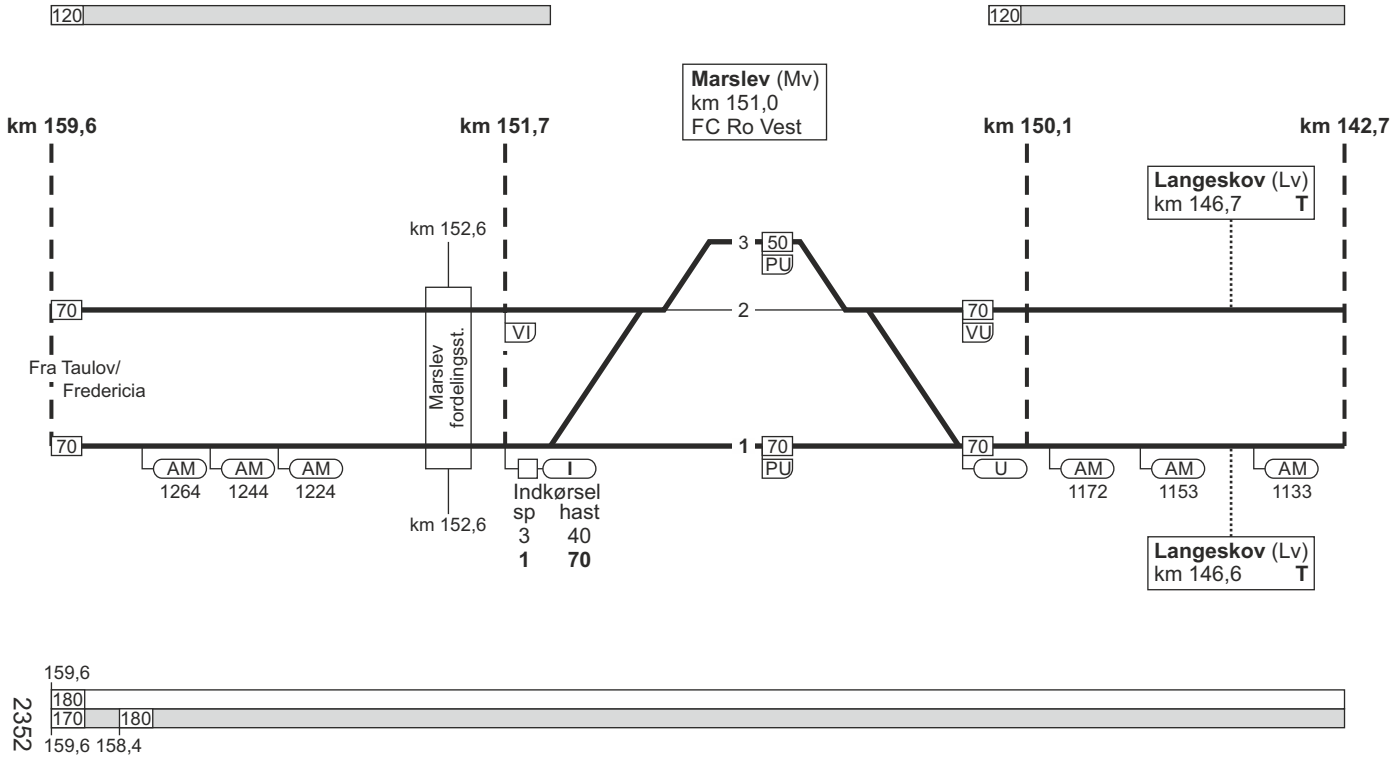

TIB-S

1. Taulov / Fredericia - København H

55 - 12

1. Taulov / Fredericia - København H

FC Ro Vest
linjeblok
stigning M

FC Ro Vest
linjeblok
stigning J

120

120

Ullerslev (Uv)
km 141,5
FC Ro Vest

Hjulby (Ju)
km 136,6
FC Ro Vest

km 142,7

km 141,0

km 137,2

km 135,6

km 133,0

Fra Taulov/
Fredericia

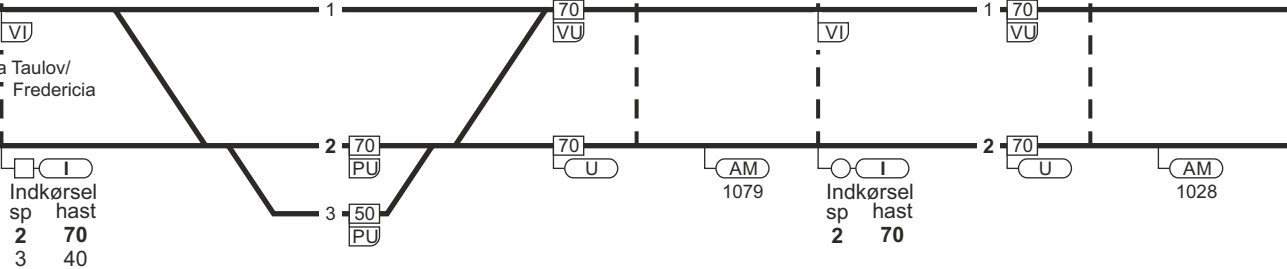

180
180

16.12.2022

1. Taulov / Fredericia - København H

FC Ro Vest
linjeblok / vekselspor
stigning F



km 133,0

Indkørsel	
sp	hast
4	60
3	70
2	60
1	60

Nyborg (Ng)
km 131,6
FC Ro Vest
ID: 61300

km 129,8

km 121,6

Fra Taulov/
Fredericia

Indkørsel	
sp	hast
4	60
3	60
2	70
1	60

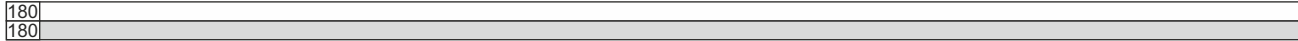
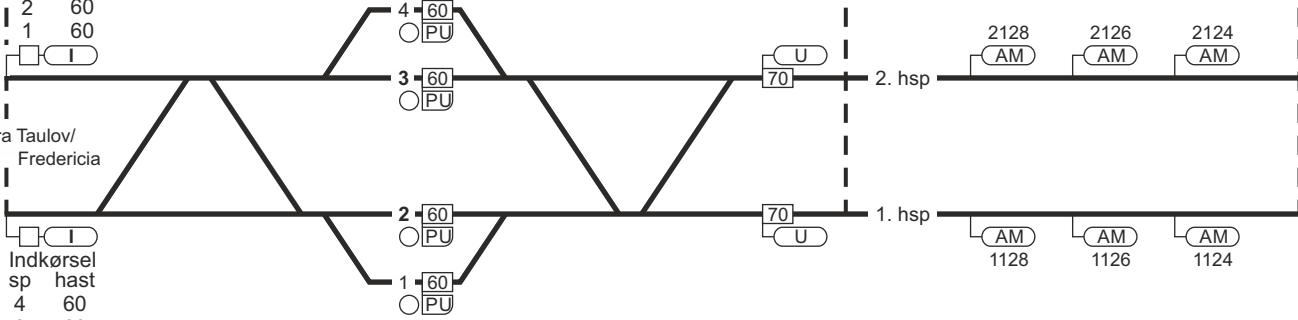

2247

TIB-S

1. Taulov / Fredericia - København H

57 - 8

1. Taulov / Fredericia - København H

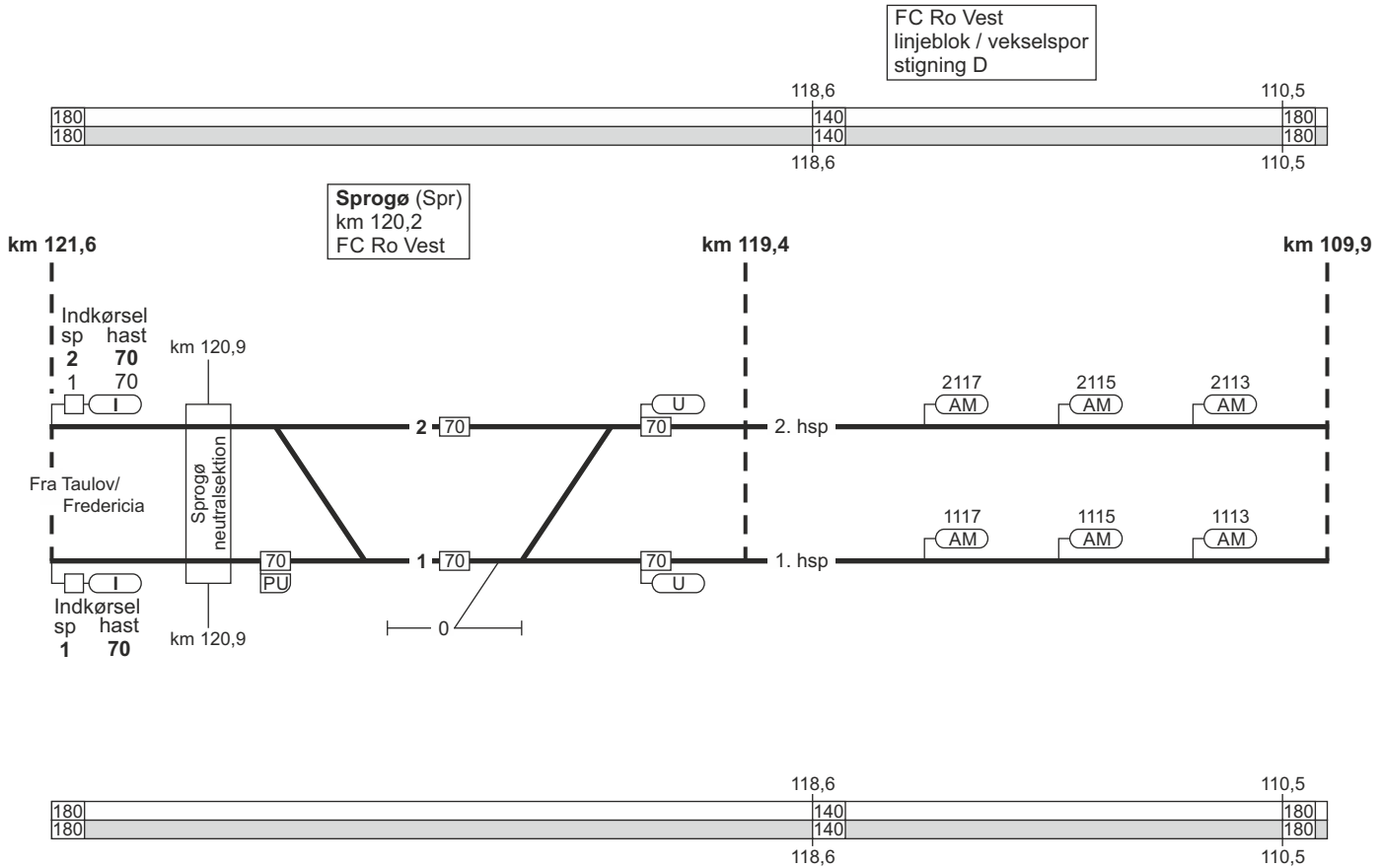

1. Taulov / Fredericia - København H

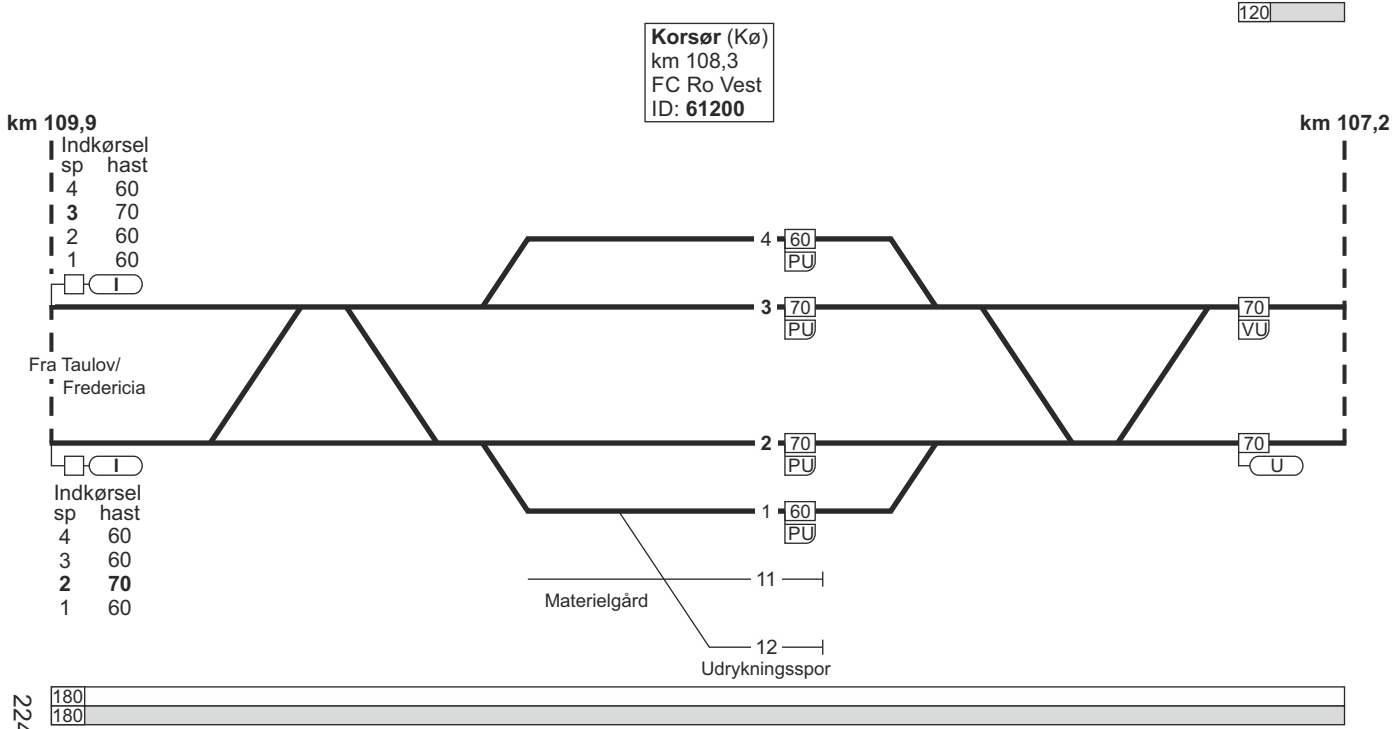

1. Taulov / Fredericia - København H

FC Ro Vest
linjeblok
stigning L

FC Ro Vest
linjeblok
stigning L

120

120

Forlev (Fo)
km 100,0
FC Ro Vest

km 107,2

km 101,8

km 99,6

km 94,2

Fra Taulov/
Fredericia

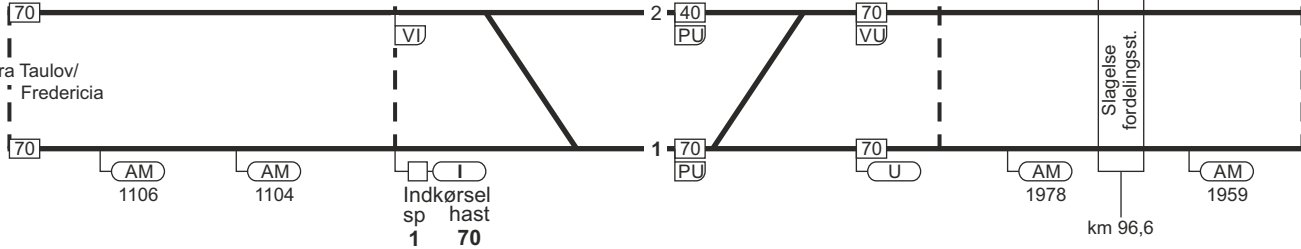

180 | 170 | 140

94,8

94,8

1. Taulov / Fredericia - København H

FC Ro Vest
linjeblok
stigning L

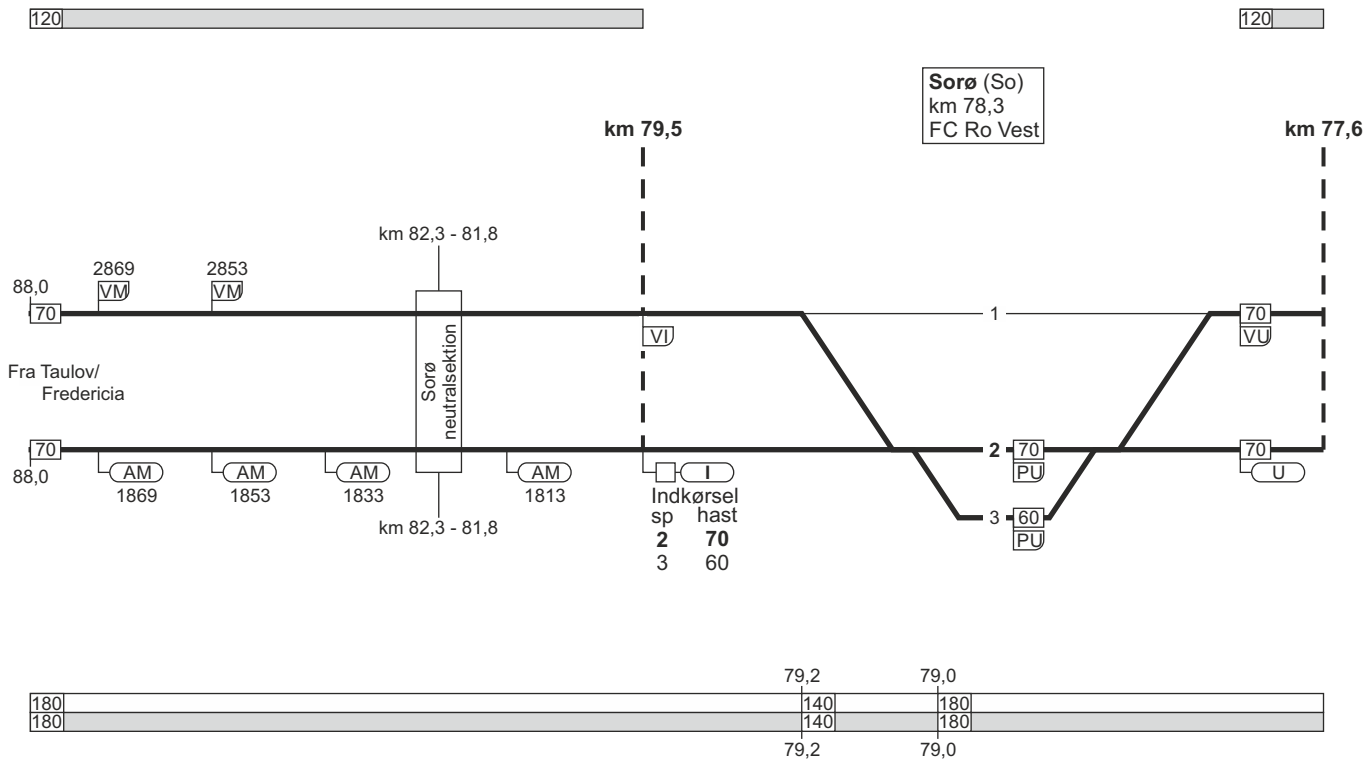

16.12.2022

1. Taulov / Fredericia - København H

FC Ro Vest
linjeblok
stigning M

FC Ro Vest
linjeblok
stigning L

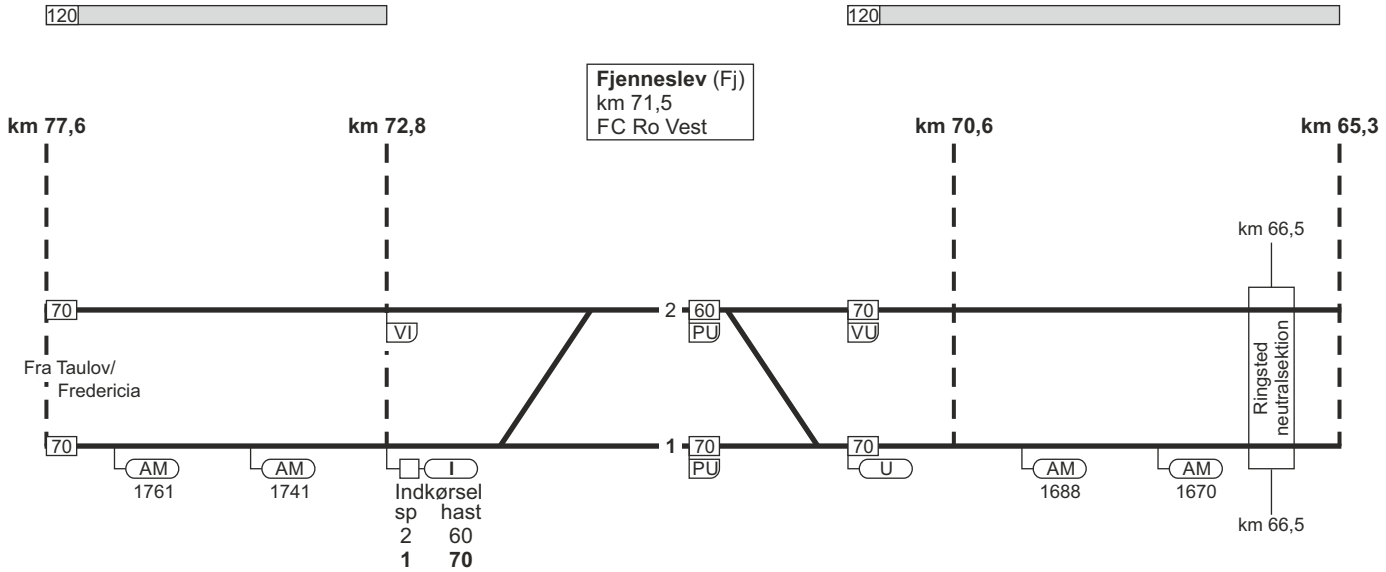

2250

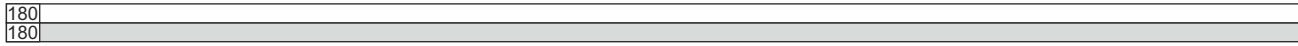

TIB-S

1. Taulov / Fredericia - København H

63 - 16

km 65,3

1. Taulov / Fredericia - København H

64 - 16

Indkørsel
sp hast
1 - 6 40

Ringsted (Rg)
km 63,9
overgangsstation
FC Ro Midt
ID: 66300

Fra Taulov/Fredericia
mod København H strækning 6

Indkørsel
sp hast
2 70
3 40
4 40
5 40
6 40

Fra Lundby
strækning 2

- 1  
- 2  
- 3  
- 4  
- 5  
- 6  
- 7  

1. Taulov / Fredericia - København H



64,9

64,9

TIB-S

1. Taulov / Fredericia - København H

Ringsted (Rg)
 km 63,9
 overgangsstation
 FC Ro Midt
 ID: 66300

km 65,3

Indkørsel
 sp hast
 1 - 6 40

Fra Taulov/Fredericia
 mod København H strækning 1

Indkørsel
 sp hast
 2 70
 3 40
 4 40
 5 40
 6 40

Fra Lundby
 strækning 2

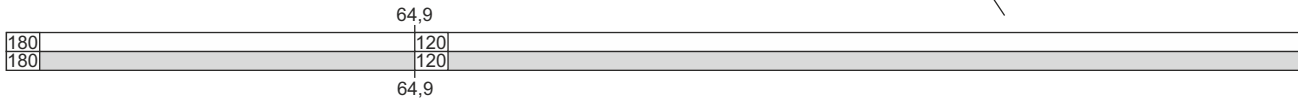
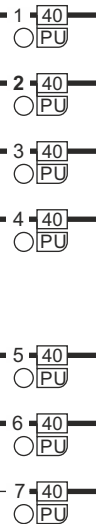

1. Taulov / Fredericia - København H

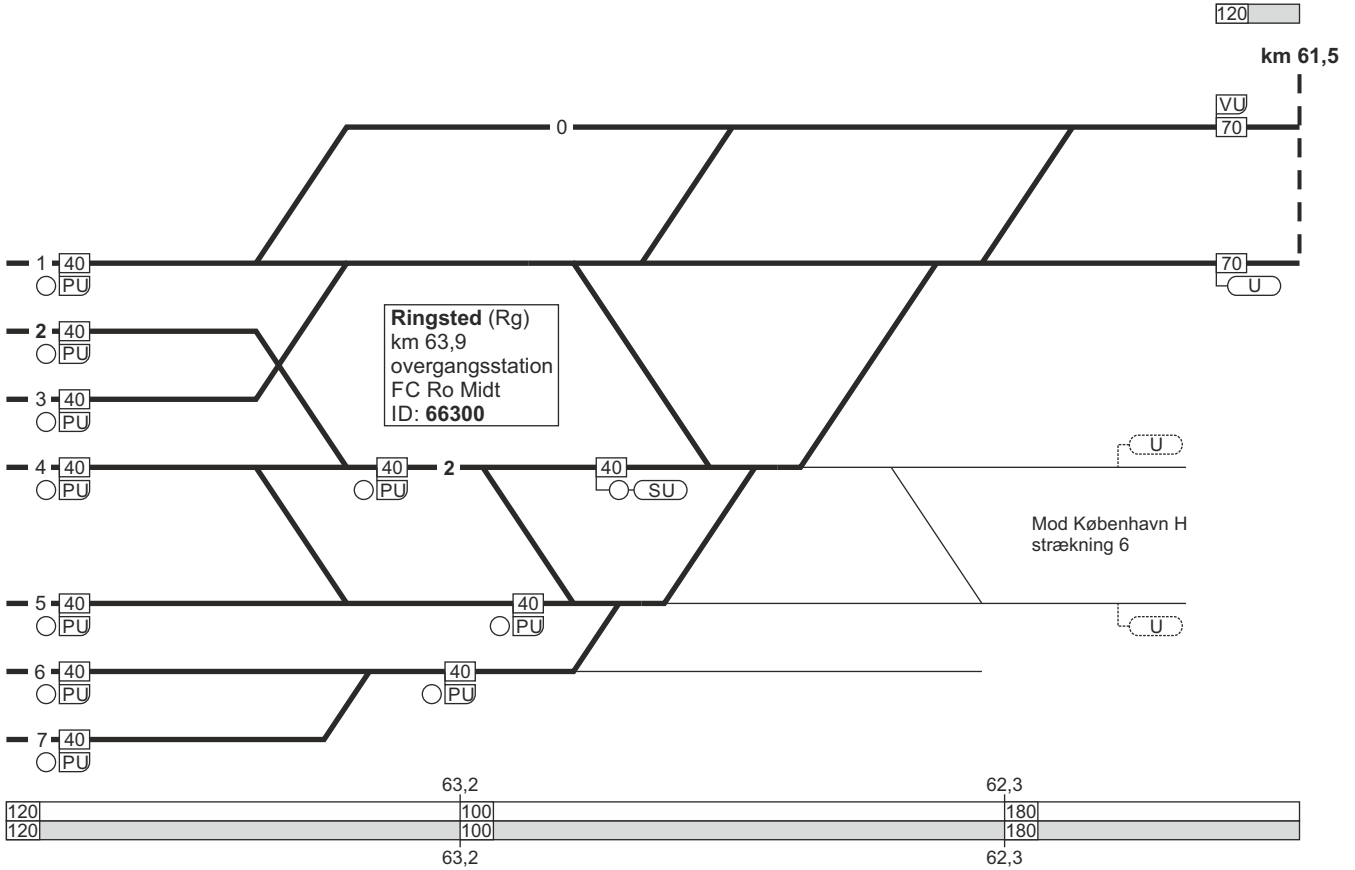

1. Taulov / Fredericia - København H

FC Ro Midt
linjeblok
stigning L

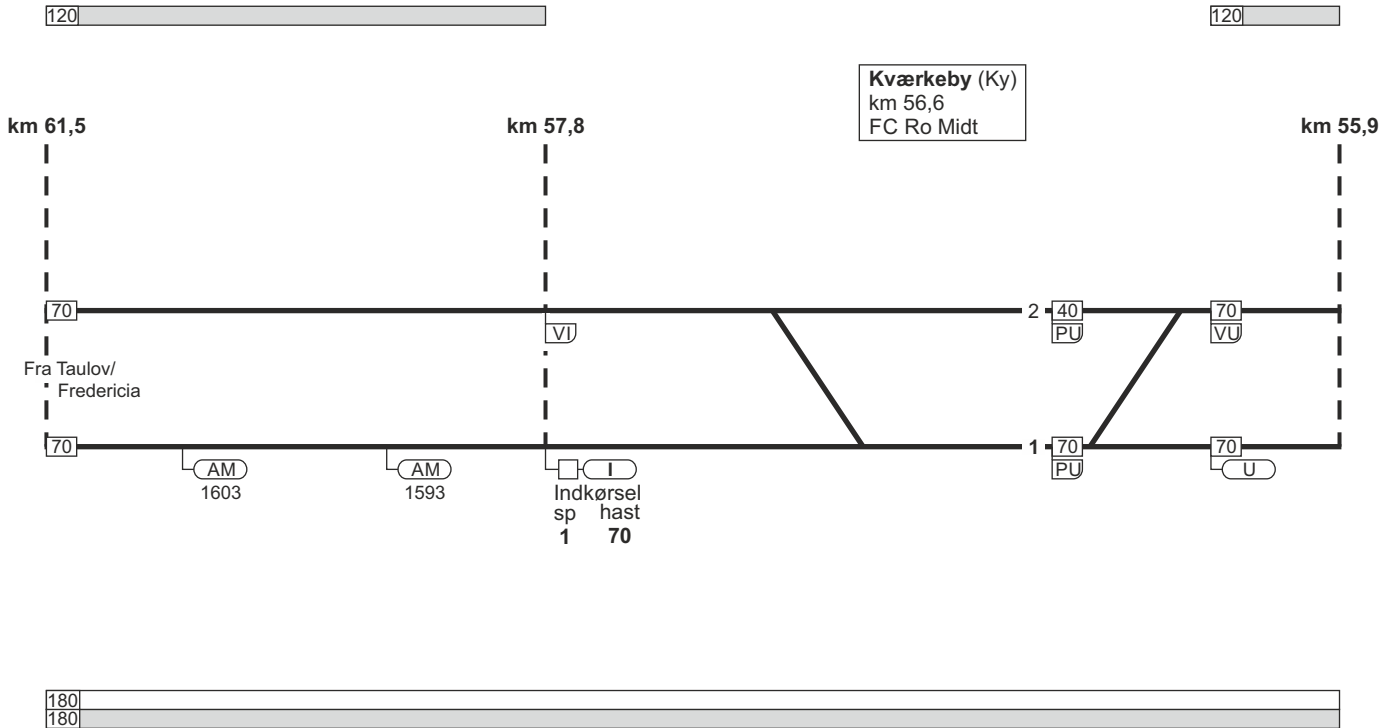

16.12.2022

1. Taulov / Fredericia - København H

TIB-S

FC Ro Midt
linjeblok
stigning L

FC Ro Midt
linjeblok
stigning K

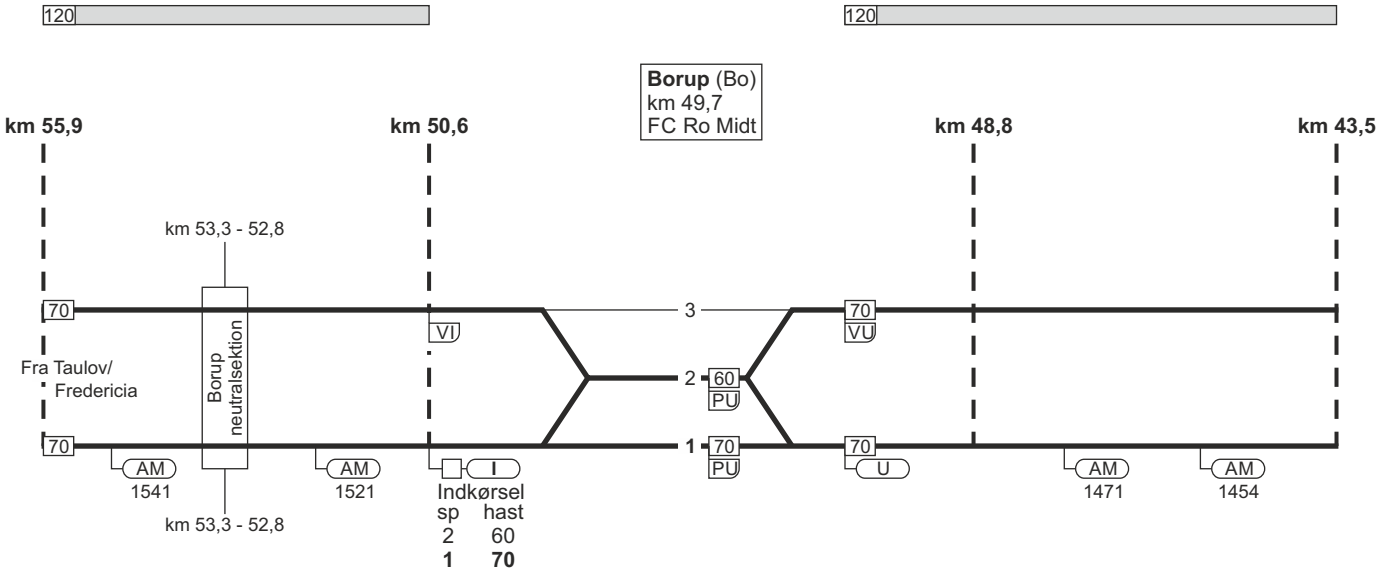

1. Taulov / Fredericia - København H

2253



69 - 9

1. Taulov / Fredericia - København H

FC Ro Midt
linjeblok
stigning L

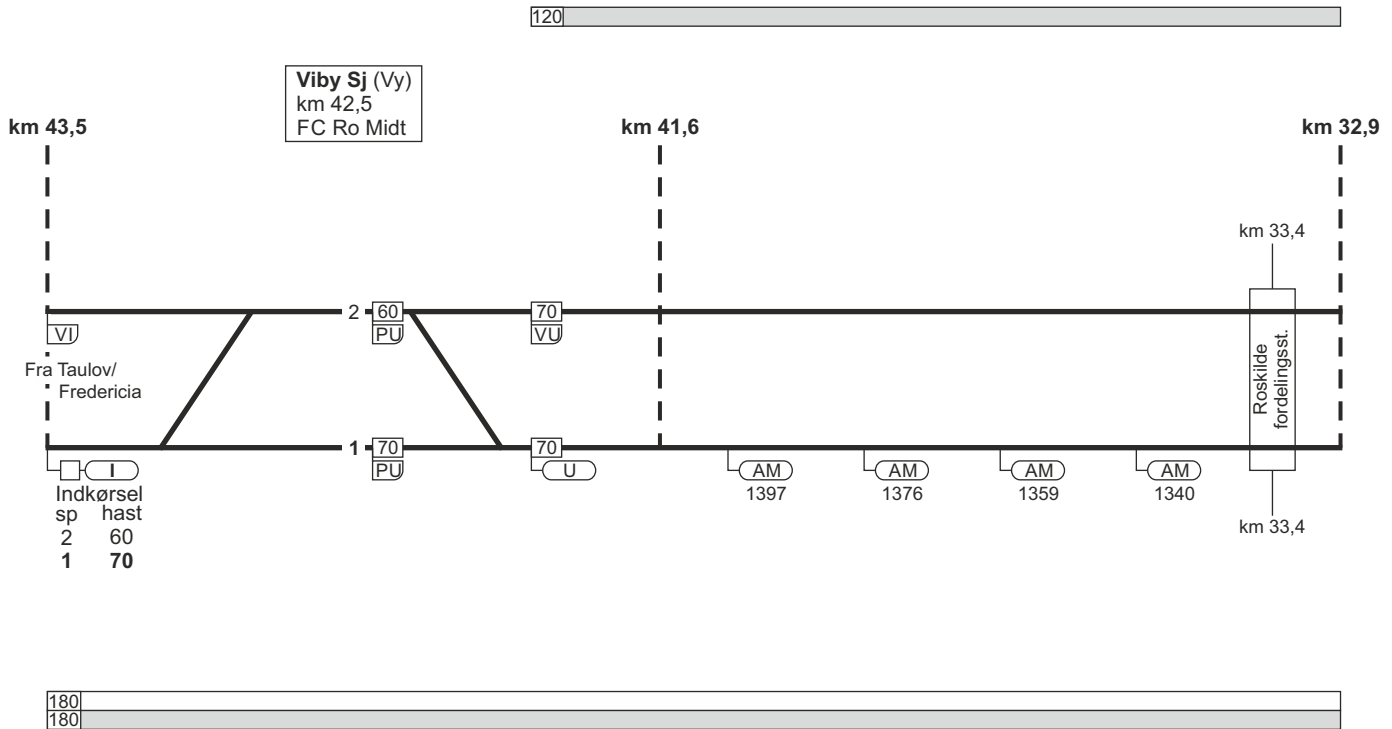

1. Taulov / Fredericia - København H

16.12.2022

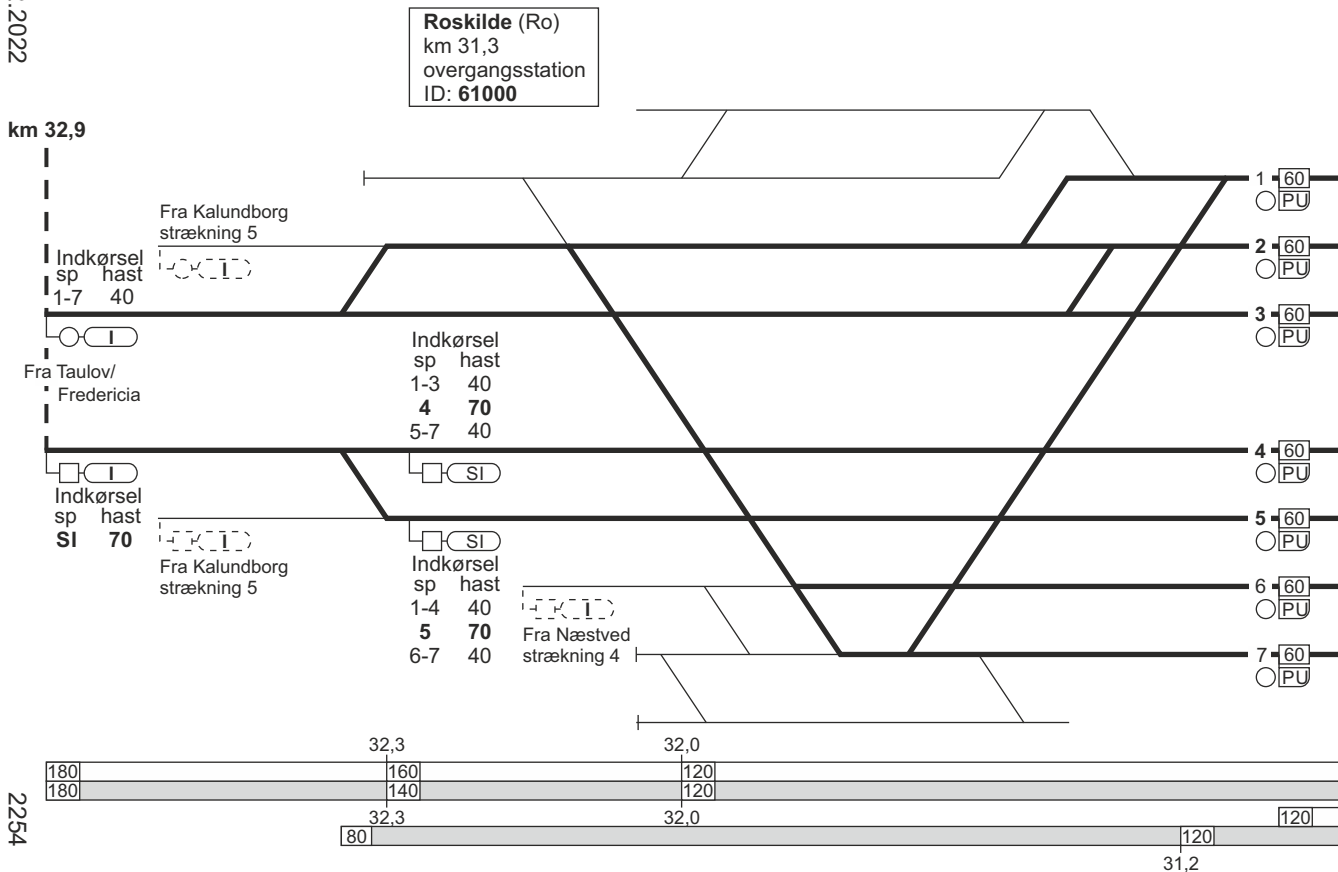

2254

1. Taulov / Fredericia - København H

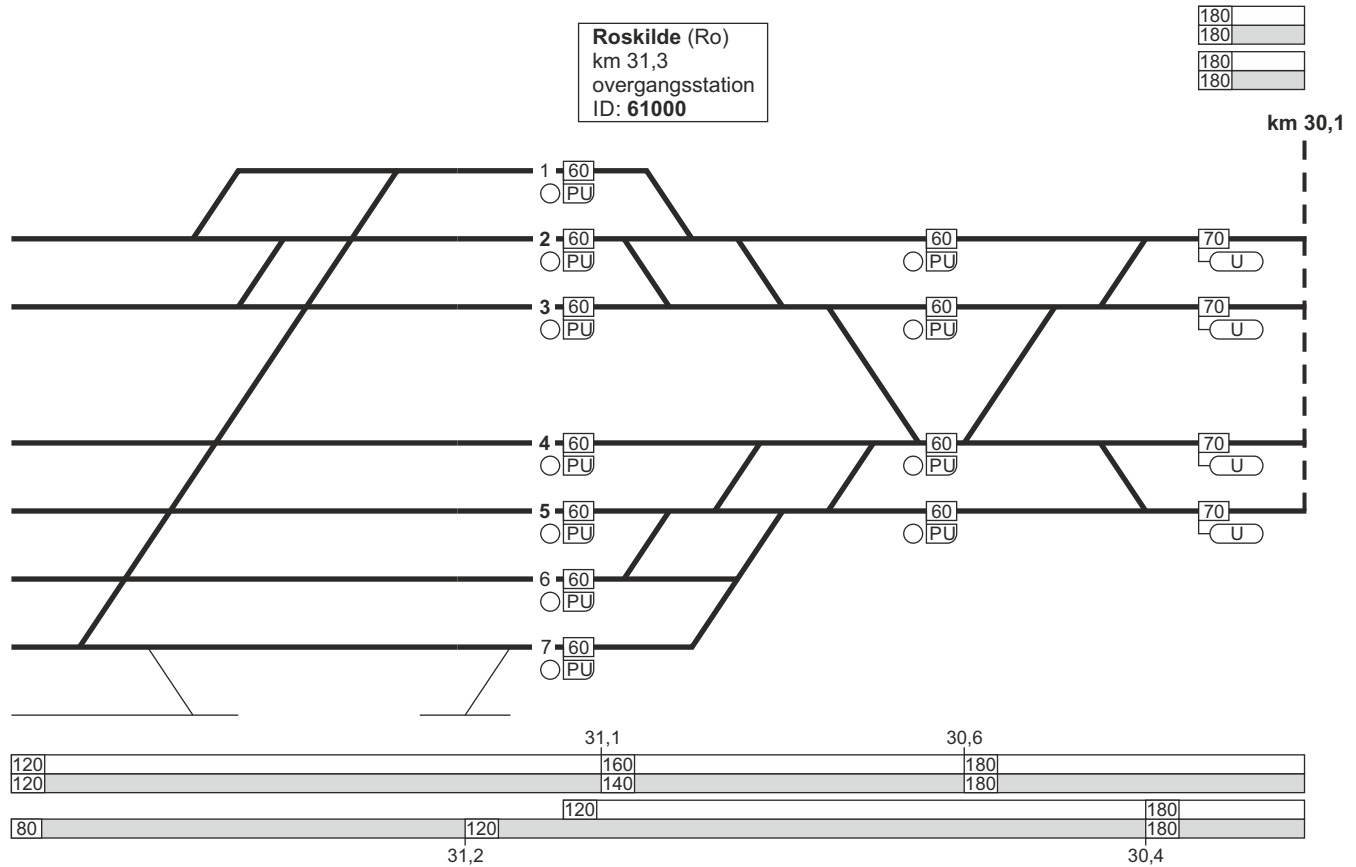

16.12.2022

1. Taulov / Fredericia - København H

FC Ro Øst
linjeblok / vekselspor
stigning M

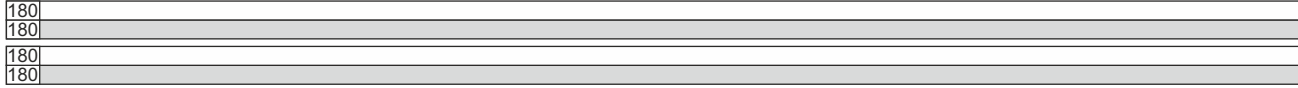

km 30,1 Trekroner (Trk)
km 28,3 T Hedehusene (Hh)
km 24,2 T km 21,0

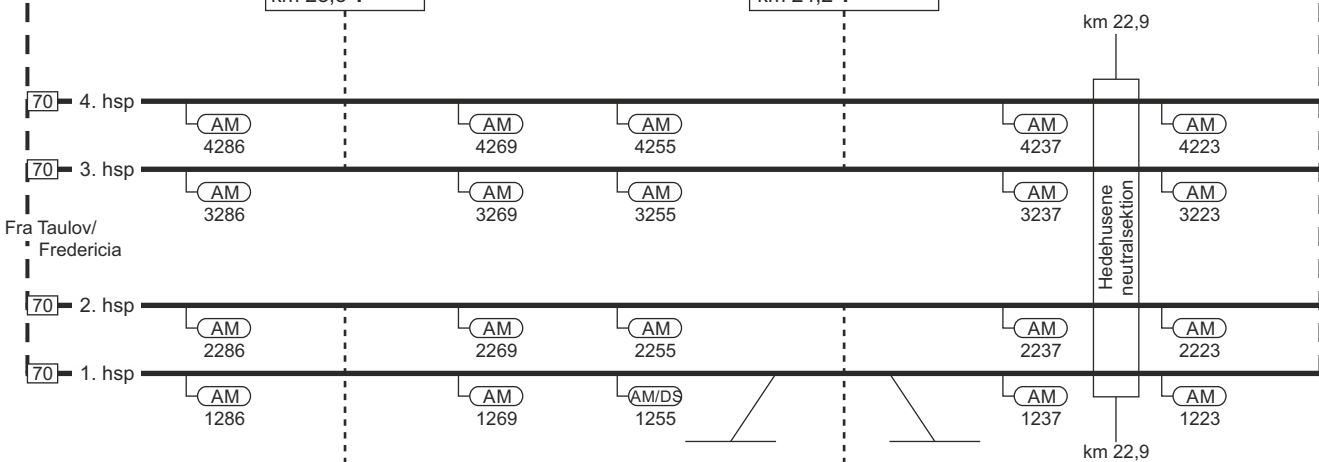

Trekroner (Trk)
km 28,3 T

Hedehusene (Hh)
km 23,9 ▲ km 24,2 T km 24,9 ▲
ID: 61041

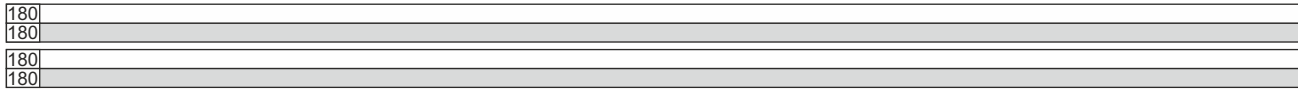

2255

TIB-S

1. Taulov / Fredericia - København H

73 - 9



1. Taulov / Fredericia - København H

FC Glostrup
linjeblok
stigning M

FC Glostrup
linjeblok
stigning M

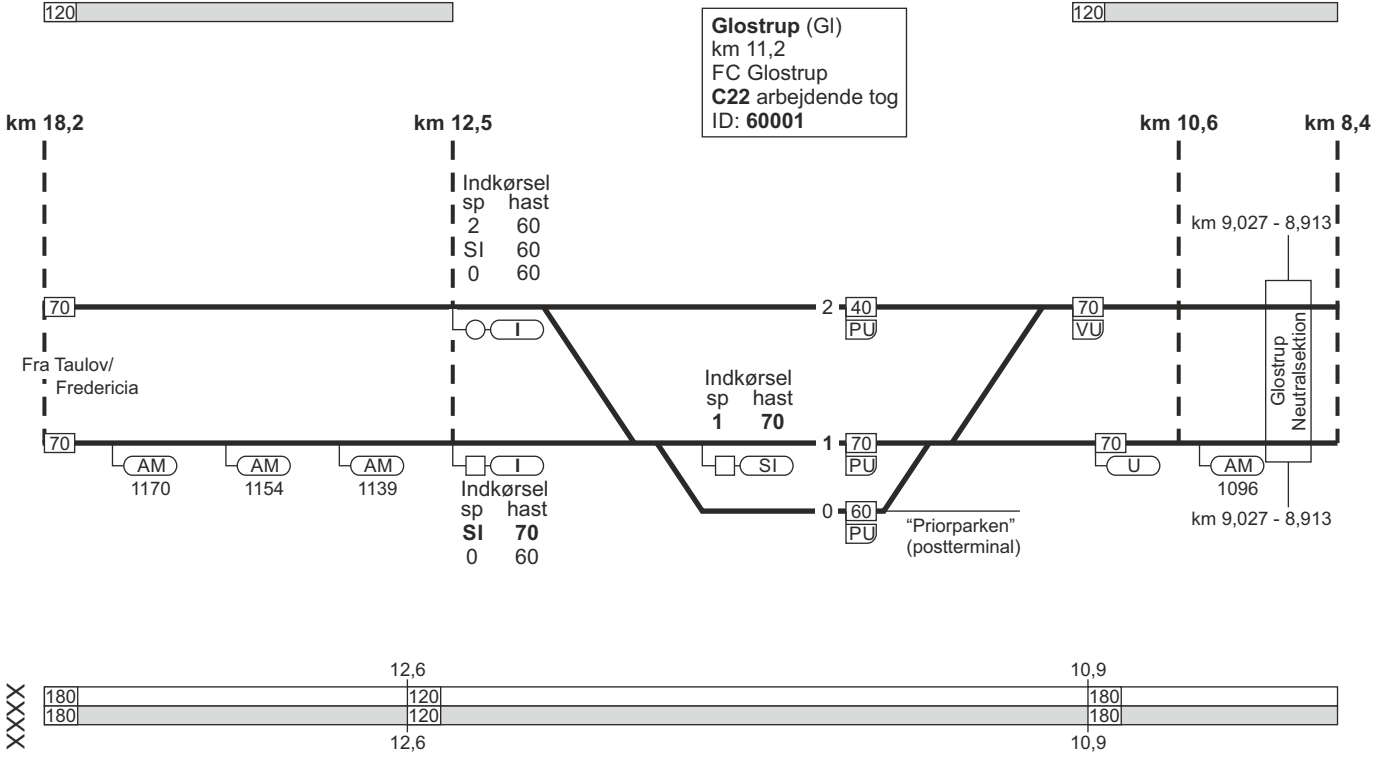

1. Taulov / Fredericia - København H

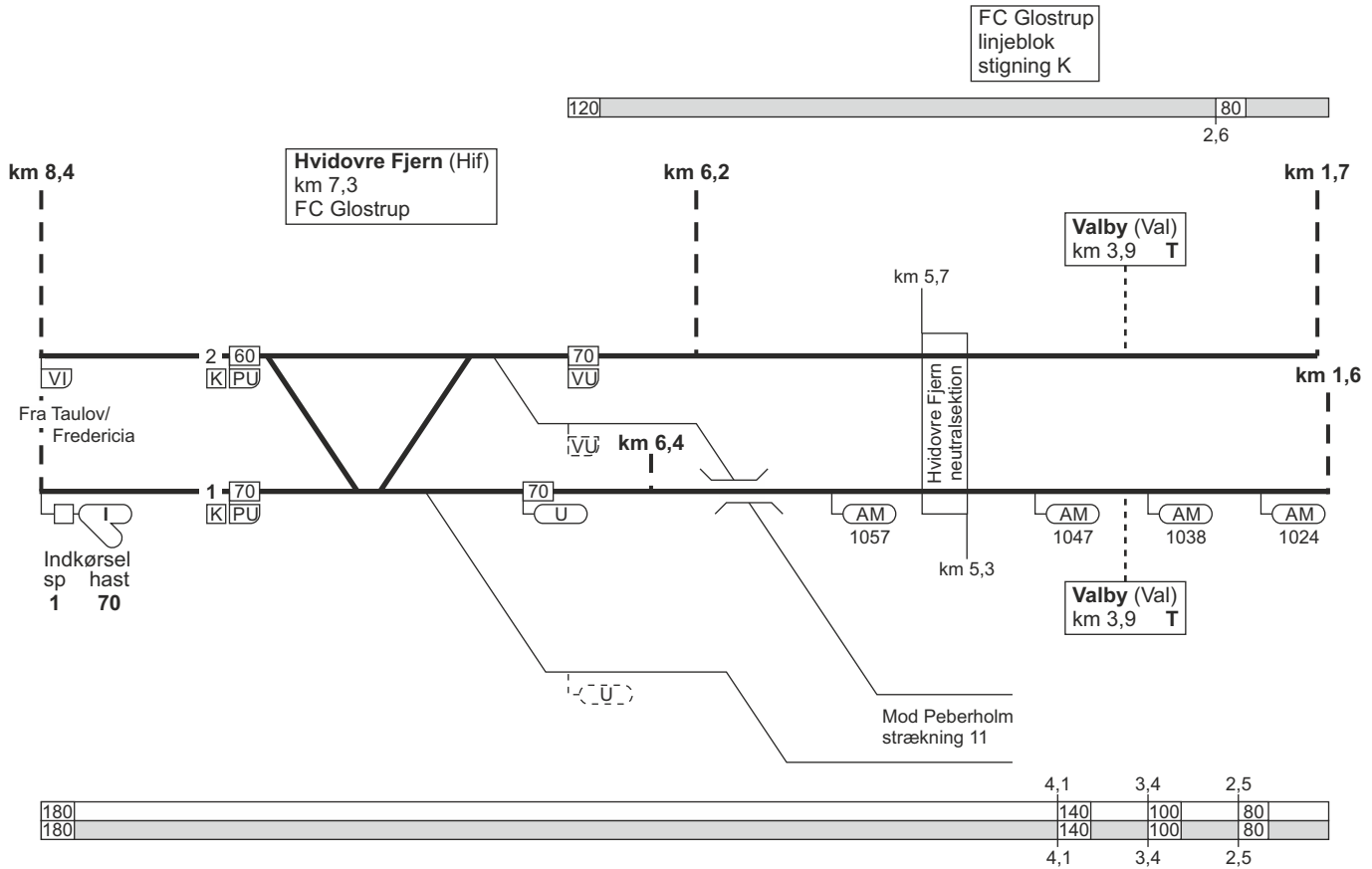

1. København H - Fredericia / Taulov

Togekspeditionssted 1	Togfølgestation 2	Sporbenyttelse 3	Standsningssted 4	Kmp/FC telefonnummer 5
København H.			<p>Spor 1-8 Tog fremført af diesellokomotiv standser med forreste køretøj i røgåbningen. Ved forspandskørsel dog med bagerste lok i røgåbningen.</p> <p>Passagertog der ankommer på hverdage i tidsrummet kl 02.00 - 04.30 og på søndage i tidsrummet kl. 02.00 - 05.30, skal uanset toglængde standse ud for «200m mærket» (SR-mærke 17.20).</p>	<p>Kmp: 82 34 12 14 eller 82 34 26 12</p> <p>GSM-R: 81 99 12 00</p> <p>FC Glostrup: Kh (ekskl.) - Htå (ekskl.) 82 34 18 80</p> <p>GSM-R: 81 99 12 01</p>

Togekspeditionssted 1	Togfølgestation 2	Sporbenyttelse 3	Standingssted 4	Kmp/FC telefonnummer 5
Roskilde				<p>Kmp Roskilde: 46 32 03 04 eller 82 42 41 11</p> <p>GSM-R: 81 99 12 10</p> <p>FC Roskilde Øst: Htå - Ro 82 42 41 19</p> <p>GSM-R: 81 99 12 11</p> <p>FC Roskilde Midt: Ro - Rg 46 32 49 80 eller 82 42 43 11</p> <p>GSM-R: 81 99 12 09</p>

Togekspeditionssted 1	Togfølgestation 2	Sporbenyttelse 3	Standingssted 4	Kmp/FC telefonnummer 5
				<p>FC Roskilde Vest: Rg (ekskl.) - KØ (ekskl.) 46 35 69 97 eller 82 42 43 94</p> <p>GSM-R: 81 99 12 15</p> <p>KØ - Od (ekskl.) 82 42 43 93</p> <p>GSM-R KØ - Ng: 81 99 12 14</p> <p>GSM-R Ng (ekskl.) - Od (ekskl.): 81 99 12 15</p>

Togekspeditionssted 1	Togfølgestation 2	Sporbenyttelse 3	Standingssted 4	Kmp/FC telefonnummer 5
Ringsted			<p>Ved indkørsel fra Sorø Tog som skal sammenkobles i spor 4 og 5: Først ankommende togdel skal standse ud for "240 metermærket" (SR-mærke 17.20.), hvis togdelen består af 1 togsæt. Først ankommende togdel skal standse ud for "S-mærket" (SR-mærke 17.18.), hvis togdelen består af 2 togsæt.</p>	GSM-R: 81 99 12 63
Odense				<p>Kmp: 82 20 11 11 eller 82 20 11 57</p> <p>GSM-R: 81 99 12 68</p>
Årup			<p>København - Fredericia/Taulov: Såfremt PU-signalet foran sporskiftet i spor 3 viser "Forbikørsel tilladt", skal personførende tog fra Tommerup køre helt frem til perron (næste PU-signal).</p> <p>Taulov/Fredericia - København: Personførende tog fra Ejby, der skal ekspederes ved perron og som får signalgivning for indkørsel til spor 3, skal efter endt ekspedition køre helt frem til togvejens endepunkt.</p>	

Togekspeditionssted 1	Togfølgestation 2	Sporbenyttelse 3	Standingssted 4	Kmp/FC telefonnummer 5
Fredericia			Når tog i spor 10 opformeres med ER-togsæt forrest, skal ER-togsættet placeres med førerrummet 20 meter bag det tændte standingsmærke.	<p>Kmp Fa: 82 27 23 05</p> <p>GSM-R: 81 99 12 20</p> <p>FC Fredericia Øst: Od (ekskl.) - Fa (ekskl.) 82 27 25 16</p> <p>GSM-R: 81 99 12 21</p> <p>FC Fredericia Vest: Sno (ekskl.) - TI 82 27 25 15</p> <p>GSM-R: 81 99 12 24</p>

2. Ringsted - (Lundby)

Strækningshastighed:

Delstrækning	Strækningshastighed (km/t)
Ringsted - Næstved	180
Næstved - Lundby	160

2. Ringsted - (Lundby)

120	64,6	65,9	66,2	66,3
120	140	100	160	180
120	140	100	160	180
	64,6	65,9	66,2	66,3

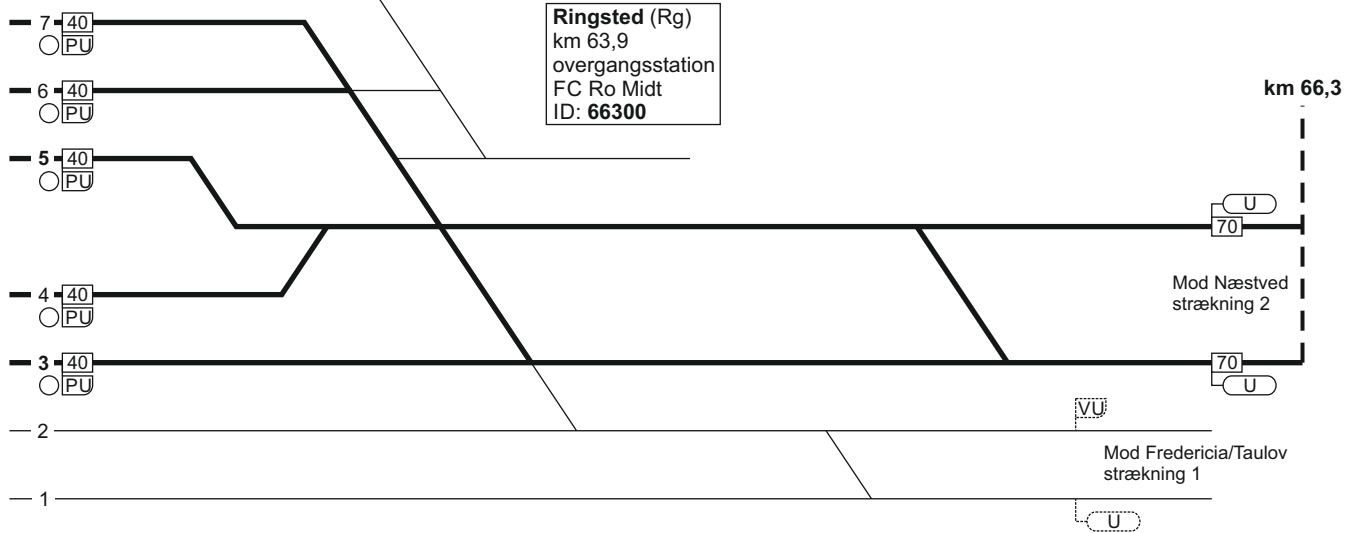

120	64,5	65,1	66,2
120	140	160	180
120	140	160	180
	64,5	65,1	66,2

2. Ringsted - (Lundby)

FC Ro Midt
linjeblok / vekselspor
stigning L

28.02.2023

TIB-S

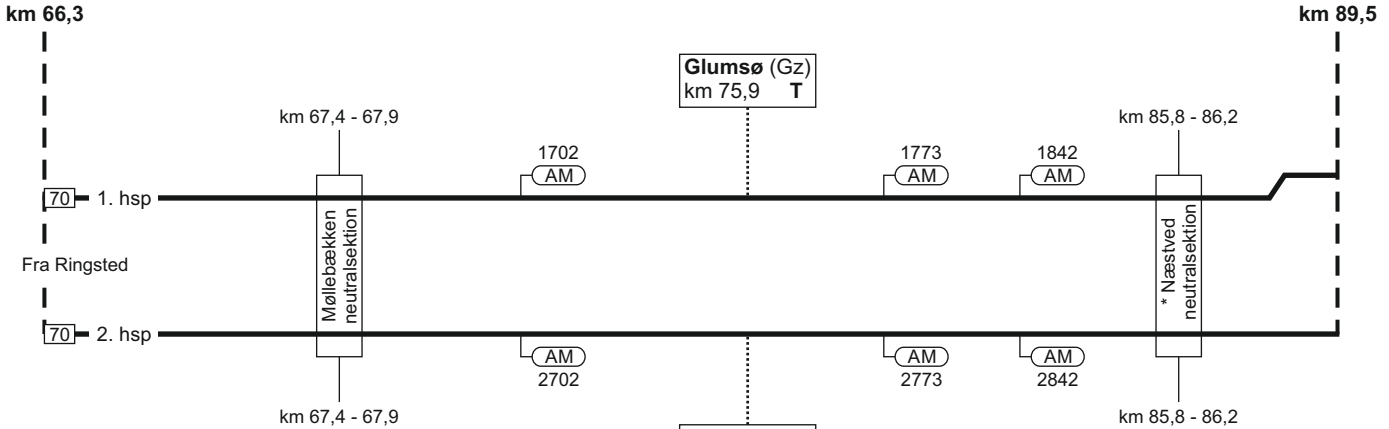
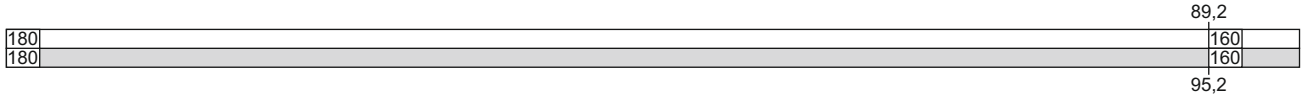

2. Ringsted - (Lundby)

* Neutralsektion ikke i drift

2289

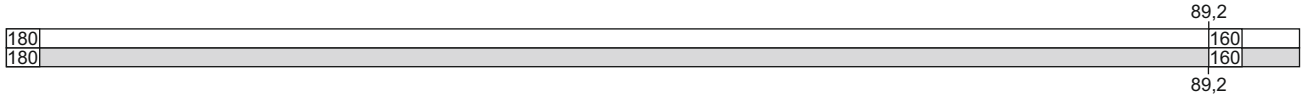

93 - 23

2. Ringsted - (Lundby)

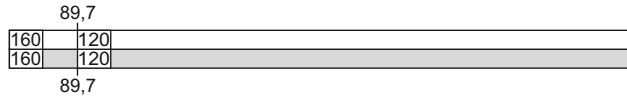

Næstved (Næ)
 km 90,7
 FC Ro Midt
 ID: 66600

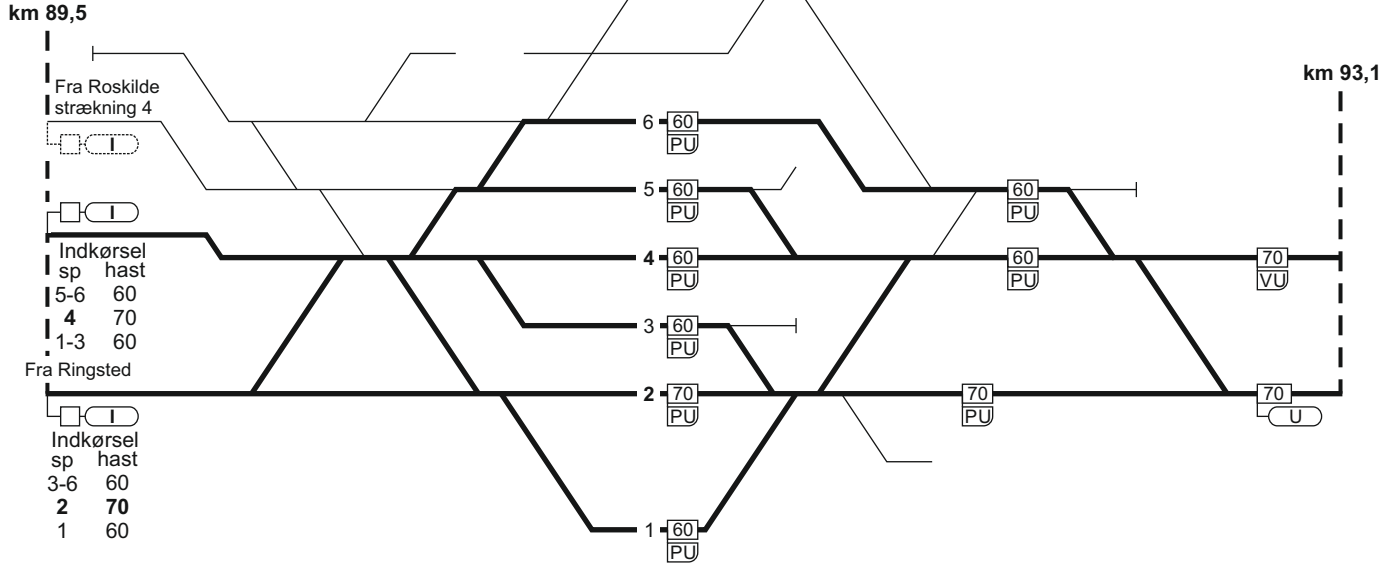

2. Ringsted - (Lundby)

28.02.2023



FC Ro Midt
linjeblok
stigning K

km 93,1



Fra Ringsted

Mod Lundby:
Se strækingsoversigt ETCS
Strækning 2



2290



TIB-S

2. Ringsted - (Lundby)

95 - 16

2. (Lundby) - Ringsted

96 - 16

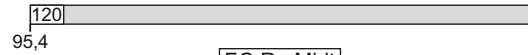

FC Ro Midt
linjeblok
stigning K

km 93,1



Mod Ringsted

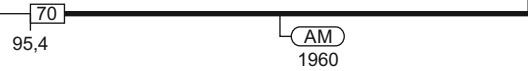

Fra Lundby:
Se strækningsoversigt ETCS
Strækning 2

2. (Lundby) - Ringsted

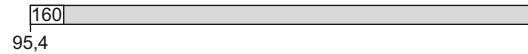

TIB-S

2. (Lundby) - Ringsted

TIB-S

2. (Lundby) - Ringsted

97 - 21

28.02.2023

km 93,1

km 89,5

Indkørsel

sp	hast
1-3	40
SI	40
6	40

Næstved (Næ)
 km 90,7
 FC Ro Midt
 ID: 66600

Indkørsel

sp	hast
1-3	40
4	70
5	60

Fra Lundby

Indkørsel

sp	hast
SI	70
6	60

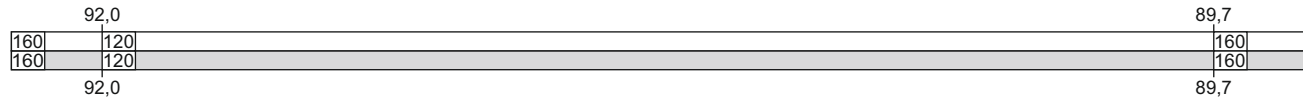
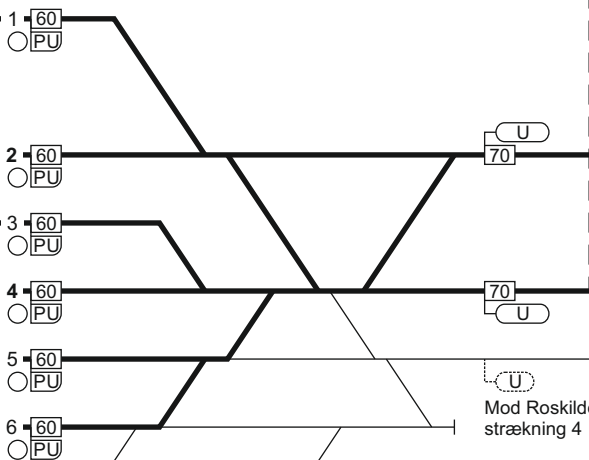
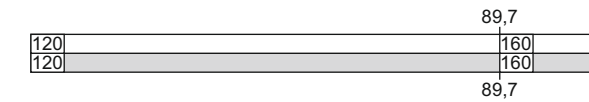

2291

2. (Lundby) - Ringsted

FC Ro Midt
linjeblok / vekselspor
stigning K

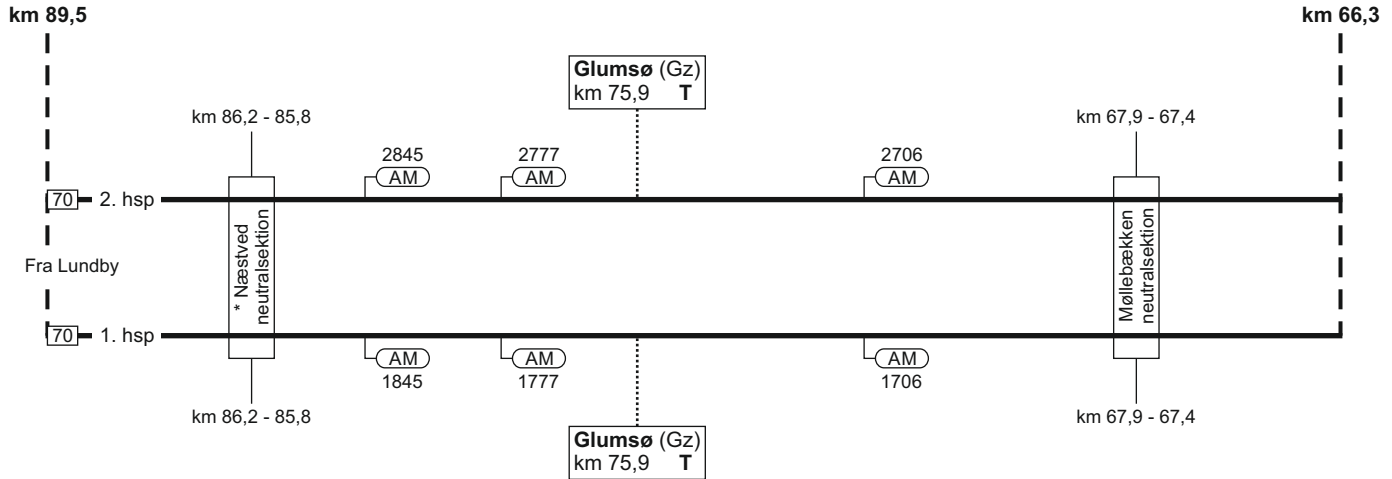
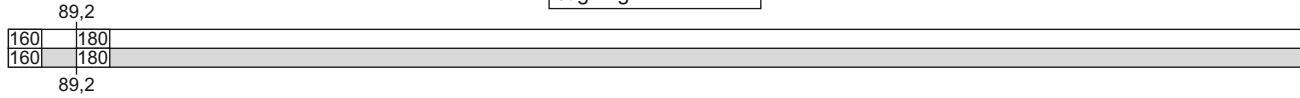

* Neutralsektion ikke i drift



2. (Lundby) - Ringsted

19.12.2022

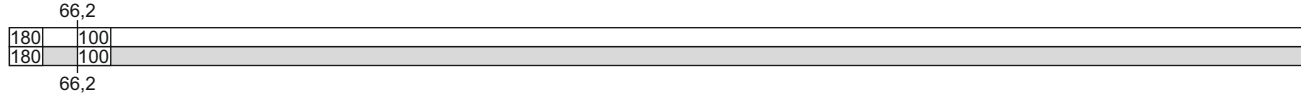

km 66,3

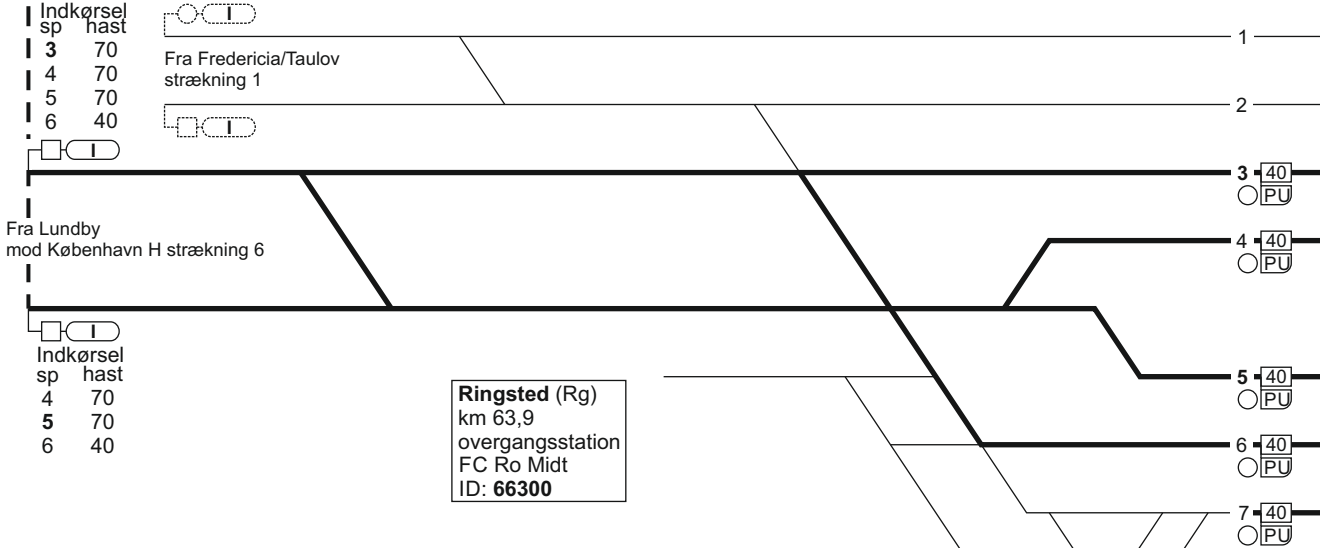

2260



TIB-S

2. (Lundby) - Ringsted

99 - 16

2. (Lundby) - Ringsted

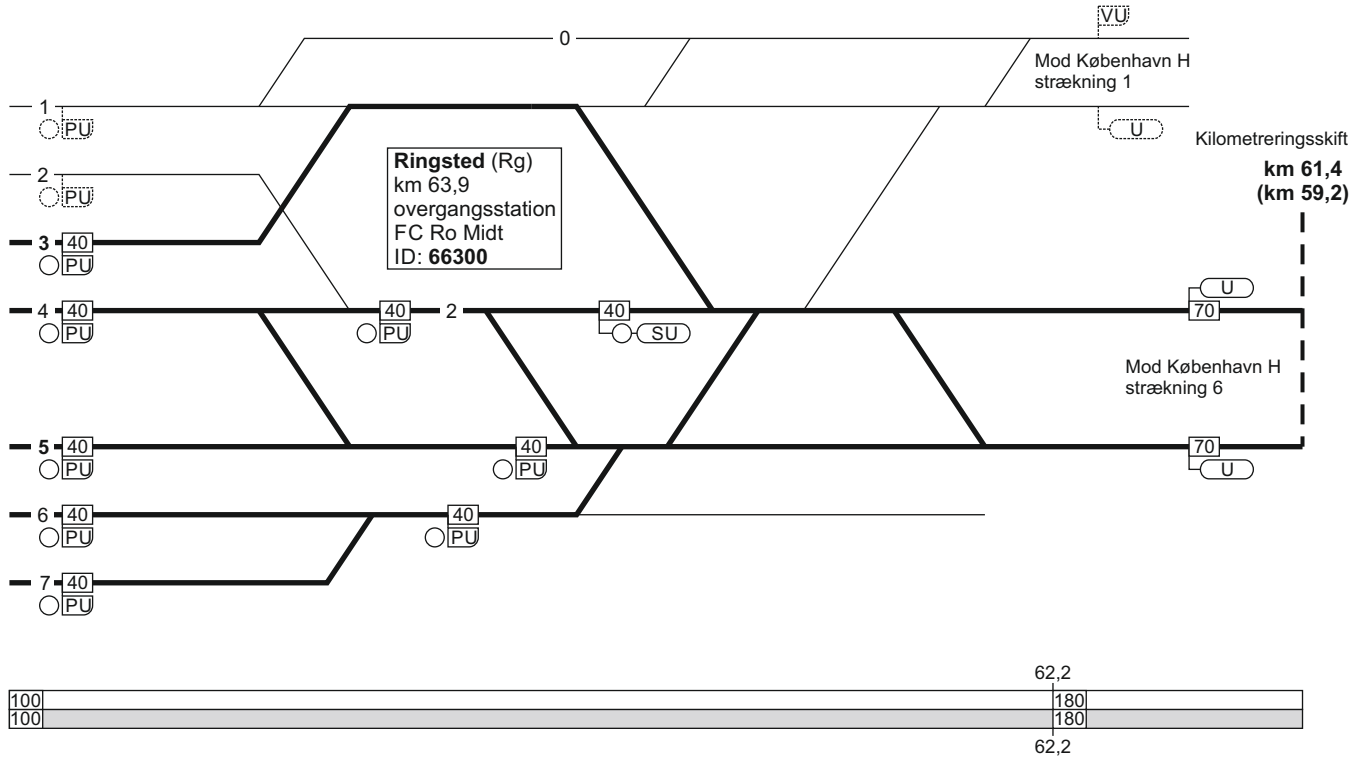
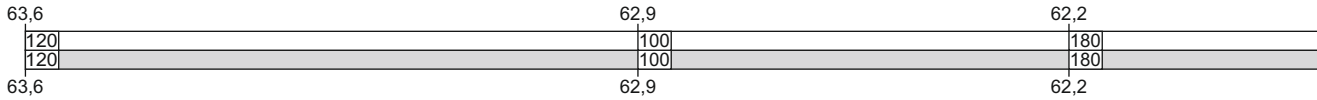

2. (Lundby) - Ringsted

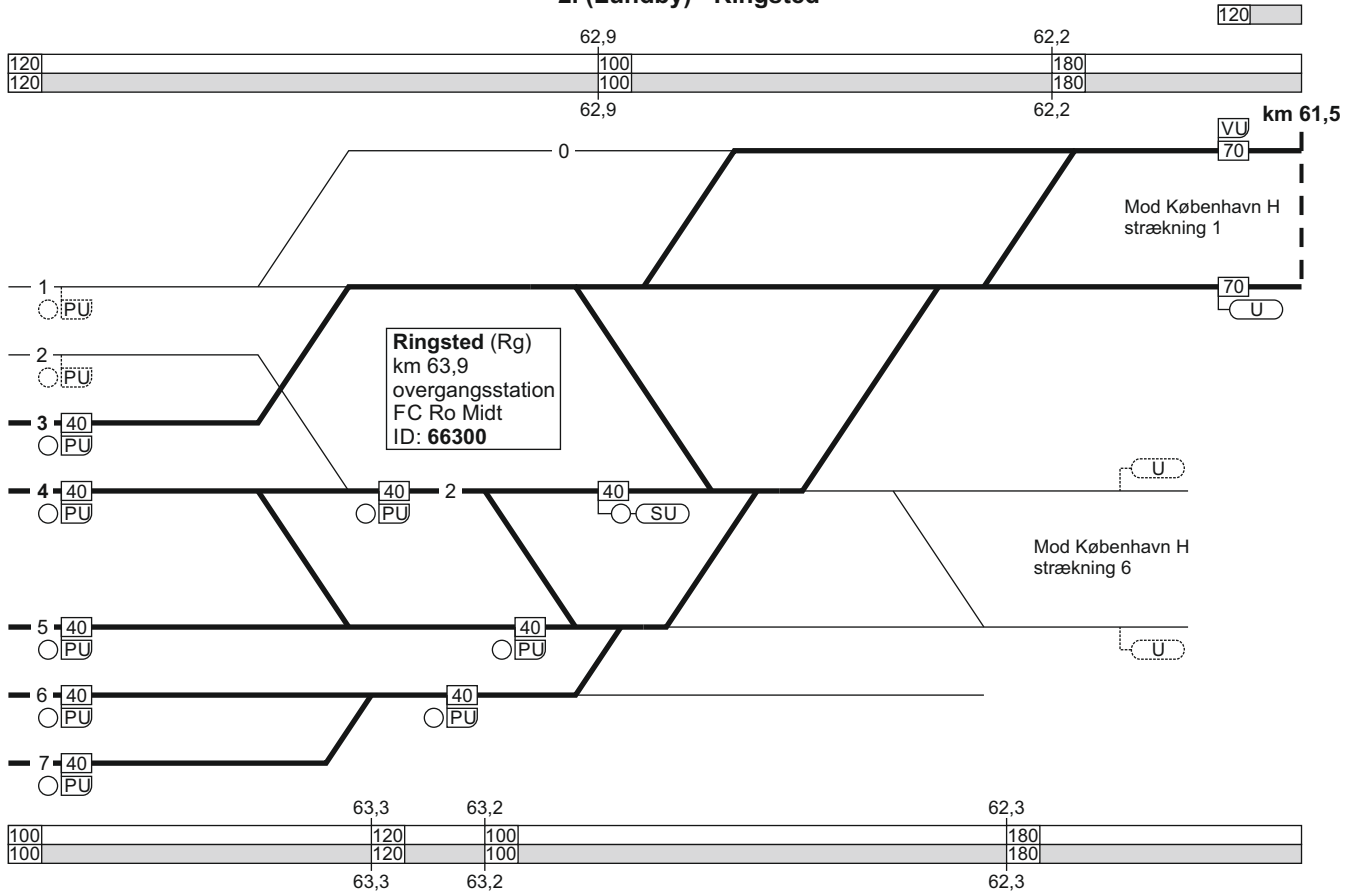

2. Ringsted - (Lundby)

Togekspeditionssted 1	Togfølgestation 2	Sporbenyttelse 3	Standsningssted 4	Kmp/FC telefonnummer 5
Ringsted			<p>Ved indkørsel fra Næstved Tog som skal sammenkobles i spor 4 og 5:</p> <p>Først ankommende togdel skal standse ud for "240 metermærket" (SR-mærke 17.20.), hvis togdelen består af 1 togsæt.</p> <p>Først ankommende togdel skal standse ud for "S-mærket" (SR-mærke 17.18.), hvis togdelen består af 2 togsæt.</p>	<p>GSM-R: 81 99 12 63</p> <p>FC Roskilde Midt: Rg - Næ 46 32 49 80 eller 82 42 43 12</p> <p>GSM-R: 81 99 12 09</p>
Næstved				<p>FC Roskilde Midt: Rg - Næ 46 32 49 80 eller 82 42 43 12</p> <p>GSM-R: 81 99 12 66</p>

4. Ringsted - (Gadstrup) og (Holme-Olstrup) - Næstved

Strækningshastighed:

Delstrækning	Strækningshastighed (km/t)
Roskilde - (Gadstrup) og (Holme-Olstrup) - Næstved	120

4. Roskilde - (Gadstrup) og (Holme-Olstrup) - Næstved

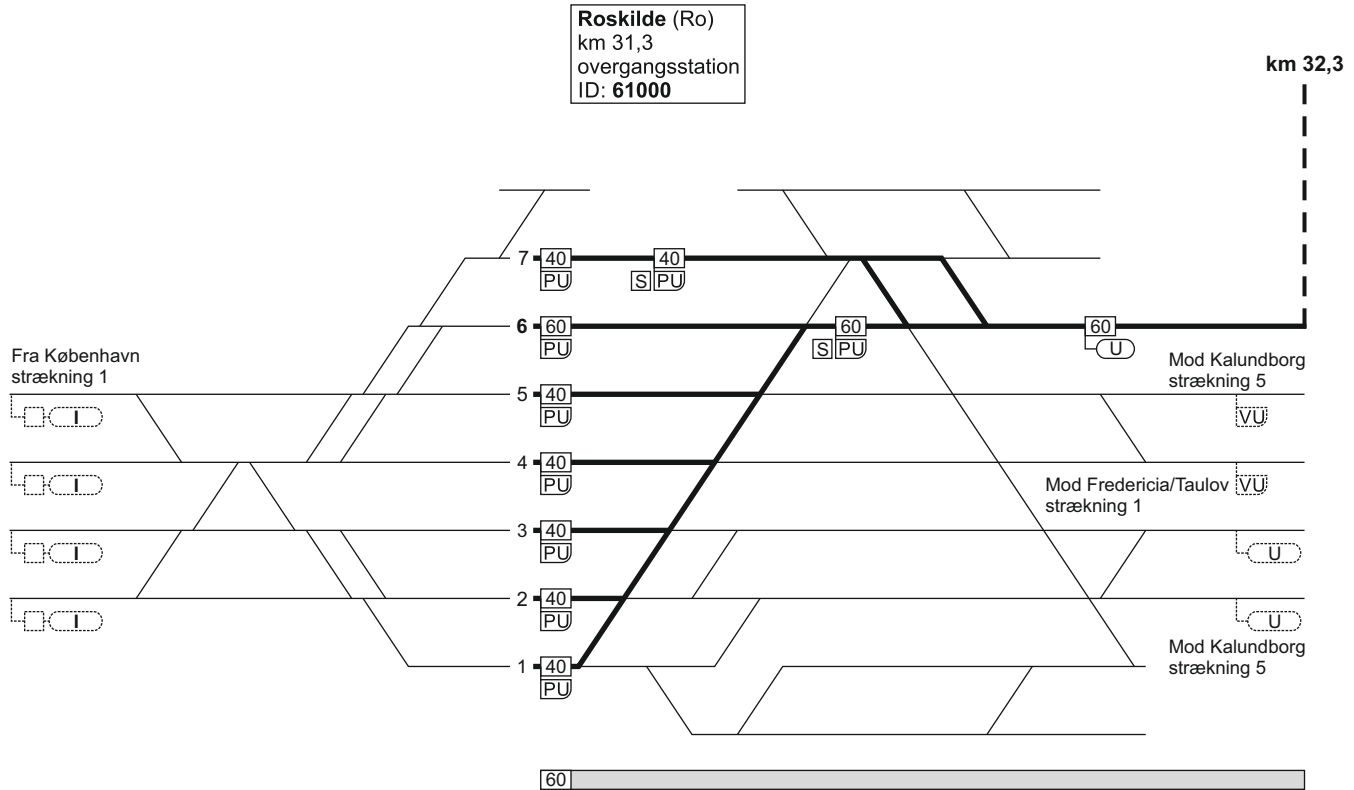

03.03.2023

4. Roskilde - (Gadstrup) og (Holme-Olstrup) - Næstved

Kmp Ro
linjeblok
stigning L

FC Ro Midt
linjeblok
stigning K

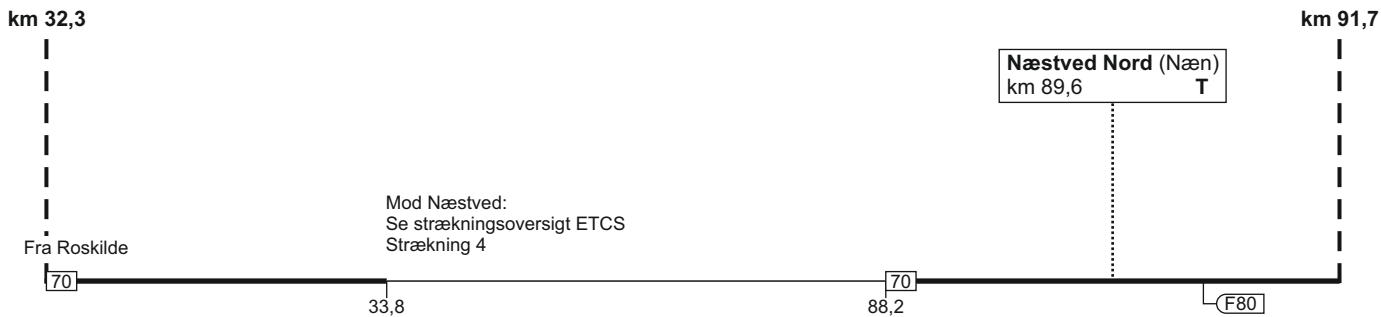

TIB-S

4. Roskilde - (Gadstrup) og (Holme-Olstrup) - Næstved

133 - 16

4. Roskilde - (Gadstrup) og (Holme-Olstrup) - Næstved

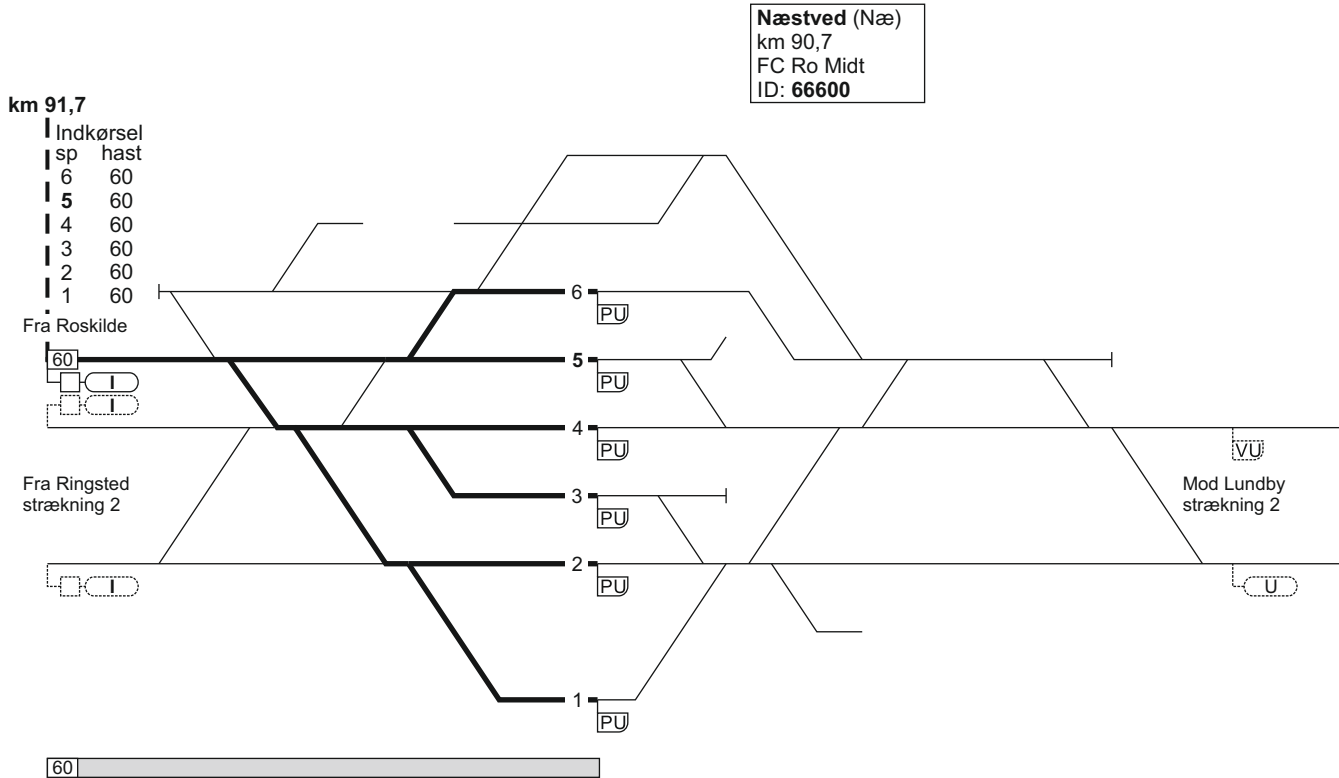

4. Næstved - (Holme-Olstrup) og (Gadstrup) - Roskilde

Næstved (Næ)
km 90,7
FC Ro Midt
ID: 66600

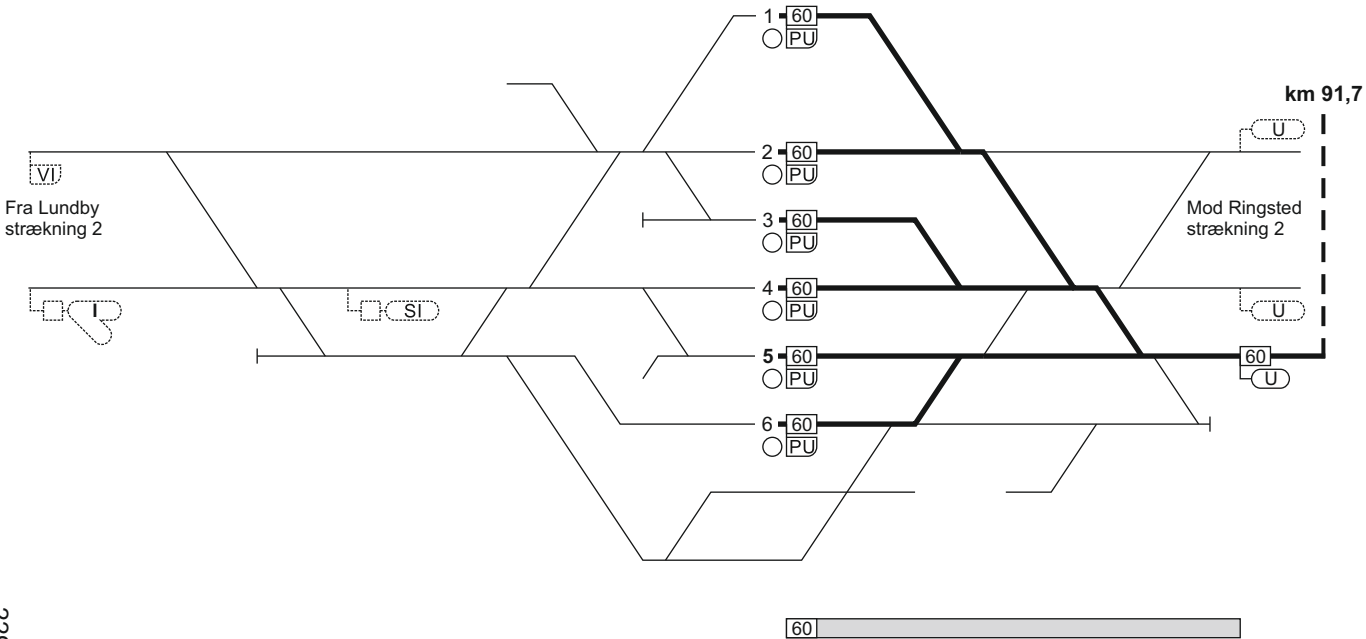

4. Næstved - (Holme-Olstrup) og (Gadstrup) - Roskilde

FC Ro Midt
linjeblok
stigning J

Kmp Ro
linjeblok
stigning L

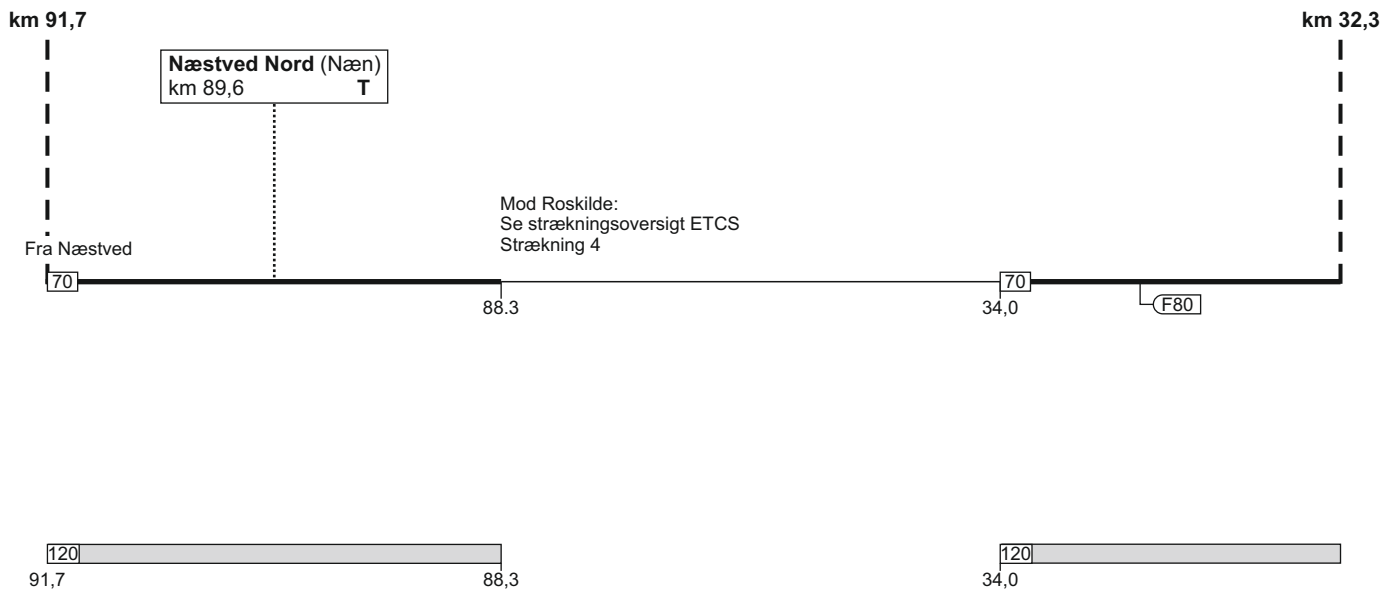

4. Næstved - (Holme-Olstrup) og (Gadstrup) - Roskilde

Roskilde (Ro)
 km 31,3
 overgangsstation
 ID: 61000

09.04.2023

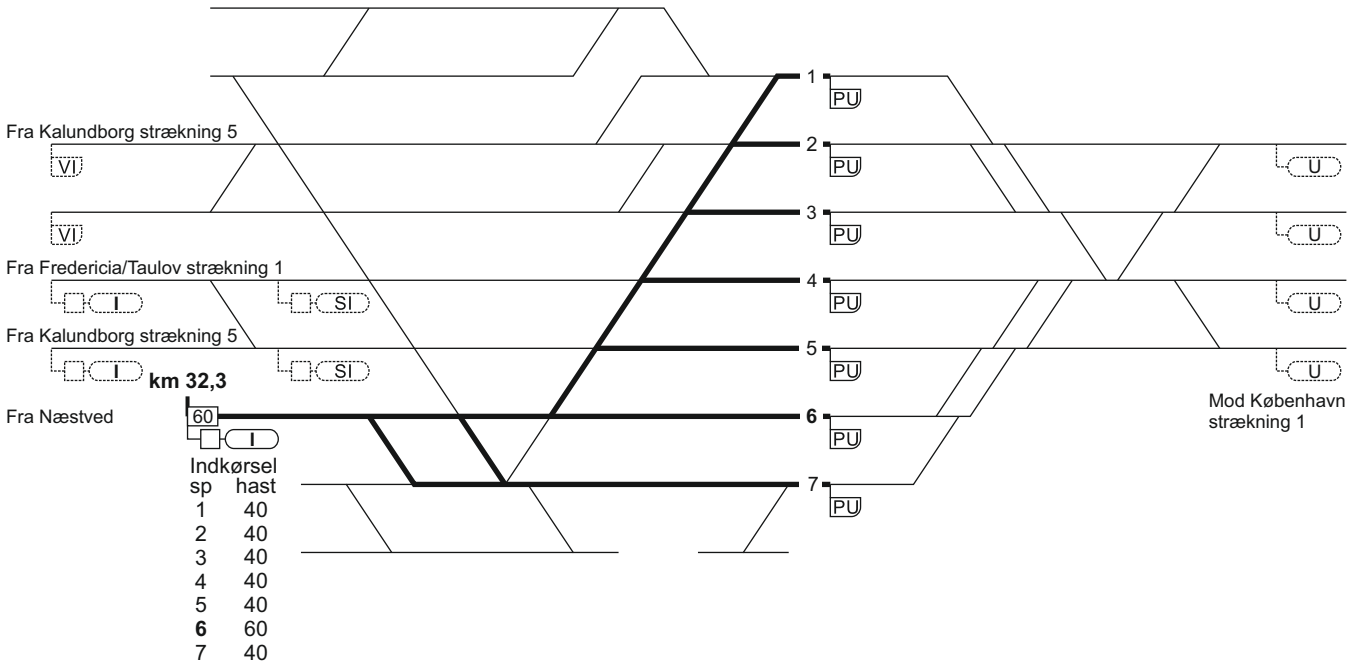

2310

4. Roskilde - (Gadstrup) og (Holme-Olstrup) - Næstved

Togekspeditionssted 1	Togfølgestation 2	Sporbenyttelse 3	Standingssted 4	Kmp/FC telefonnummer 5
Roskilde				Kmp Roskilde: 82 42 41 11 GSM-R: 81 99 12 10
Næstved				FC Roskilde Midt: 46 32 49 80 eller 82 42 43 12 GSM-R: 81 99 12 66

5. Roskilde - Kalundborg

Strækningshastighed:

Delstrækning	Strækningshastighed (km/t)
Roskilde - Holbæk	160
Holbæk - Kalundborg	120

5. Roskilde - Kalundborg

Roskilde (Ro)
 km 31,3
 overgangsstation
 ID: 61000

km 30,1

1. hsp
 2. hsp
 3. hsp
 4. hsp
 Fra København

Indkørselshastigheder

		Til						
		7	6	5	4	3	2	1
Fra	1. hsp	60	60	70	40	60	60	60
	2. hsp	60	60	60	70	60	60	60
	3. hsp	60	60	60	40	70	60	60
	4. hsp	60	60	60	40	70	70	60

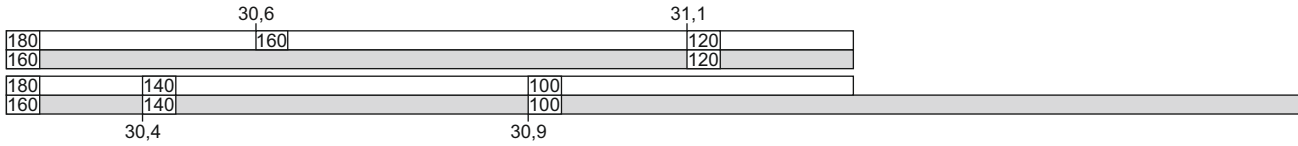
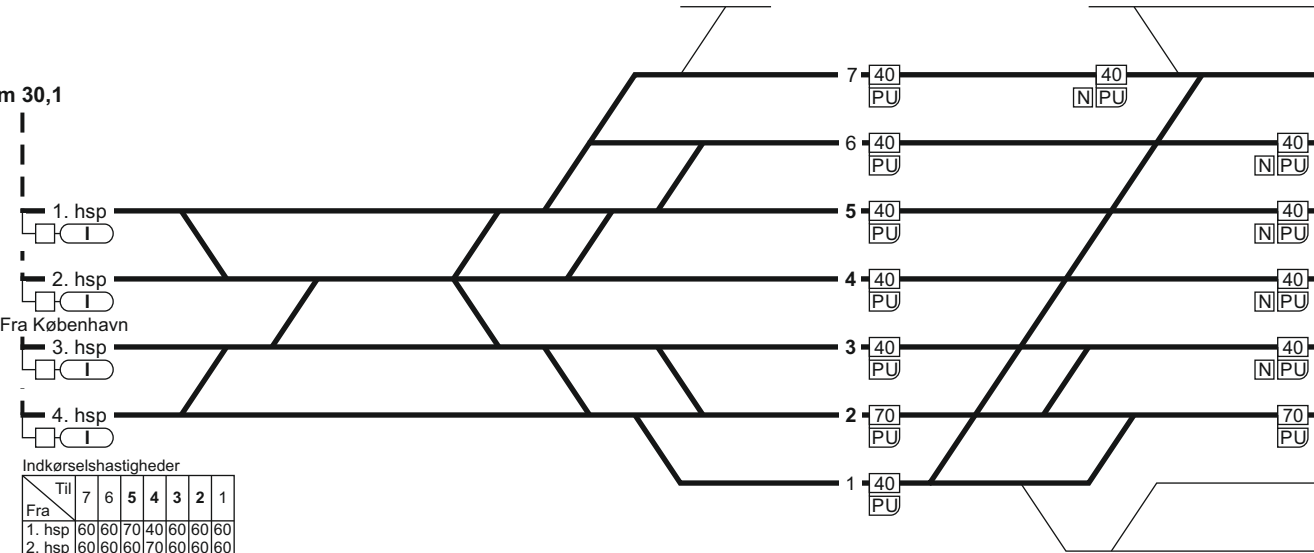

5. Roskilde - Kalundborg

Roskilde (Ro)
 km 31,3
 overgangsstation
 ID: 61000

10.05.2017

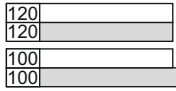
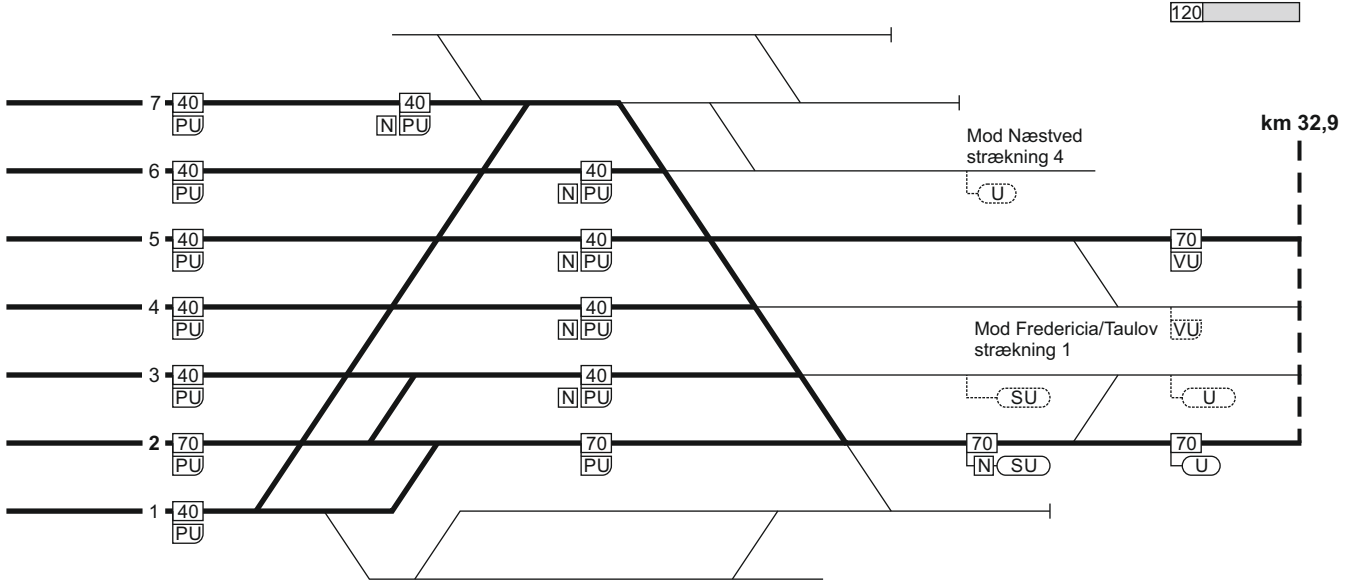

150
 32,6

TIB-S

5. Roskilde - Kalundborg

153 - 5

5. Roskilde - Kalundborg

FC Ro Nordvest
linjeblok / vekselspor
stigning M

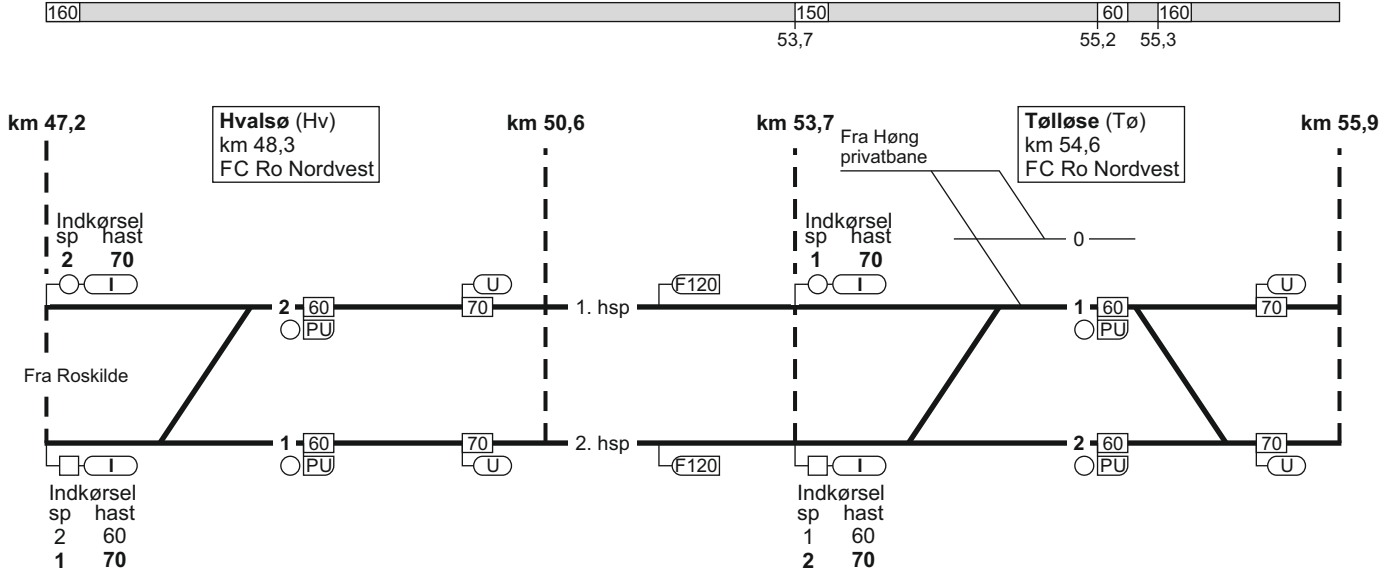

5. Roskilde - Kalundborg

FC Ro Nordvest
linjeblok / vekselspor
stigning K

FC Ro Nordvest
linjeblok / vekselspor
stigning M

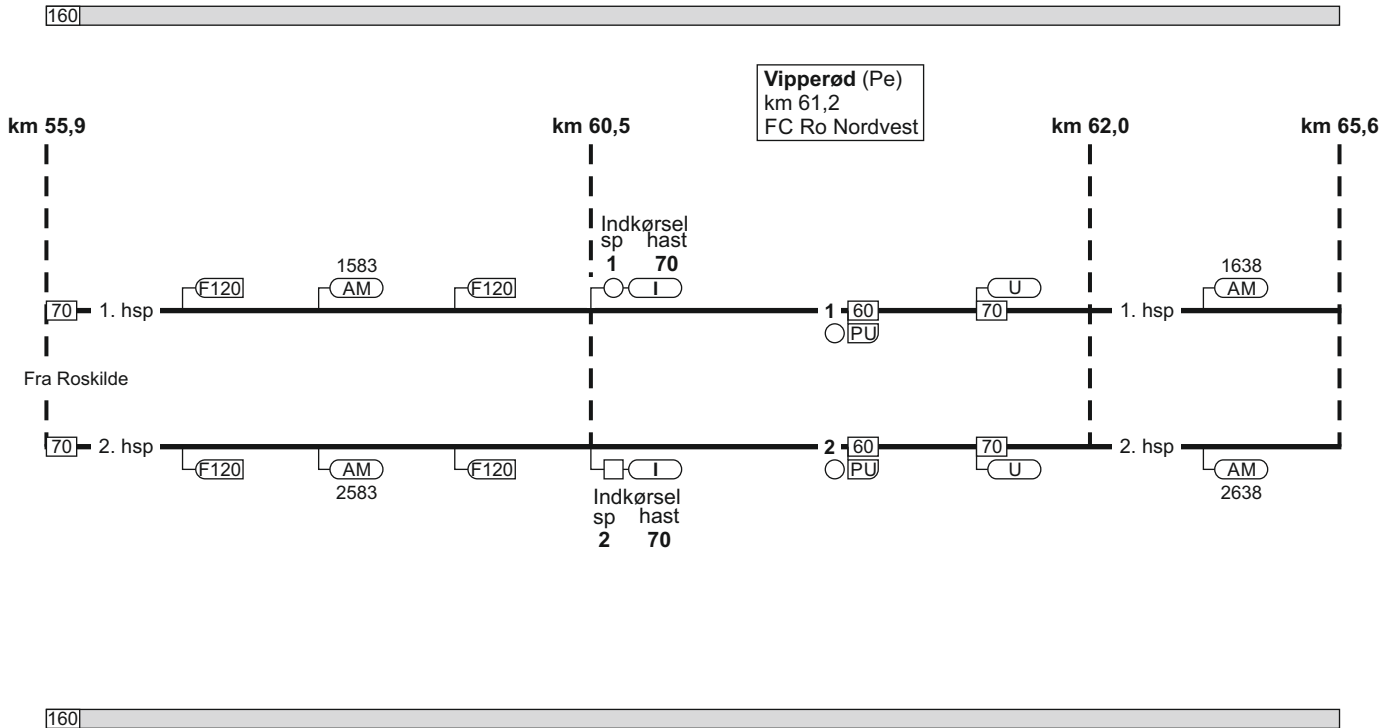

5. Roskilde - Kalundborg

14.05.2023

TIB-S

5. Roskilde - Kalundborg

157 - 11

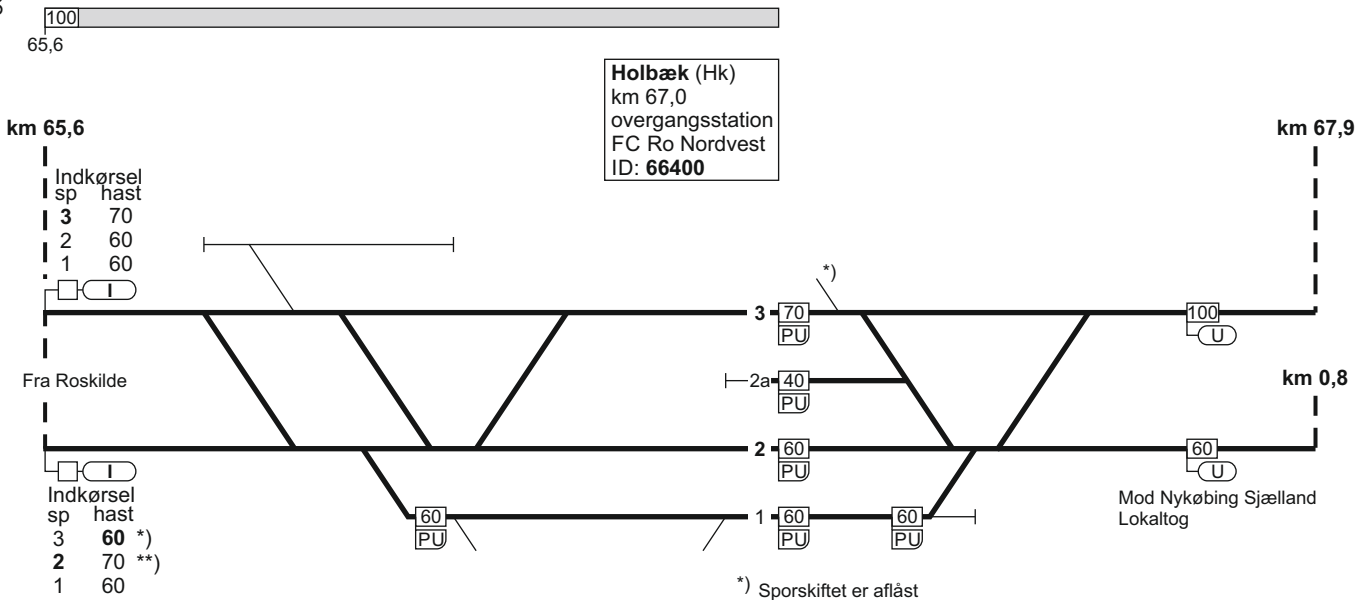

*) Ved "Kør igennem"



***) Ved "Kør"

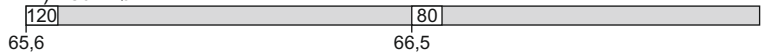

2311

5. Roskilde - Kalundborg

FC Ro Nordvest
linjeblok
stigning L

FC Ro Nordvest
linjeblok
stigning K

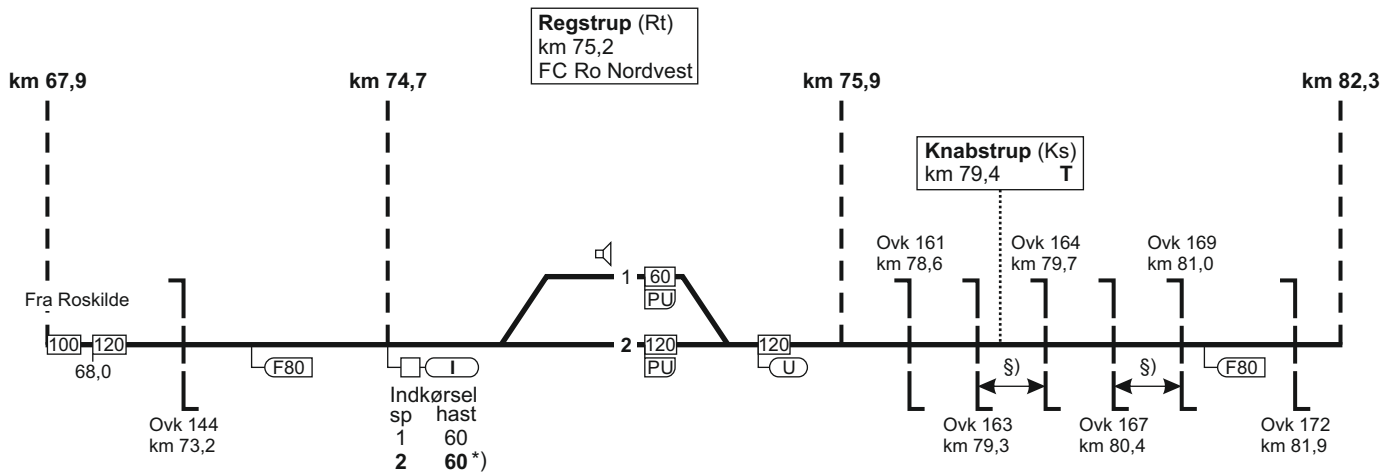

*) Ved "Kør igennem"
dog 120 km/t

§) = overkørslerne har fælles overkørselssignal

5. Roskilde - Kalundborg

FC Ro Nordvest
linjeblok
stigning L

FC Ro Nordvest
linjeblok
stigning K

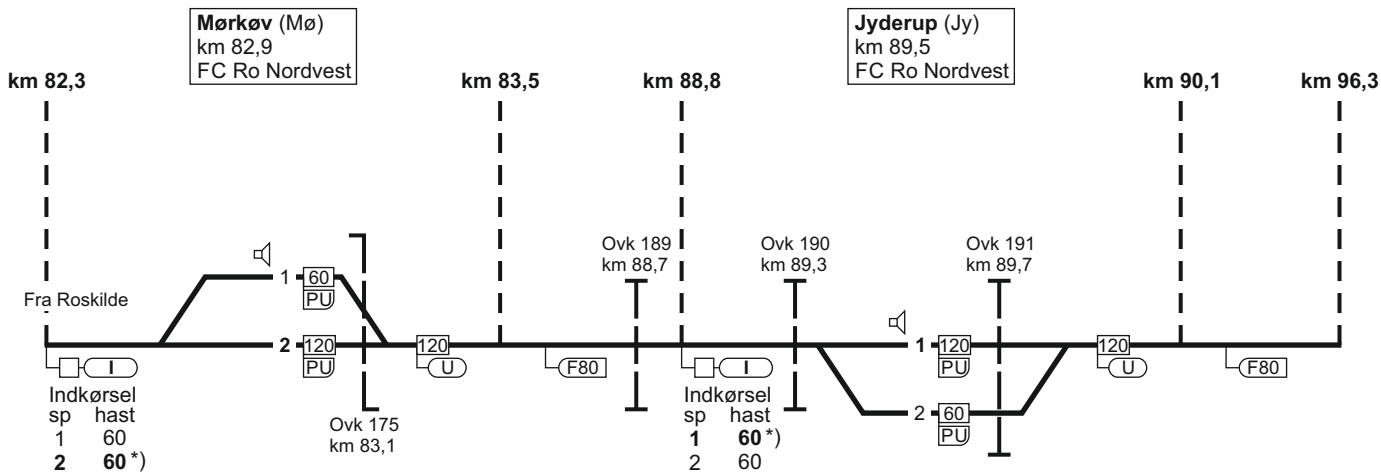

*) Ved "Kør igennem"
dog 120 km/t

5. Roskilde - Kalundborg

FC Ro Nordvest
linjeblok
stigning K

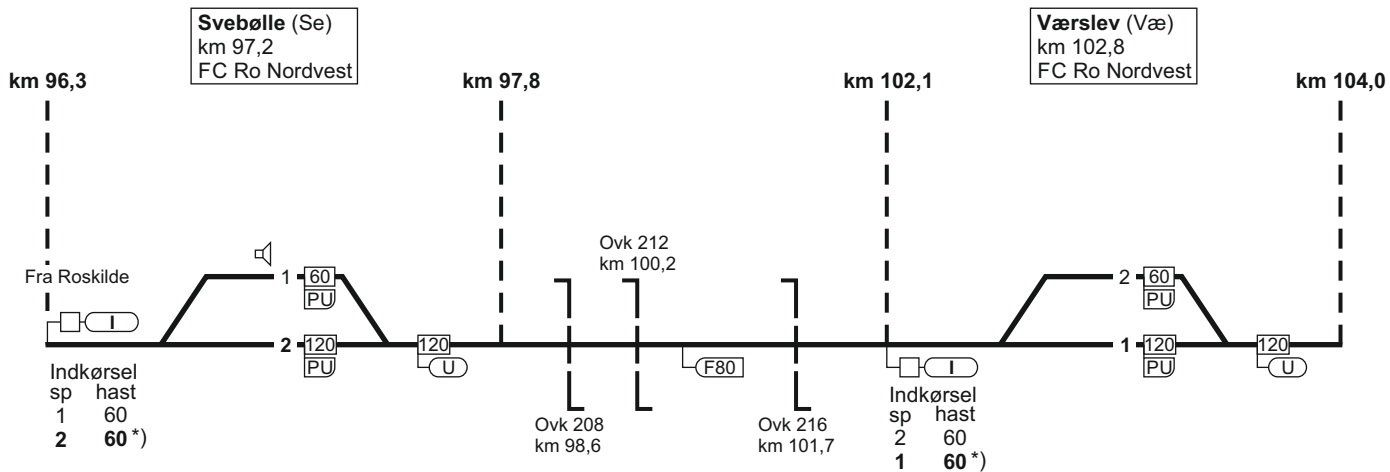

*) Ved "Kør igennem"
dog 120 km/t

5. Roskilde - Kalundborg

08.12.2018

FC Ro Nordvest
linjeblok
stigning M

Kalundborg (Kb)
km 110,6
FC Ro Nordvest
ID: 63005

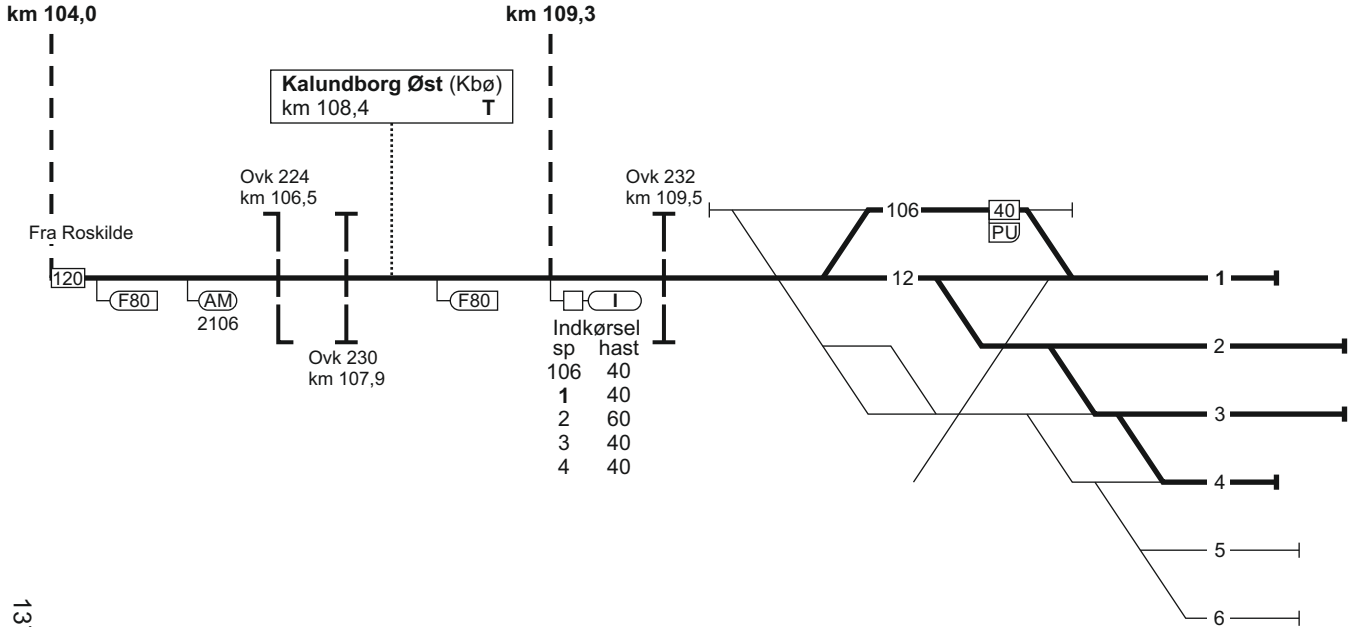

1379

TIB-S

5. Roskilde - Kalundborg

161 - 6

5. Kalundborg - Roskilde

FC Ro Nordvest
linjeblok
stigning L

08.11.2021

TIB-S

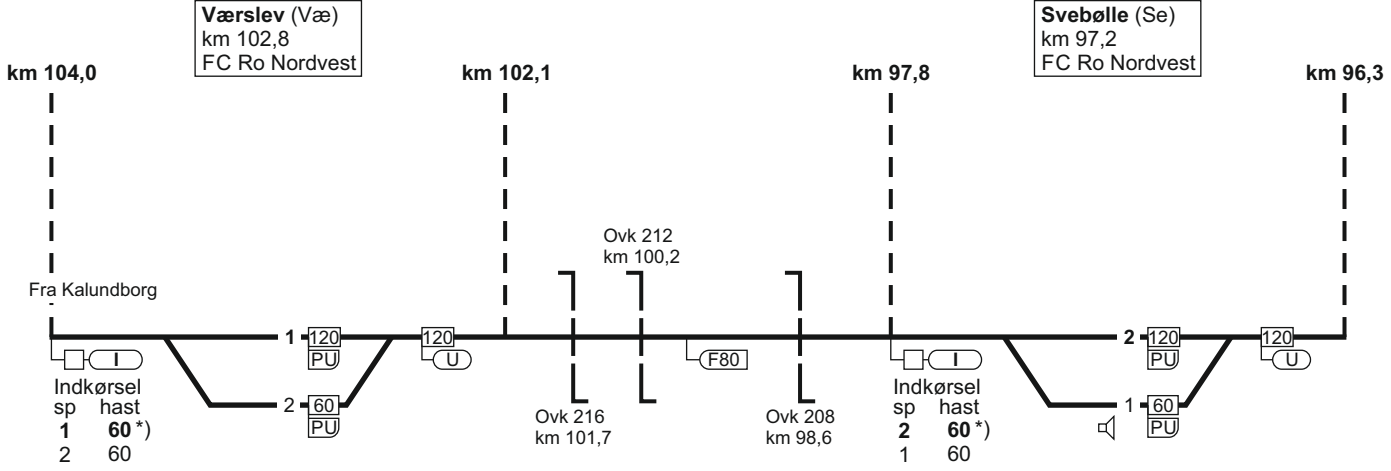

5. Kalundborg - Roskilde

*) Ved "Kør igennem"
dog 120 km/t

1945

163 - 4

5. Kalundborg - Roskilde

FC Ro Nordvest
linjeblok
stigning K

FC Ro Nordvest
linjeblok
stigning L

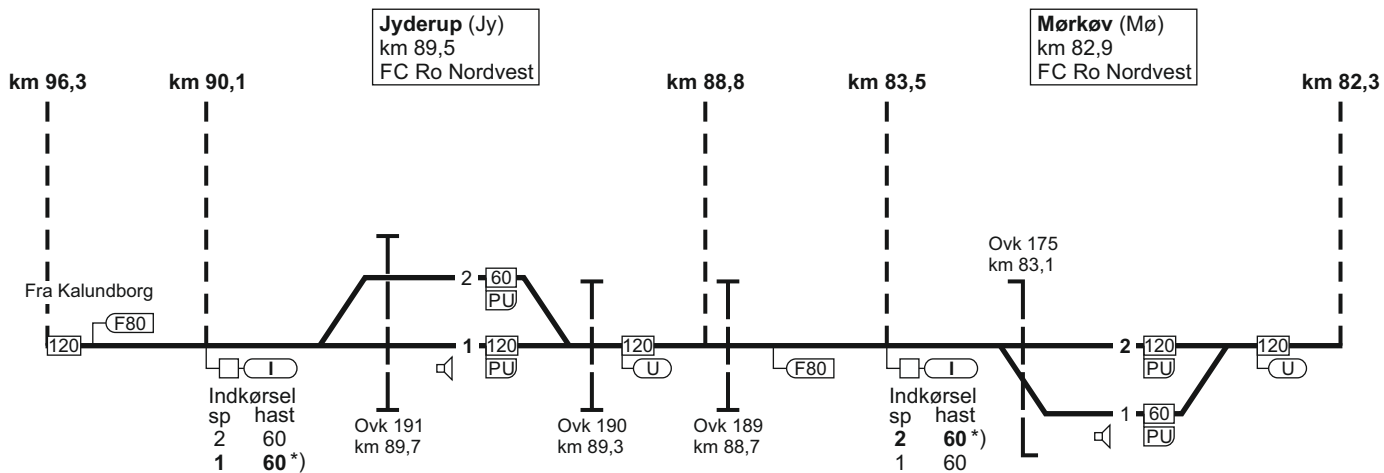

*) Ved "Kør igennem"
dog 120 km/t

5. Kalundborg - Roskilde

14.05.2023

FC Ro Nordvest
linjeblok
stigning K

FC Ro Nordvest
linjeblok
stigning K

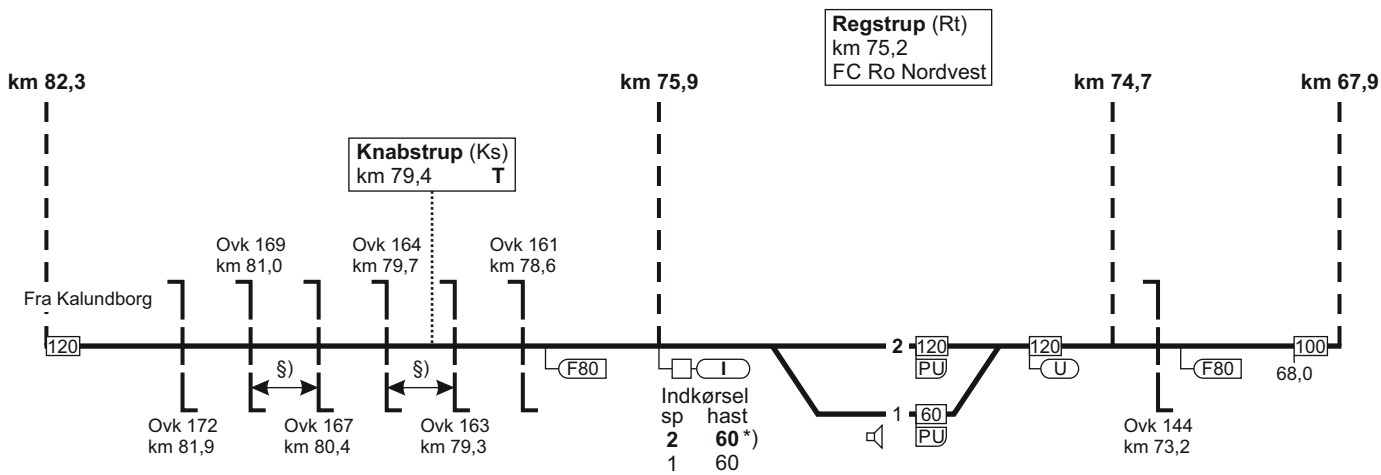

*) Ved "Kør igennem"
dog 120 km/t

TIB-S

5. Kalundborg - Roskilde

165 - 11

23112

5. Kalundborg - Roskilde

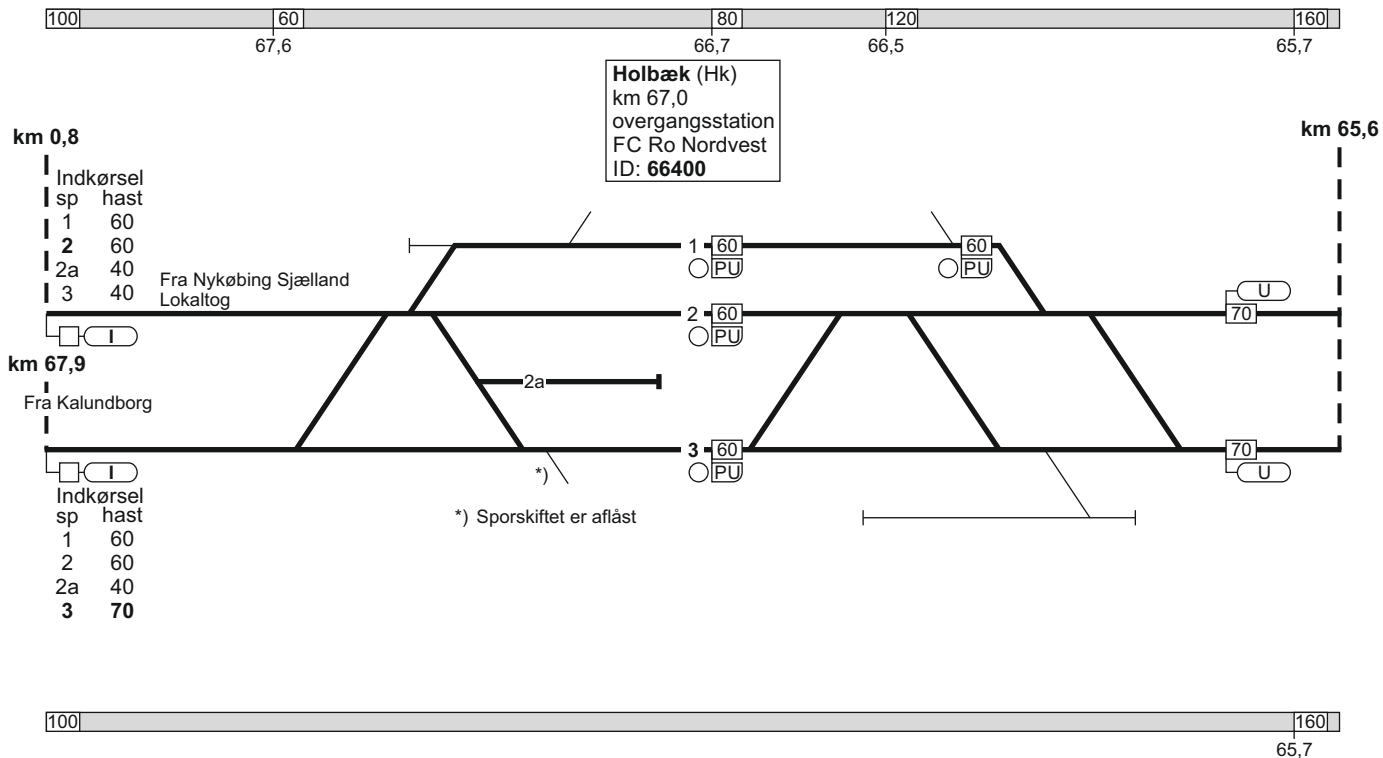

5. Kalundborg - Roskilde

10.05.2017

FC Ro Nordvest
linjeblok / vekselspor
stigning J

FC Ro Nordvest
linjeblok / vekselspor
stigning M

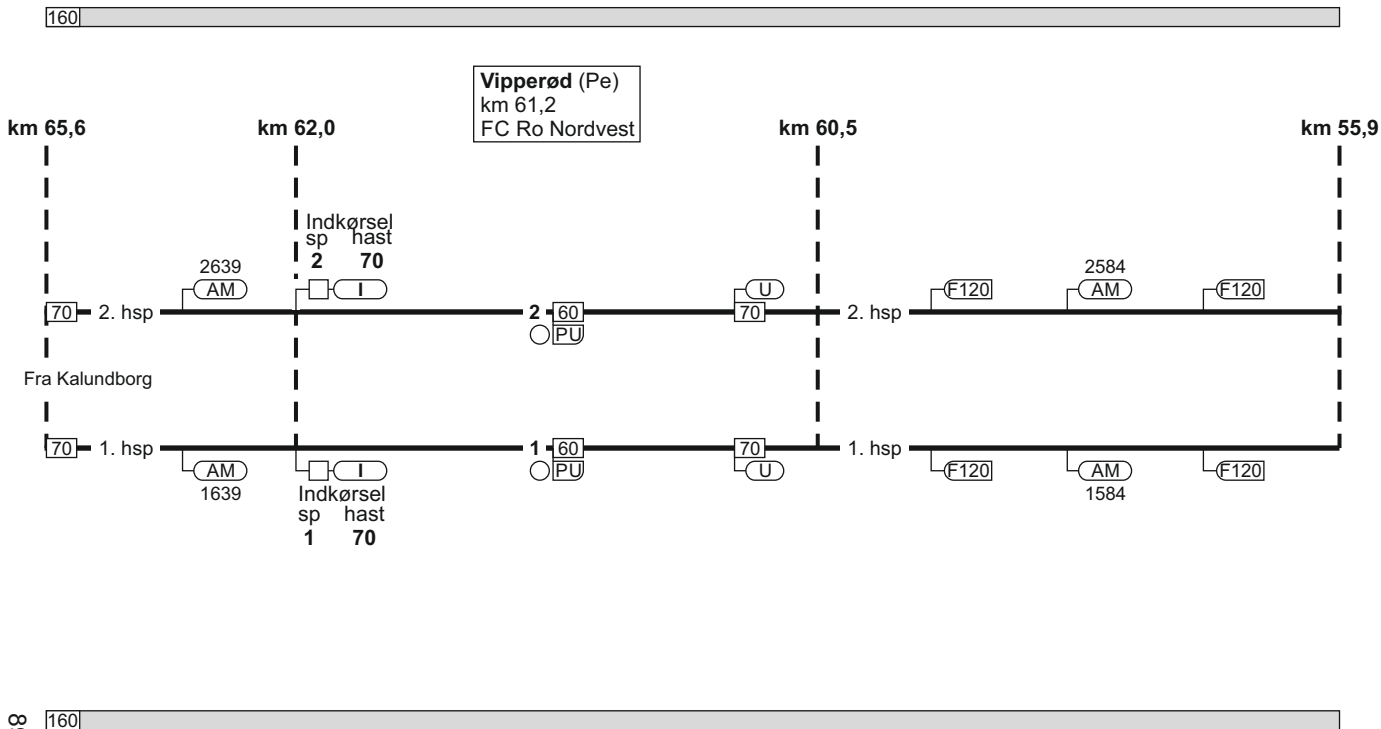

TIB-S

5. Kalundborg - Roskilde

167 - 5

5. Kalundborg - Roskilde

FC Ro Nordvest
linjeblok / vekselspor
stigning K

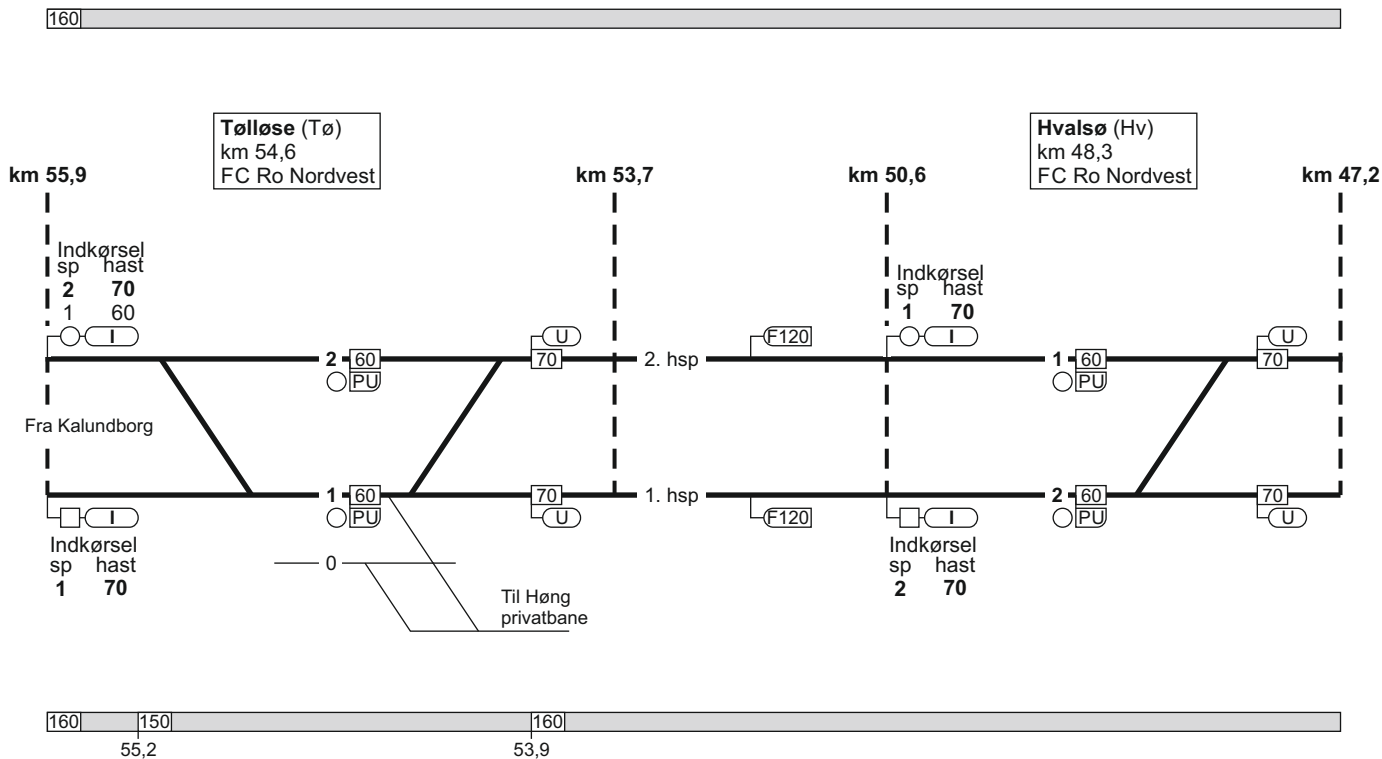

5. Kalundborg - Roskilde

10.05.2017

FC Ro Nordvest
linjeblok / vekselspor
stigning M

FC Ro Nordvest
linjeblok
stigning K

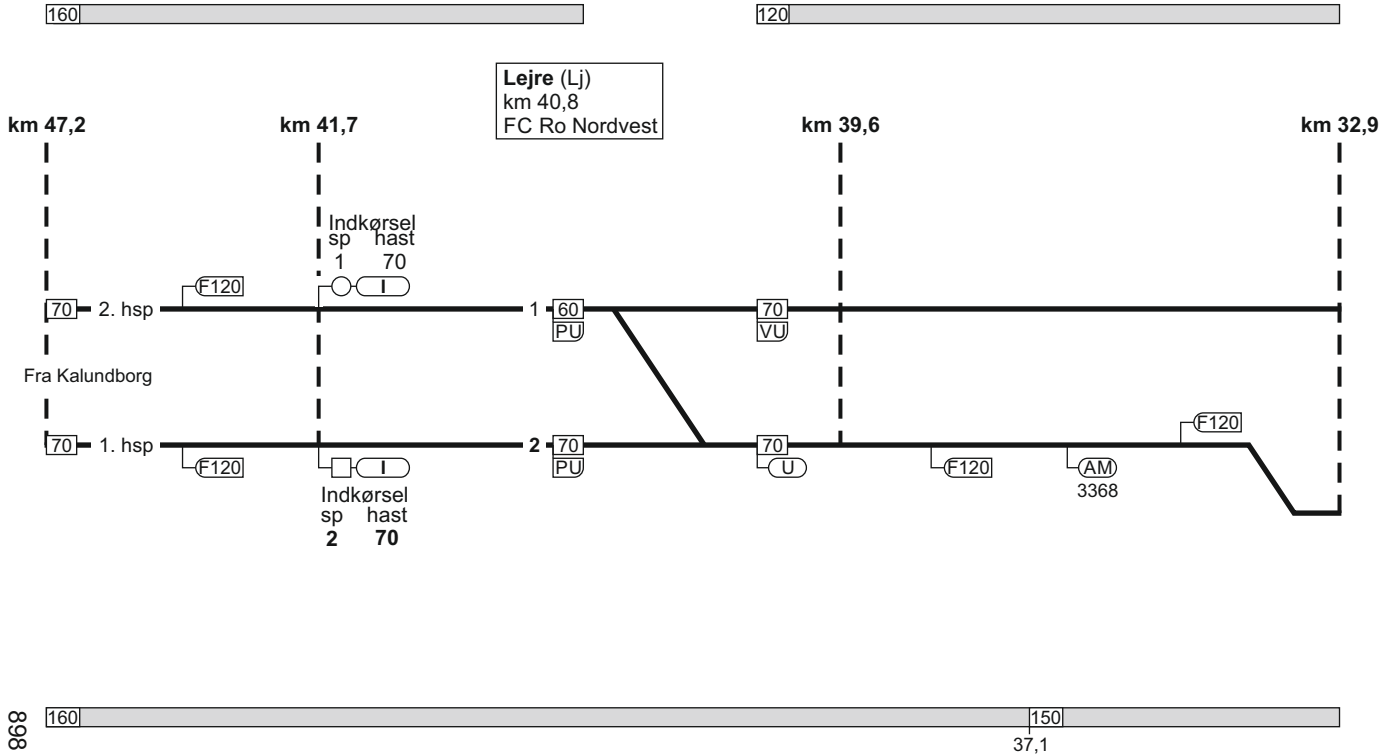

TIB-S

5. Kalundborg - Roskilde

169 - 5

5. Kalundborg - Roskilde

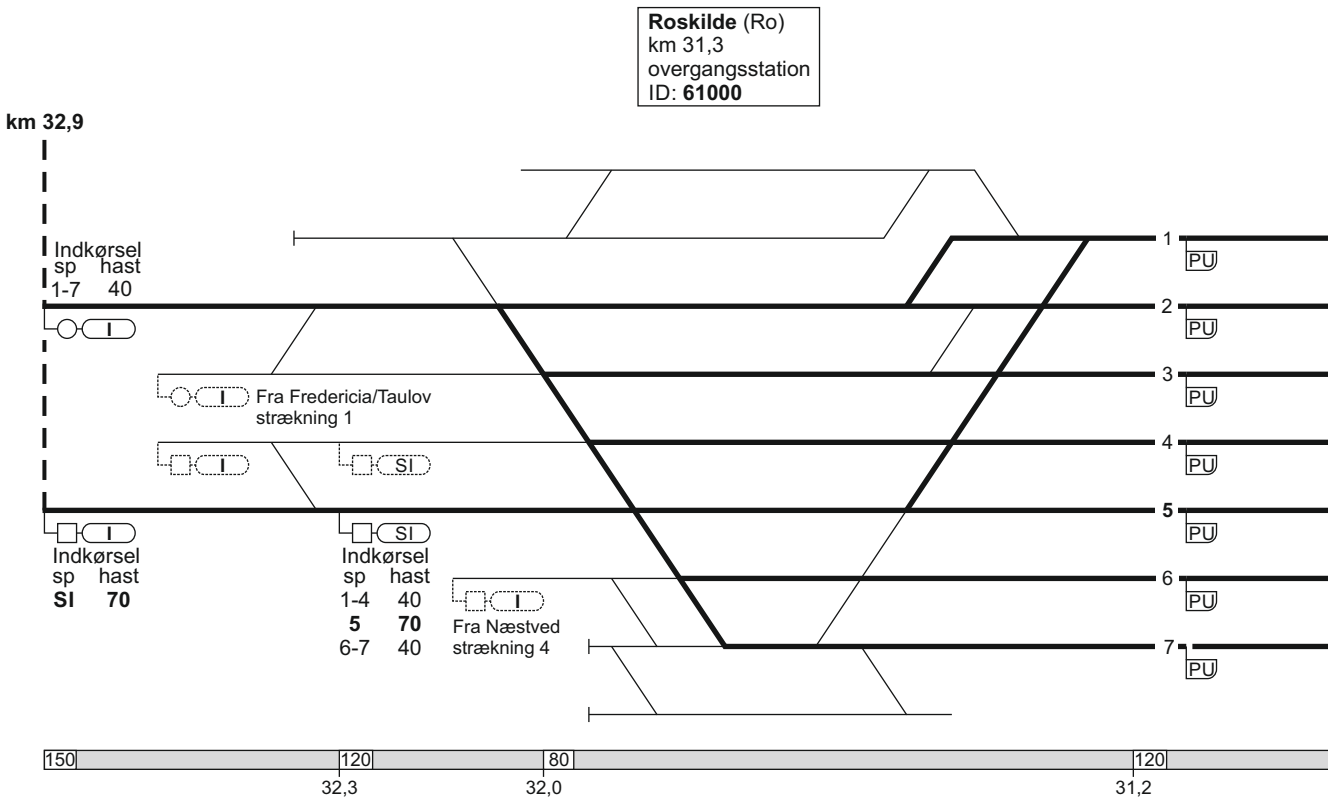

5. Kalundborg - Roskilde

Roskilde (Ro)
 km 31,3
 overgangsstation
 ID: 61000

180	
160	
180	
160	

km 30,1

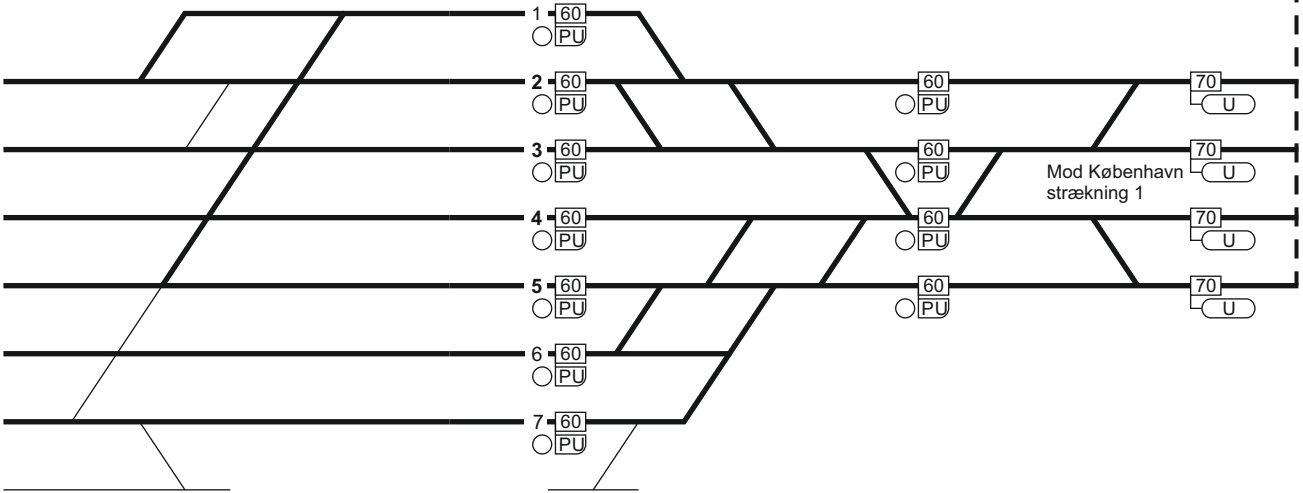

31,1		30,6	
120	160	180	160
120	140		
120			

120		180
		160

30,4

04.02.2022

2017

TIB-S

5. Kalundborg - Roskilde

171 - 6

5. Roskilde - Kalundborg

Togekspeditionssted 1	Togfølgestation 2	Sporbenyttelse 3	Standingssted 4	Kmp/FC telefonnummer 5
Roskilde				Kmp Roskilde: 82 32 03 04 GSM-R: 81 99 12 10 FC Roskilde Nordvest: Ro (ekskl.) - Kb 82 42 41 20 GSM-R (Ro) - Hk: 81 99 12 13 GSM-R (Hk) - Kb: 81 99 12 30
Kalundborg				GSM-R: 81 99 12 29

6. København H - Vigerslev - (Avedøre Havnevej) og (Bjæverskov) - Ringsted

Strækningshastighed:

Delstrækning	Strækningshastighed (km/t)
København H - Vigerslev	120
Vigerslev - (Avedøre Havnevej) og (Bjæverskov) - Ringsted	180

6. København H - Vigerslev - (Avedøre Havnevej) og (Bjæverskov) - Ringsted

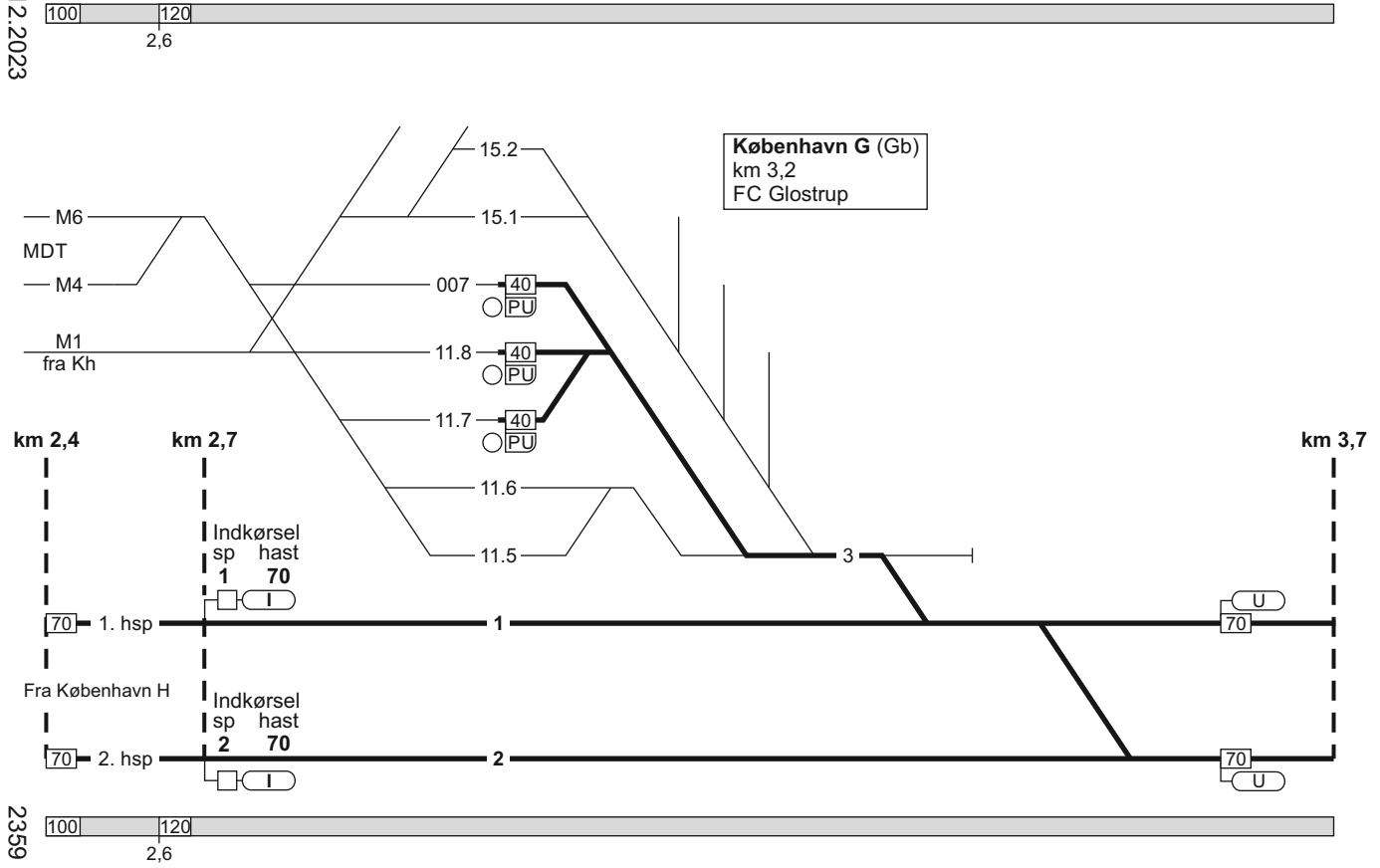

6. København H - Vigerslev - (Avedøre Havnevej) og (Bjæverskov) - Ringsted

FC Glostrup
linjeblok / vekselspor
stigning L

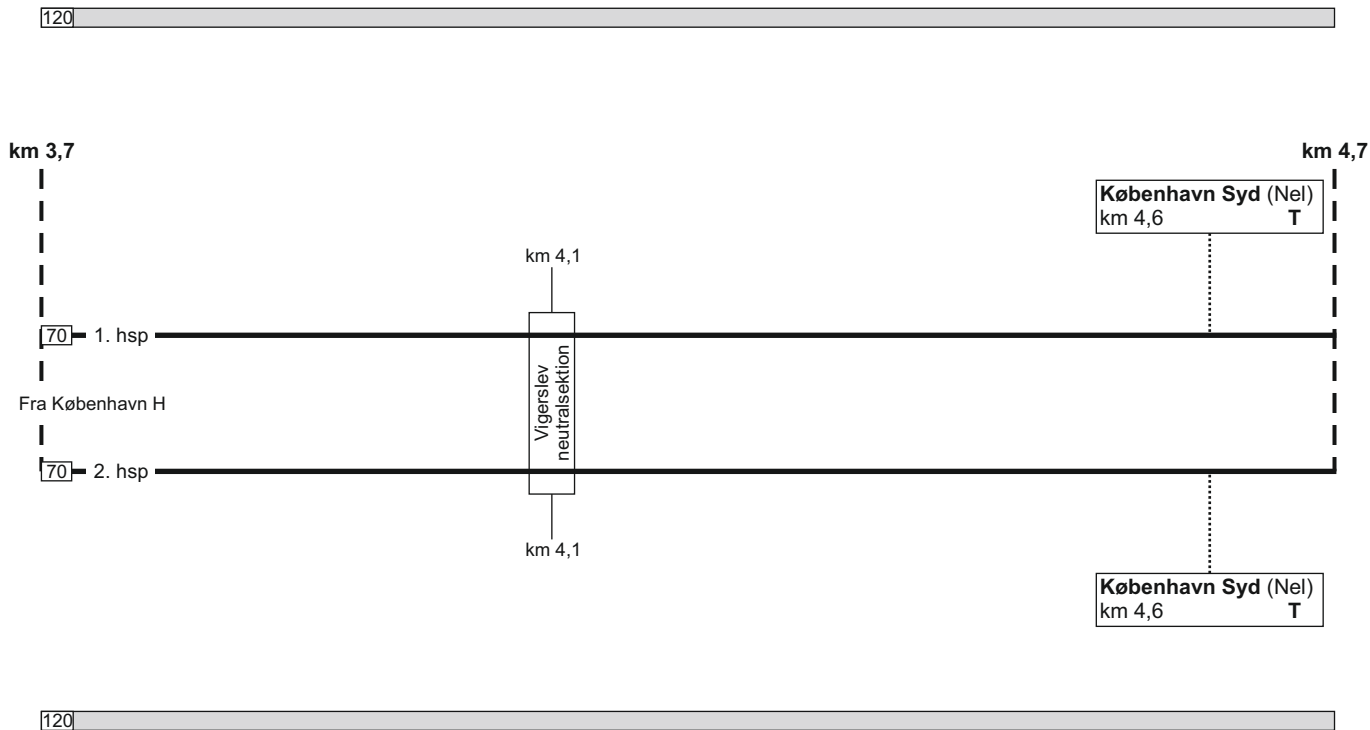

6. København H - Vigerslev - (Avedøre Havnevej) og (Bjæverskov) - Ringsted

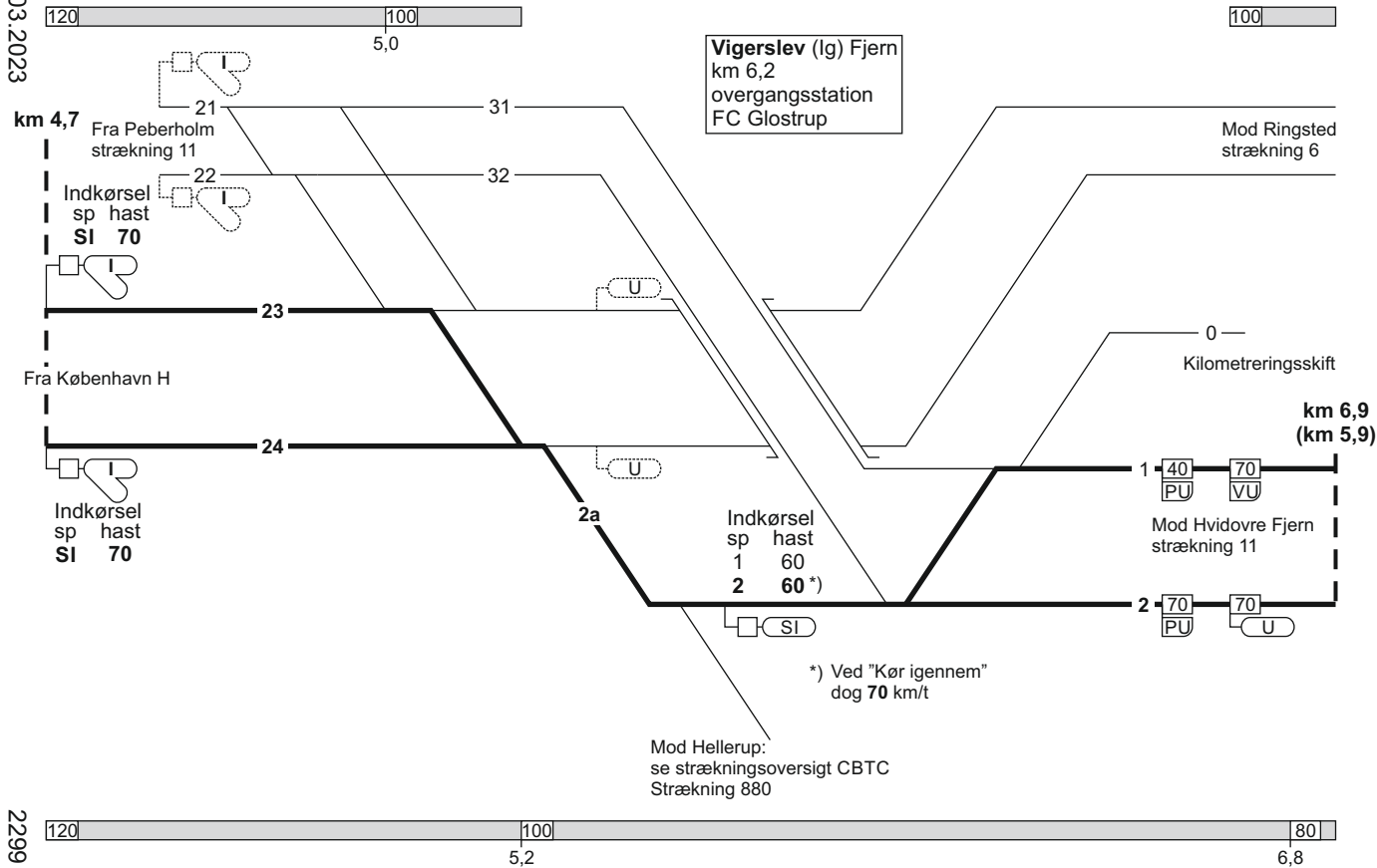

*) Ved "Kør igennem" dog 70 km/t

6. København H - Vigerslev - (Avedøre Havnevej) og (Bjæverskov) - Ringsted

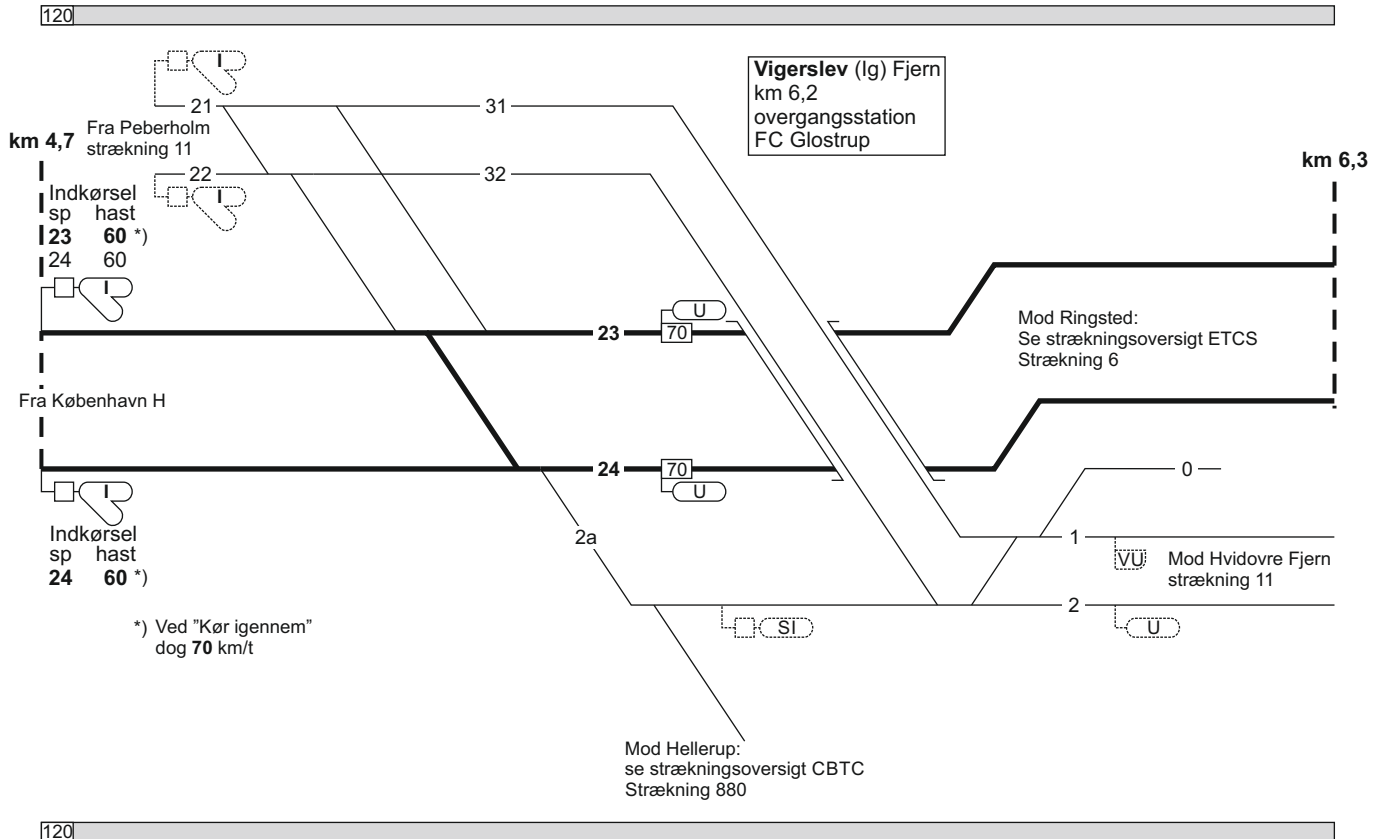

25.03.2023

6. København H - Vigerslev - (Avedøre Havnevej) og (Bjæverskov) - Ringsted

FC Ro Midt
linjeblok / vekselspor
stigning C

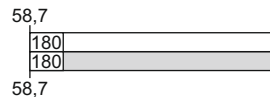
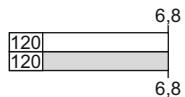

km 6,3

Kilometreringsskift

km 59,2
(km 61,4)

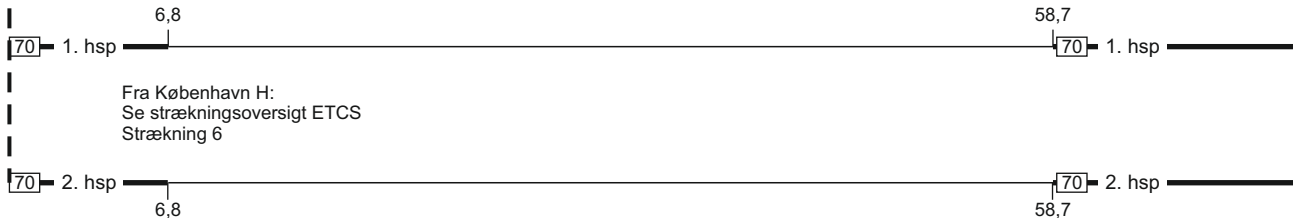

Fra København H:
Se strækningsoversigt ETCS
Strækning 6

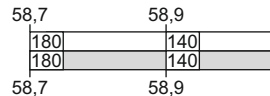
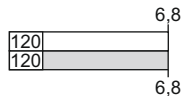

2300

TIB-S 6. København H - Vigerslev - (Avedøre Havnevej) og (Bjæverskov) - Ringsted

187 - 15

6. København H - Vigerslev - (Avedøre Havnevej) og (Bjæverskov) - Ringsted

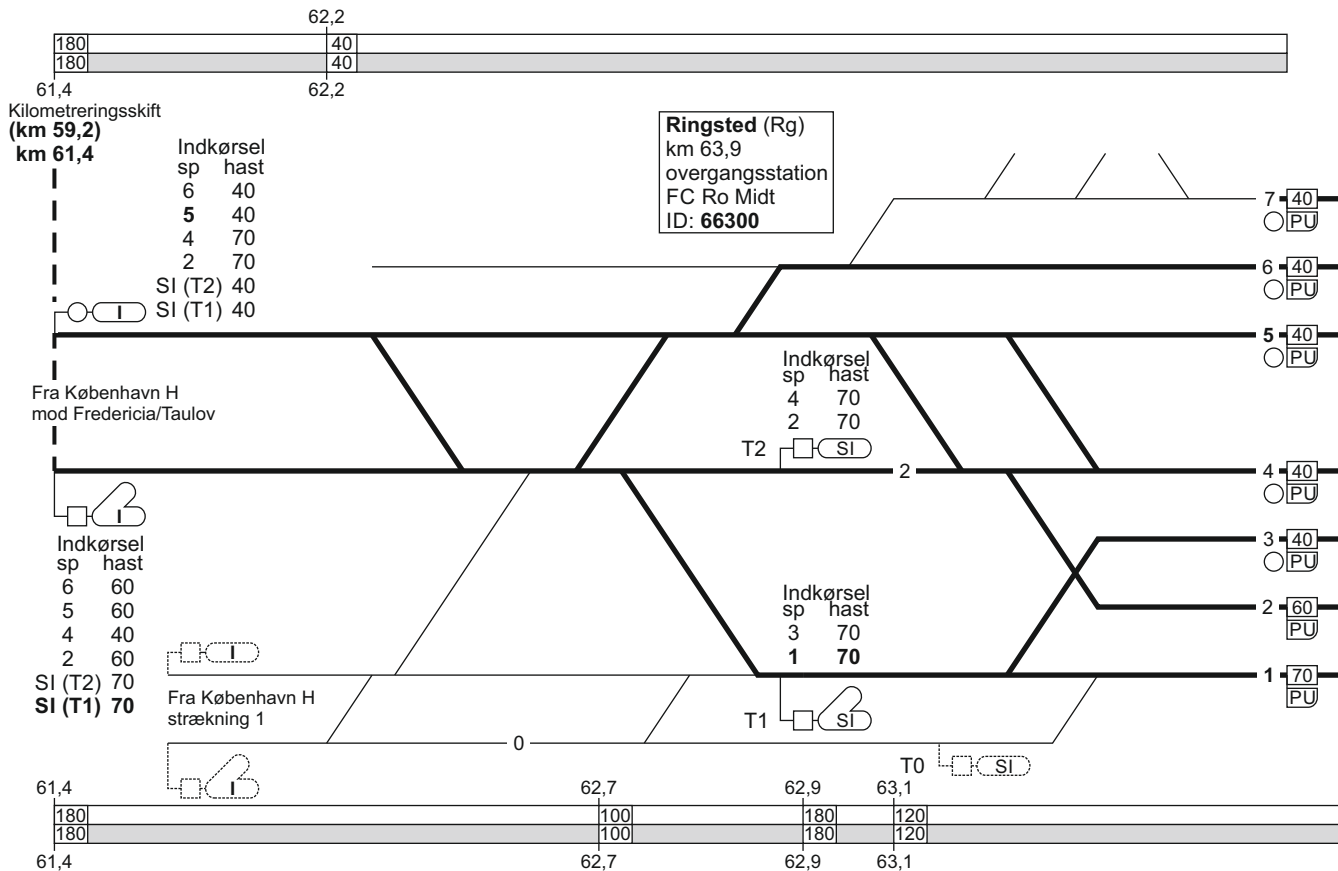

25.03.2023

6. København H - Vigerslev - (Avedøre Havnevej) og (Bjæverskov) - Ringsted

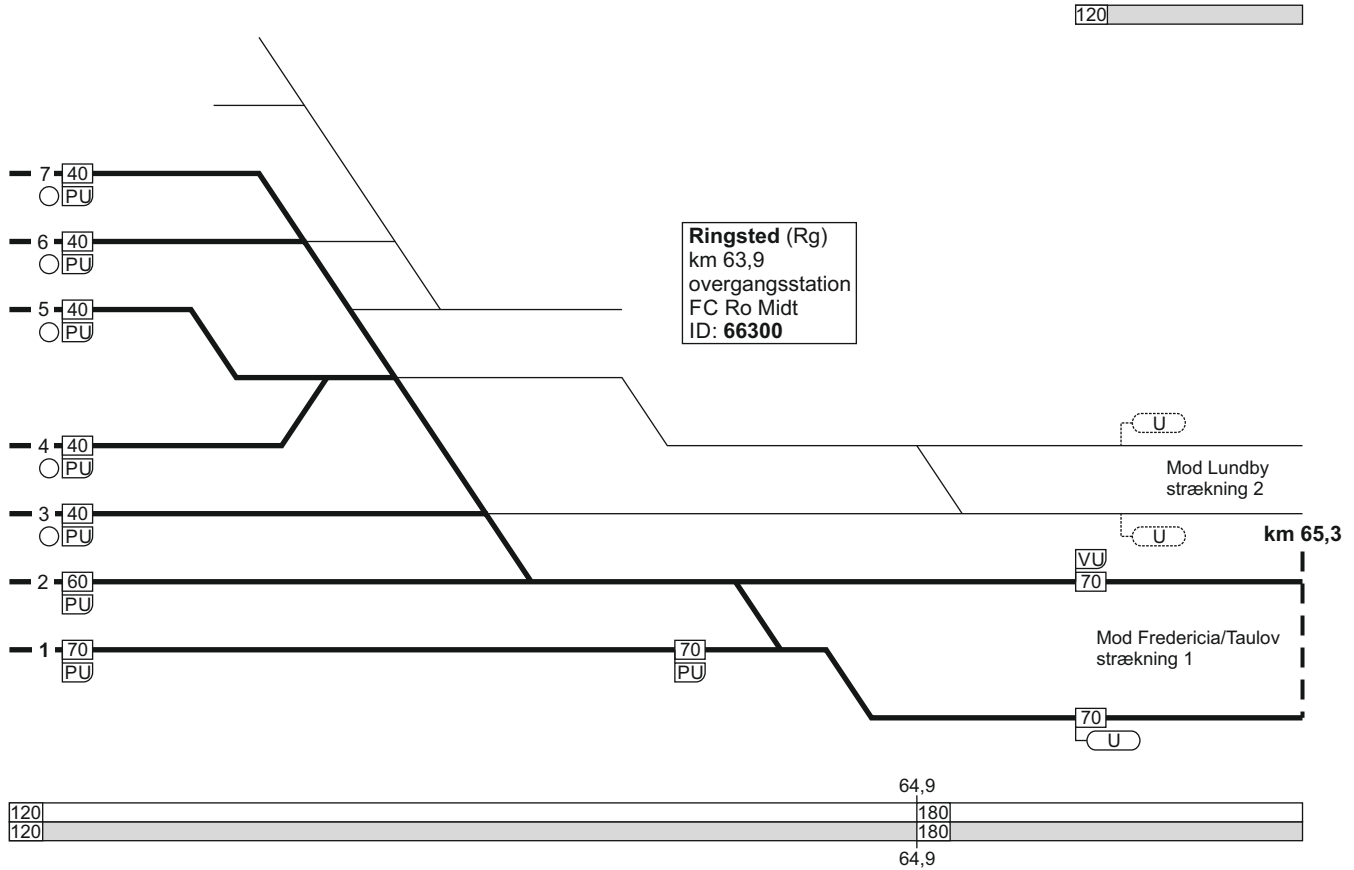

2301

TIB-S

6. København H - Vigerslev - (Avedøre Havnevej) og (Bjæverskov) - Ringsted

189 - 19

25.03.2023

6. København H - Vigerslev - (Avedøre Havnevej) og (Bjæverskov) - Ringsted

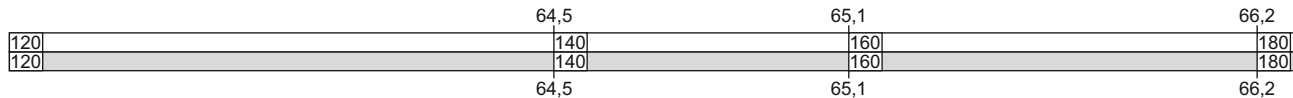
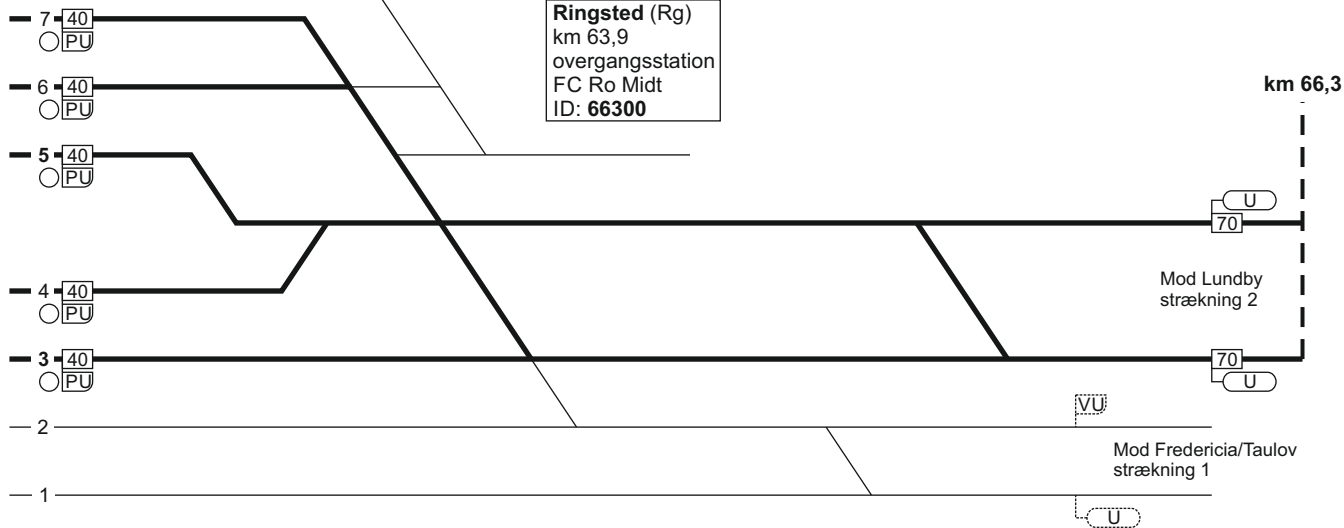
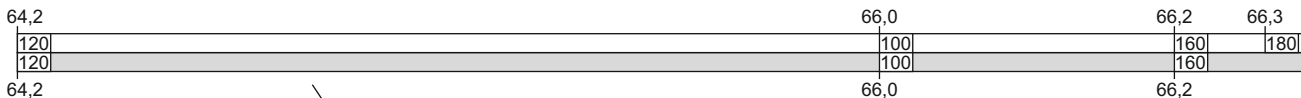

2302

TIB-S

6. København H - Vigerslev - (Avedøre Havnevej) og (Bjæverskov) - Ringsted

191 - 16

6. Ringsted - (Bjæverskov) og (Avedøre Havnevej) - Vigerslev - København H

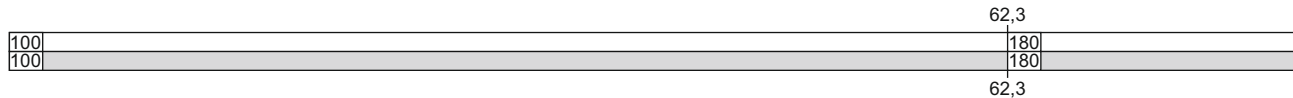
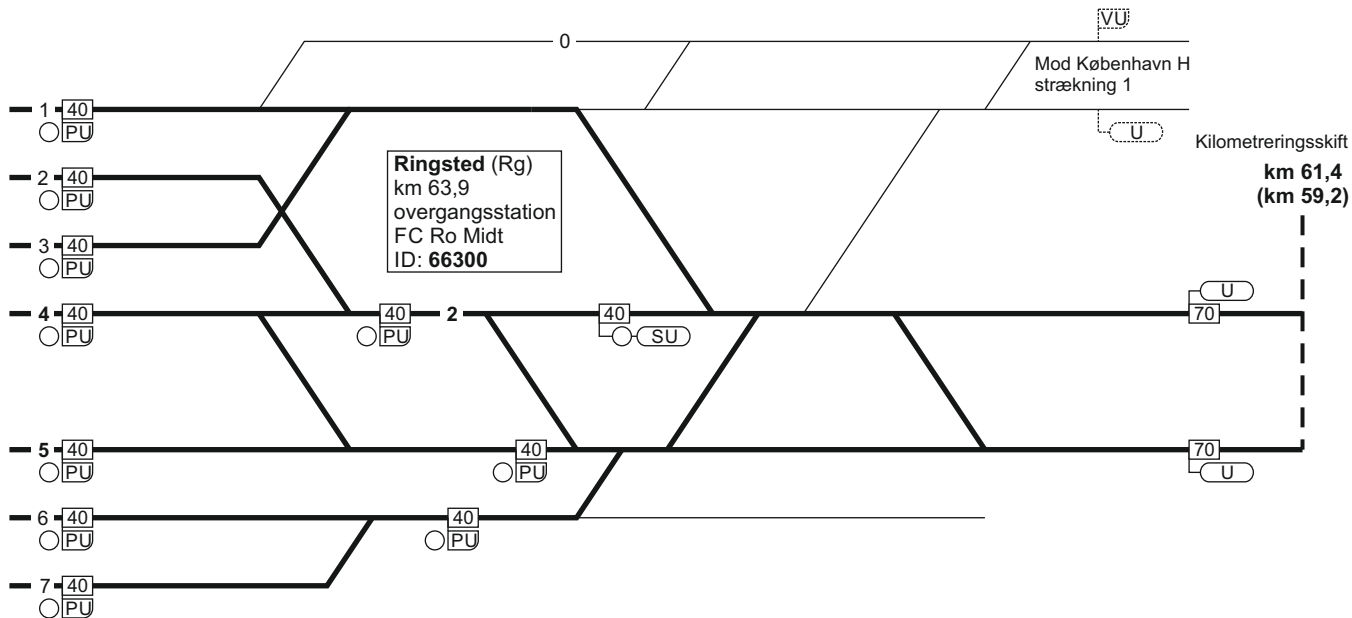
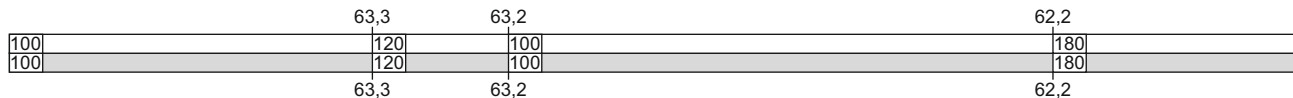

6. Ringsted - (Bjæverskov) og (Avedøre Havnevej) - Vigerslev - København H

6. Ringsted - (Bjæverskov) og (Avedøre Havnevej) - Vigerslev - København H

16.01.2024

FC Ro Midt
linjeblok / vekselspor
stigning C

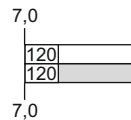
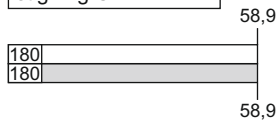

Kilometreringsskift

(km 61,4)
km 59,2

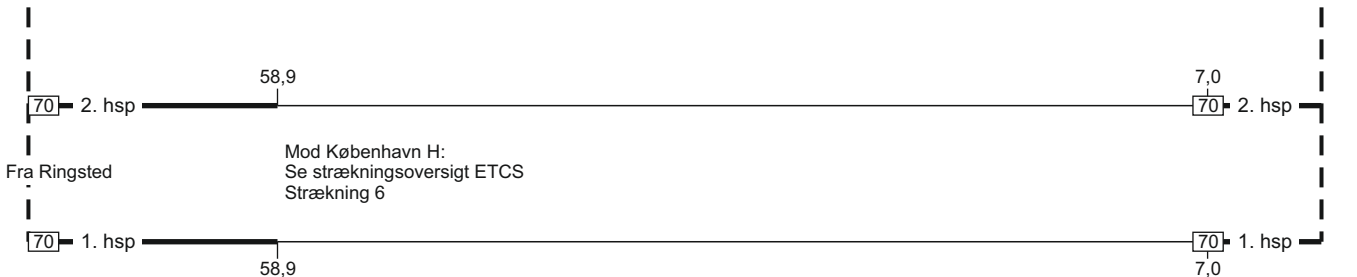

2362

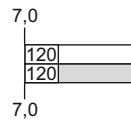

6. Ringsted - (Bjæverskov) og (Avedøre Havnevej) - Vigerslev - København H

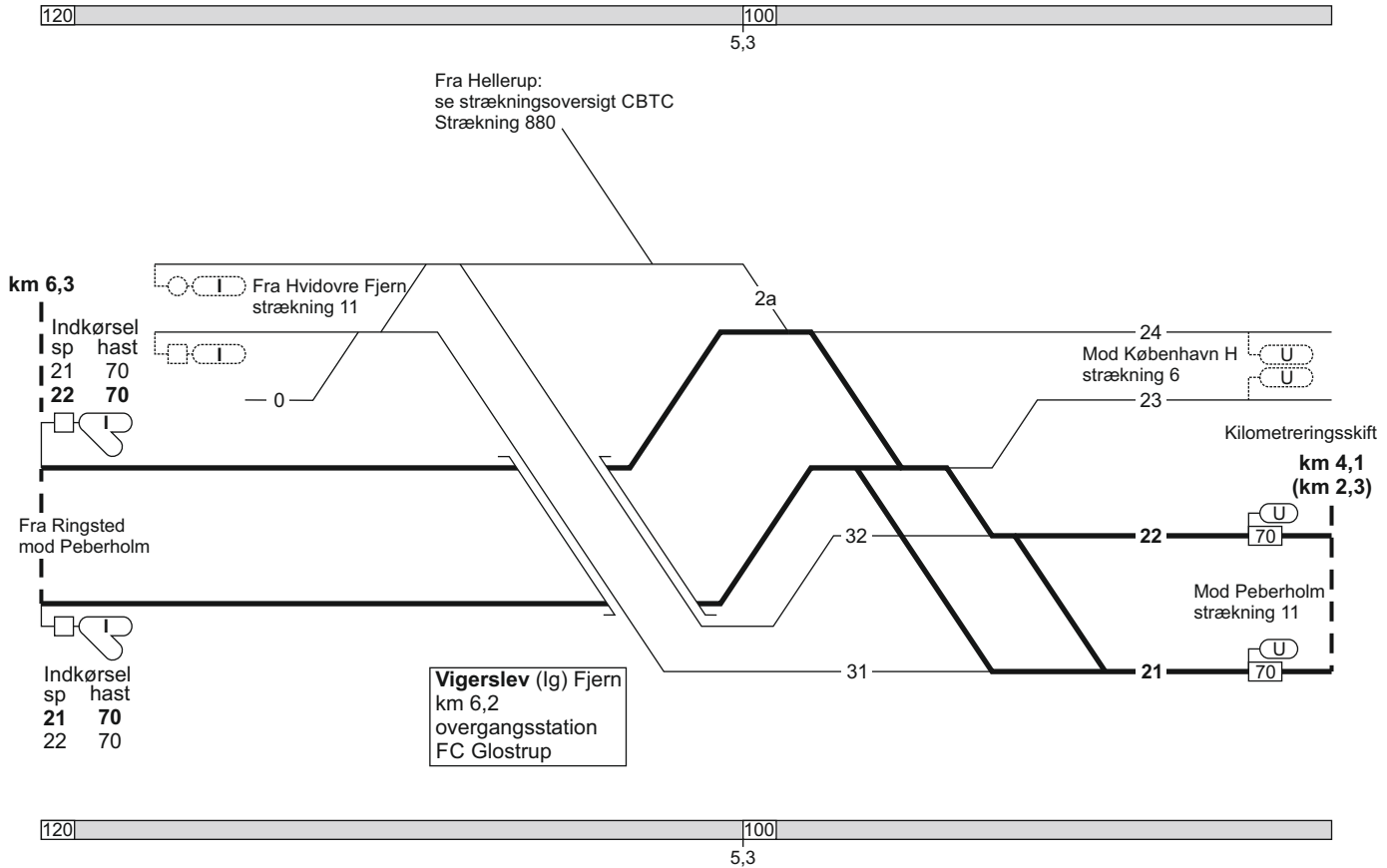

6. Ringsted - (Bjæverskov) og (Avedøre Havnevej) - Vigerslev - København H

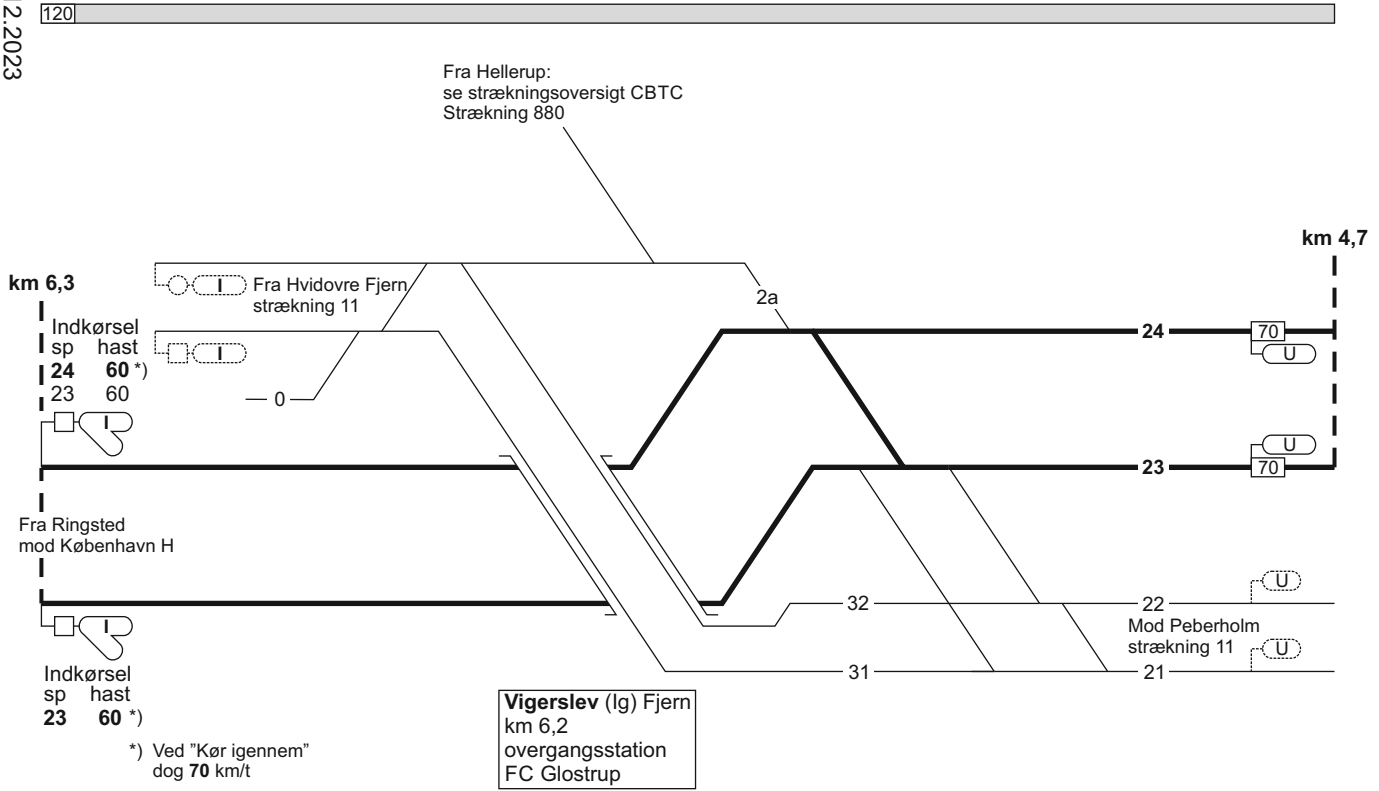

6. Ringsted - (Bjæverskov) og (Avedøre Havnevej) - Vigerslev - København H

FC Glostrup
linjeblok / vekselspor
stigning G

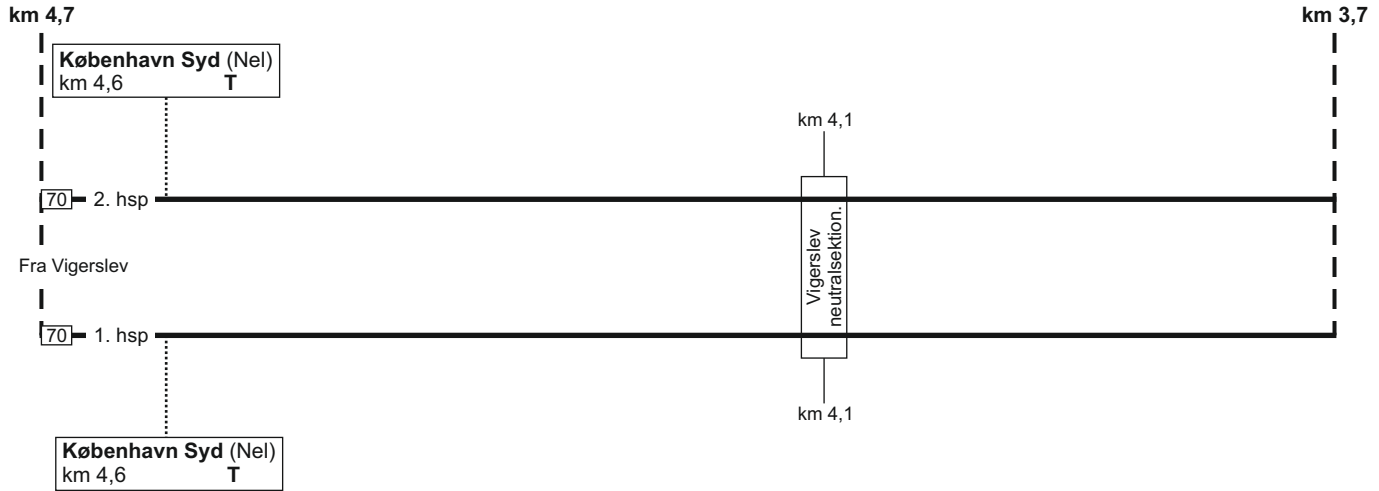

25.03.2023

6. Ringsted - (Bjæverskov) og (Avedøre Havnevej) - Vigerslev - København H

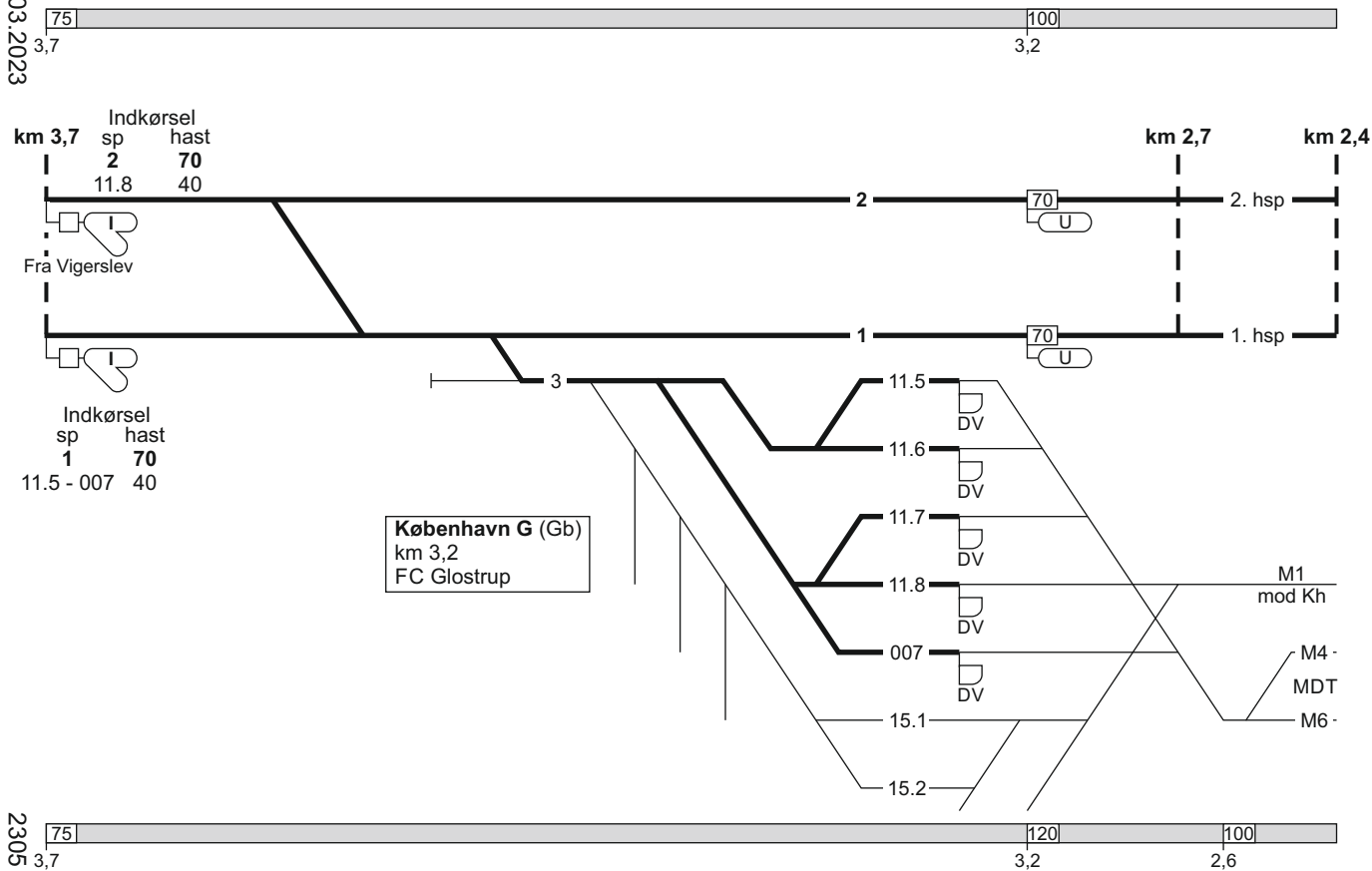

TIB-S
6. Ringsted - (Bjæverskov) og (Avedøre Havnevej) - Vigerslev - København H
197 - 23

6. Ringsted - (Bjæverskov) og (Avedøre Havnevej) - Vigerslev - København H

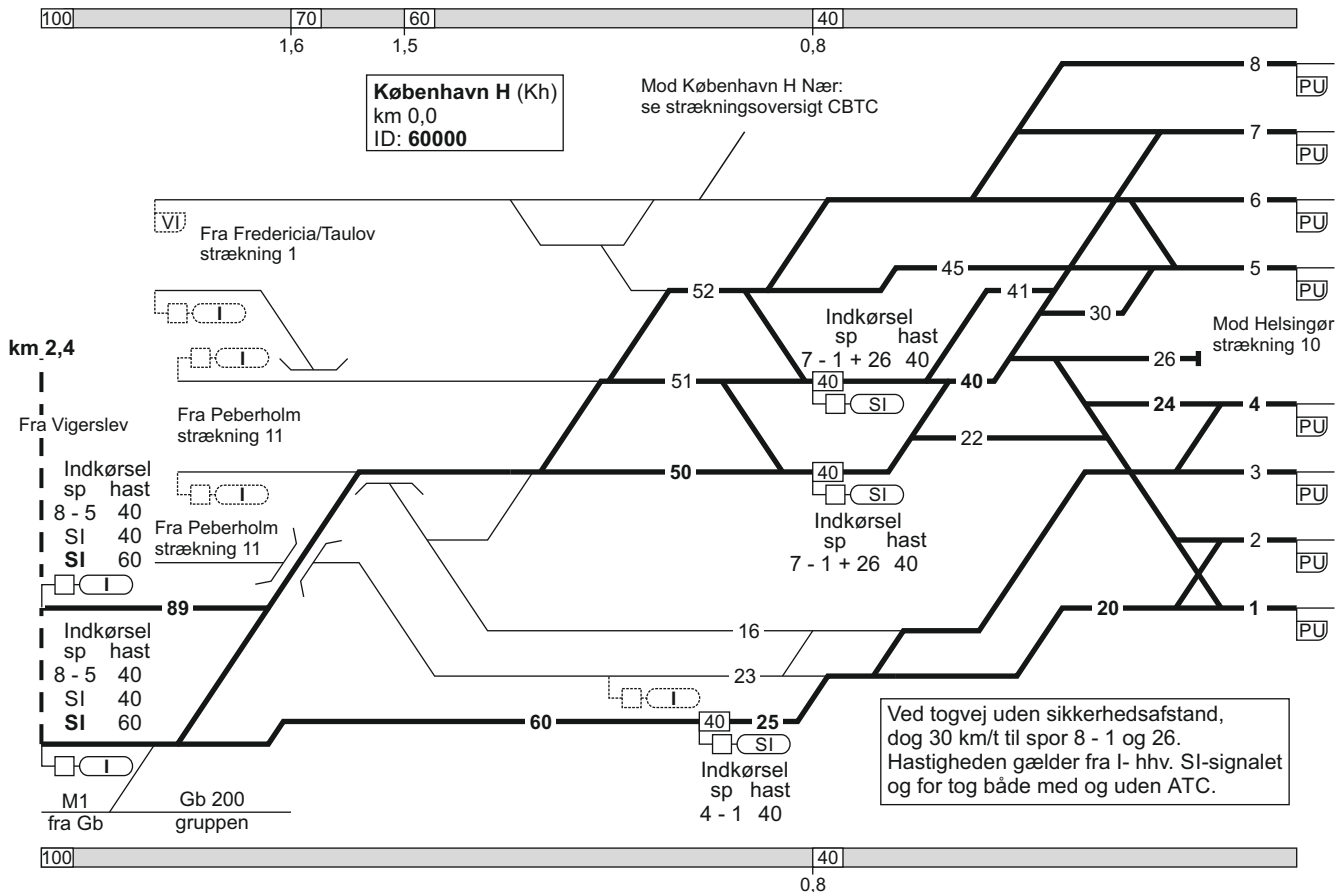

6. Ringsted - (Bjæverskov) og
(Avedøre Havnevej) - Vigerslev - København H

6. Ringsted - (Bjæverskov) og (Avedøre Havnevej) - Vigerslev - København H

25.03.2023

Togekspeditionssted 1	Togfølgestation 2	Sporbenyttelse 3	Standingssted 4	Kmp/FC telefonnummer 5
København H				<p>Kmp: 82 34 12 14 eller 82 42 26 12</p> <p>GSM-R: 81 99 12 00</p> <p>FC Glostrup: Kh (ekskl.) - Ig 82 34 18 80</p> <p>GSM-R: 81 99 12 01</p>
København G				<p>GSM-R: 81 99 12 07</p>

TIB-S

2306

199 - 16

Togekspeditionssted 1	Togfølgestation 2	Sporbenyttelse 3	Standsningssted 4	Kmp/FC telefonnummer 5
Ringsted				FC Roskilde Midt: 46 32 49 80 eller 82 42 43 11 GSM-R: 81 99 12 09

7. (Svanemøllen) - Østerport

Strækningshastighed:

Delstrækning	Strækningshastighed (km/t)
(Svanemøllen) - Østerport	40

7. (Svanemøllen) - Østerport

FC Kh
tlf: 82 34 42 74
linjeblok
stigning L

Østerport (Kk)
km 16,0
overgangsstation
FC Kh
tlf: 82 34 42 74
ID: **66000**

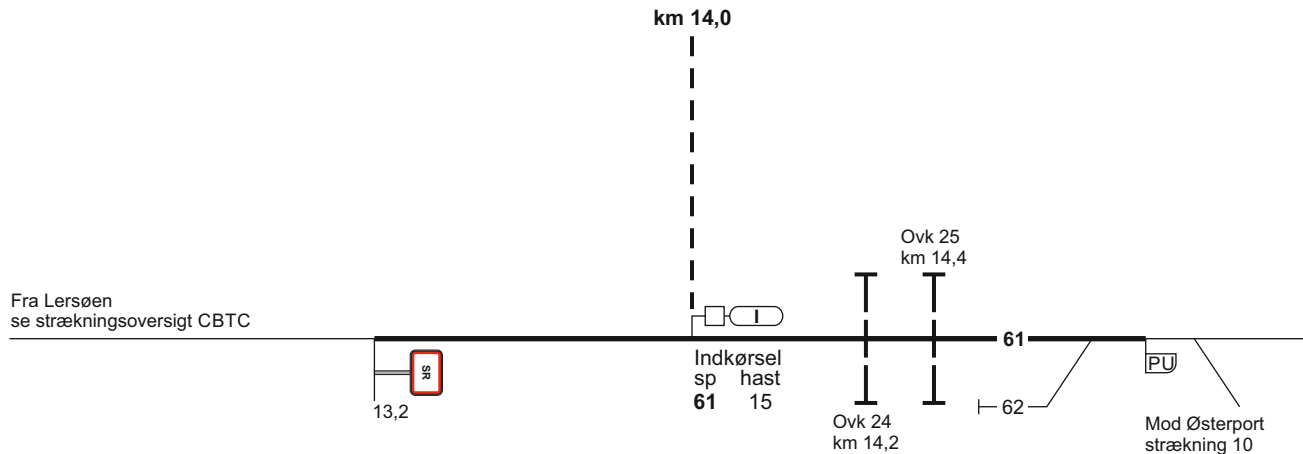

7. Østerport - (Svanemøllen)

Østerport (Kk)
km 16,0
overgangsstation
FC Kh
tlf: 82 34 42 74
ID: **66000**

FC Kh
tlf: 82 34 42 74
linjeblok
stigning E

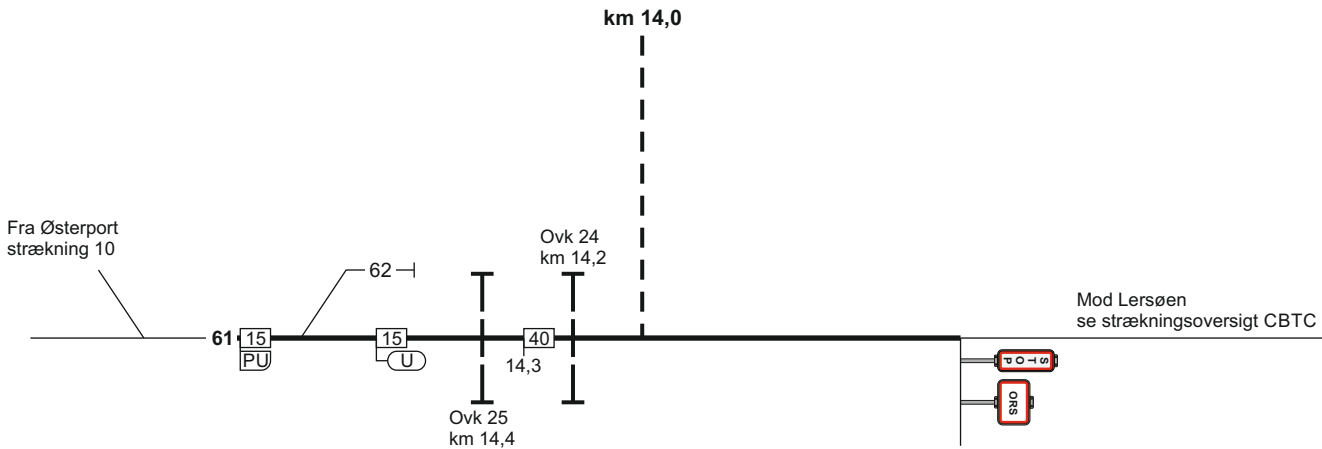

7. (Svanemøllen) - Østerport

Togekspeditionssted 1	Togfølgestation 2	Sporbenyttelse 3	Standningssted 4	Kmp/FC telefonnummer 5

10. København H - Helsingør

Strækningshastighed:

Delstrækning	Strækningshastighed (km/t)
København H - Helsingør	120

10. København H - Helsingør

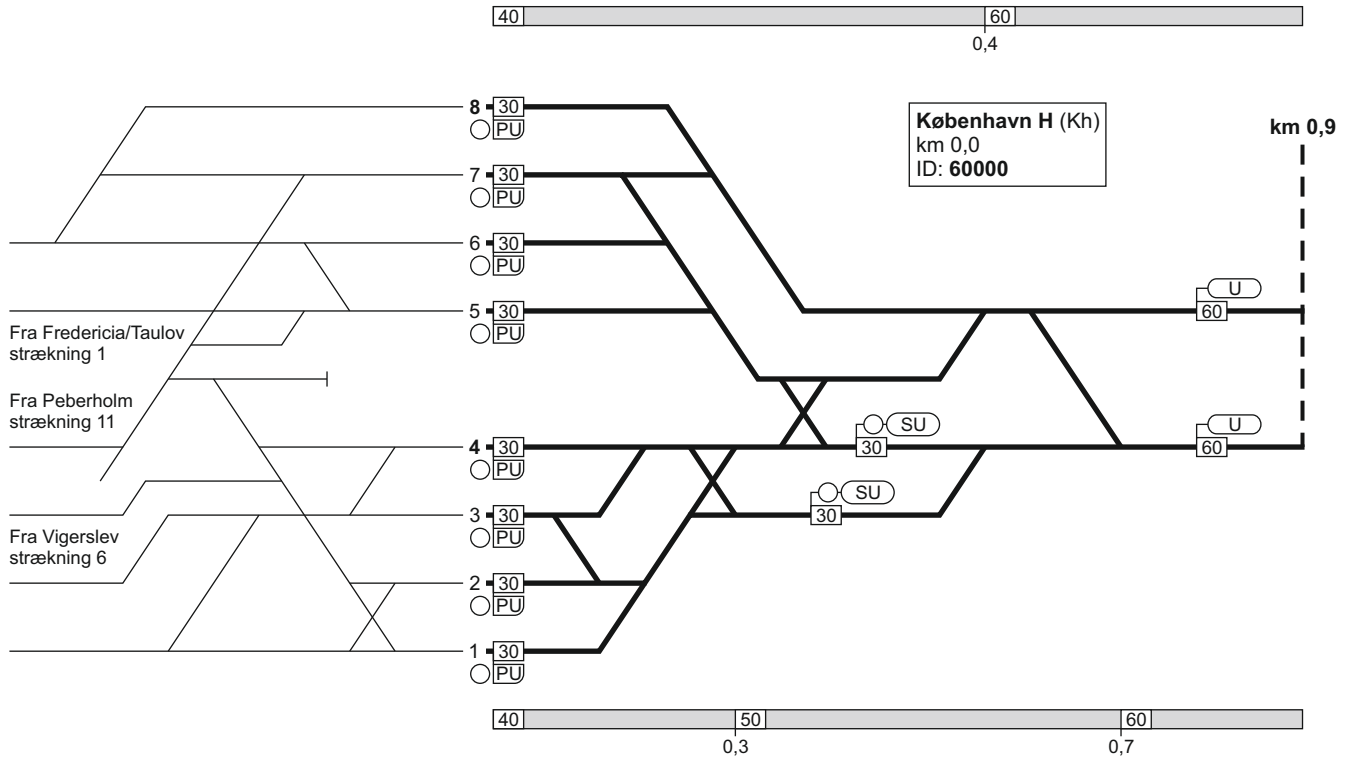

25.09.2022

10. København H - Helsingør

FC Østerport
linjeblok / vekselspor
stigning L

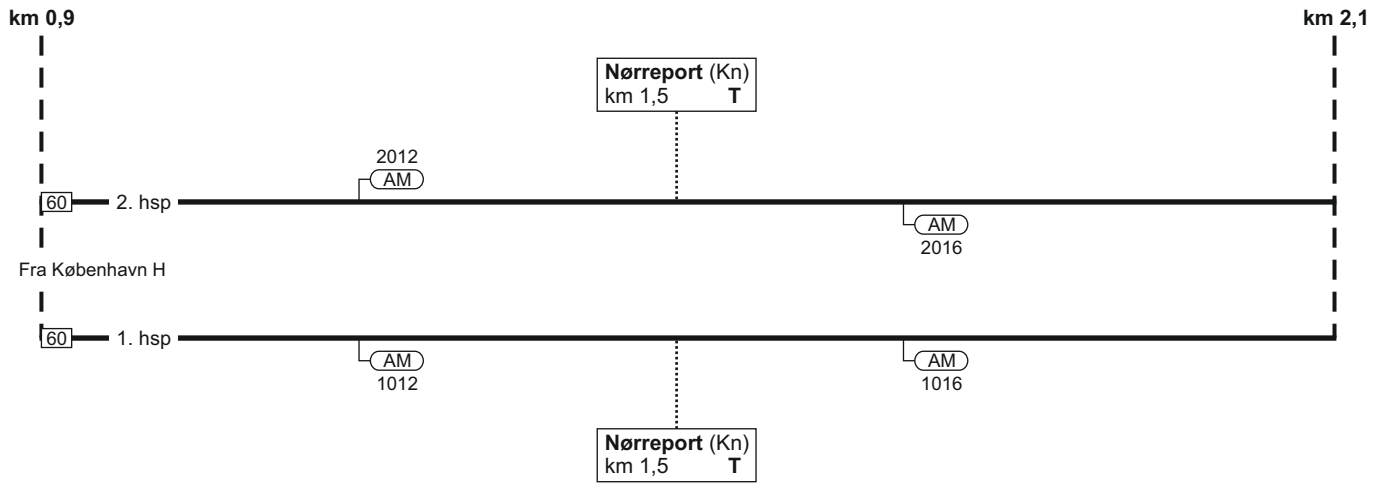

2188

TIB-S

10. København H - Helsingør

383 - 7

10. København H - Helsingør

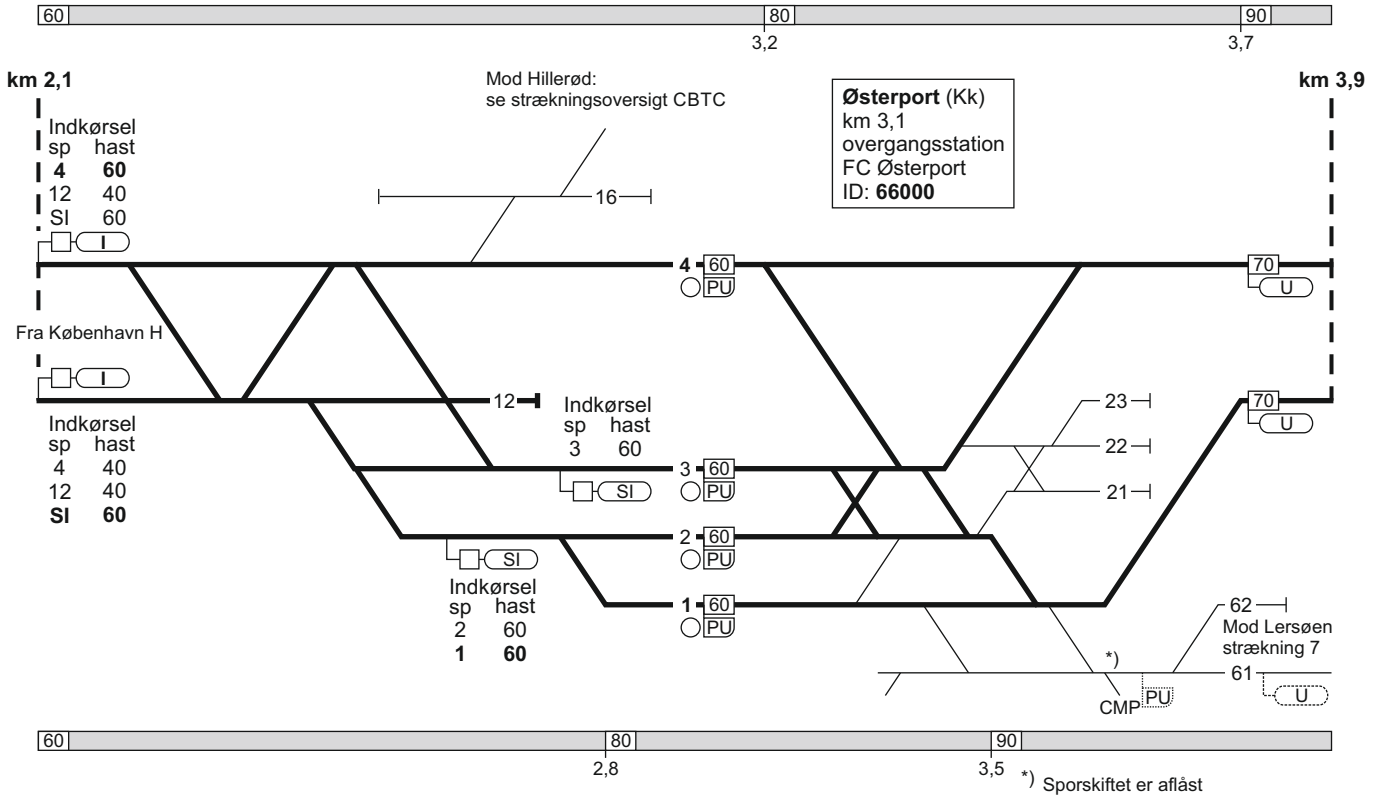

25.09.2022

10. København H - Helsingør

FC Østerport
linjeblok / vekselspor
stigning L

FC Kyst
linjeblok
stigning L

Helgoland (Hgl)
km 5,2
overgangsstation
ID: 66100

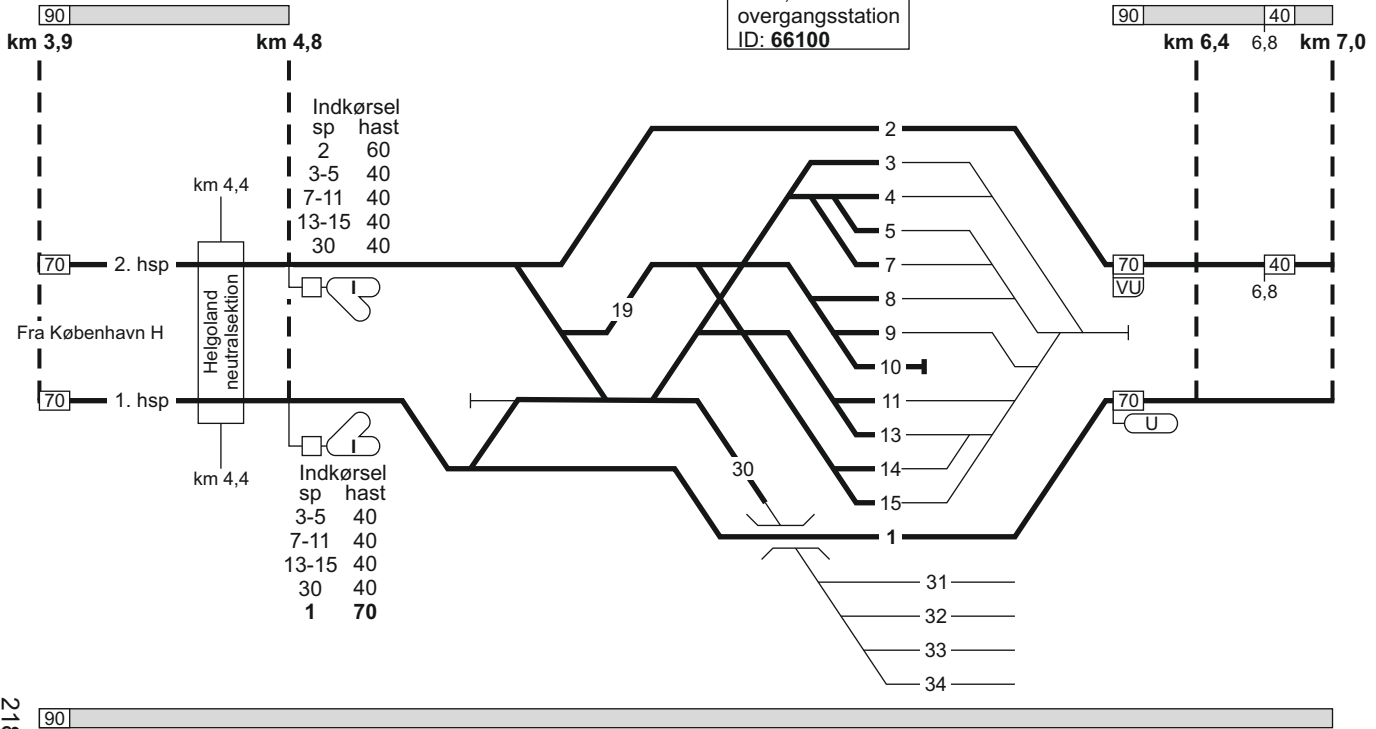

2189

TIB-S

10. København H - Helsingør

385 - 10

10. København H - Helsingør

100

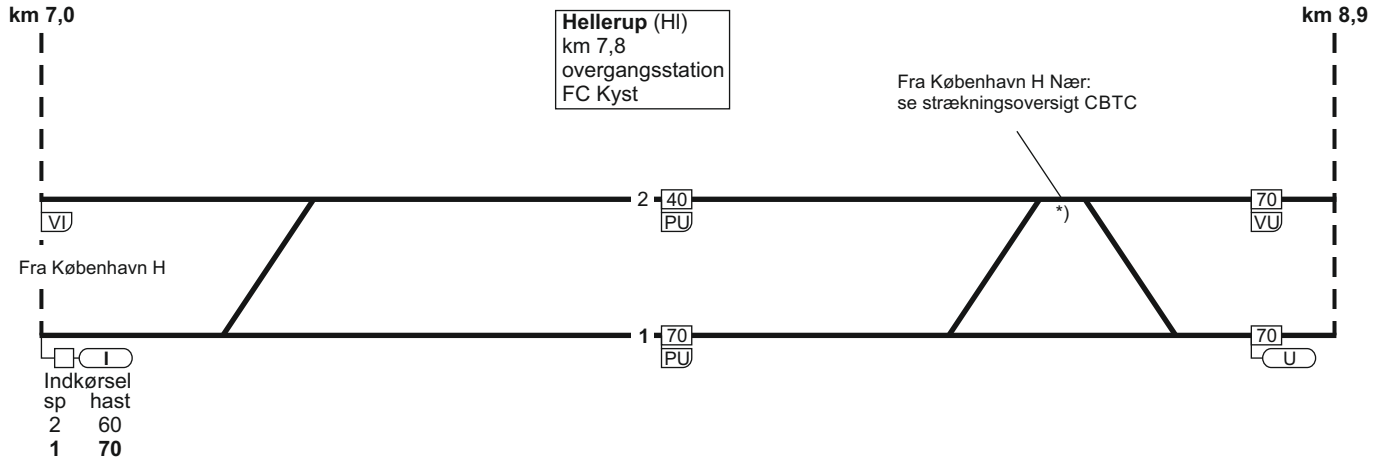

14.01.2019

10. København H - Helsingør

FC Kyst
linjeblok
stigning L

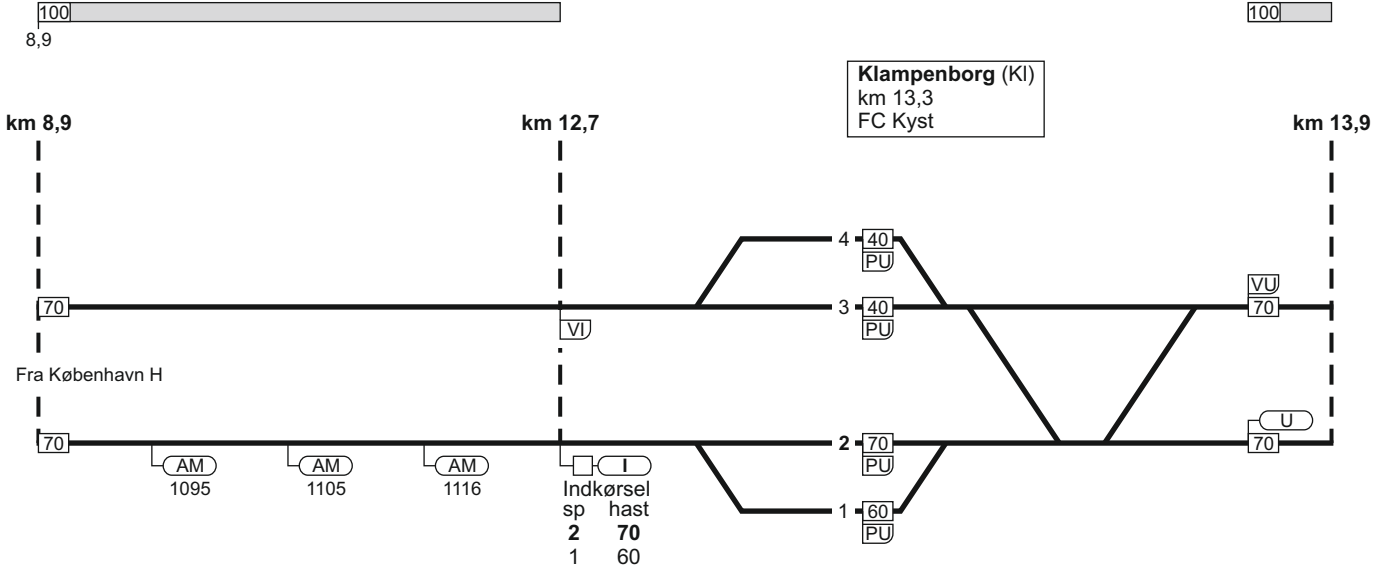

1395

TIB-S

10. København H - Helsingør

387 - 5

10. København H - Helsingør

FC Kyst
linjeblok
stigning H

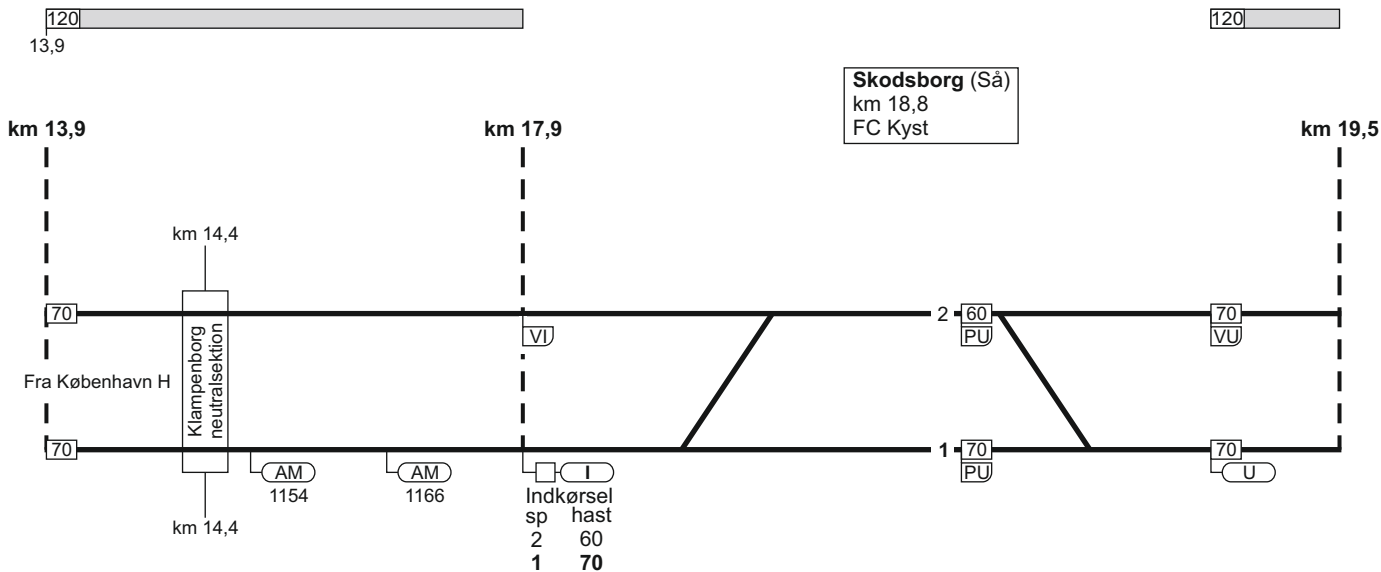

10. København H - Helsingør

FC Kyst
linjeblok
stigning H

Rungsted Kyst (Ru)
km 26,1
FC Kyst

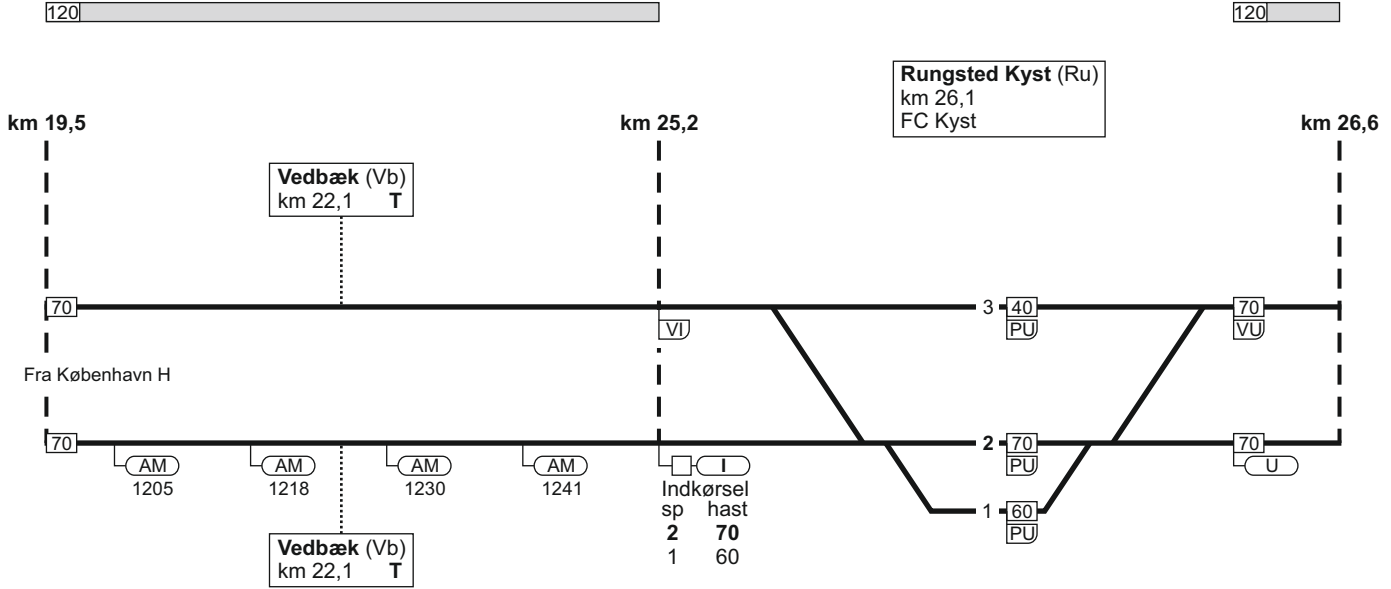

10. København H - Helsingør

FC Kyst
linjeblok
stigning J

Nivå (Ni)
km 32,5
FC Kyst

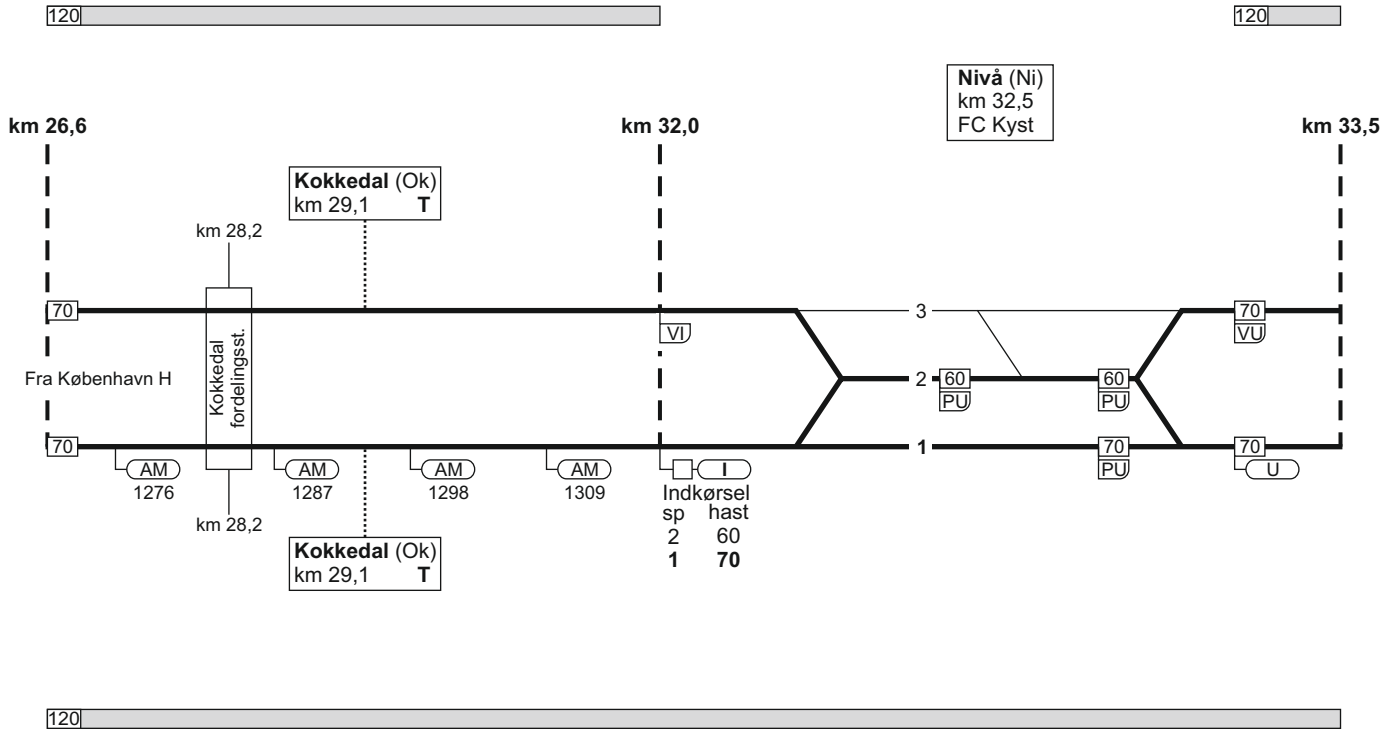

14.01.2019

10. København H - Helsingør

FC Kyst
linjeblok
stigning H

TIB-S

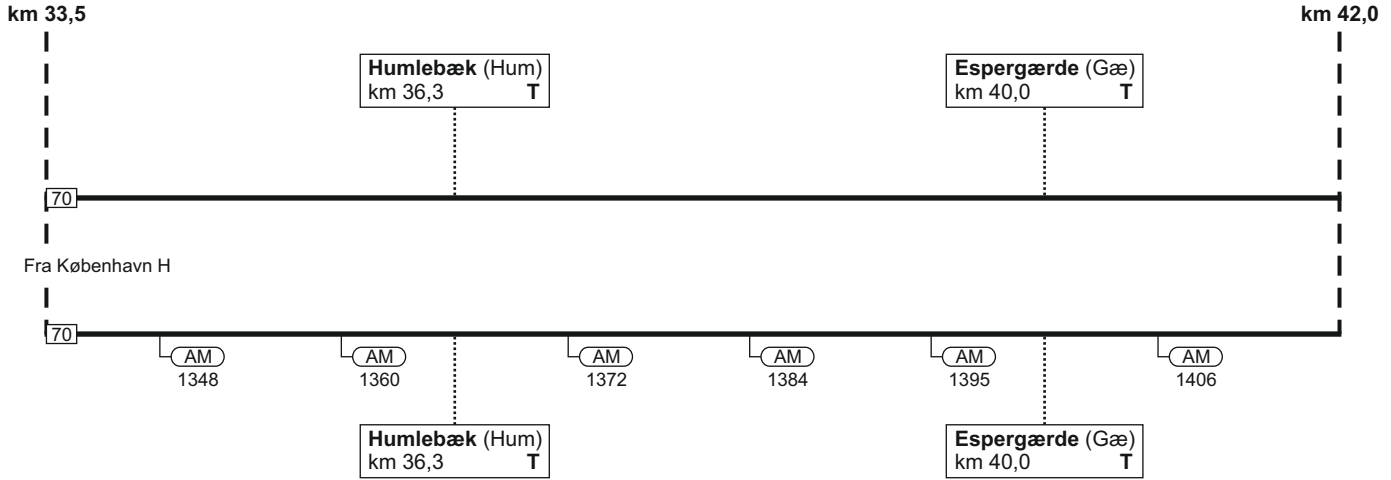

10. København H - Helsingør



1397

391 - 7

10. København H - Helsingør

FC Kyst
linjeblok (kun højre spor)
stigning M

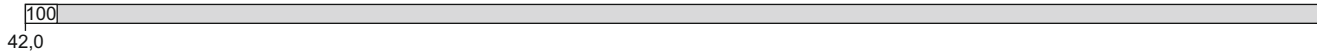
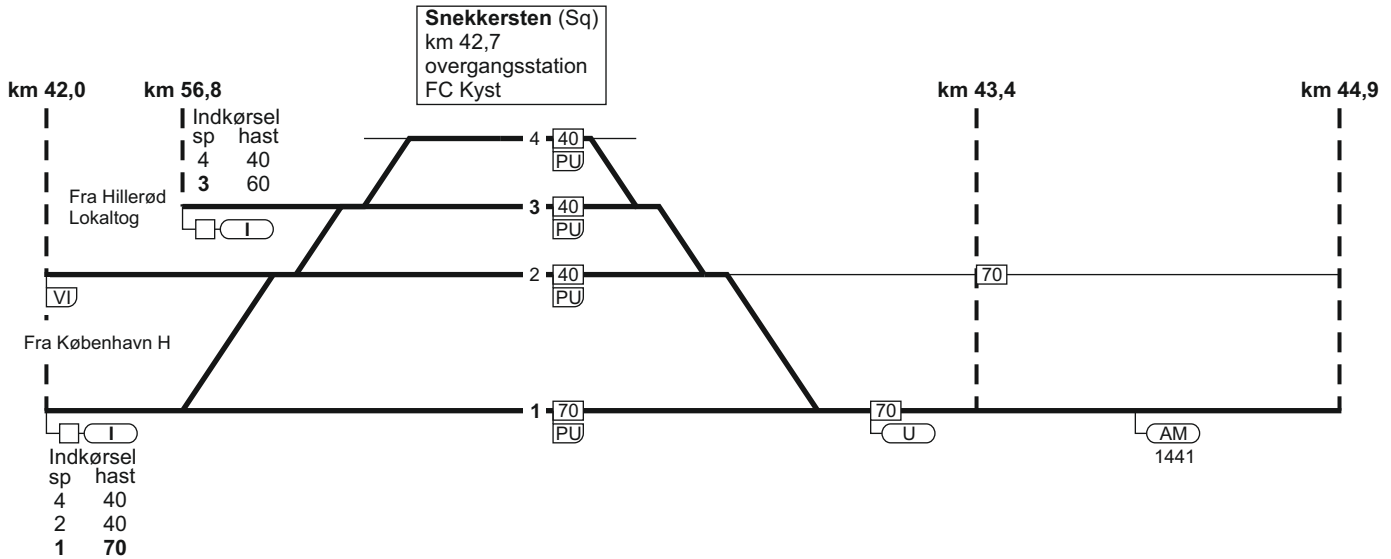

05.08.2017

10. København H - Helsingør

Helsingør (Hg)
km 46,2
overgangsstation
ID: 66200

km 44,9

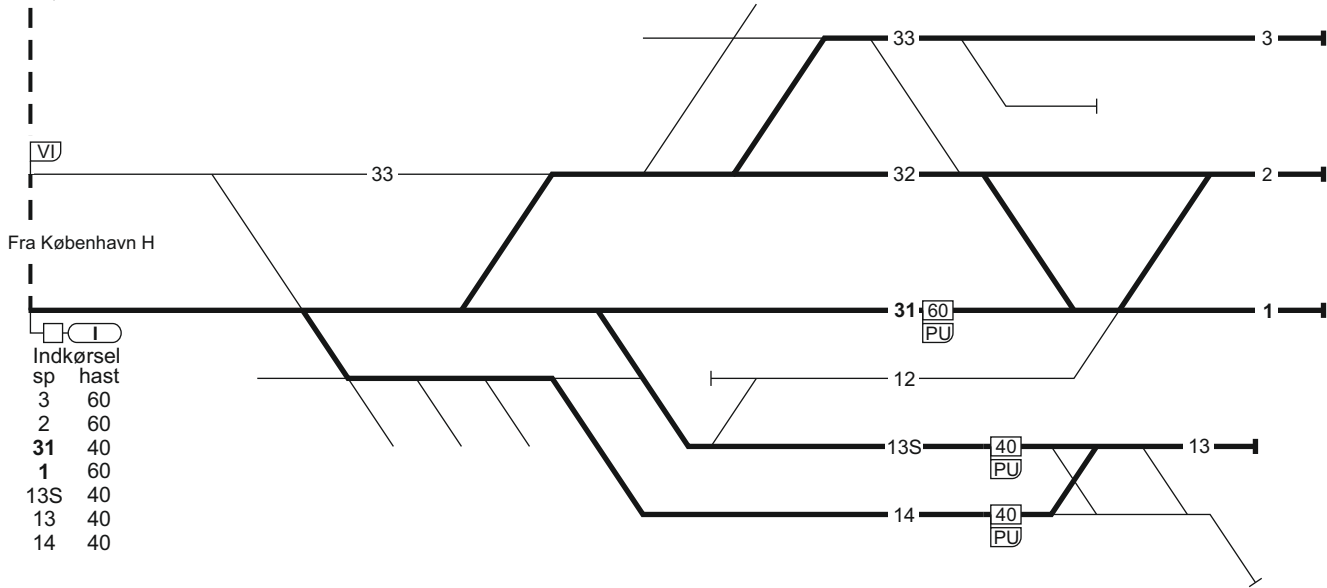

Indkørsel	sp	hast
3		60
2		60
31		40
1		60
13S		40
13		40
14		40

1134
44,9

TIB-S

10. København H - Helsingør

393 - 6

10. Helsingør - København H

Helsingør (Hg)
km 46,2
overgangsstation
ID: 66200

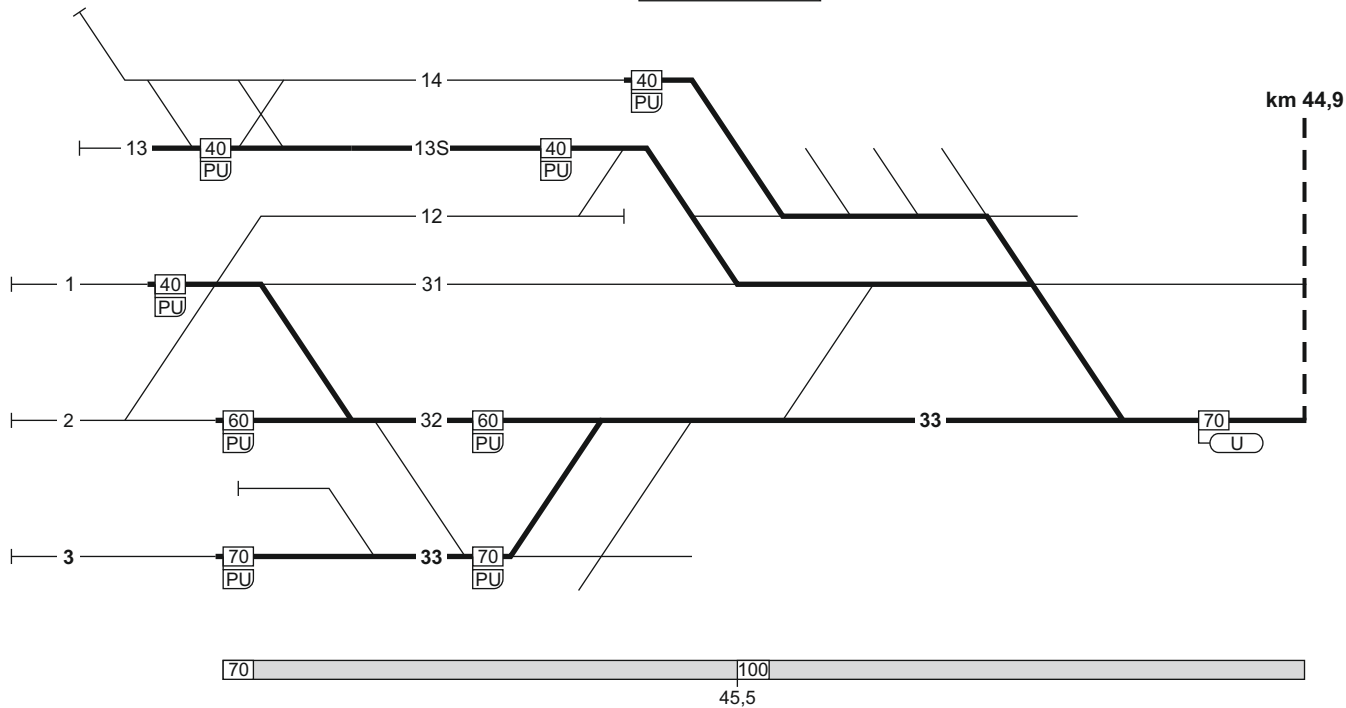

FC Kyst
linjeblok (kun højre spor)
stigning H

10. Helsingør - København H

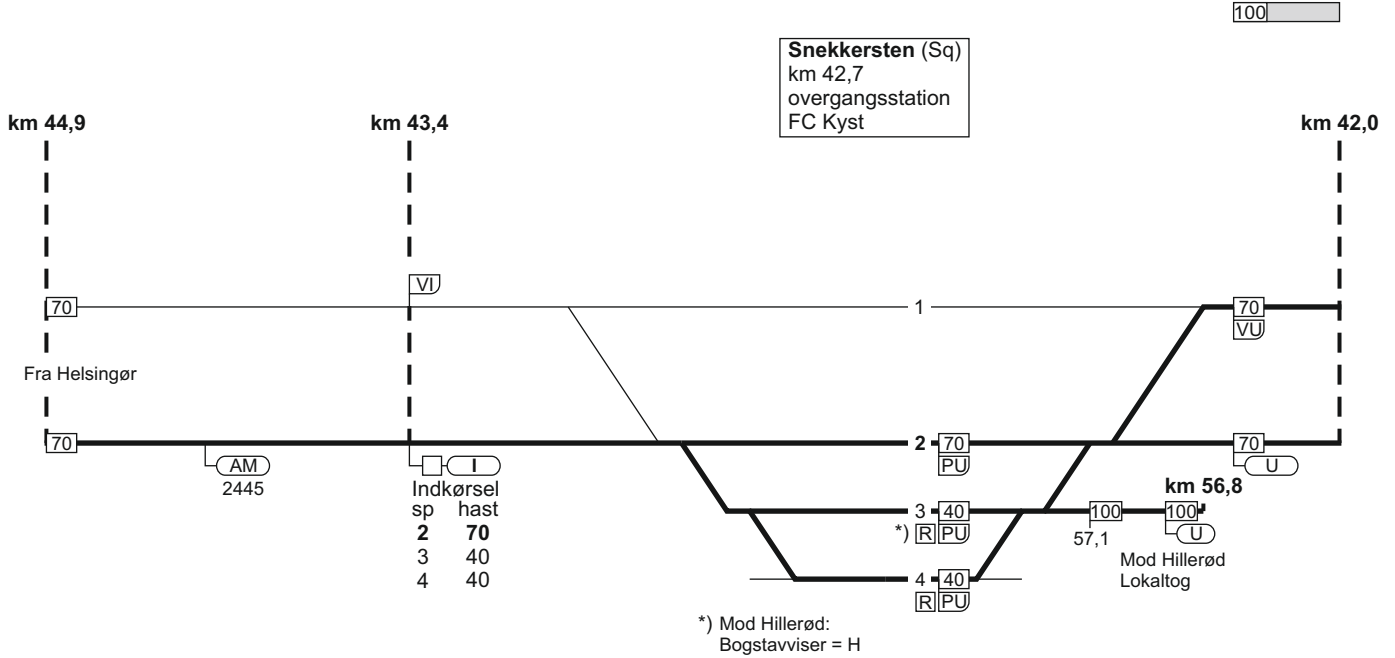

10. Helsingør - København H

FC Kyst
linjeblok
stigning J

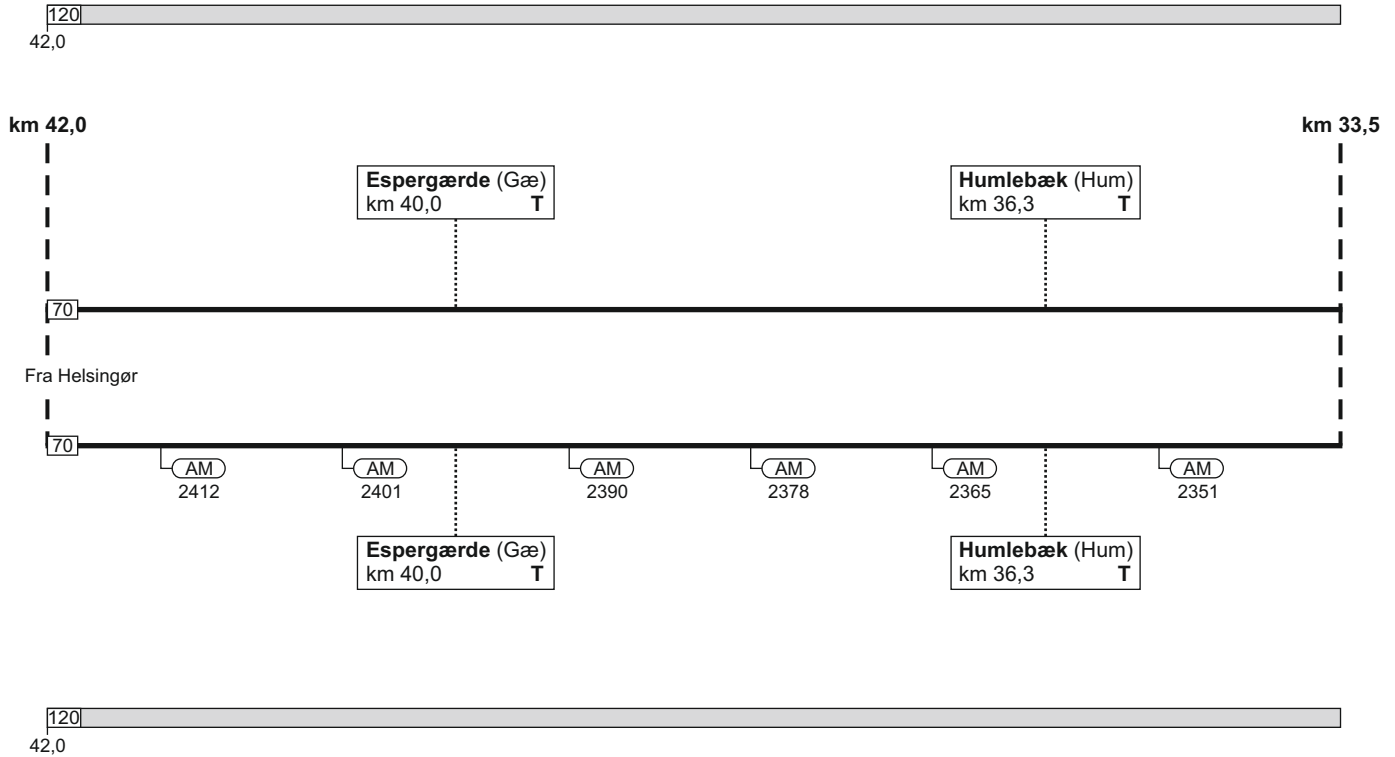

10. Helsingør - København H

FC Kyst
linjeblok
stigning J

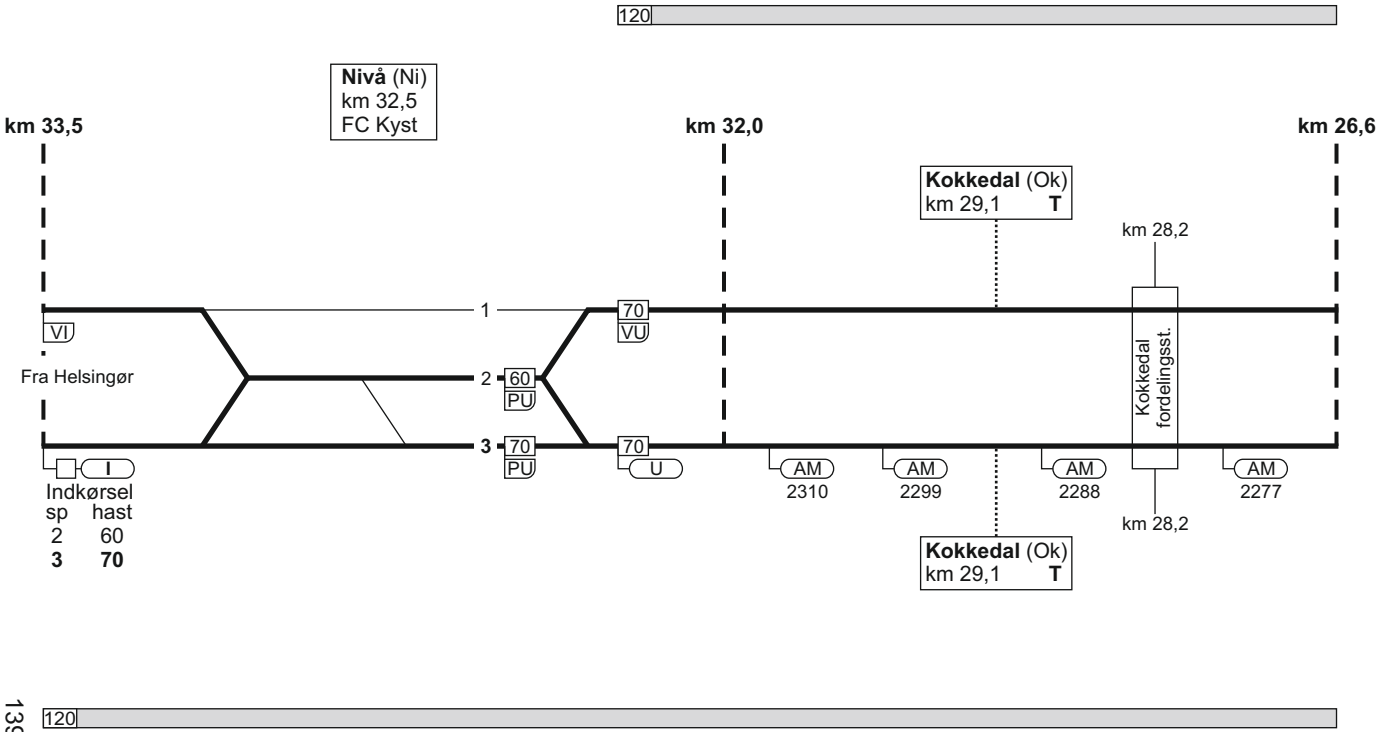

Nivå (Ni)
km 32,5
FC Kyst

Kokkedal (Ok)
km 29,1
T

Kokkedal (Ok)
km 29,1
T

km 33,5

km 32,0

km 26,6

Fra Helsingør

Indkørsel	
sp	hast
2	60
3	70

10. Helsingør - København H

FC Kyst
linjeblok
stigning H

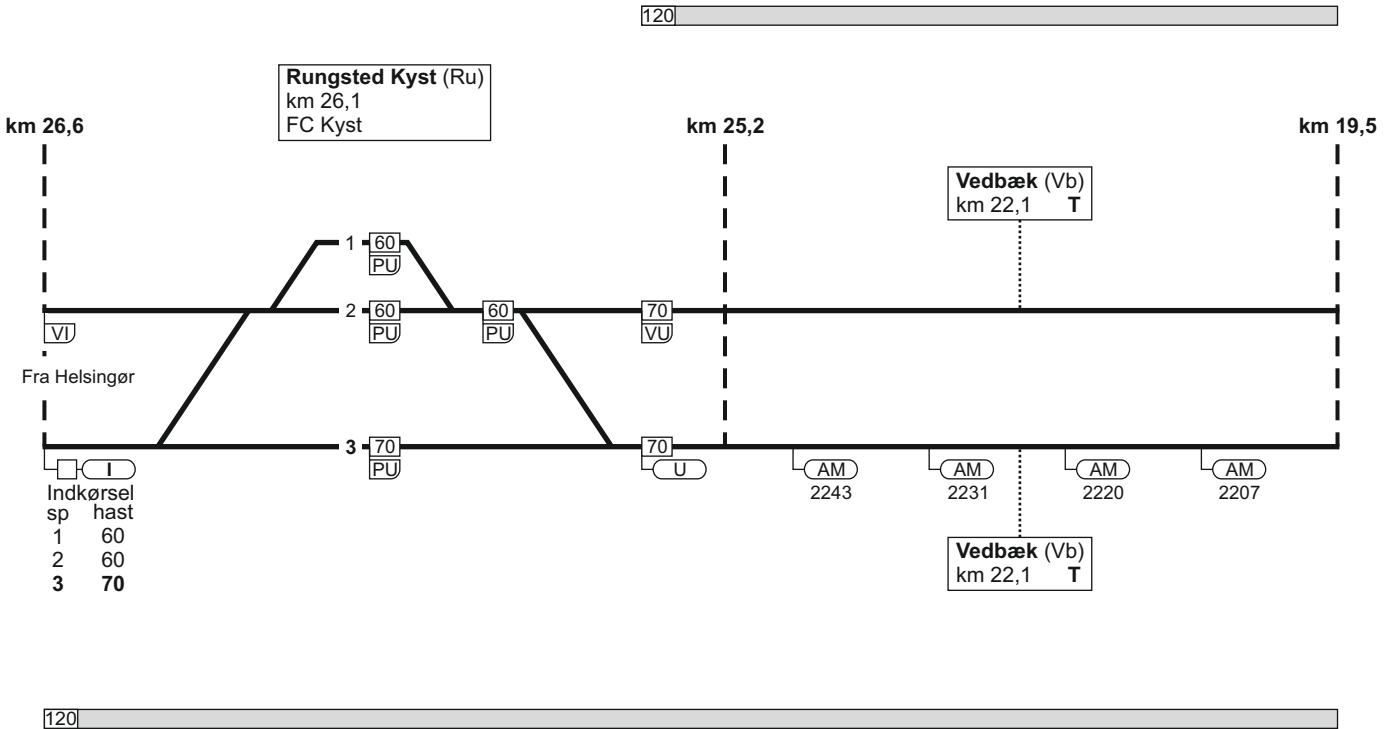

14.01.2019

10. Helsingør - København H

FC Kyst
linjeblok
stigning H

TIB-S

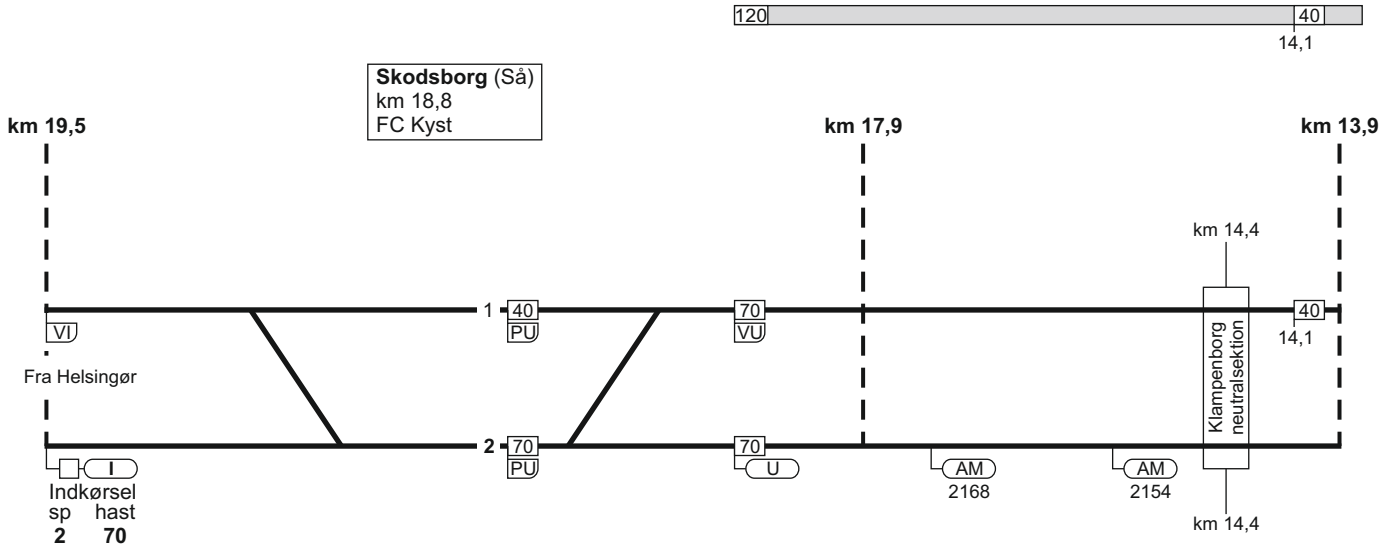

10. Helsingør - København H

1400

120

399 - 4

10. Helsingør - København H

FC Kyst
linjeblok
stigning K

400 - 4

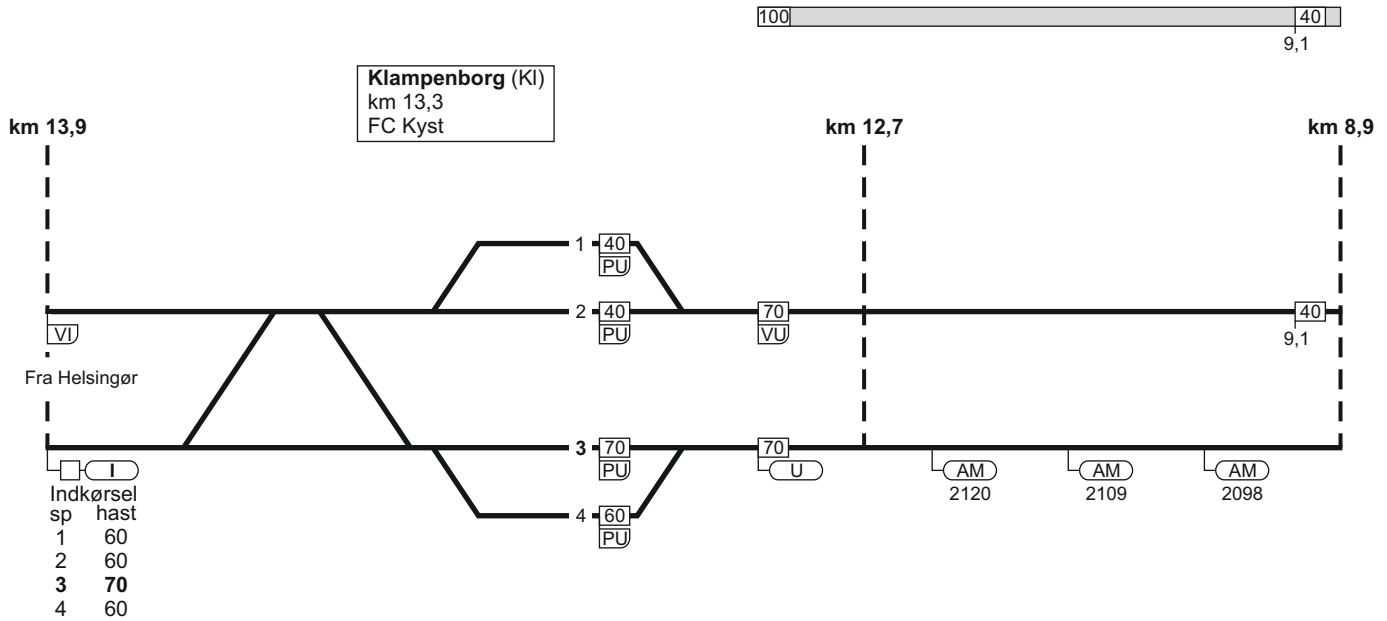

Klampenborg (Kl)
km 13,3
FC Kyst

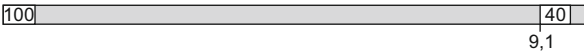

Fra Helsingør

Indkørsel	sp	hast
1	60	
2	60	
3	70	
4	60	

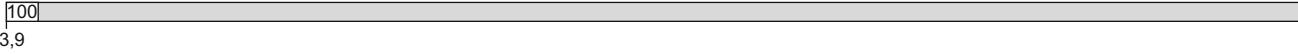

10. Helsingør - København H

TIB-S

10. Helsingør - København H

90

Hellerup (HI)
km 7,8
overgangsstation
FC Kyst

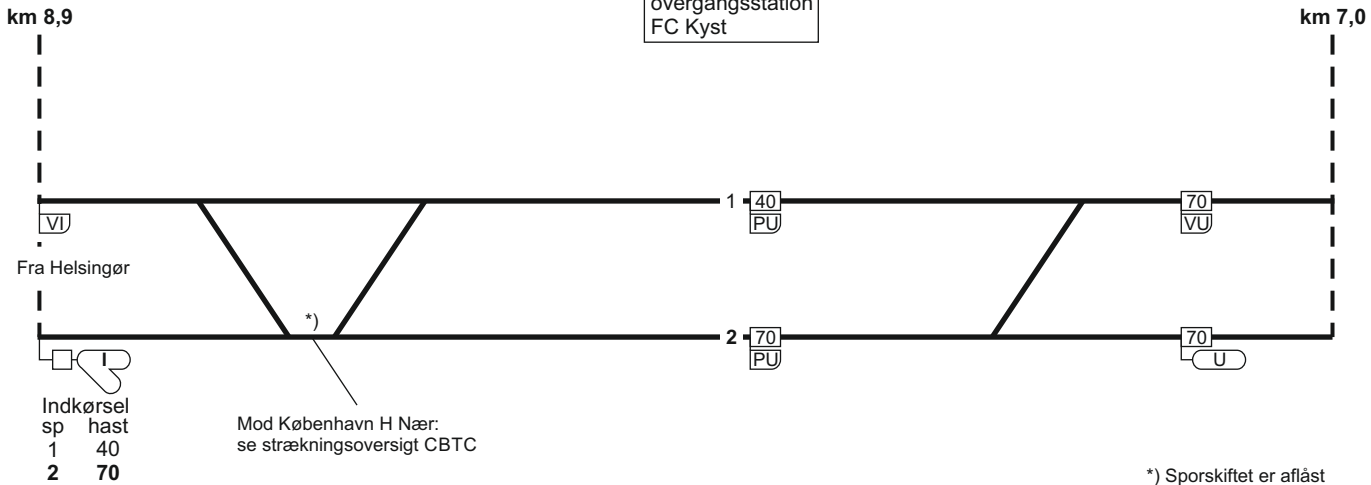

10. Helsingør - København H

FC Kyst
linjeblok
stigning H

FC Østerport
linjeblok / vekselspor
stigning H

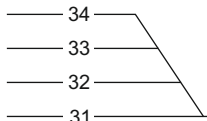
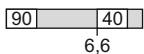

Helgoland (Hgl)
km 5,2
overgangsstation
ID: 66100

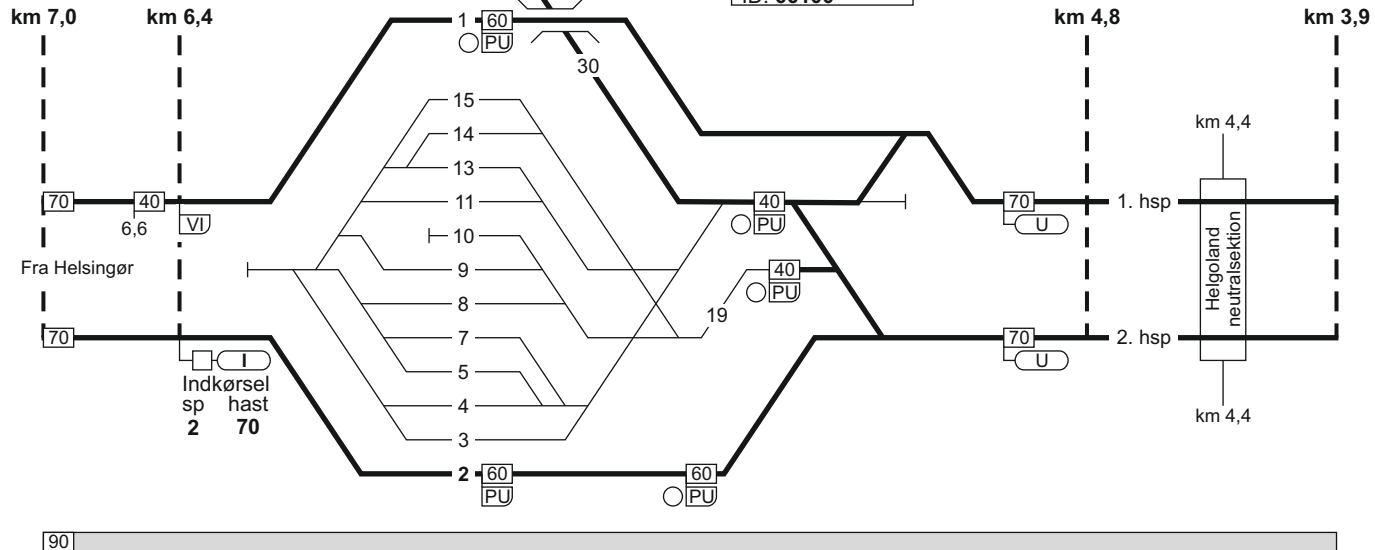

25.09.2022

10. Helsingør - København H

TIB-S

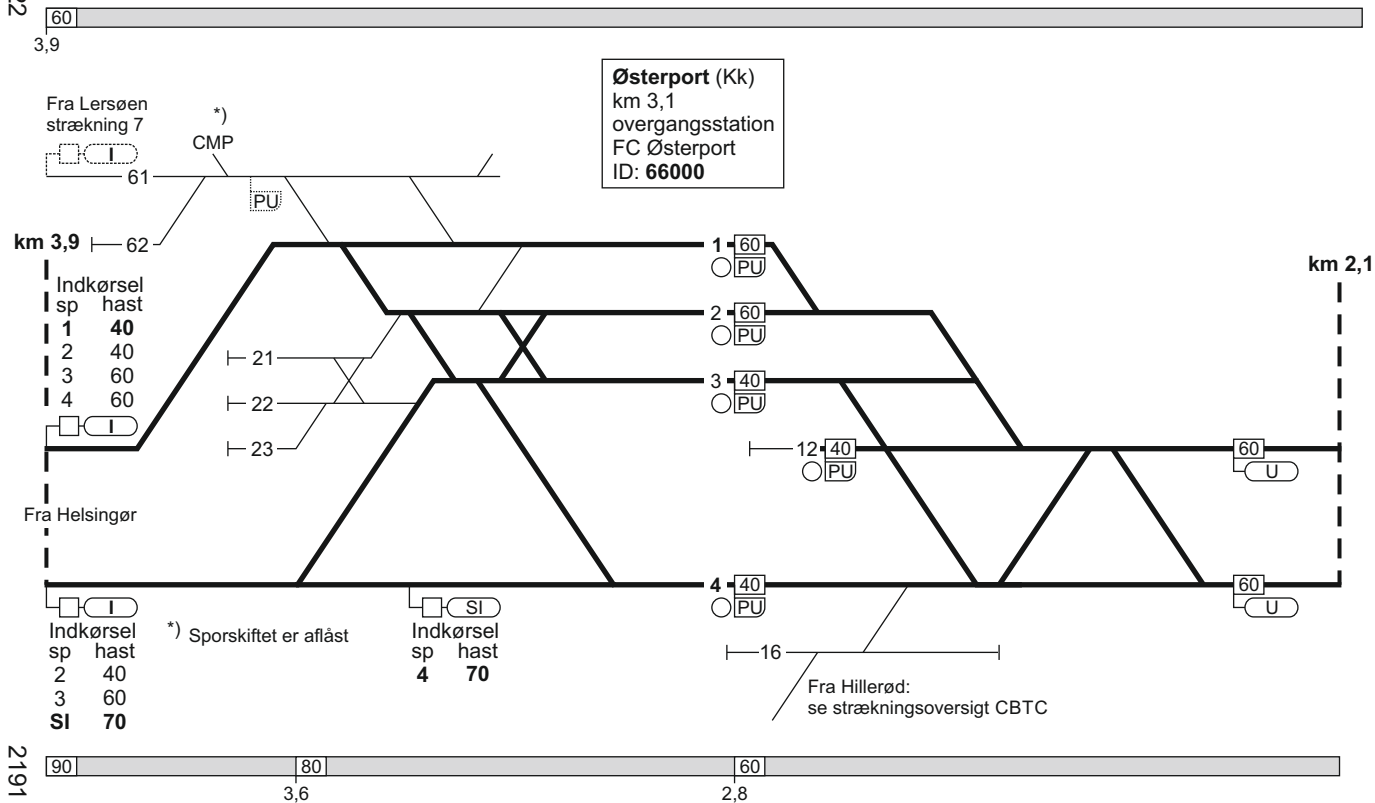

10. Helsingør - København H

403 - 8

2191

10. Helsingør - København H

FC Østerport
linjeblok / vekselspor
stigning L

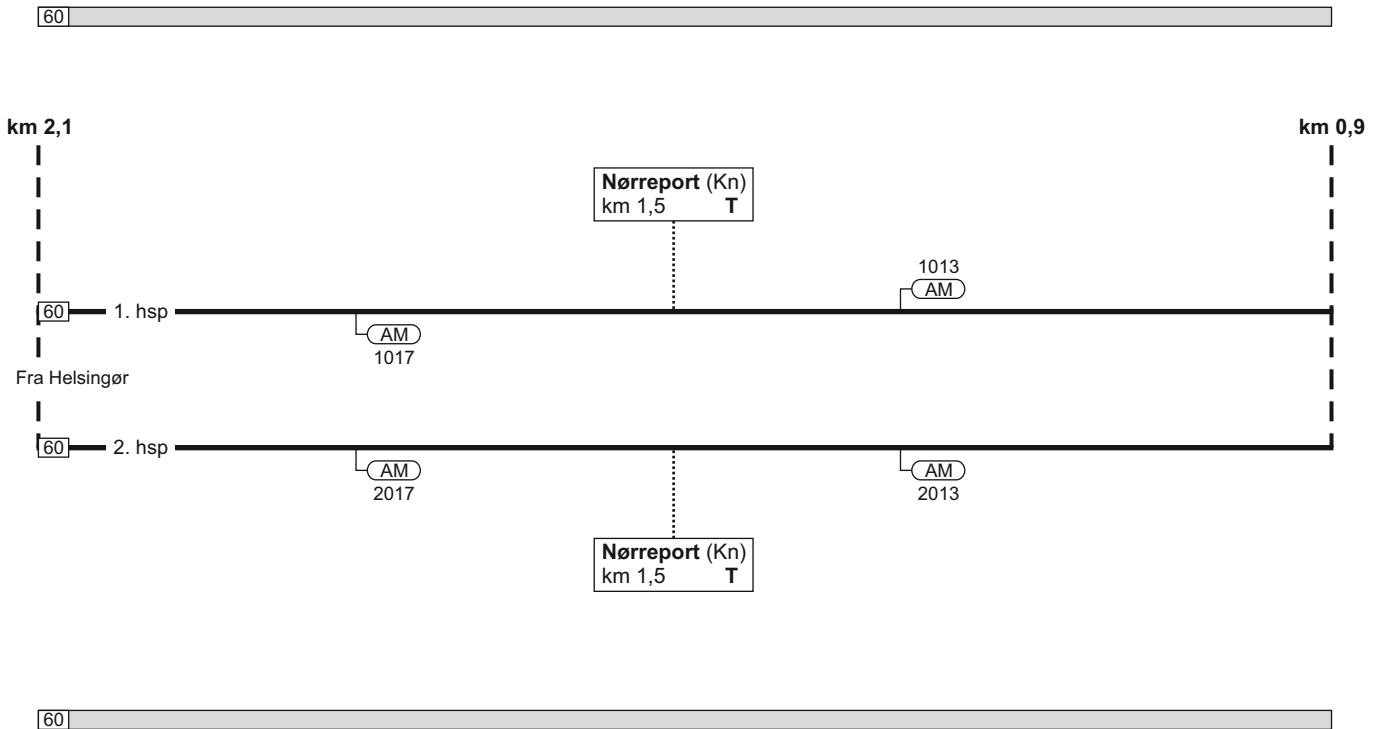

10. Helsingør - København H

14.01.2019

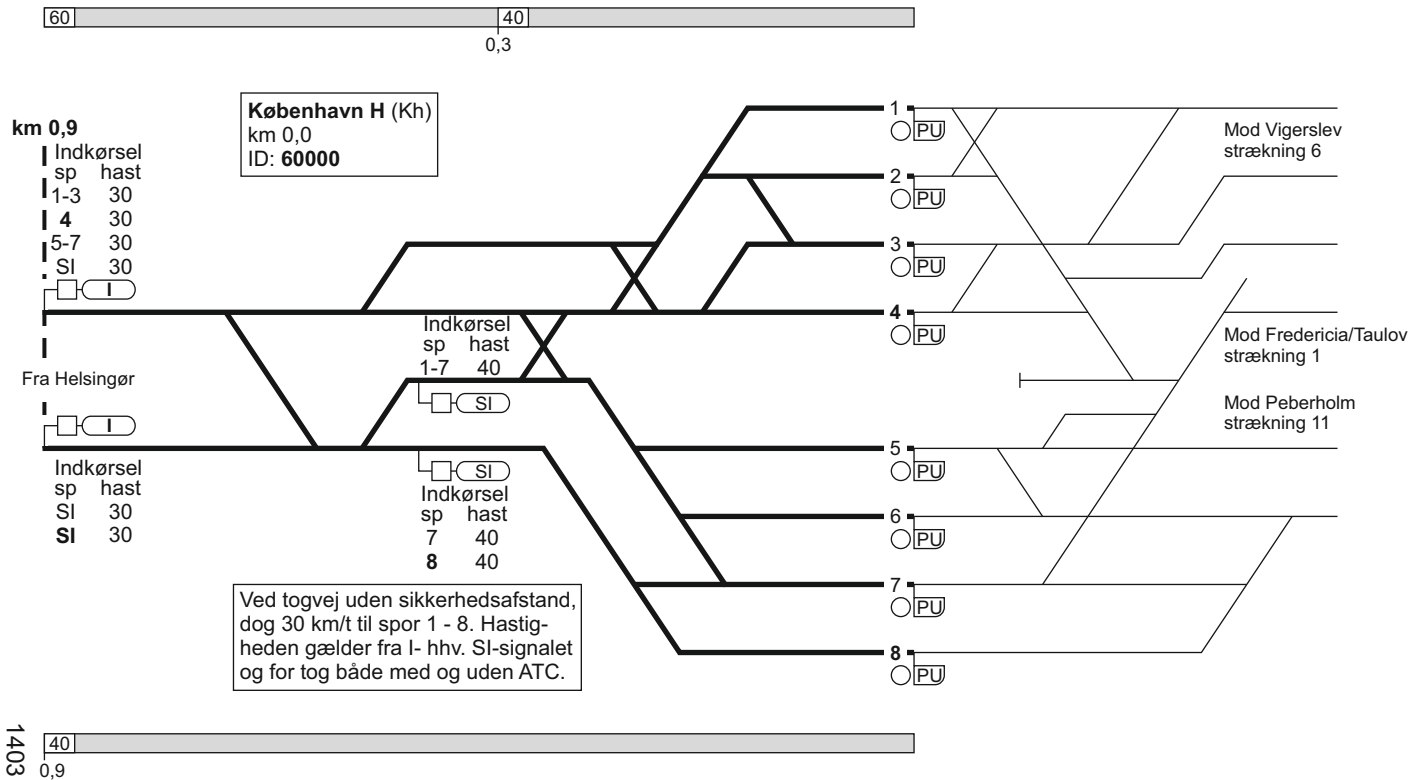

10. København H - Helsingør

Togekspeditionssted 1	Togfølgestation 2	Sporbenyttelse 3	Standsningssted 4	Kmp/FC telefonnummer 5
København H			<p>Passagertog der ankommer på hverdage i tidsrummet kl. 02.00 - 04.30 og på søndage i tidsrummet kl. 02.00 - 05.30, skal, hvis toglængden er over 200 meter, standse ud for "S-mærket" (SR-mærke 17.18.).</p> <p>Øvrige passagertog, der ankommer i samme tidsrum skal standse ud for deres respektive standsningsmærker (SR-mærke 17.20.).</p>	<p>Kmp: 82 34 12 14 eller 82 34 26 12</p> <p>GSM-R: 81 99 12 00</p> <p>FC Østerport: Kh (ekskl.) - Hgl (ekskl.) 82 34 42 74</p> <p>GSM-R: 81 99 12 60</p> <p>FC Kyst: Hgl (ekskl.) - Hg (ekskl.) 82 34 42 75</p> <p>GSM-R: 81 99 12 02</p>
Østerport			<p>Ankommende tog i spor 12 bestående af 11 køretøjer skal køre helt frem til mærke "Stop".</p> <p>For stammer som udtages på Østerport hhv. fortsætter som materieltog til Helgoland, afgiver tgf. færdigmelding til lkf.</p>	<p>Kmp: 82 34 42 74</p> <p>GSM-R: 81 99 12 60</p>

Togekspeditionssted 1	Togfølgestation 2	Sporbenyttelse 3	Standsningssted 4	Kmp/FC telefonnummer 5
Helgoland				Kmp: 82 34 24 43 GSM-R: 81 99 12 61
Helsingør				Kmp: 82 34 09 11 GSM-R: 81 99 12 62

11. København H / Hvidovre Fjern - Peberholm

Strækningshastighed:

Delstrækning	Strækningshastighed (km/t)
København H / Vigerslev - Københavns Lufthavn Kastrup	160
Hvidovre Fjern - Vigerslev	100
Københavns Lufthavn Kastrup - Peberholm	180

11. København H / Hvidovre Fjern - Peberholm

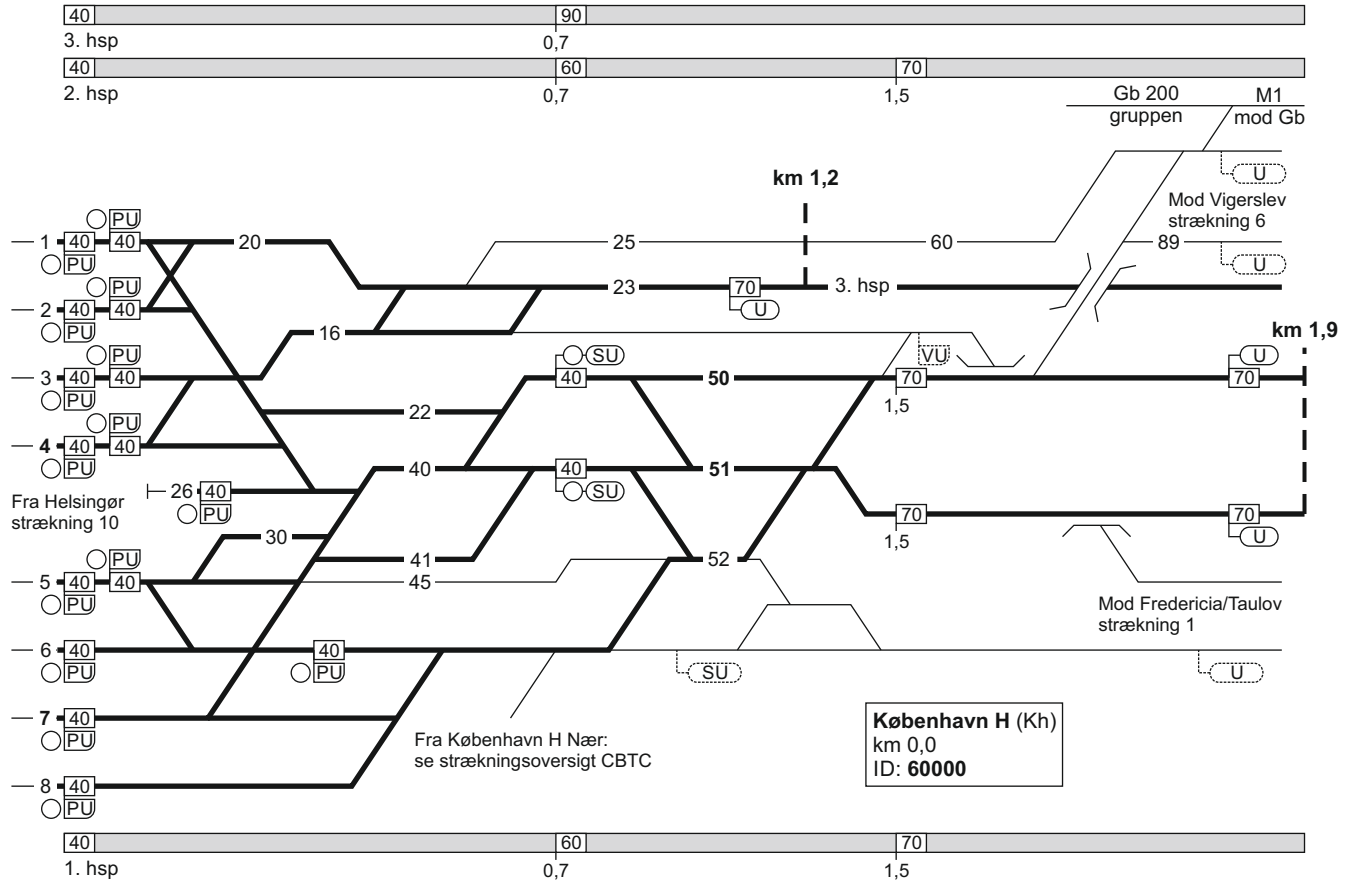

11. København H / Hvidovre Fjern - Peberholm

FC Kastrup
linjeblok / vekselspor
stigning B

FC Kastrup
linjeblok / vekselspor
stigning B

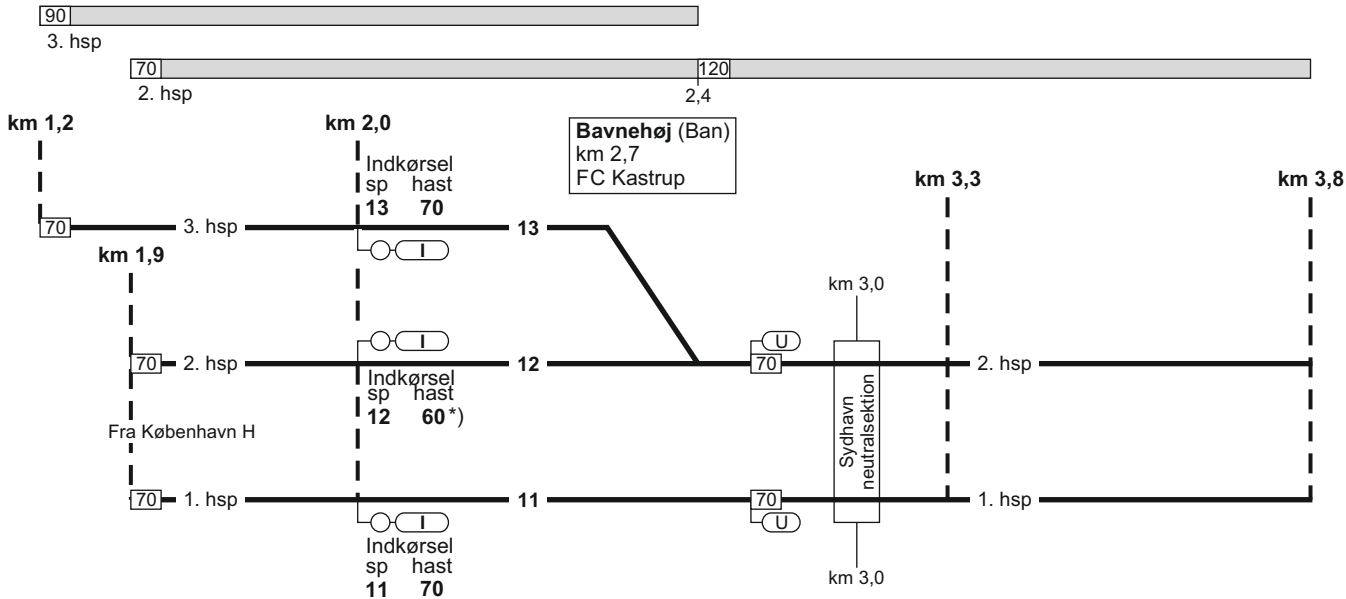

*) Ved "Kør igennem"
dog 70 km/t

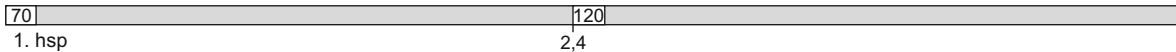

11. København H / Hvidovre Fjern - Peberholm

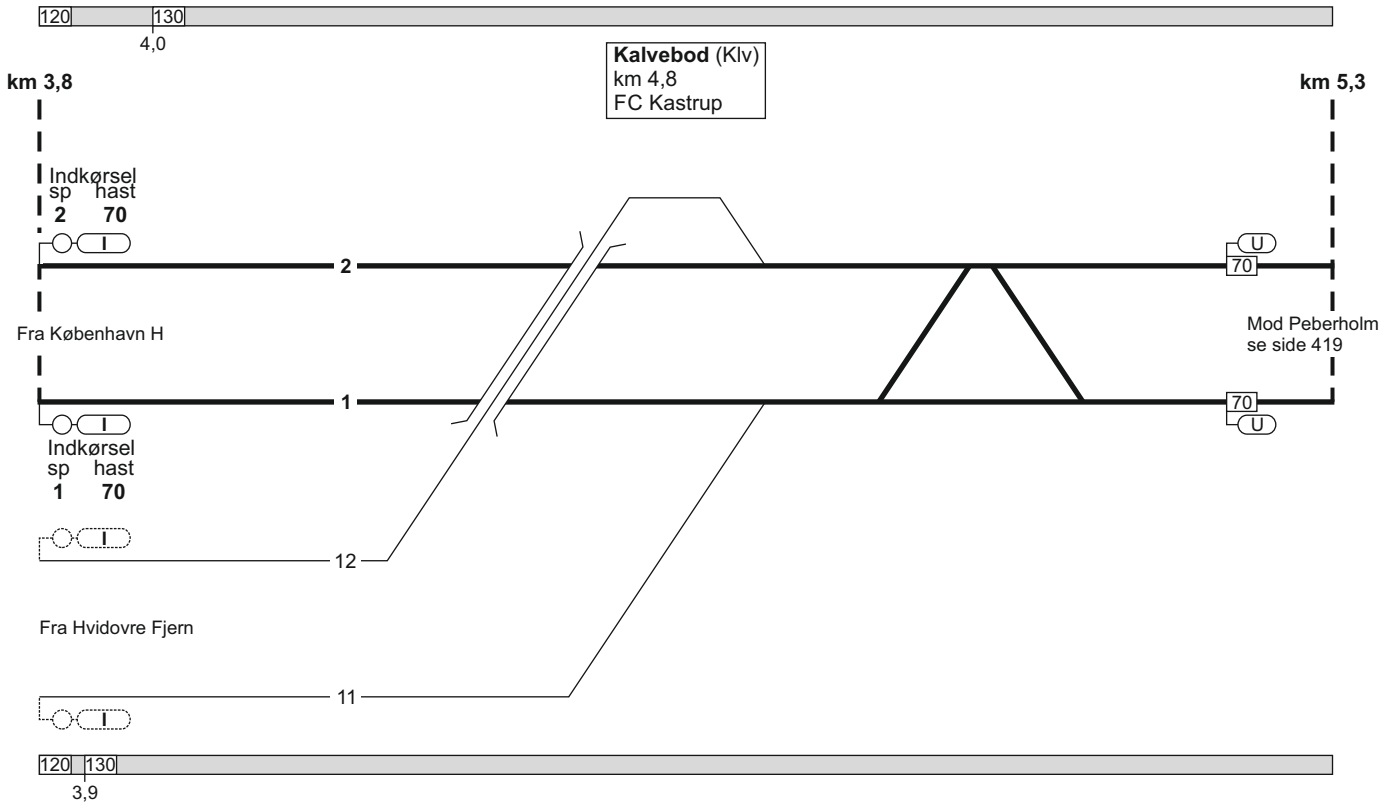

11. København H / Hvidovre Fjern - Peberholm

FC Glostrup
linjeblok
stigning M

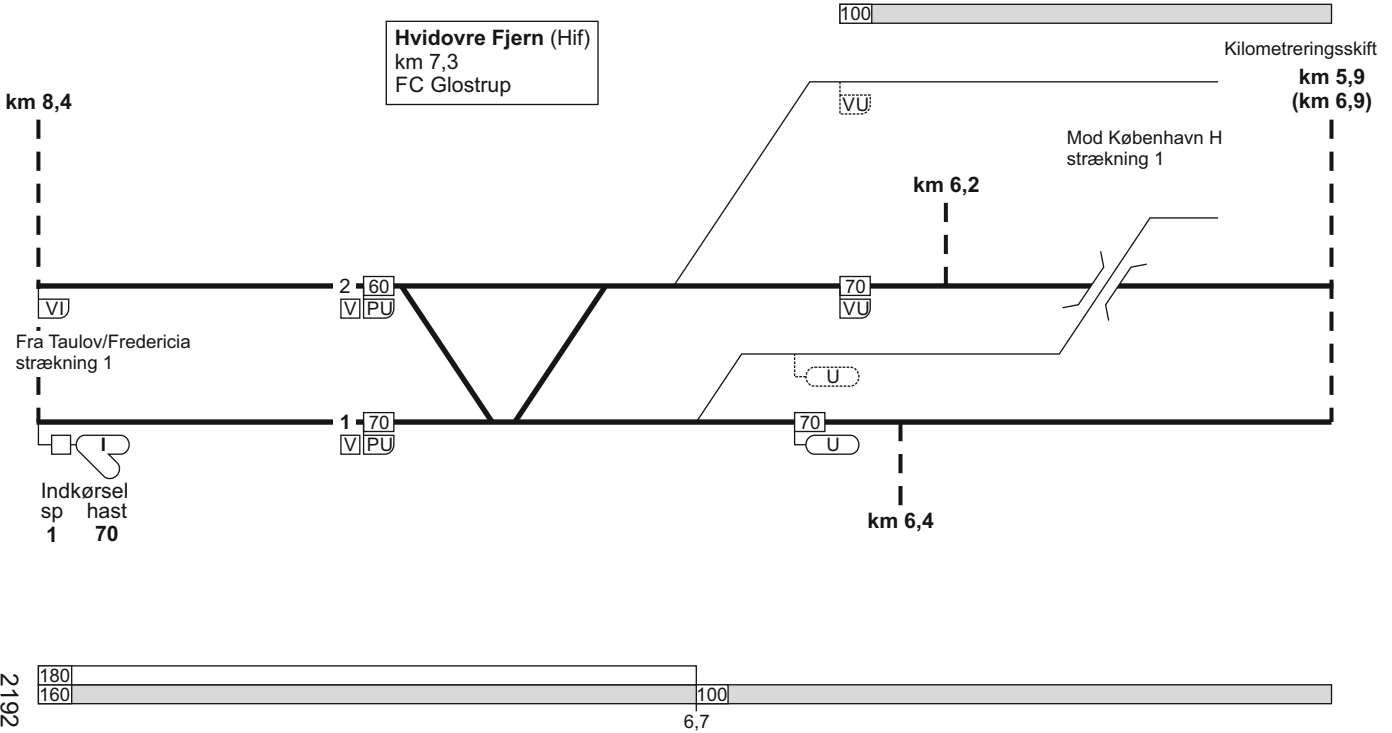

11. København H / Hvidovre Fjern - Peberholm

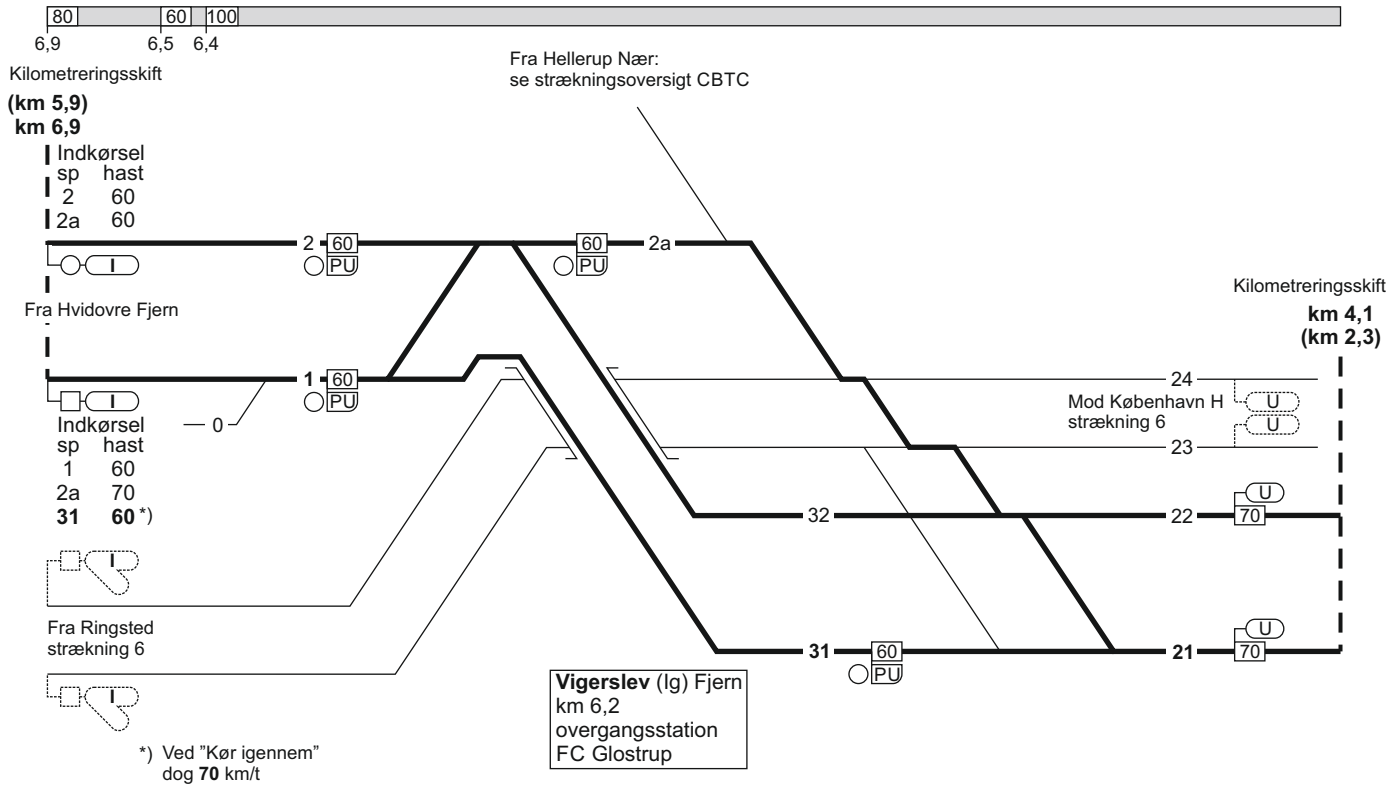

11. København H / Hvidovre Fjern - Peberholm

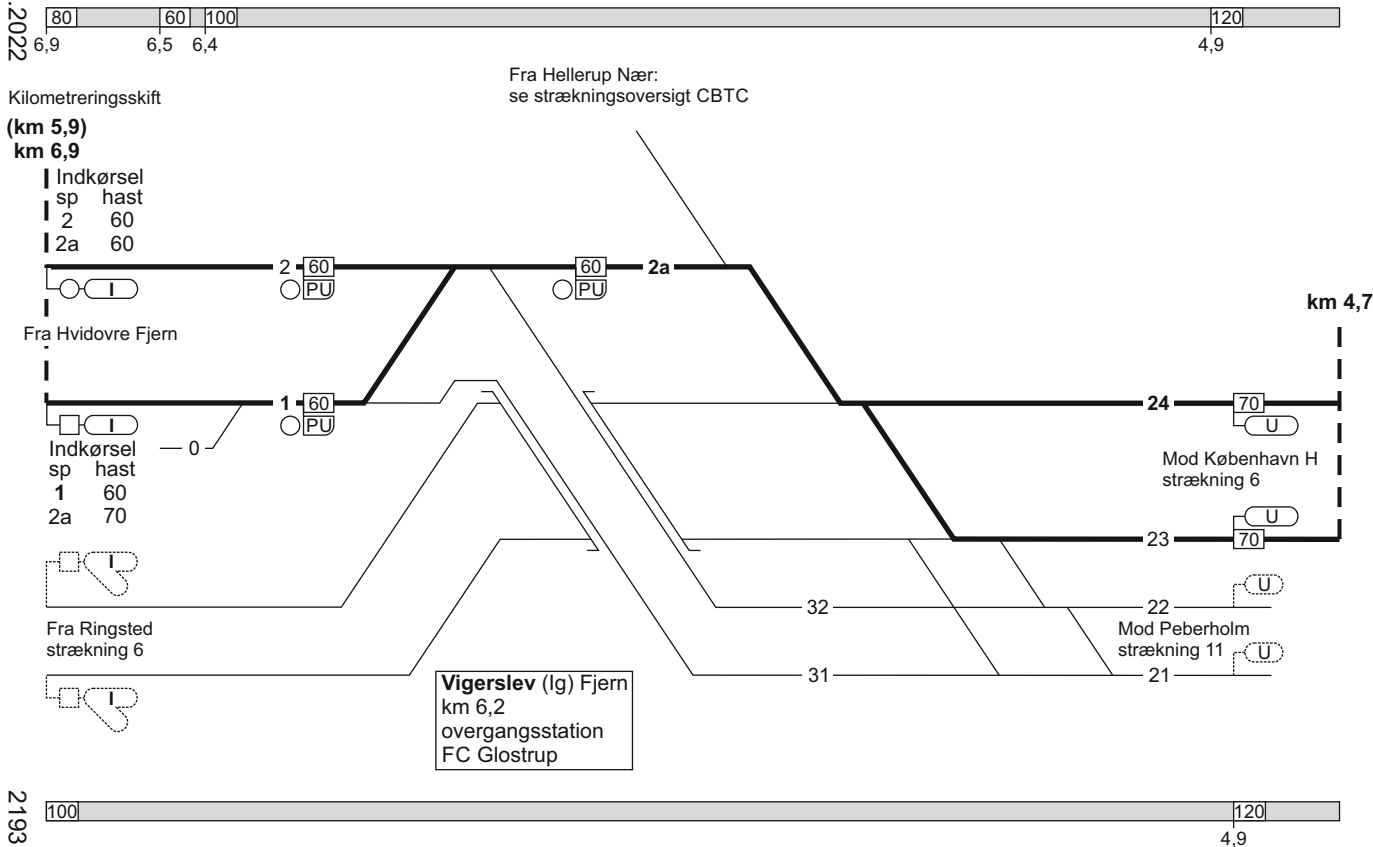

11. København H / Hvidovre Fjern - Peberholm

FC Glostrup
linjeblok / vekselspor
stigning F

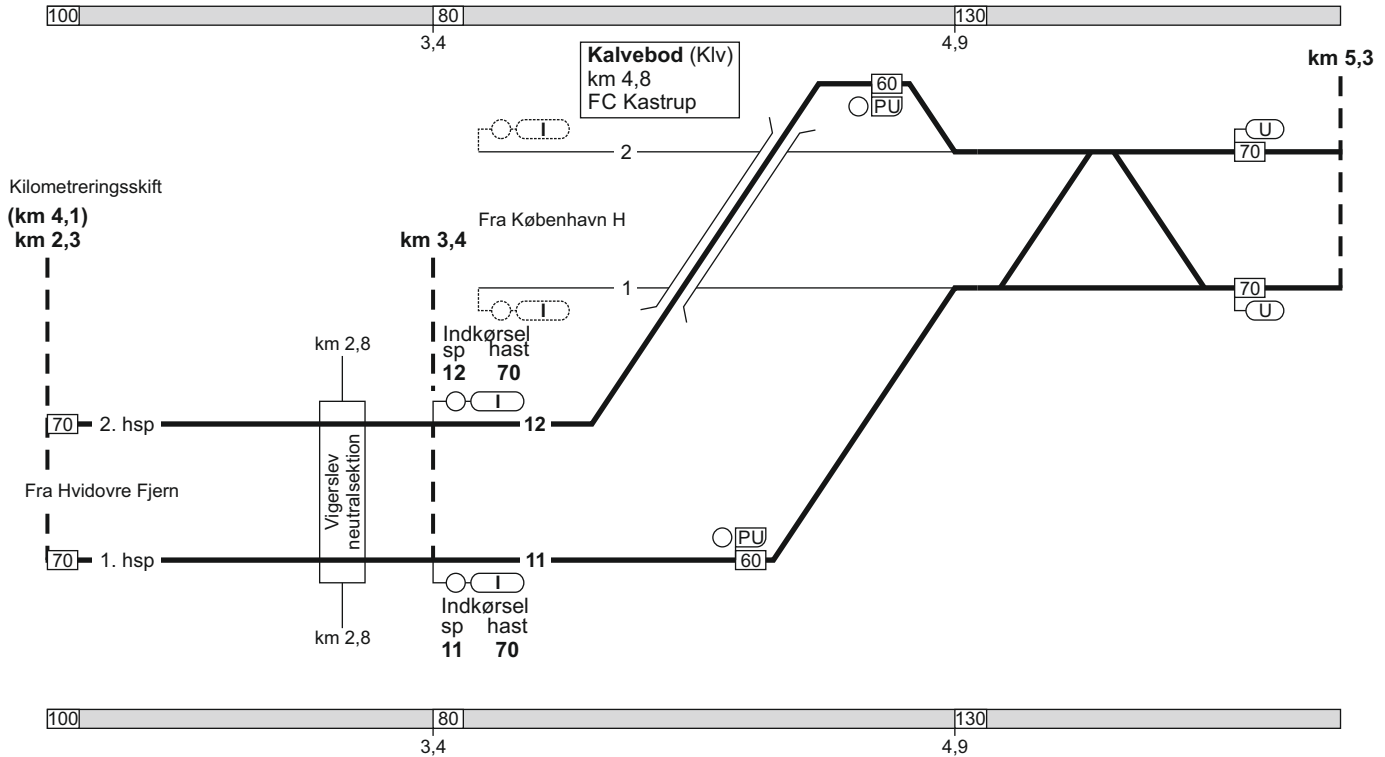

04.02.2022

11. København H / Hvidovre Fjern - Peberholm

FC Kastrup
linjeblok / vekselspor
stigning F

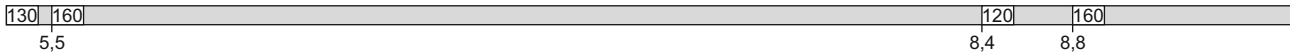

2031

TIB-S

11. København H / Hvidovre Fjern - Peberholm

419 - 7

11. København H / Hvidovre Fjern - Peberholm

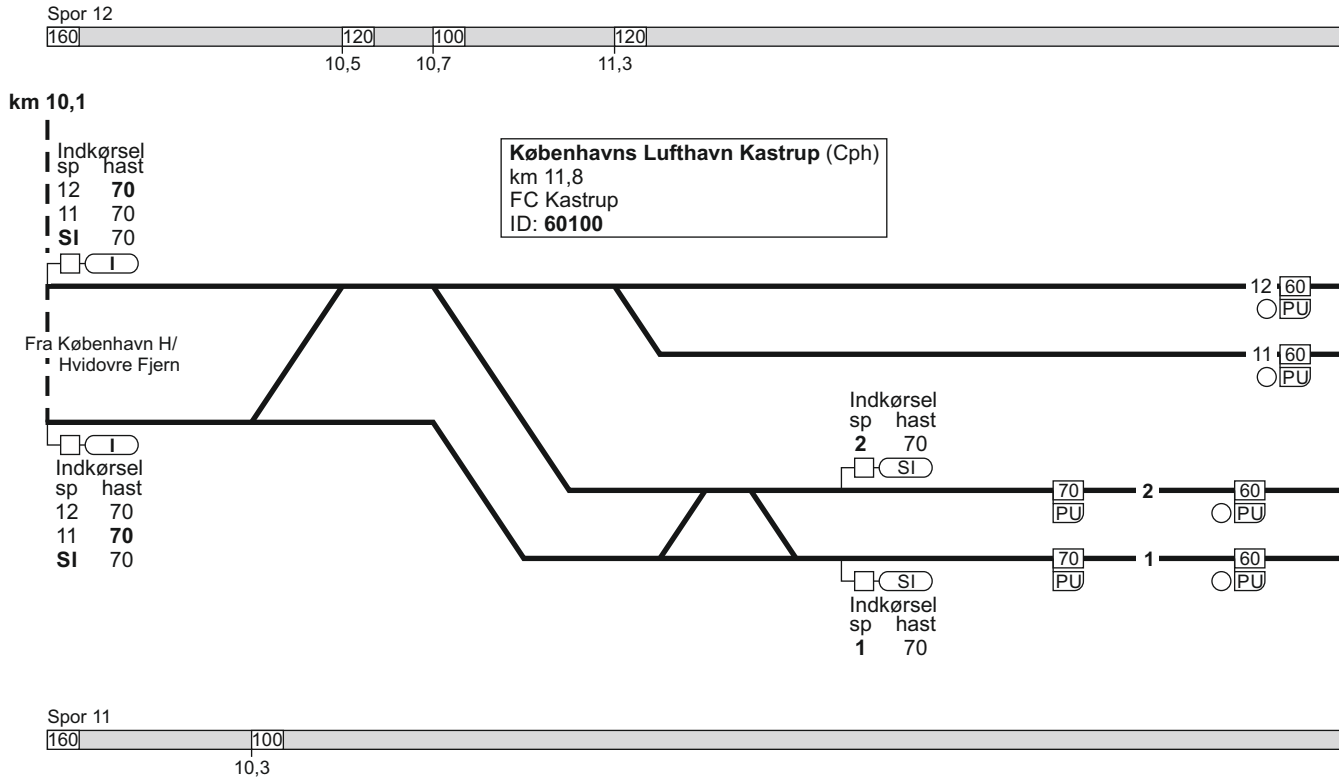

11. København H / Hvidovre Fjern - Peberholm

FC Kastrup / A79
linjeblok / vekselspor
stigning D

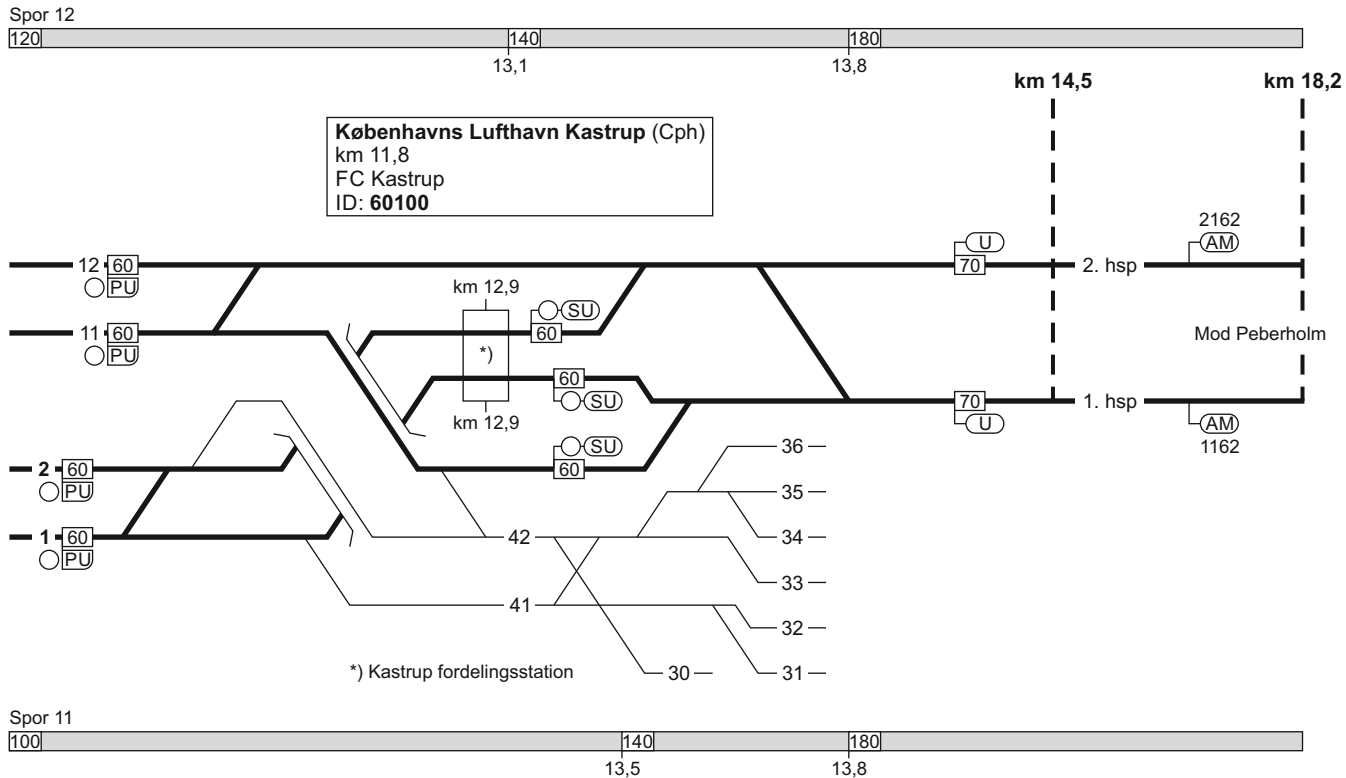

11. Peberholm - Hvidovre Fjern / København H

FC Kastrup
linjeblok / vekselspor
stigning D

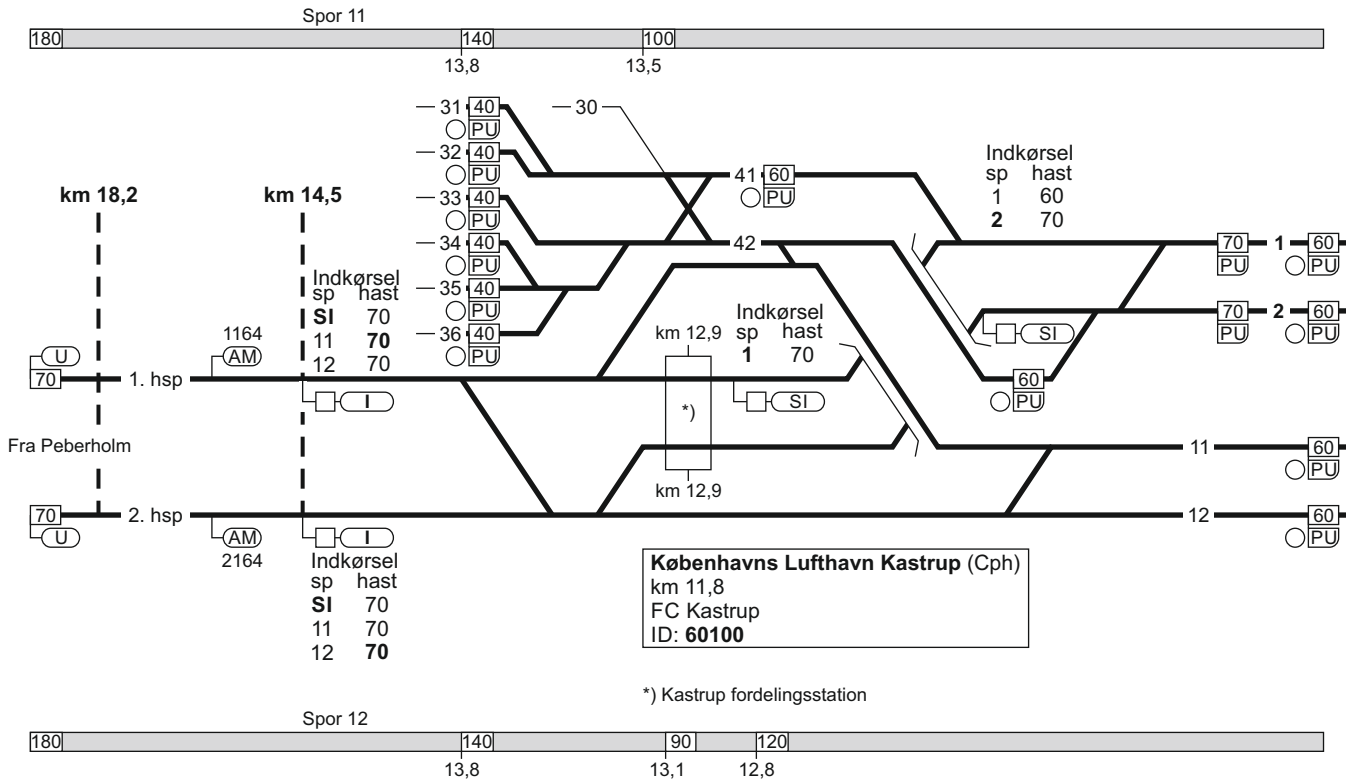

23.04.2019

11. Peberholm - Hvidovre Fjern / København H

TIB-S

11. Peberholm - Hvidovre Fjern / København H

Spor 11

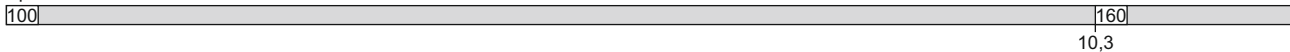

Københavns Lufthavn Kastrup (Cph)
 km 11,8
 FC Kastrup
 ID: 60100

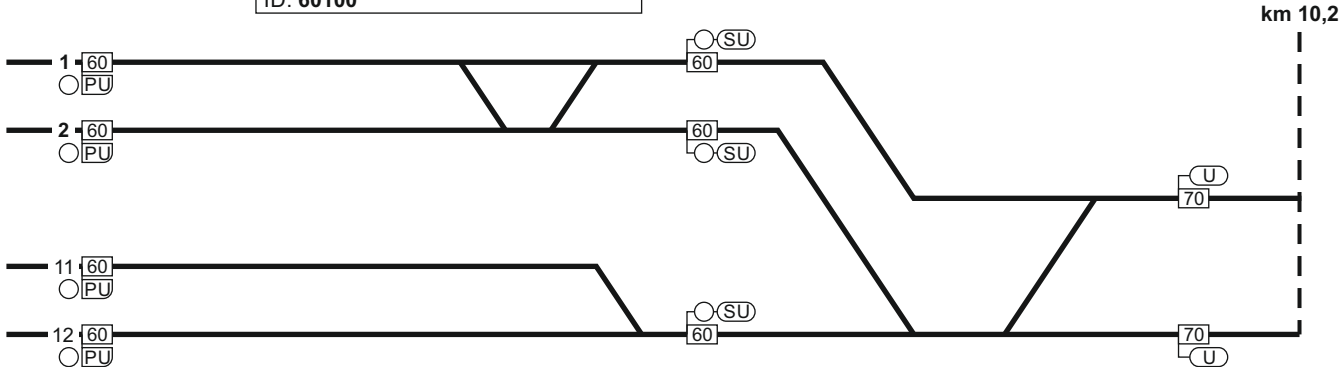

Spor 12

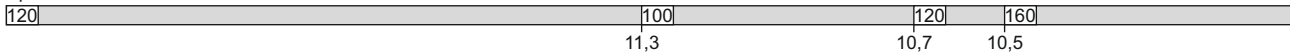

1488

423 - 9

11. Peberholm - Hvidovre Fjern / København H

FC Kastrop
linjeblok / vekselspor
stigning H

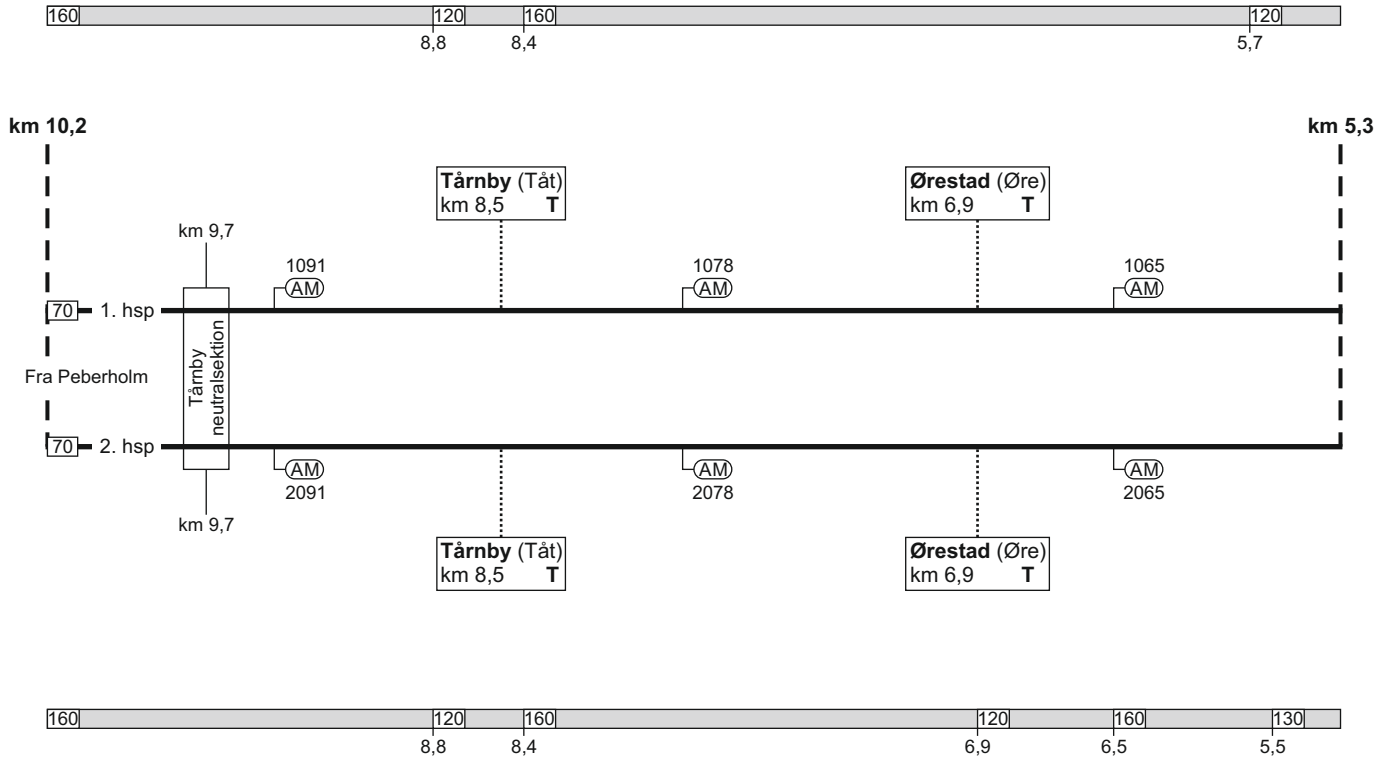

25.09.2022

11. Peberholm - Hvidovre Fjern / København H

FC Glostrup
linjeblok / vekselspor
stigning F

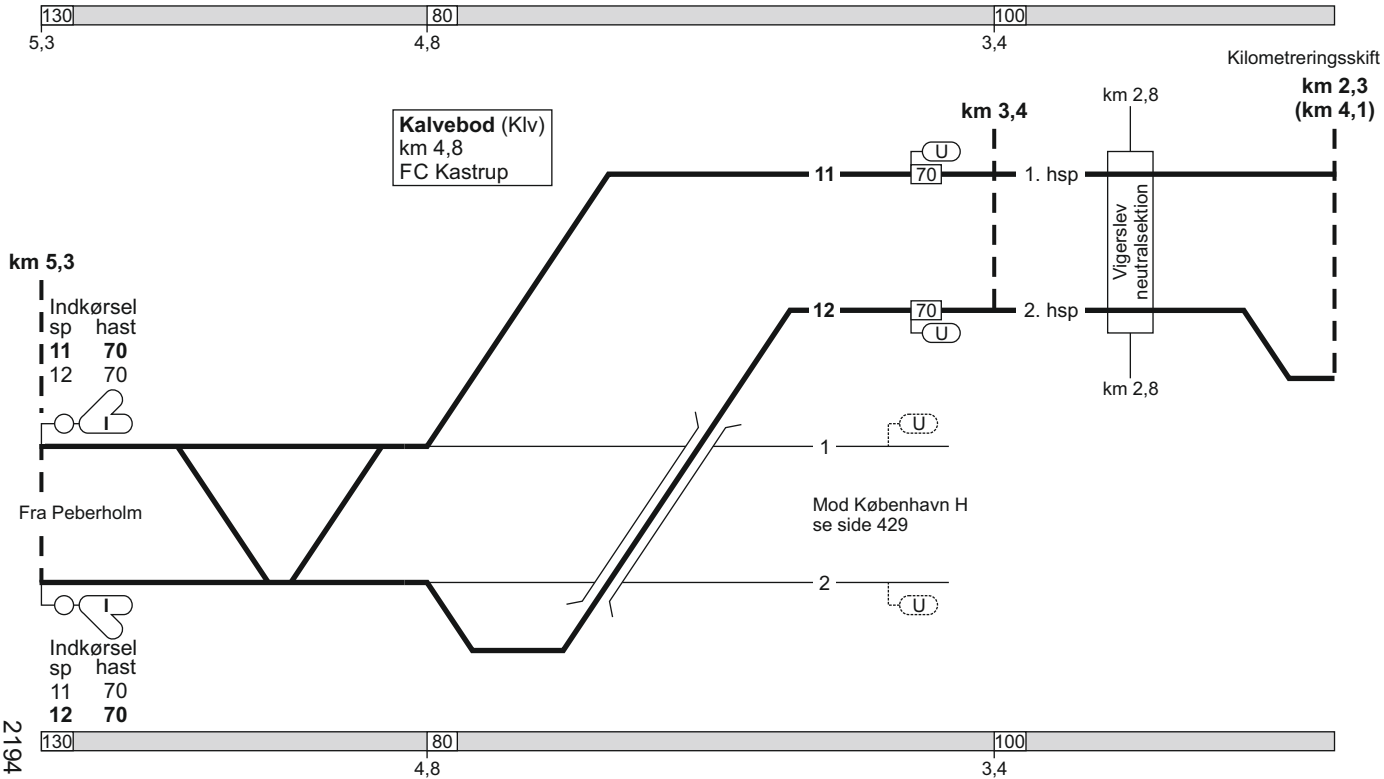

TIB-S

11. Peberholm - Hvidovre Fjern / København H

425 - 17

11. Peberholm - Hvidovre Fjern / København H

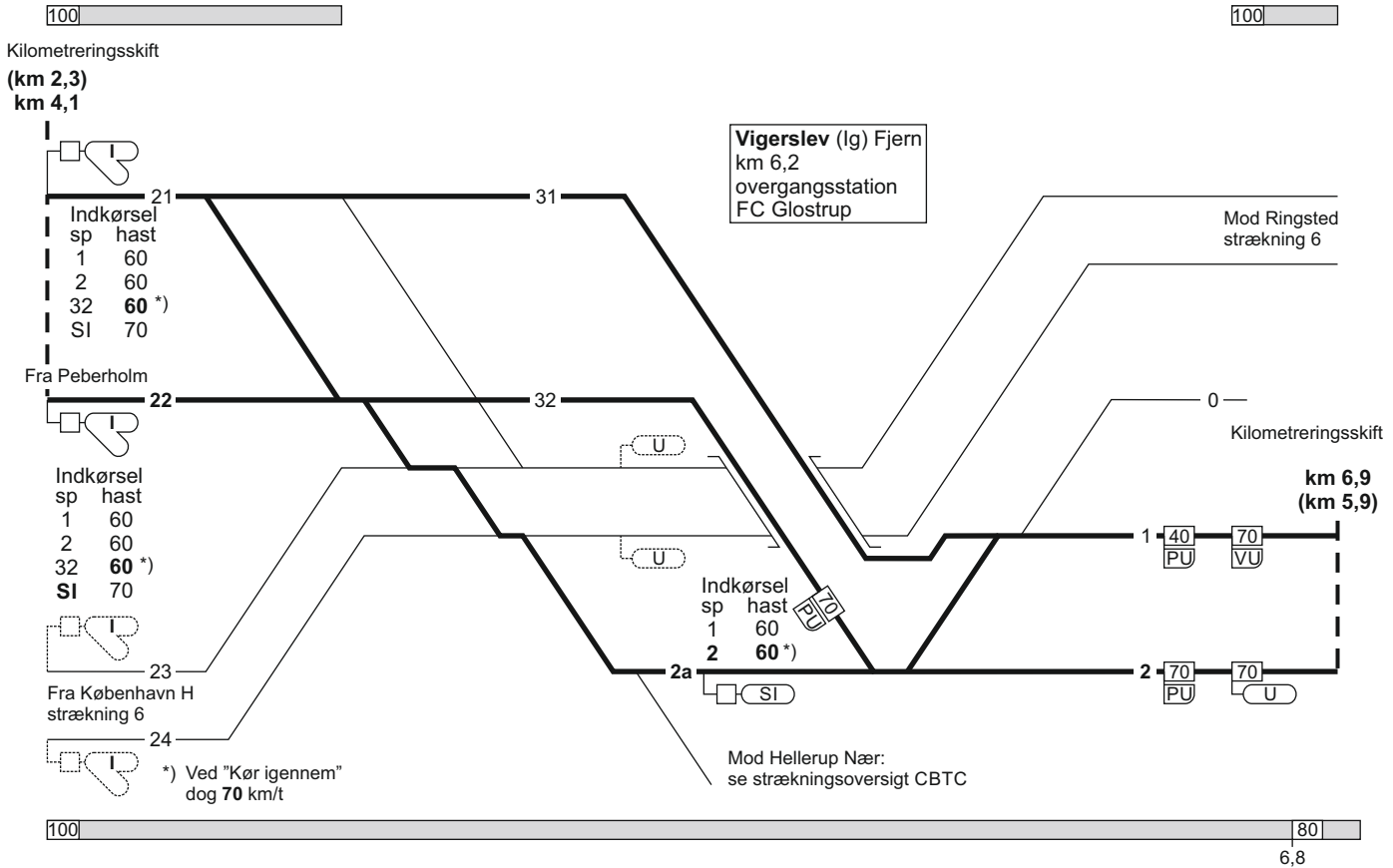

11. Peberholm - Hvidovre Fjern / København H

25.09.2022

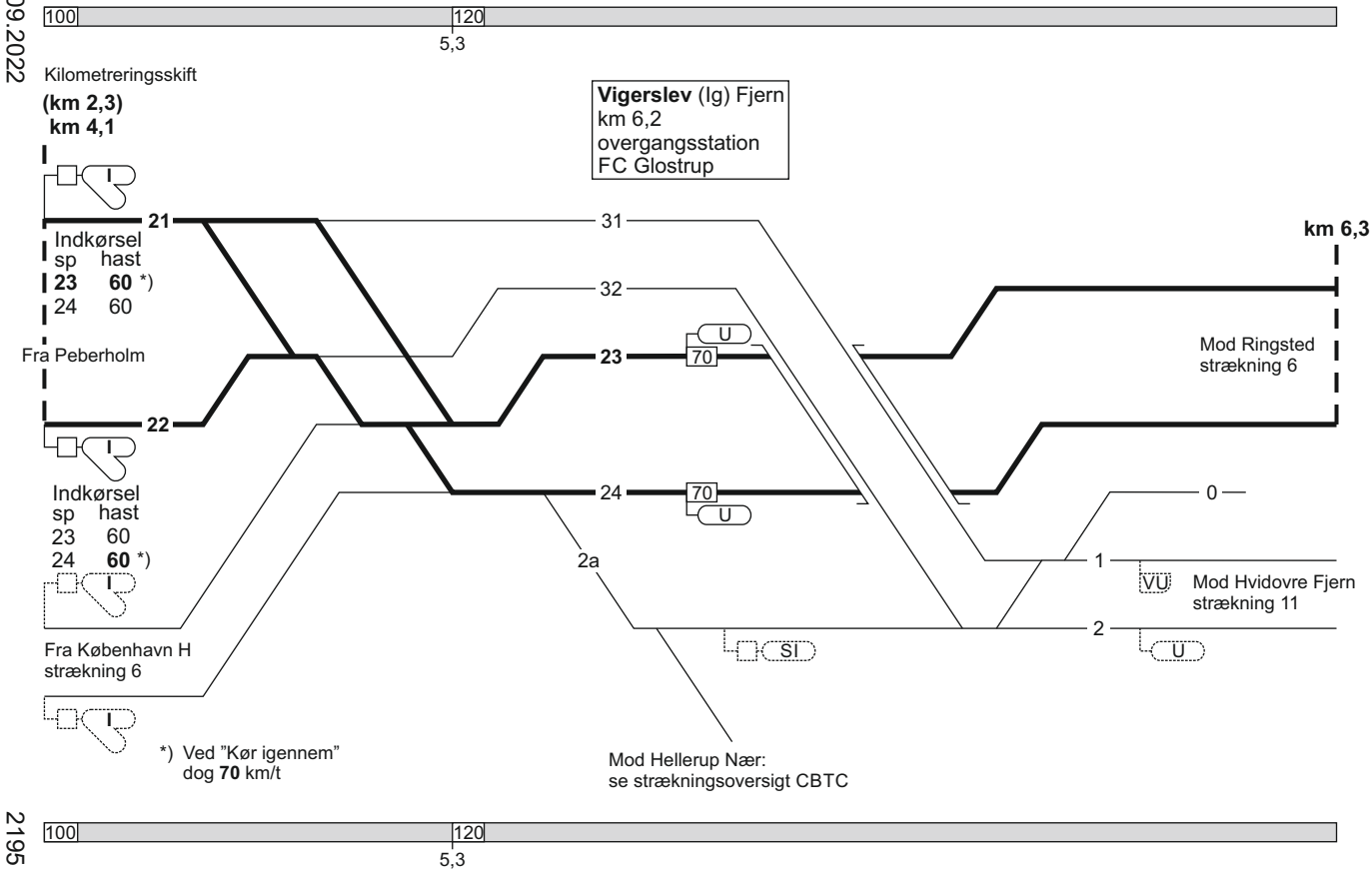

2195

11. Peberholm - Hvidovre Fjern / København H

FC Glostrup
linjeblok
stigning L

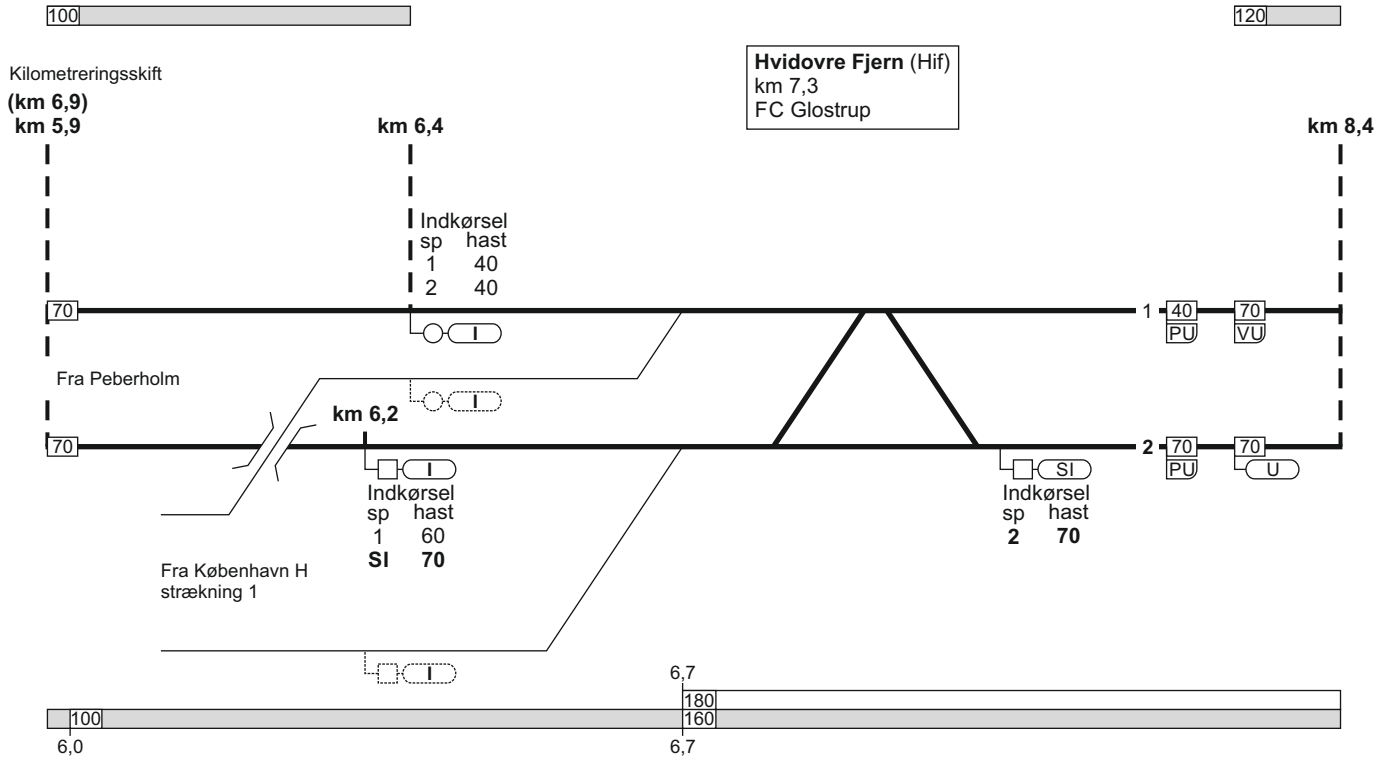

11. Peberholm - Hvidovre Fjern / København H

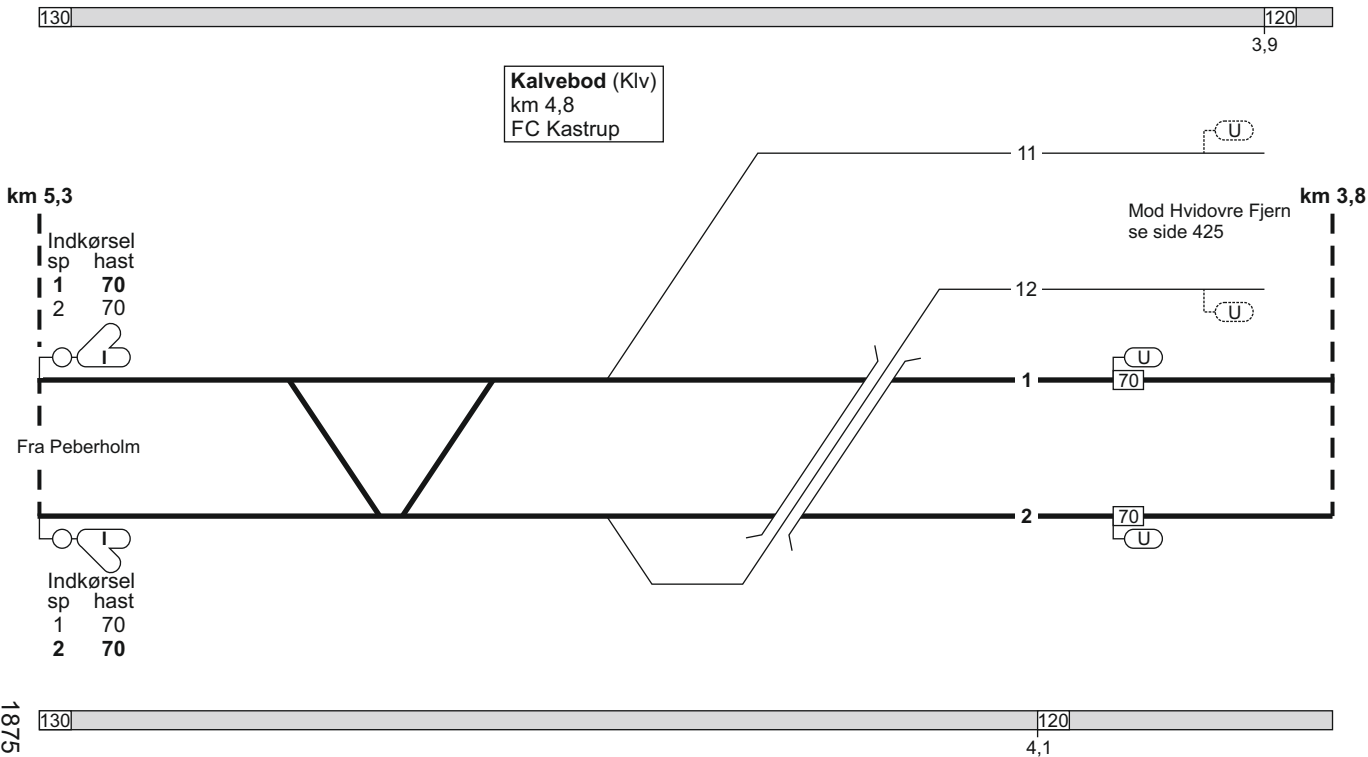

11. Peberholm - Hvidovre Fjern / København H

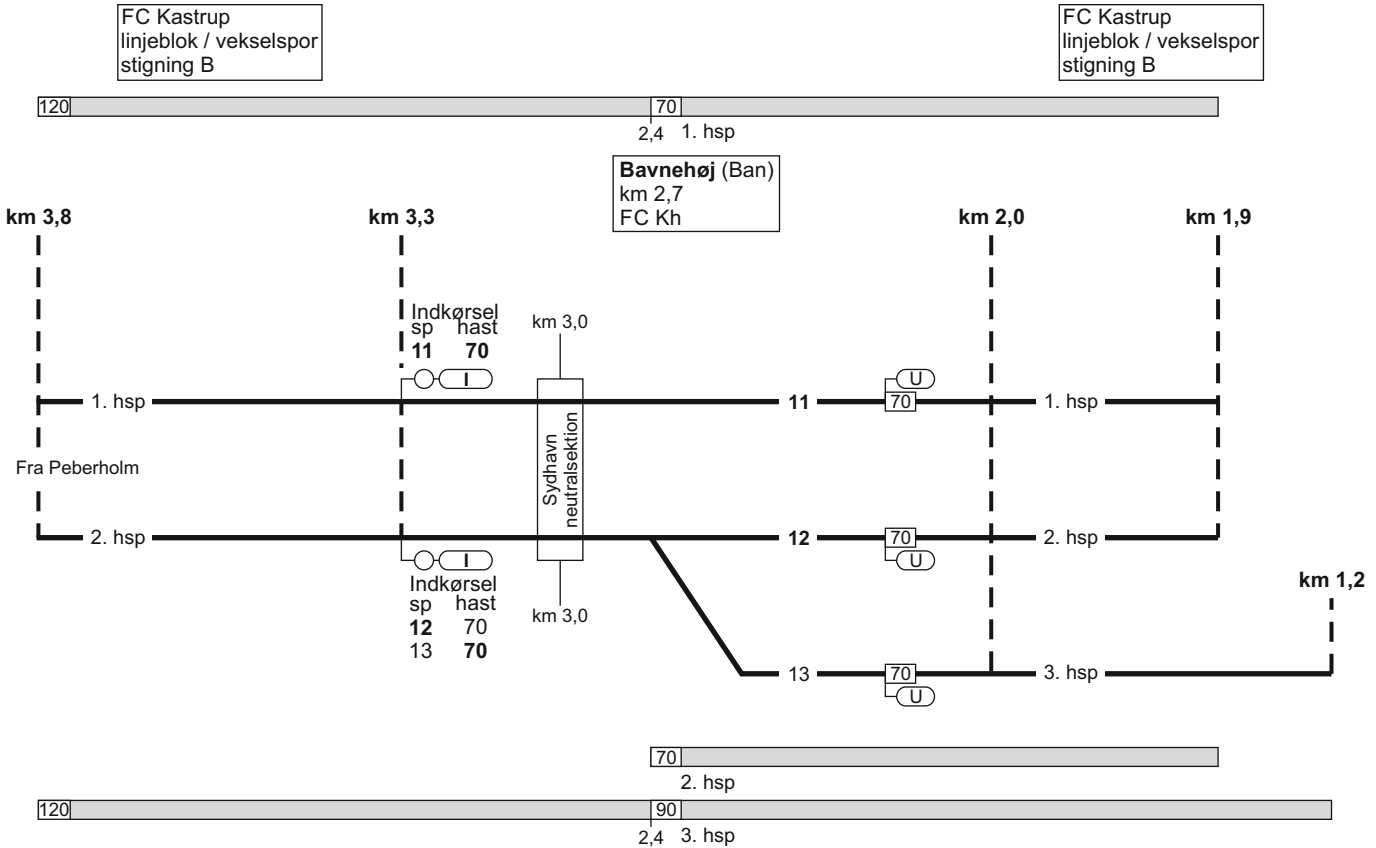

11. Peberholm - Hvidovre Fjern / København H

03.04.2022

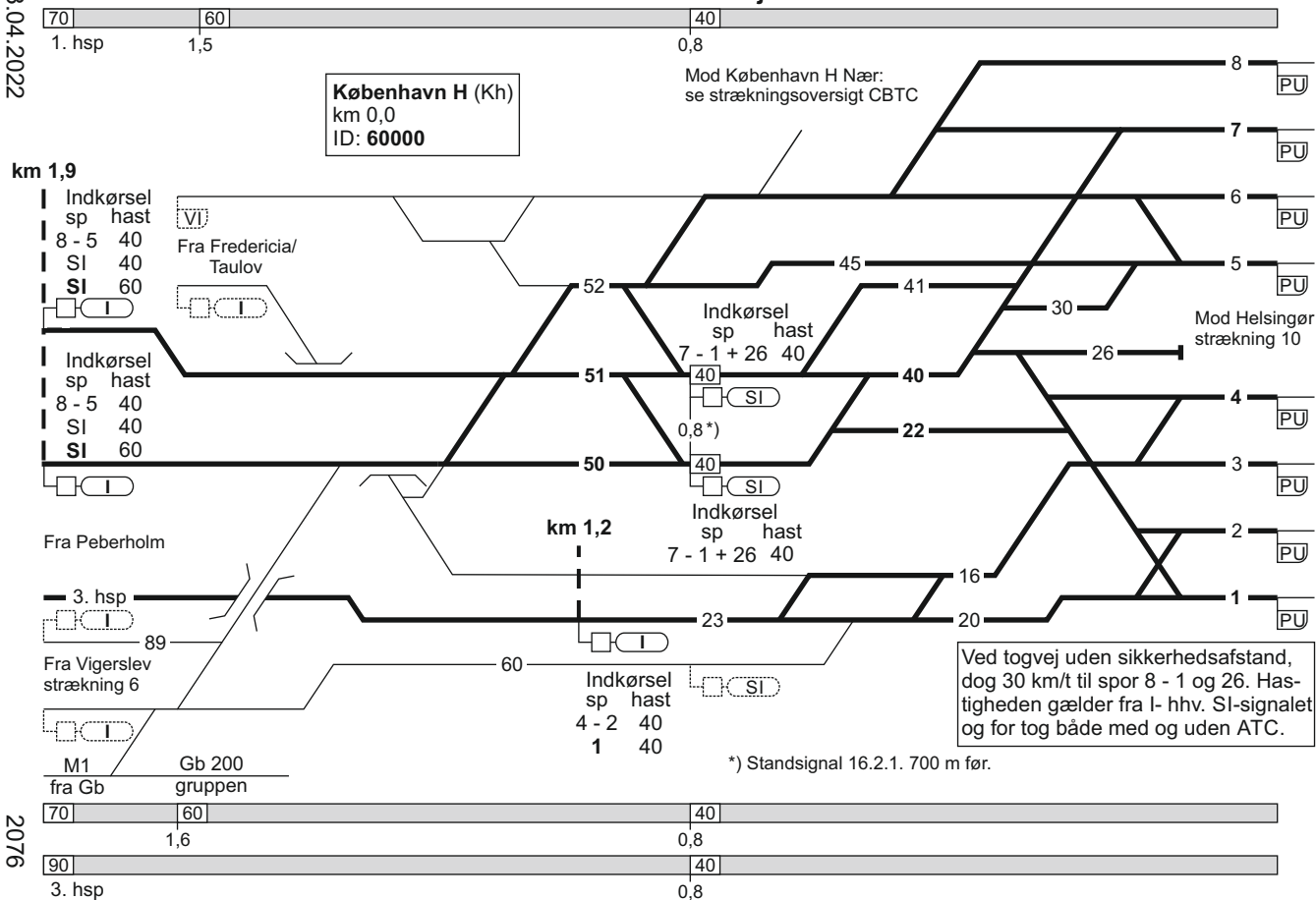

2076

11. København H / Hvidovre Fjern - Peberholm

Togekspeditionssted 1	Togfølgestation 2	Sporbenyttelse 3	Standsningssted 4	Kmp/FC telefonnummer 5
København H			<p>Spor 1-8: Tog fremført af diesellokomotiv standser med forreste køretøj i røgåbningen. Ved forspandskørsel dog med bageste lokomotiv i røgåbningen.</p> <p>Passagertog der ankommer på hverdage i tidsrummet kl. 02.00-04.30 og på søn- og helligdage i tidsrummet kl. 02.00-05.30, skal uanset toglængde standse ud for "200-metermærket" (SR-mærke 17.20.)</p>	<p>Kmp: 82 34 12 14 eller 82 34 26 12</p> <p>GSM-R: 81 99 12 00</p> <p>FC Kastrup: Kh (ekskl.) - Klv - Phm (ekskl.) 82 34 61 43</p> <p>GSM-R: 81 99 12 03</p> <p>FC Glostrup: Hif - Klv (ekskl.) 82 34 18 80</p> <p>GSM-R: 81 99 12 01</p>

Togekspeditionssted 1	Togfølgestation 2	Sporbenyttelse 3	Standsningssted 4	Kmp/FC telefonnummer 5
Københavns Lufthavn Kastrup			<p>Spor 1 og 2: Tog fra Kalvebod som efter ankomst skal bortrangeres, skal køre helt frem til "S-mærket" (SR-mærke 17.18.).</p> <p>Ved signalgivning "Kør" til "Togvej uden sikkerhedsafstand" fra SI-signal, skal tog køre helt frem til togvejens endepunkt.</p>	<p>FC Kastrup: Kh (ekskl.) - Klv - Phm (ekskl.) 82 34 61 43</p> <p>GSM-R: 81 99 12 08</p>

21. Odense - Svendborg

Strækningshastighed:

Delstrækning	Strækningshastighed (km/t)
Odense - Svendborg	120

21. Odense - Svendborg

Odense (Od)
 km 160,3
 overgangsstation
 ID: 66800

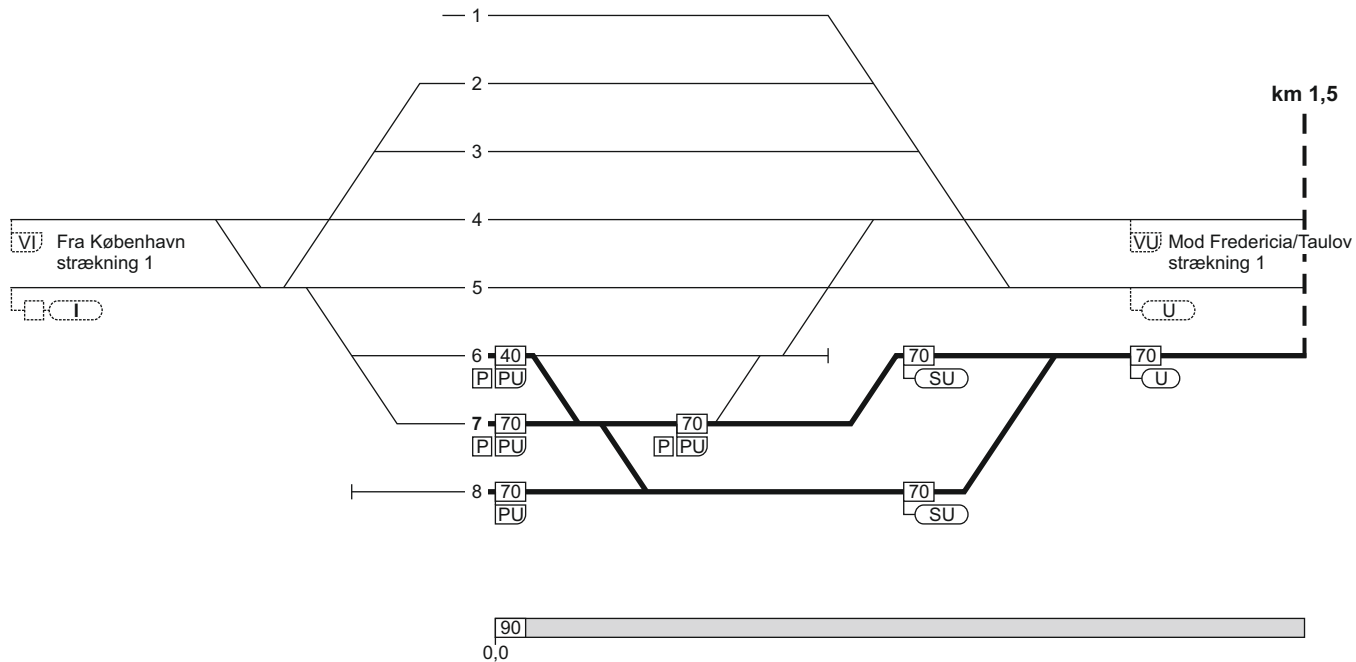

21. Odense - Svendborg

05.11.2022

FC Fa Svg
linjeblok
stigning H

FC Fa Svg
linjeblok
stigning F

TIB-S

21. Odense - Svendborg

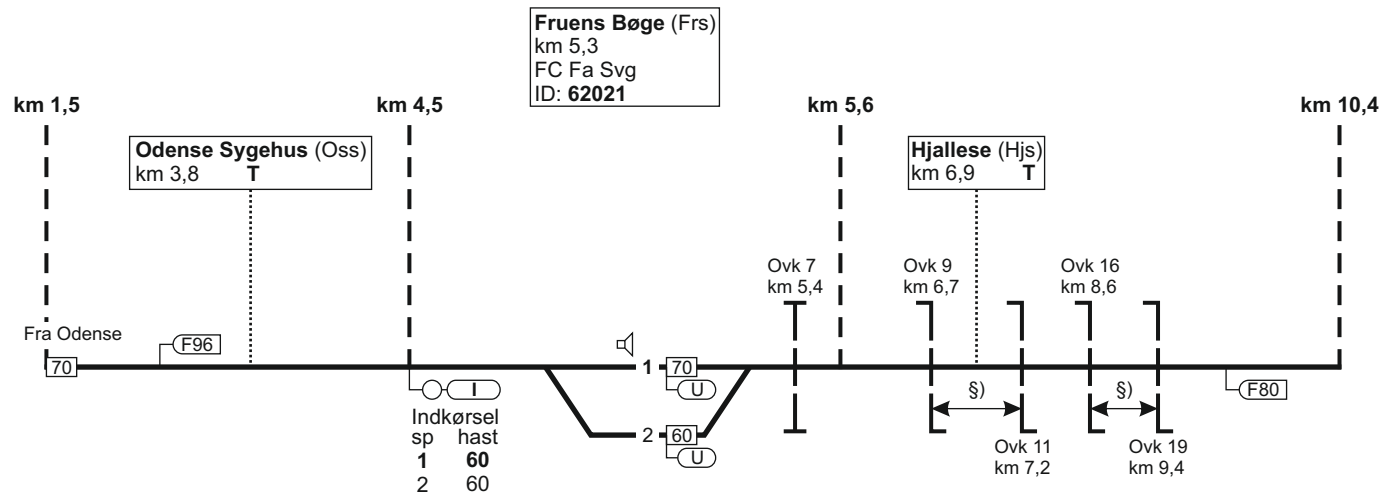

\$) = overkørslerne har fælles overkørselssignal



443 - 6

21. Odense - Svendborg

FC Fa Svg
linjeblok
stigning F

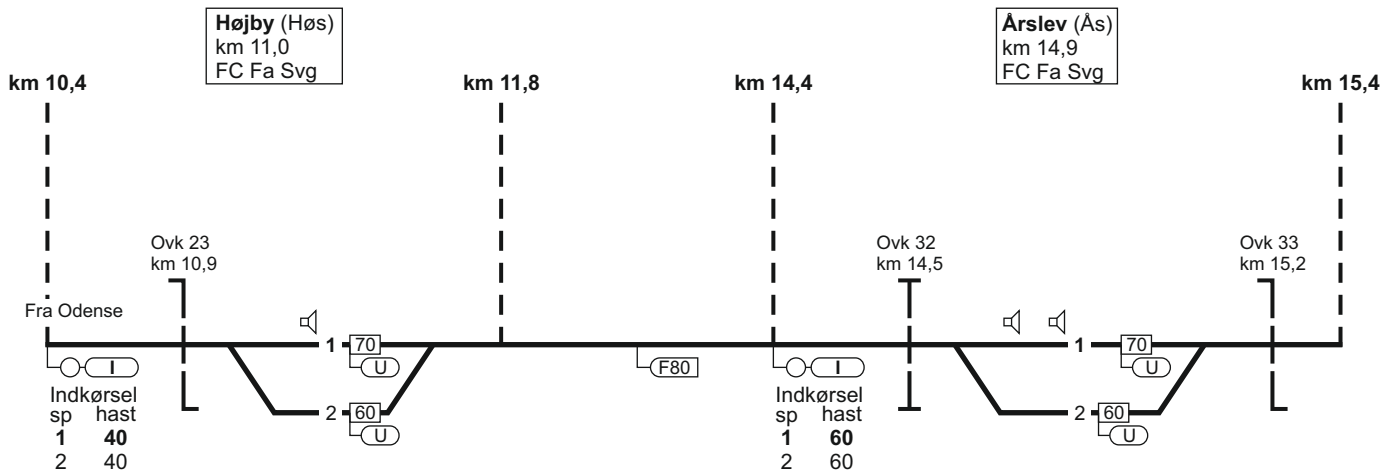

21. Odense - Svendborg

17.03.2022

FC Fa Svg
linjeblok
stigning F

TIB-S

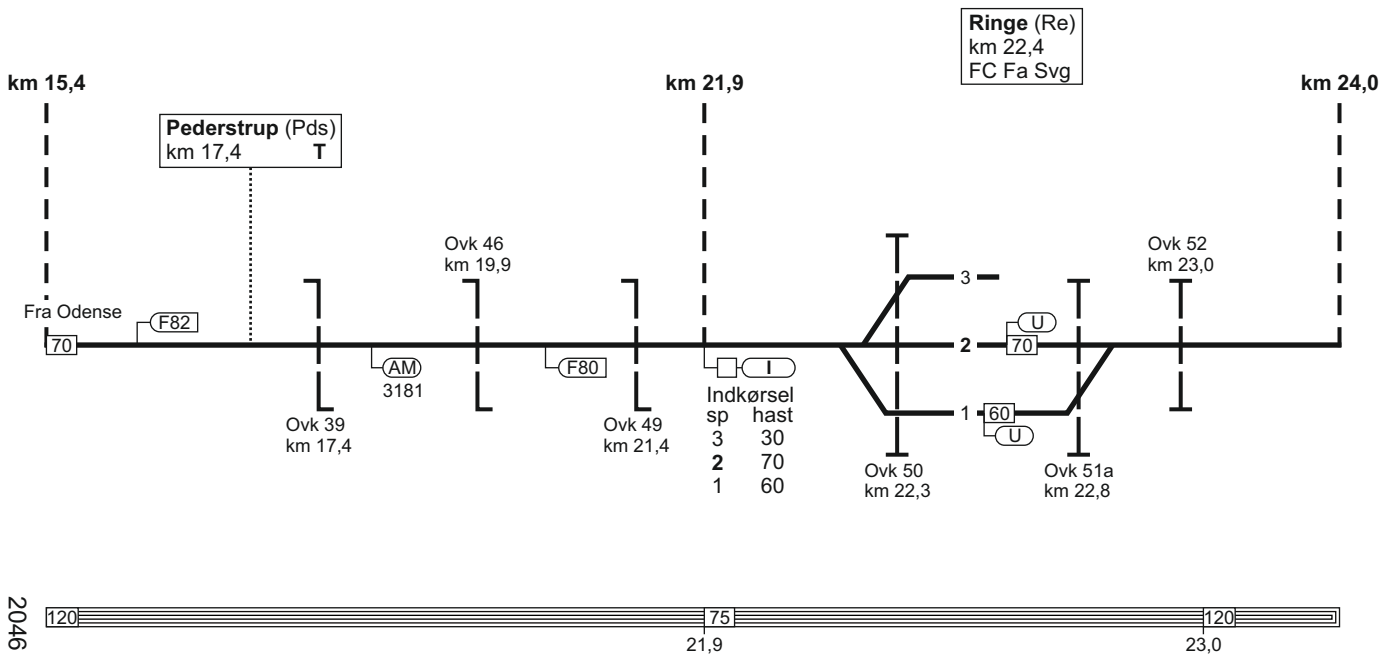

21. Odense - Svendborg

445 - 7

21. Odense - Svendborg

FC Fa Svg
linjeblok
stigning F

FC Fa Svg
linjeblok
stigning G

Kværndrup (Kvs)
km 30,2
FC Fa Svg

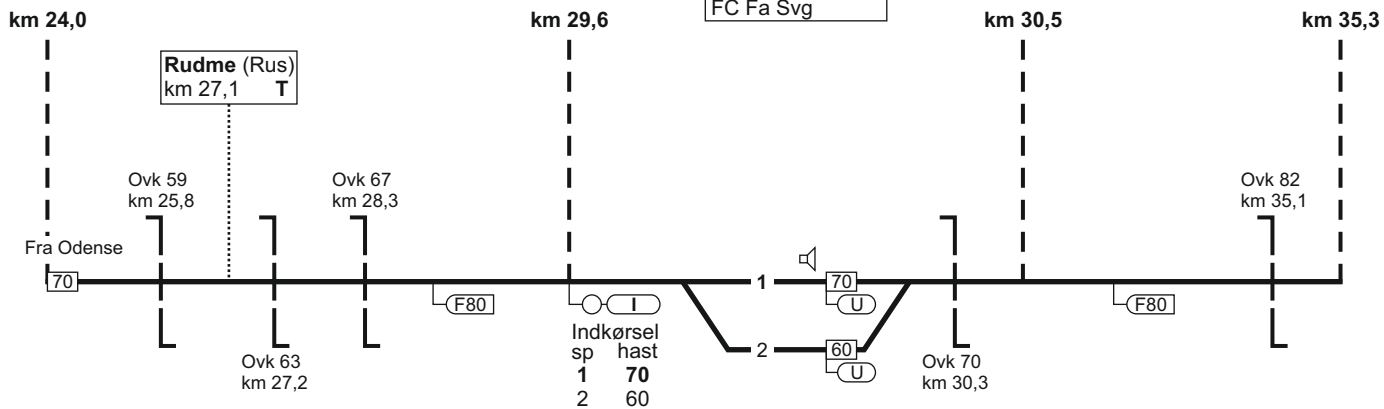

21. Odense - Svendborg

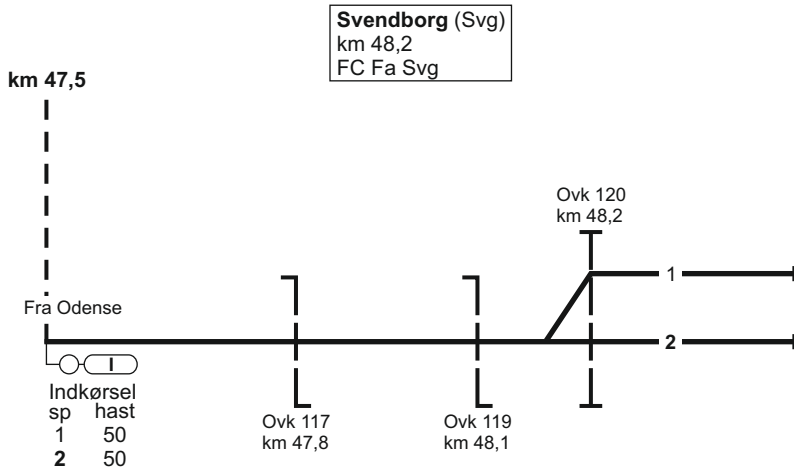

21. Svendborg - Odense

TIB-S

21. Svendborg - Odense

449 - 6

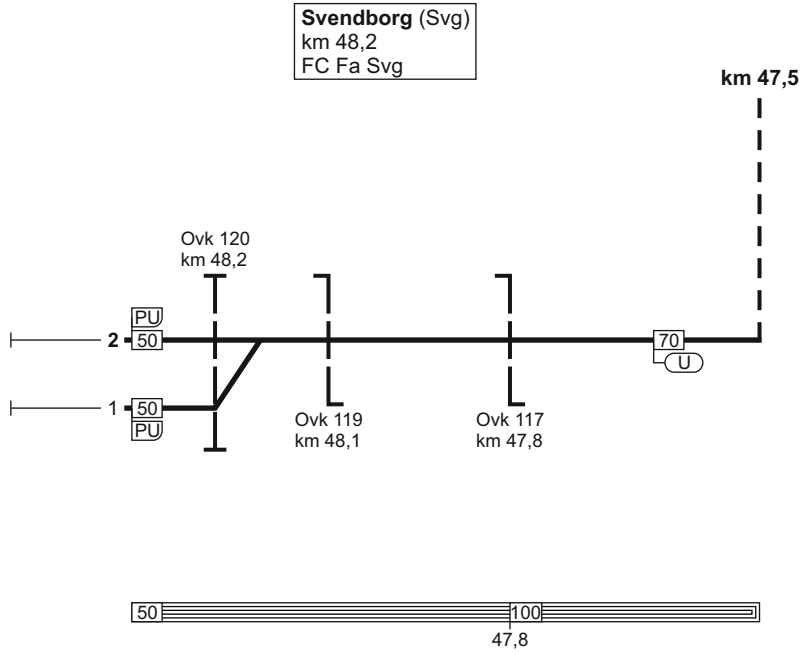

17.03.2022

2048

21. Svendborg - Odense

FC Fa Svg
linjeblok
stigning F

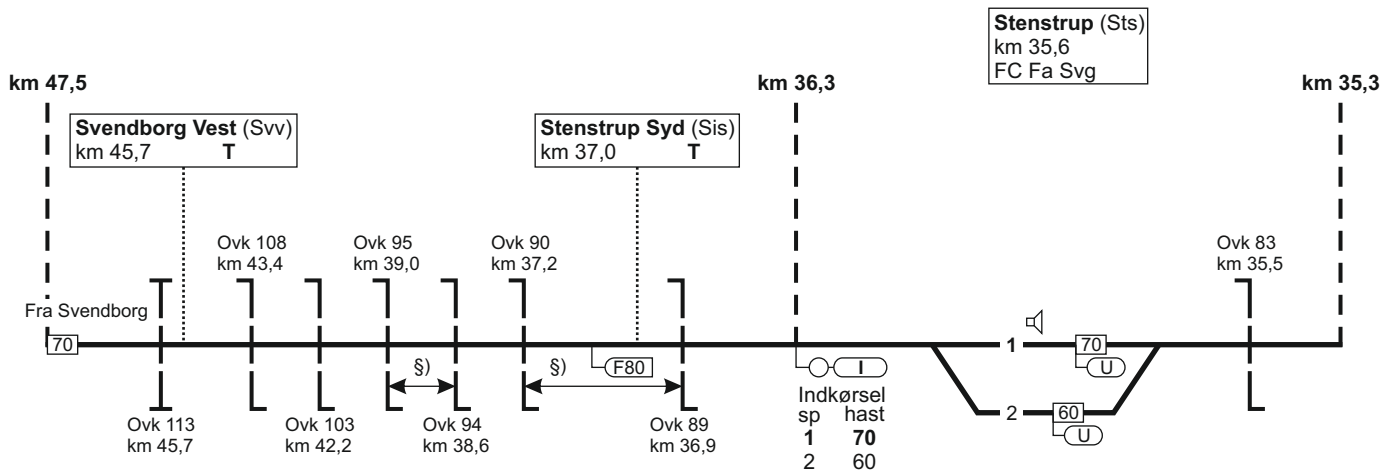

§) = overkørslerne har fælles overkørselssignal



21. Svendborg - Odense

17.03.2022

FC Fa Svg
linjeblok
stigning F

FC Fa Svg
linjeblok
stigning G

TIB-S

21. Svendborg - Odense

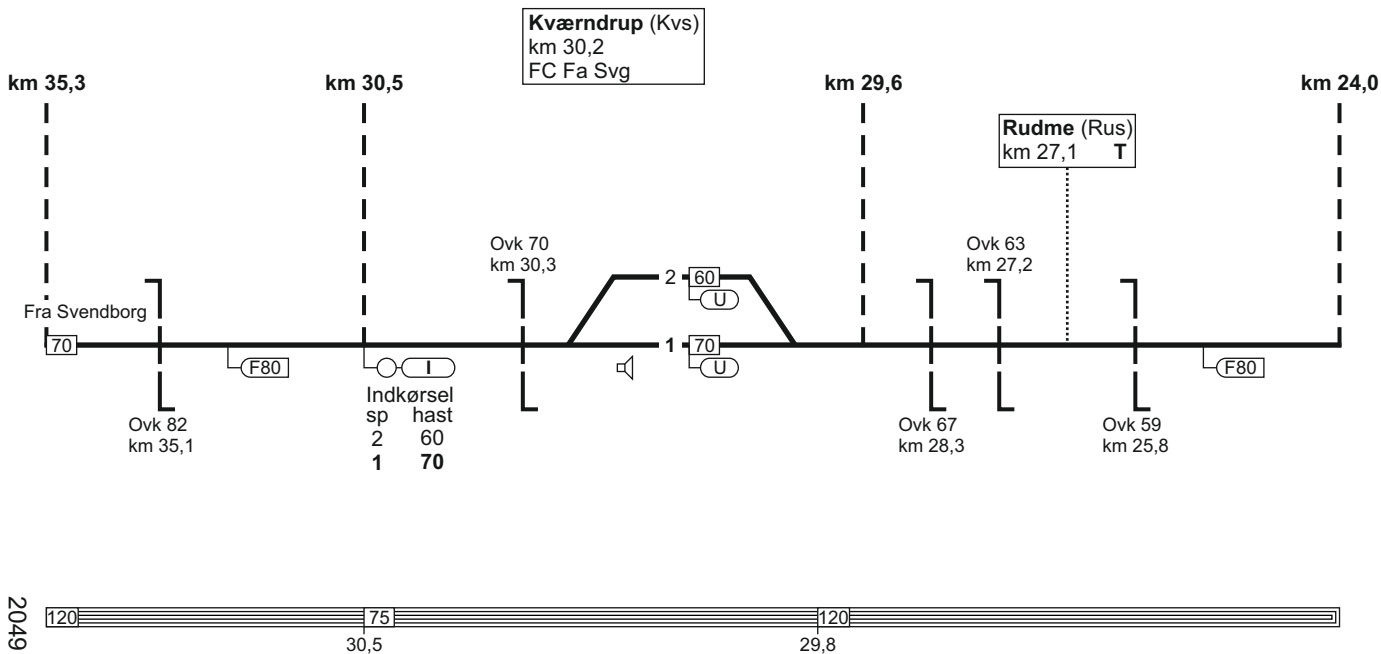

2049

451 - 6

21. Svendborg - Odense

FC Fa Svg
linjeblok
stigning L

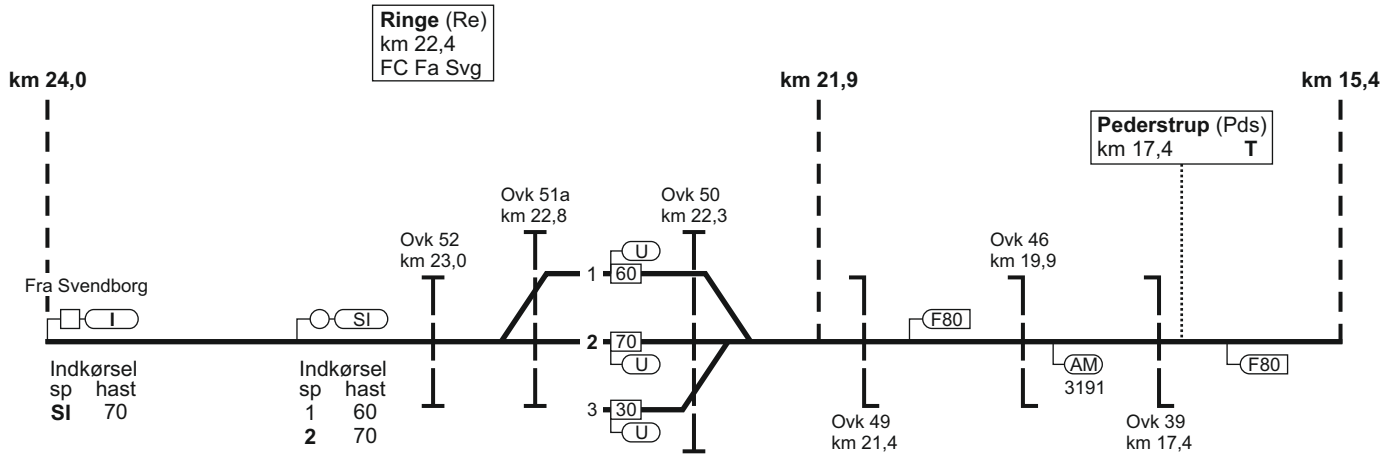

21. Svendborg - Odense

FC Fa Svg
linjeblok
stigning L

05.11.2022

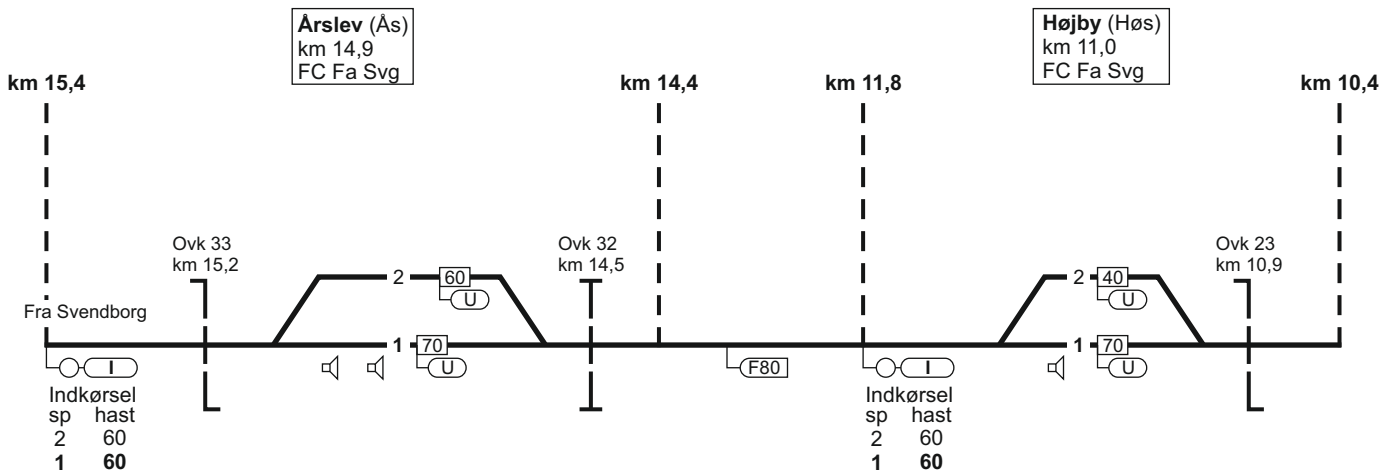

TIB-S

21. Svendborg - Odense

22/14



453 - 6

21. Svendborg - Odense

454 - 6

FC Fa Svg
linjeblok
stigning L

FC Fa Svg
linjeblok
stigning G

Fruens Bøge (Frs)
km 5,3
FC Fa Svg
ID: 62021

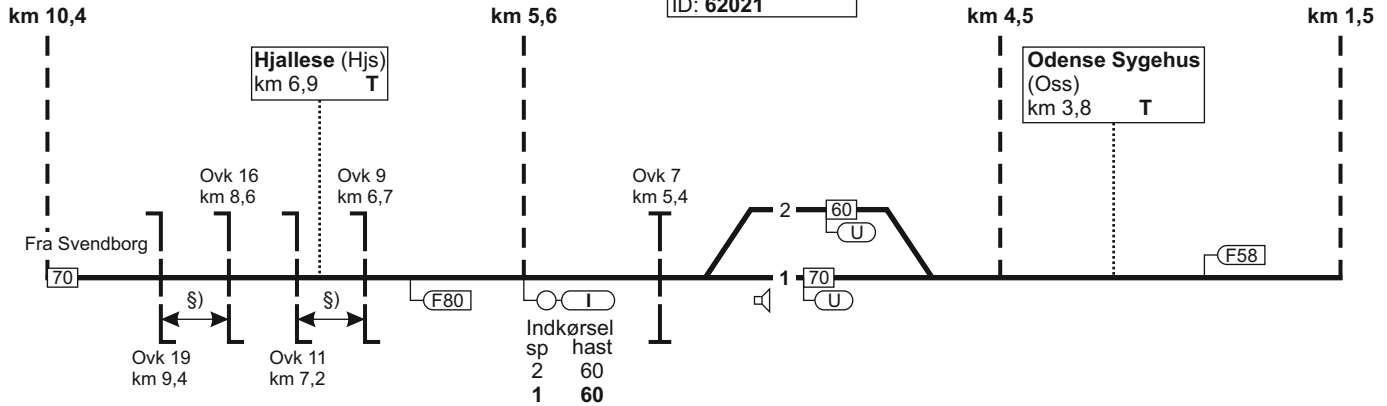

21. Svendborg - Odense

§ = overkørslerne har fælles overkørselssignal



TIB-S

21. Svendborg - Odense

10.05.2019

Odense (Od)
 km 160,3
 overgangsstation
 ID: **66800**

km 1,5

Indkørsel	
sp	hast
8	70
7	70
6	40

Fra Svendborg

VJ Fra Fredericia/Taulov
strækning 1

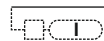

VU Mod København
strækning 1

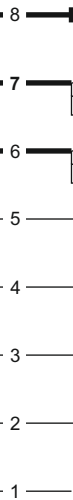

1499
1,5



TIB-S

21. Svendborg - Odense

455 - 5

21. Odense - Svendborg

Togekspeditionssted 1	Togfølgestation 2	Sporbenyttelse 3	Standsningssted 4	Kmp/FC telefonnummer 5
Odense				Kmp: 82 20 11 11 eller 82 20 11 57 GSM-R: 81 99 12 68
Fredericia				FC: Od (ekskl.) - Svg 82 27 25 12 GSM-R: 81 99 12 22

23. Fredericia - Aarhus H

Strækningshastighed:

Delstrækning	Strækningshastighed (km/t)
Fredericia - Vejle	160
Vejle - Horsens	180
Horsens - Aarhus H	160

23. Fredericia - Aarhus H

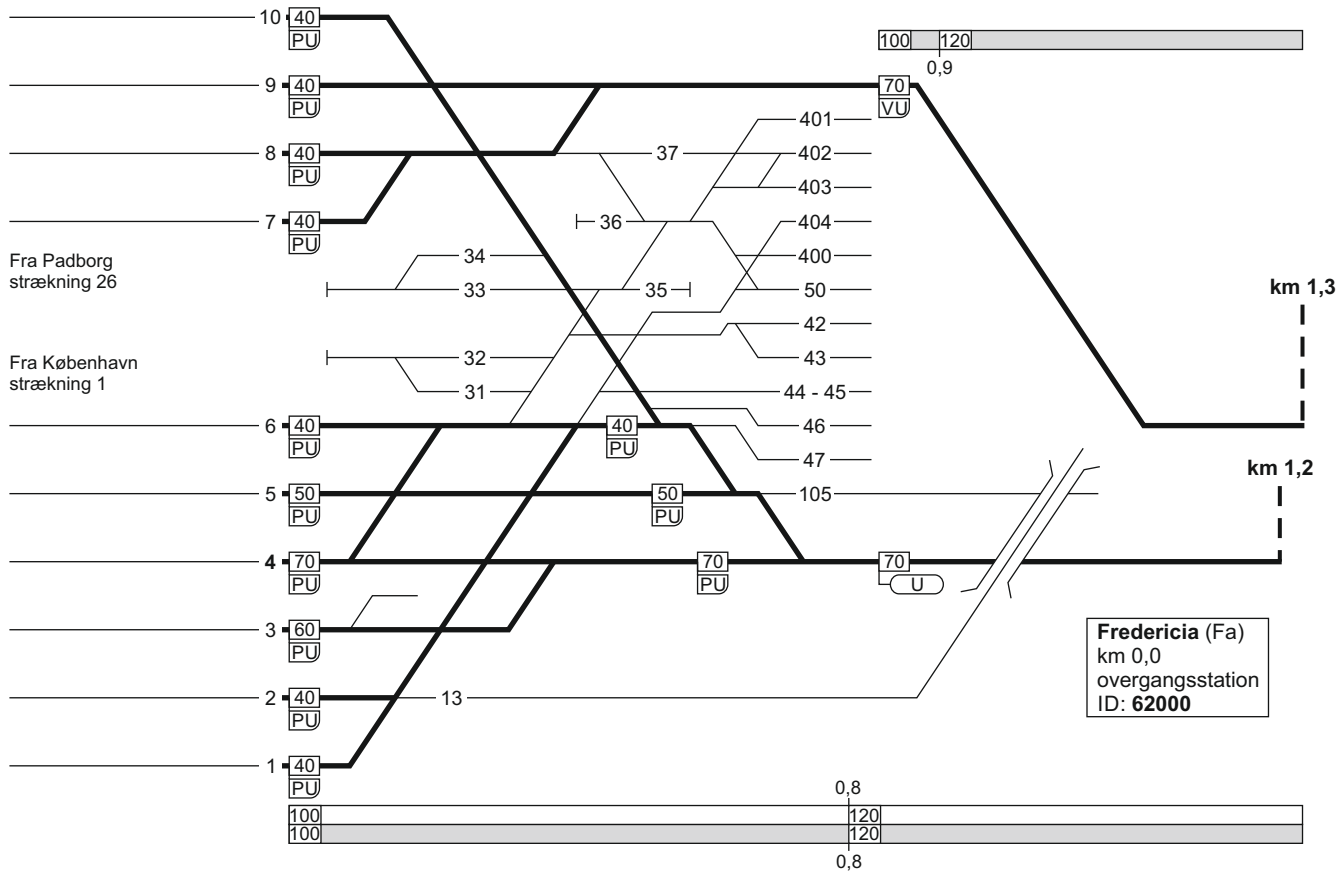

Fra Padborg strækning 26

Fra København strækning 1

Fredericia (Fa)
 km 0,0
 overgangsstation
 ID: 62000

23. Fredericia - Aarhus H

FC Fa Nord
linjeblok
stigning H

19.12.2022

TIB-S

23: Fredericia - Aarhus H

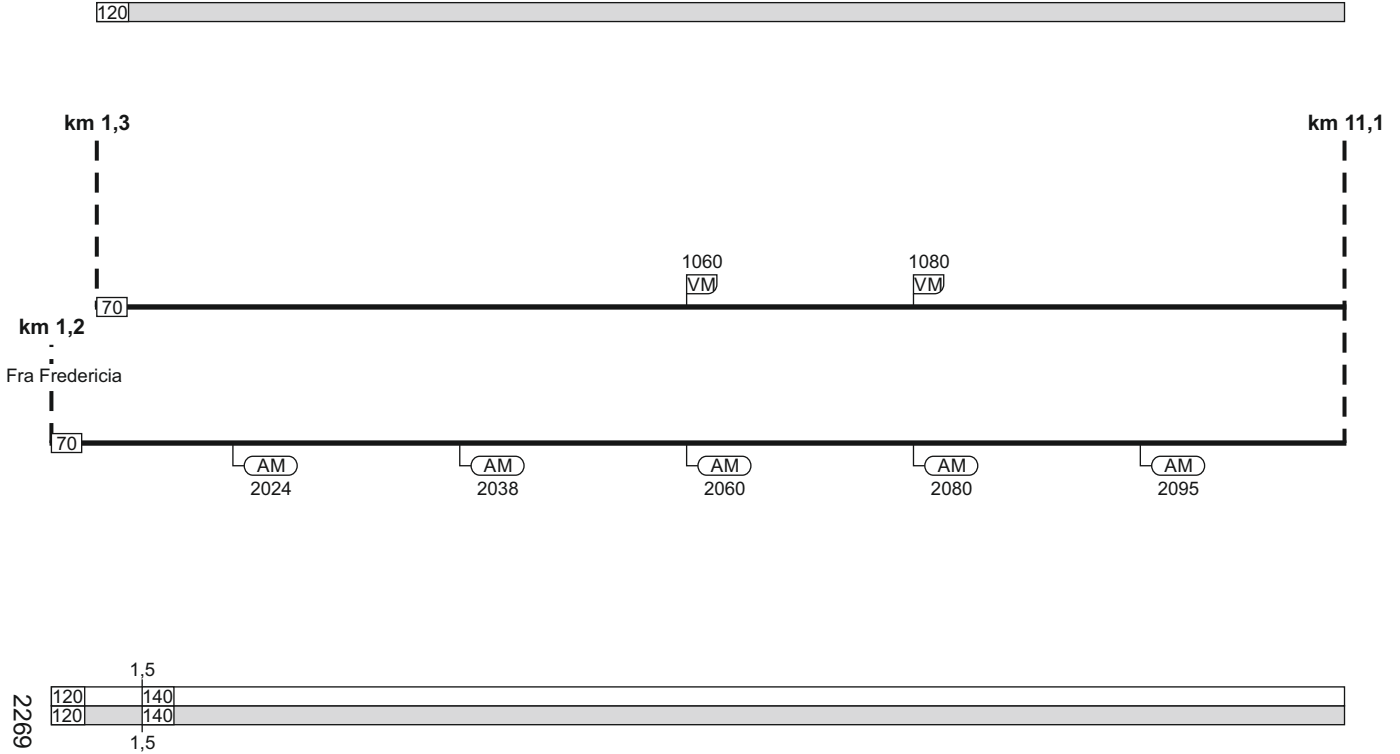

23. Fredericia - Aarhus H

464 - 5

23. Fredericia - Aarhus H

TIB-S

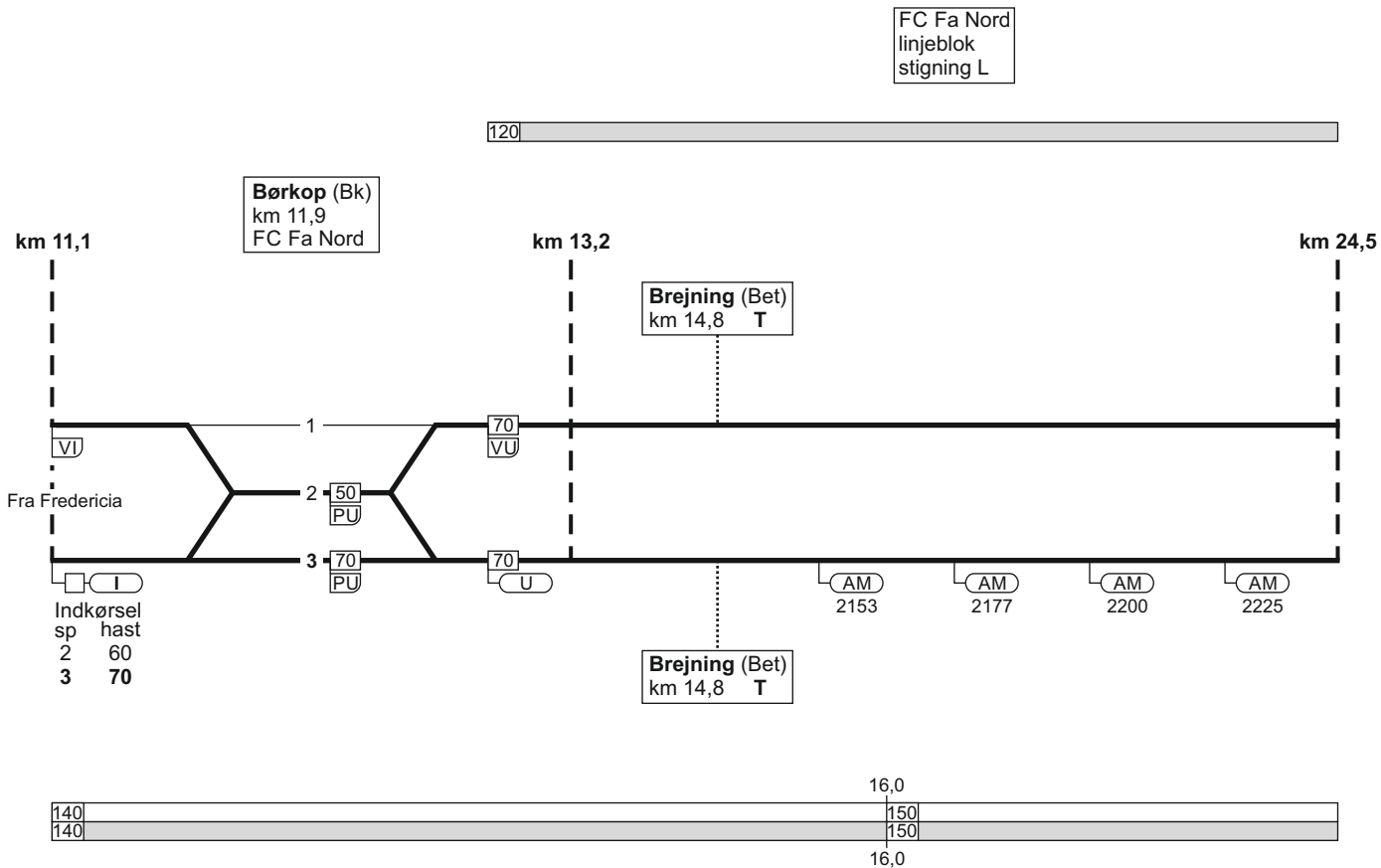

23. Fredericia - Aarhus H

Vejle (Vj) km 25,7
 overgangsstation
 FC Fa Nord
 ID: 67700

80

09.07.2023

TIB-S

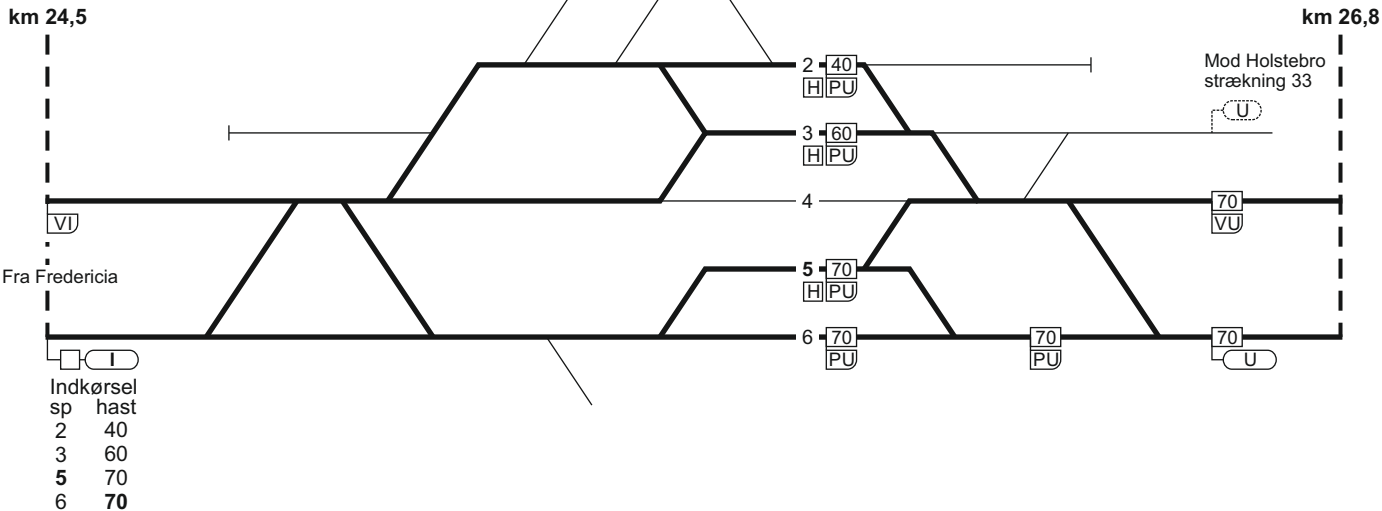

23. Fredericia - Aarhus H

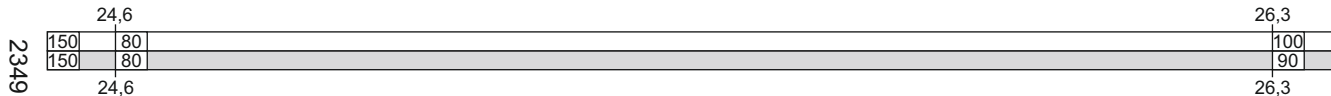

465 - 10

23. Fredericia - Aarhus H

FC Sd
linjeblok
stigning G

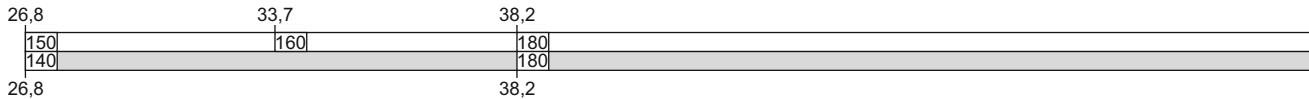
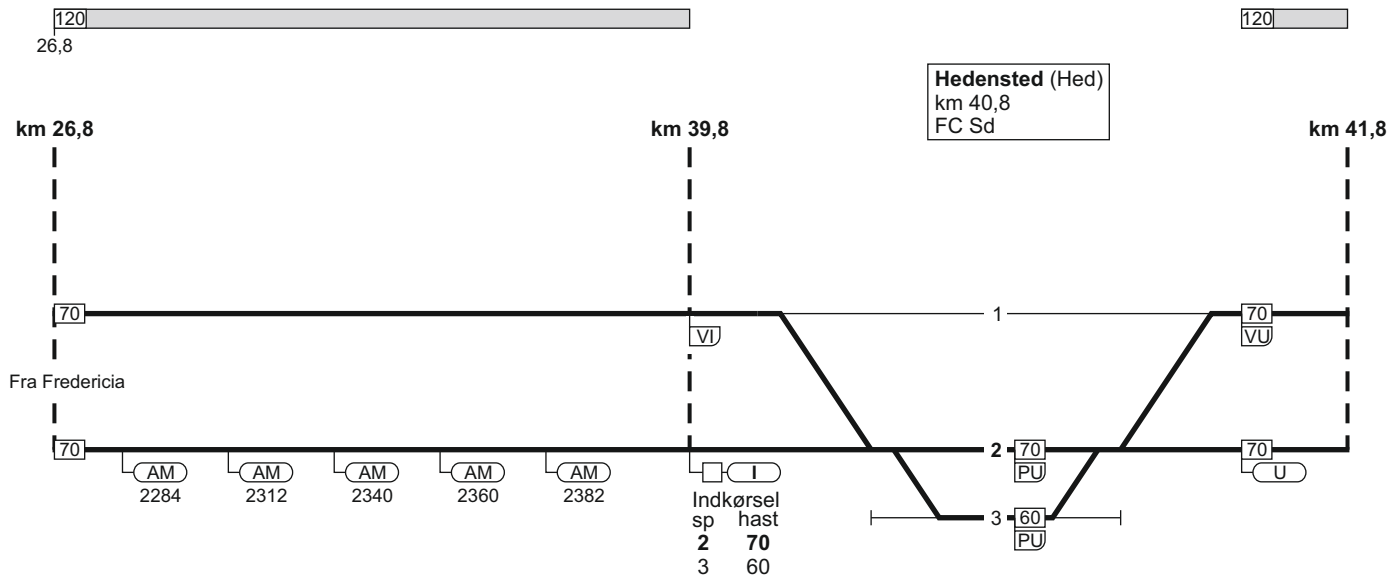

23. Fredericia - Aarhus H

07.12.2023

FC Sd
linjeblok
stigning L

TIB-S

23. Fredericia - Aarhus H

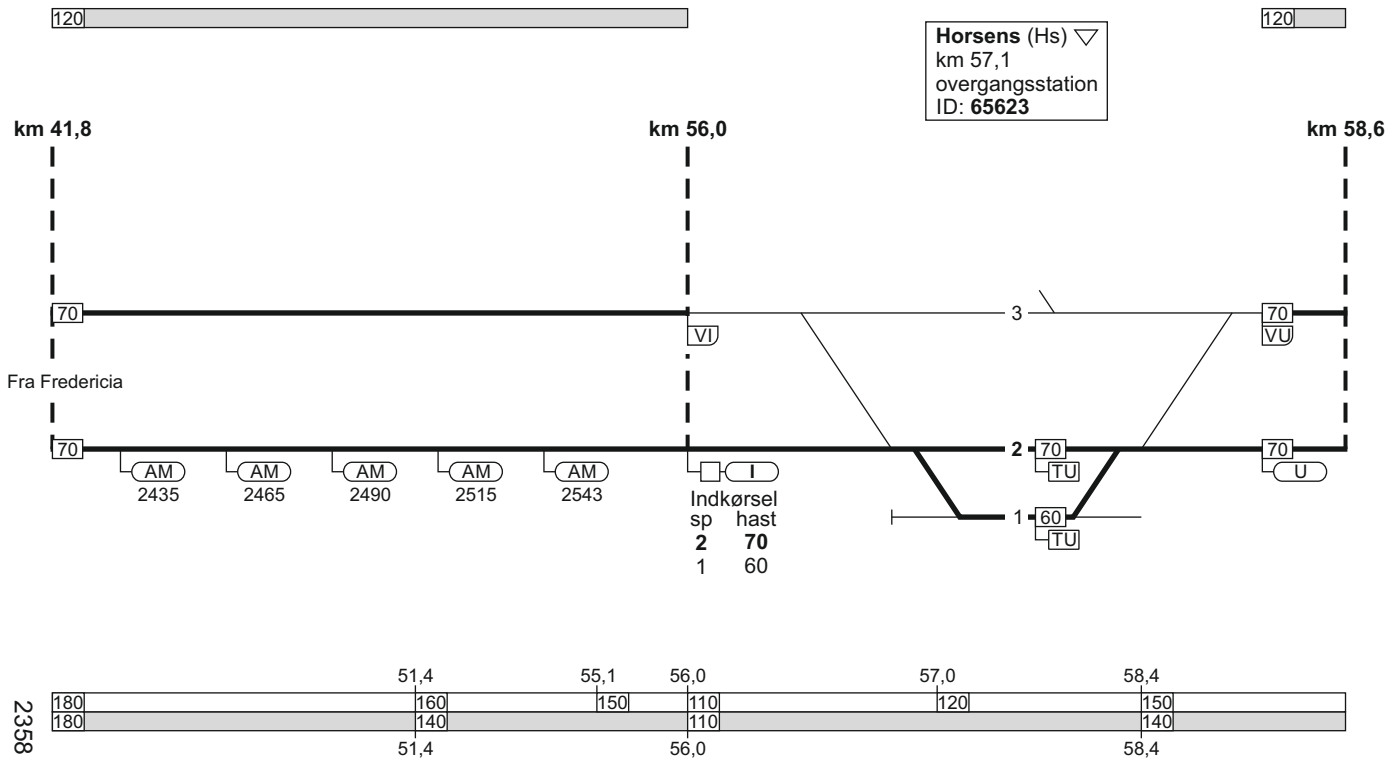

2358

467 - 7

23. Fredericia - Aarhus H

02.12.2017

FC Sd
linjeblok
stigning F

TIB-S

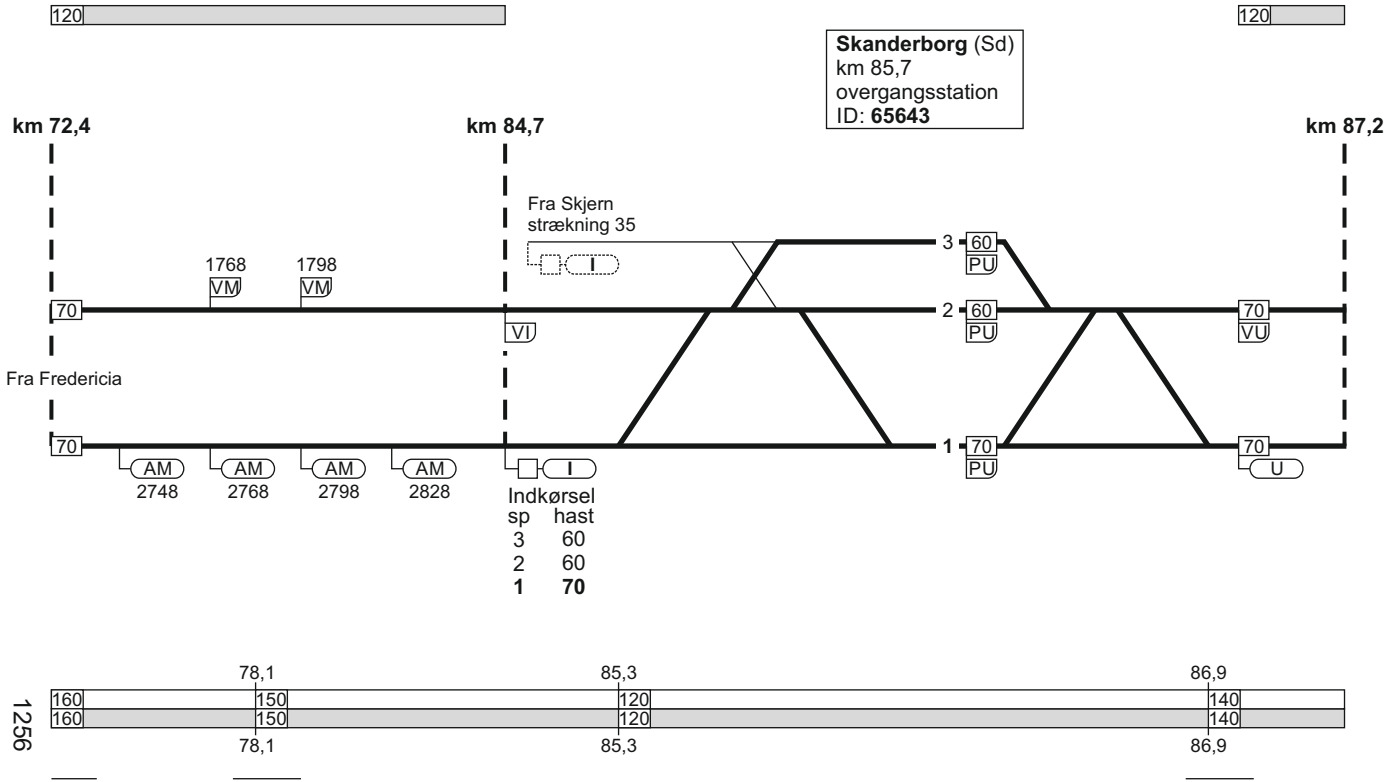

23. Fredericia - Aarhus H

469 - 4

23. Fredericia - Aarhus H

FC Sd
linjeblok
stigning H

Hørning (Hx)
km 94,2
FC Sd

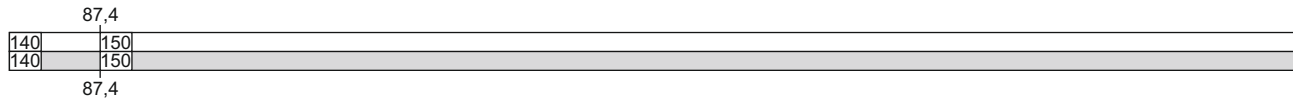
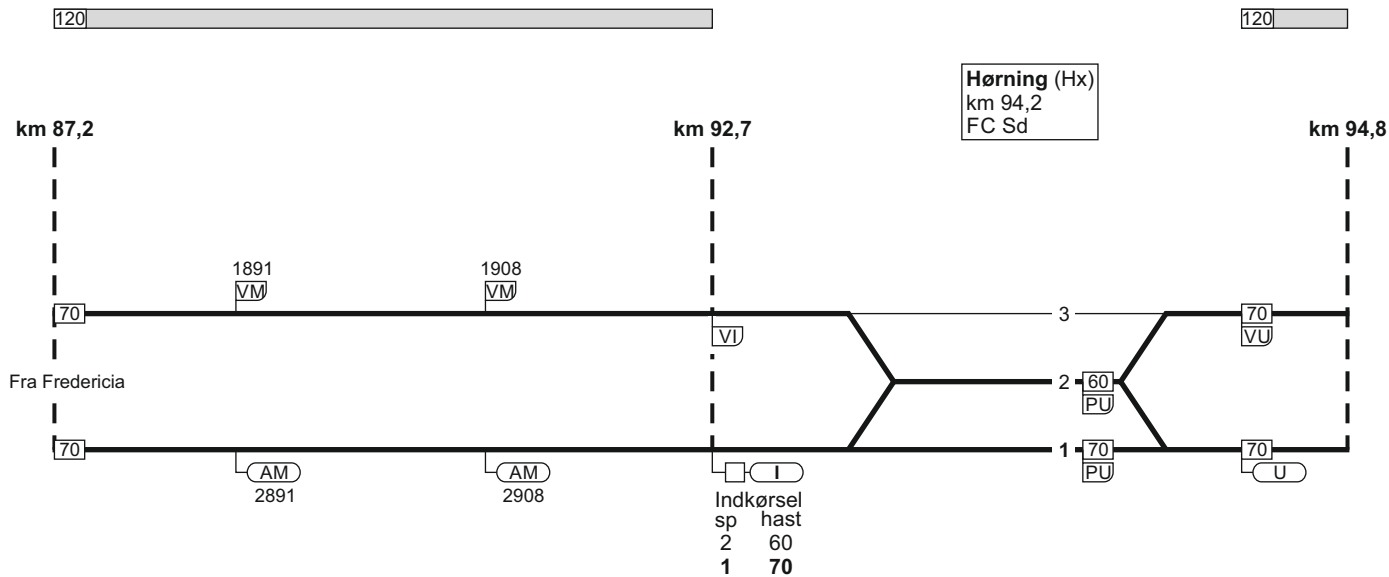

23. Fredericia - Aarhus H

FC Sd
linjeblok
stigning H

02.12.2017

TIB-S



km 94,8 km 105,0

Hasselager (Hc)
km 98,7 ▲

Viby J (Vi)
km 103,7 T

VM/DS
1978

1996
VM

Fra Fredericia



AM
2963

AM
2978

AM
2996

AM
2102

AM
2104

Viby J (Vi)
km 103,7 T

1257

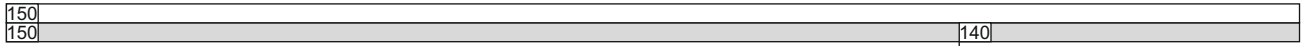

102,8

23. Fredericia - Aarhus H

471 - 6

23. Fredericia - Aarhus H

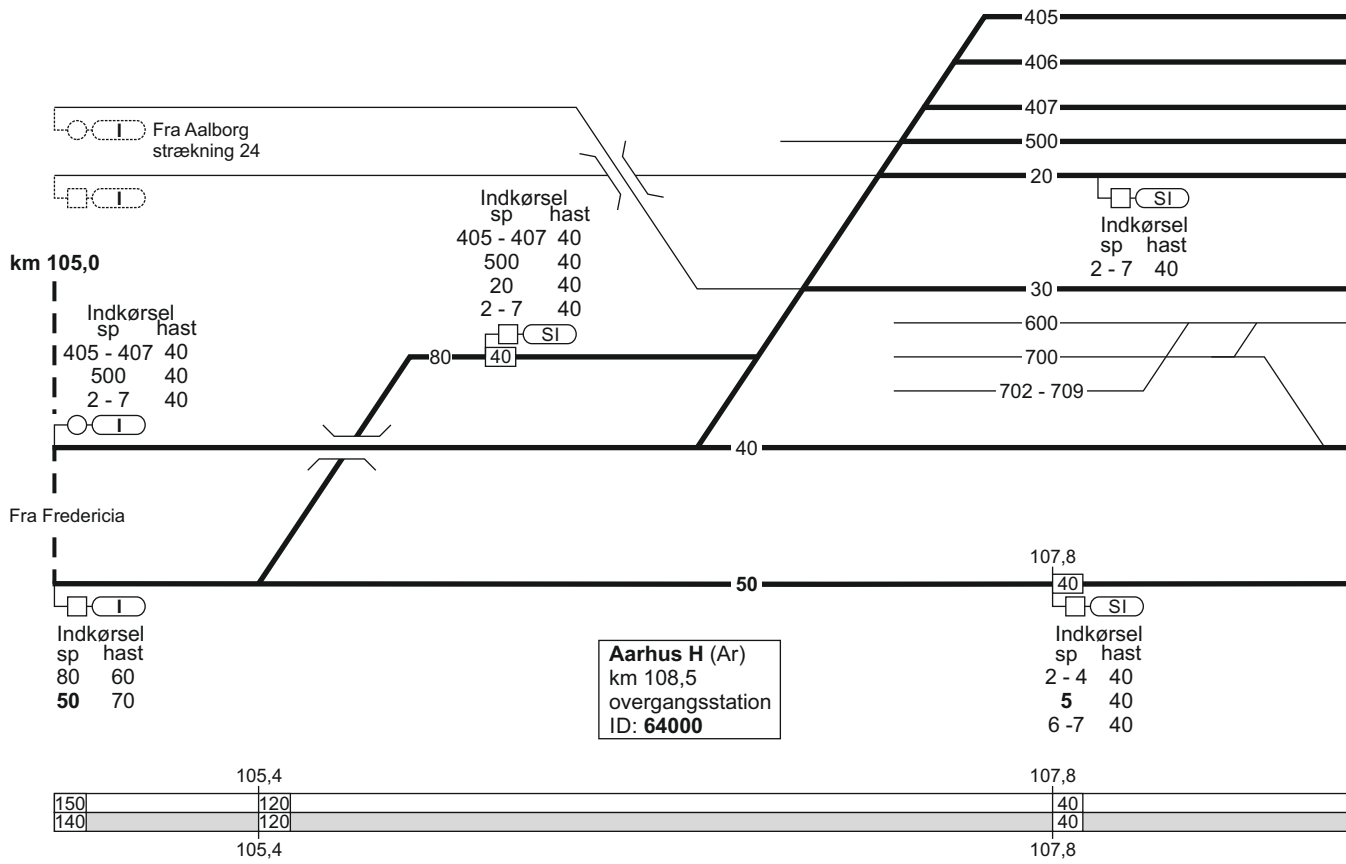

23. Fredericia - Aarhus H

16.12.2017

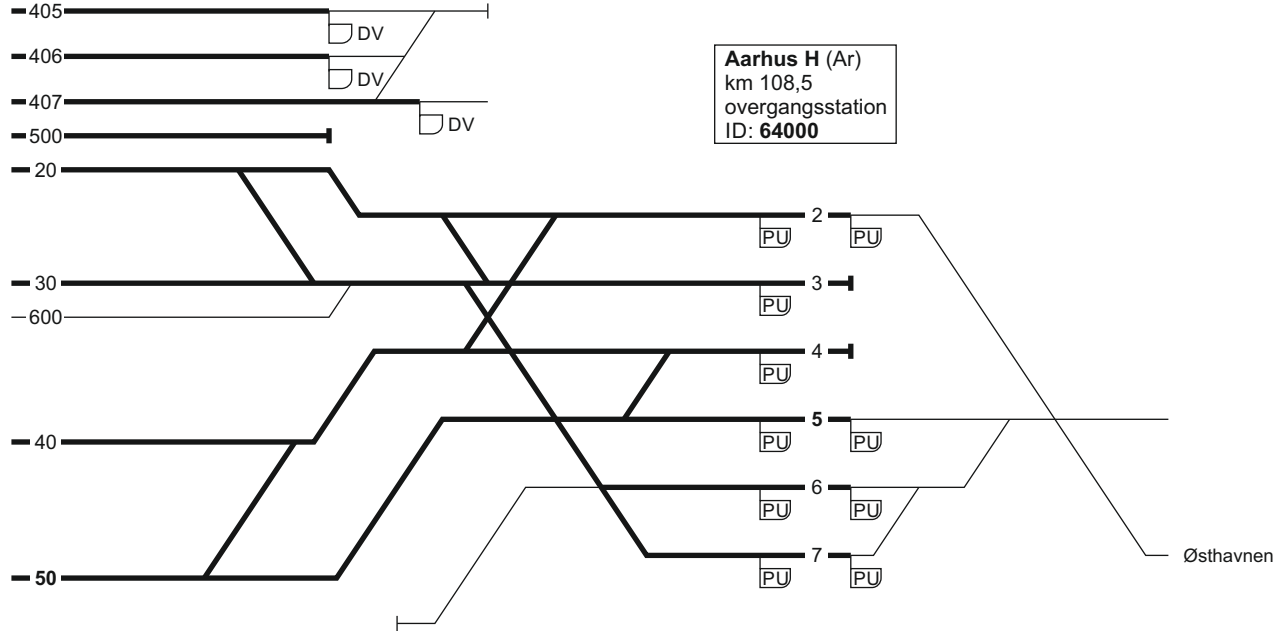

1259

40	
40	

TIB-S

23. Fredericia - Aarhus H

473 - 6

23. Aarhus H - Fredericia

FC Sd
linjeblok
stigning F



km 105,0

km 94,8

Viby J (Vi)
km 103,7 T

2997
VM

2980
VM

70

Fra Aarhus H

70

AM
1104

AM
1102

AM/DS
1997

AM
1980

AM
1965

Viby J (Vi)
km 103,7 T

Hasselager (Hc)
km 98,7 ▲

150
140

150

102,8

23. Aarhus H - Fredericia

FC Sd
linjeblok
stigning H



Hørning (Hx)
km 94,2
FC Sd

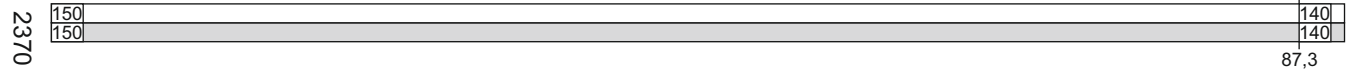
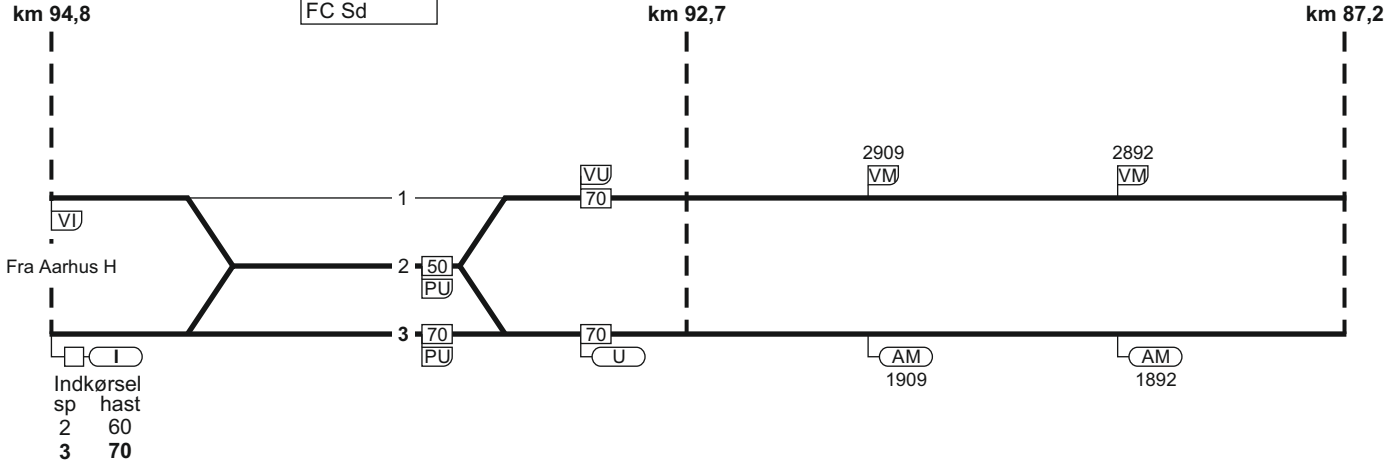

27.02.2024

2370

TIB-S

23: Aarhus H - Fredericia

477 - 7

23. Aarhus H - Fredericia

478 - 7

FC Sd
linjeblok
stigning G

Skanderborg (Sd)
km 85,7
overgangsstation
ID: 65643

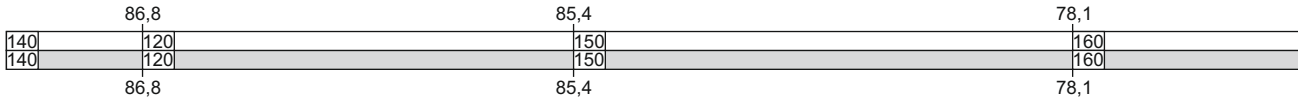
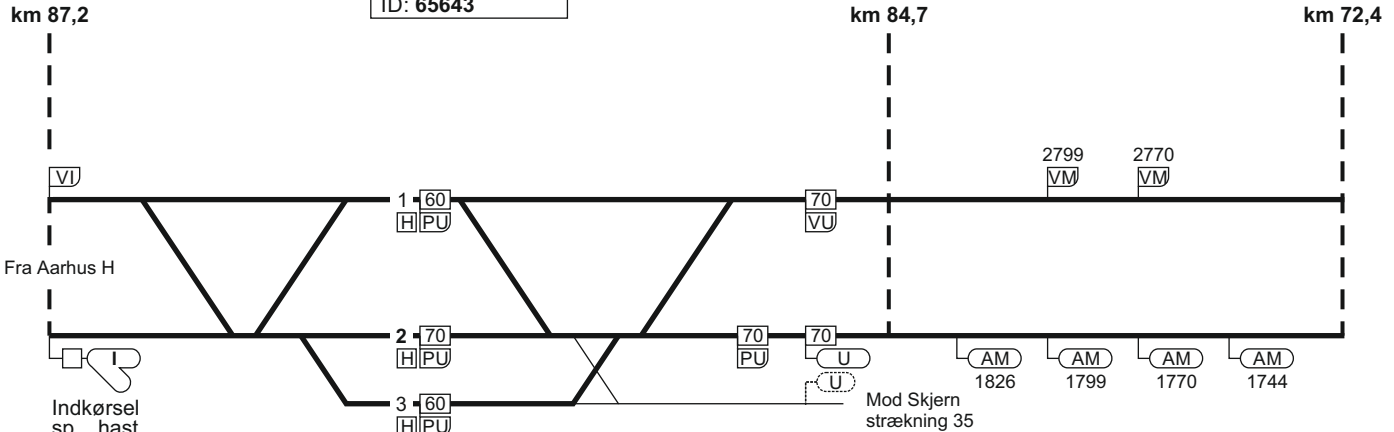

23. Aarhus H - Fredericia

TIB-S

23. Aarhus H - Fredericia

19.12.2022

TIB-S

FC Sd
linjeblok
stigning J

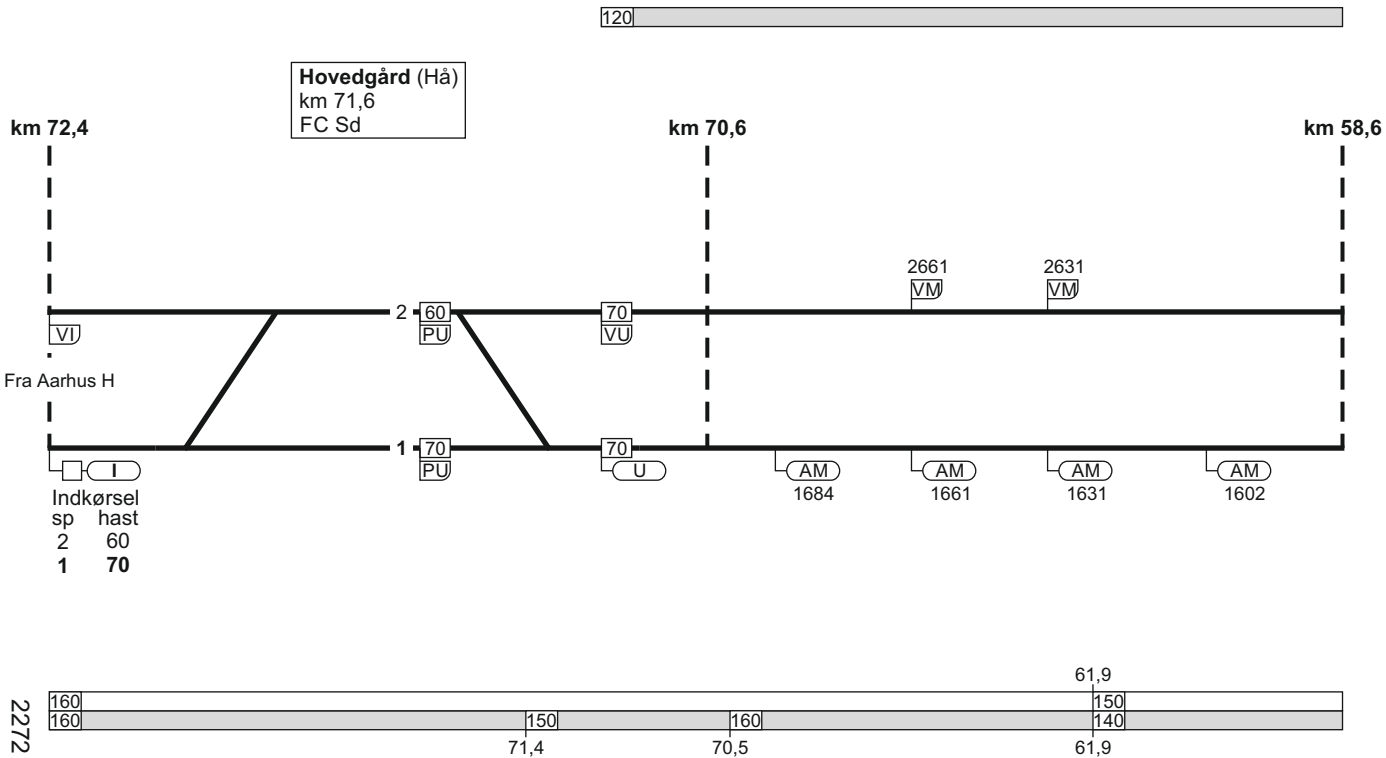

23. Aarhus H - Fredericia

22772

479 - 7

23. Aarhus H - Fredericia

FC Sd
linjeblok
stigning G

Horsens (Hs) ▽
km 57,1
overgangsstation
ID: 65623

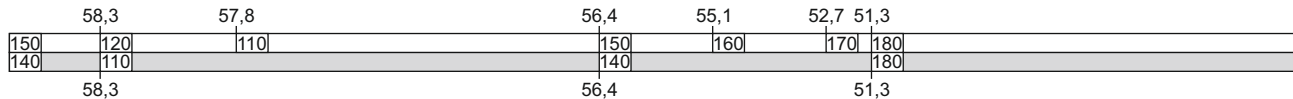
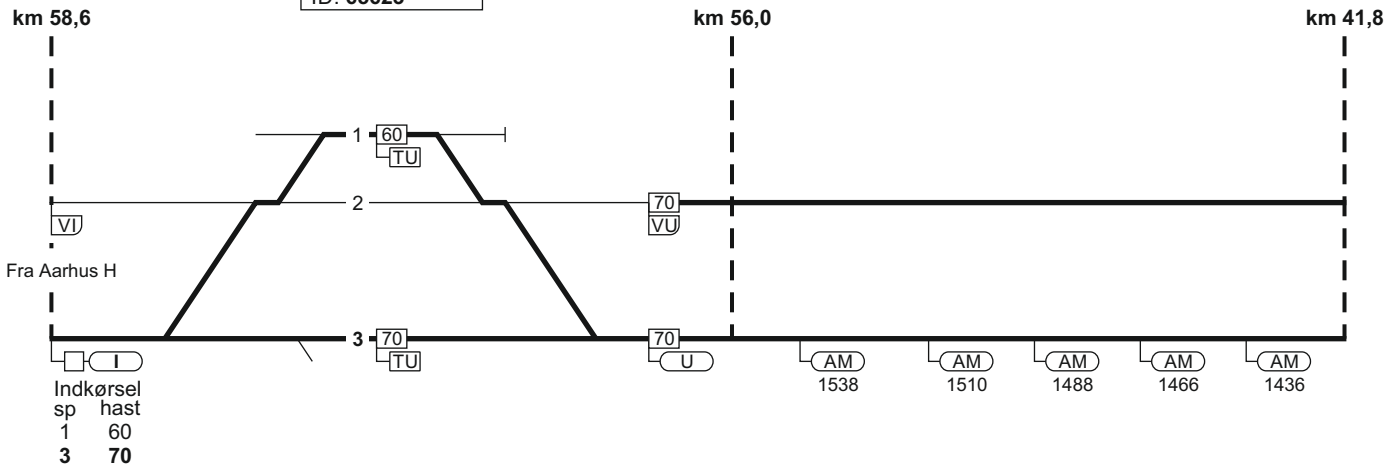

23. Aarhus H - Fredericia

FC Sd
linjeblok
stigning H

19.12.2022

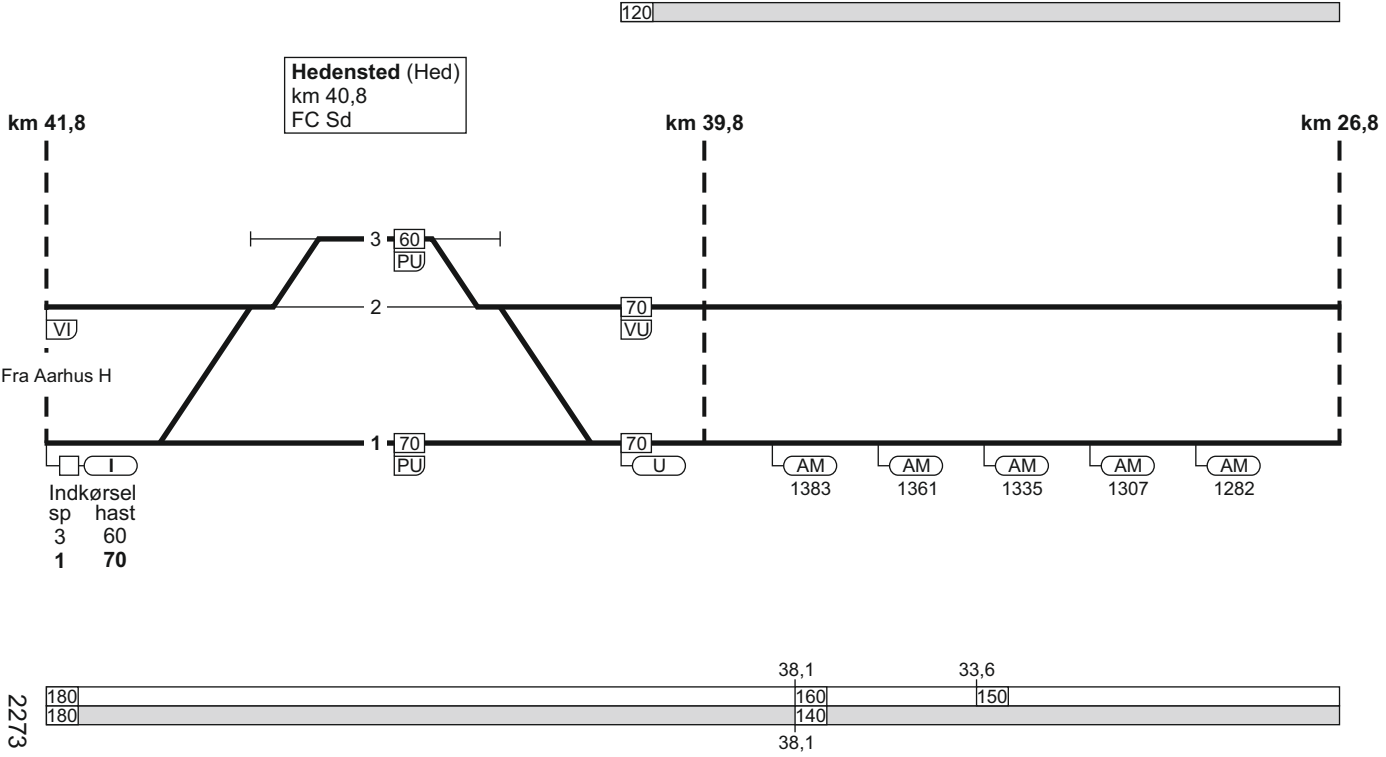

TIB-S

23. Aarhus H - Fredericia

481 - 9

23. Aarhus H - Fredericia

482 - 9

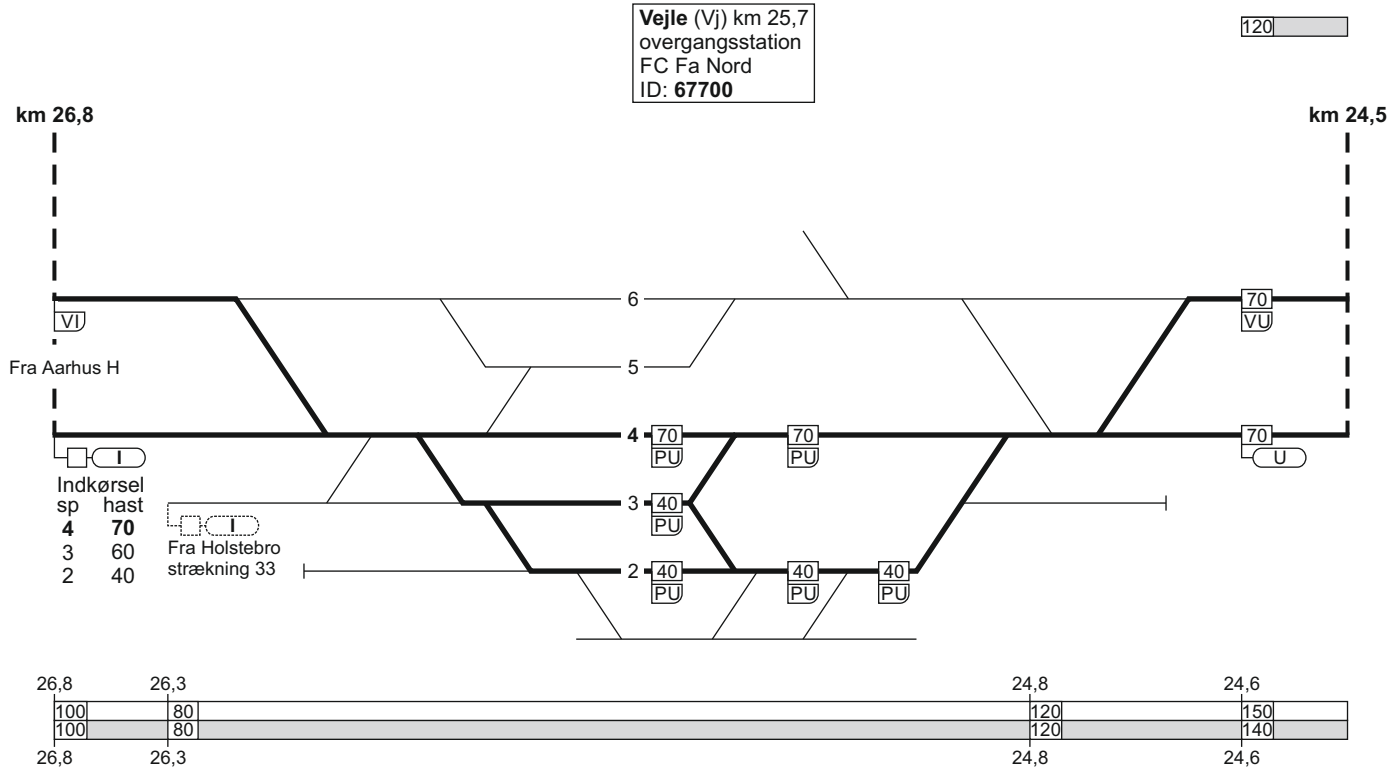

23. Aarhus H - Fredericia

TIB-S

06.07.2023

23. Aarhus H - Fredericia

FC Fa Nord
linjeblok
stigning J

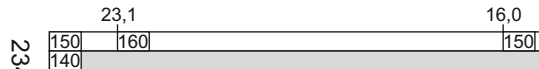
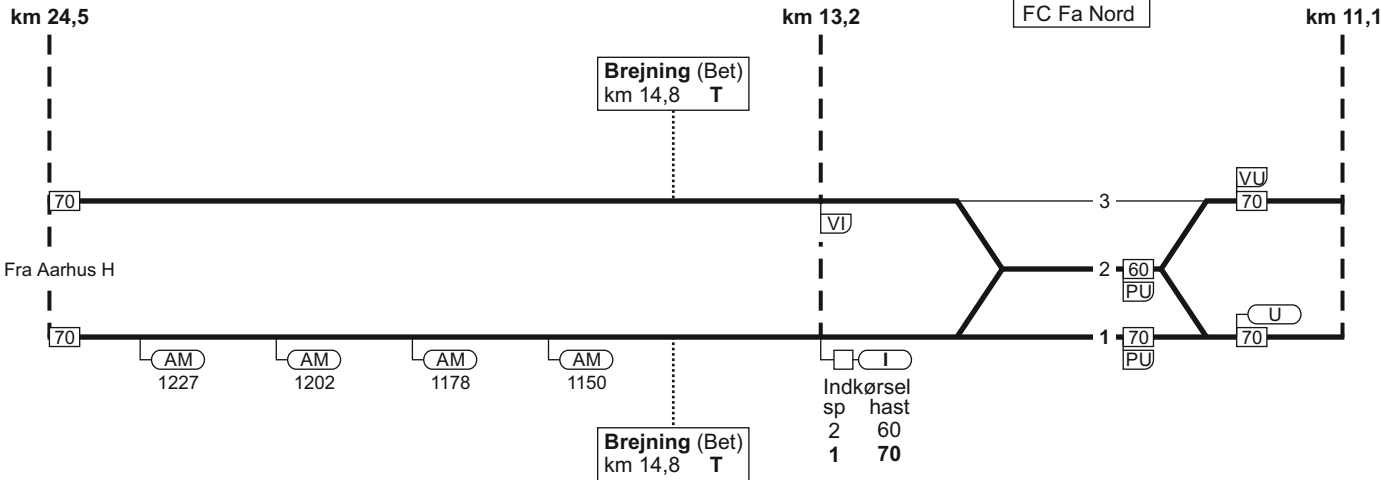

2348

TIB-S

23. Aarhus H - Fredericia

483 - 8

23. Aarhus H - Fredericia

FC Fa Nord
linjeblok
stigning H

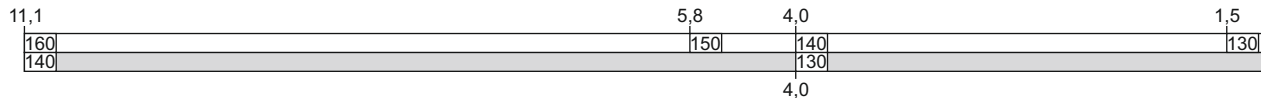
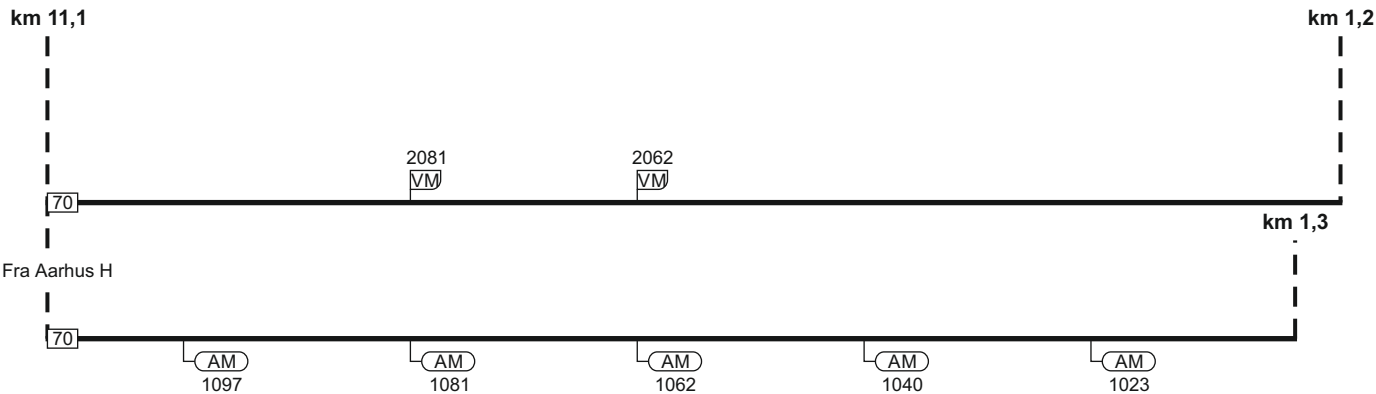

23. Aarhus H - Fredericia

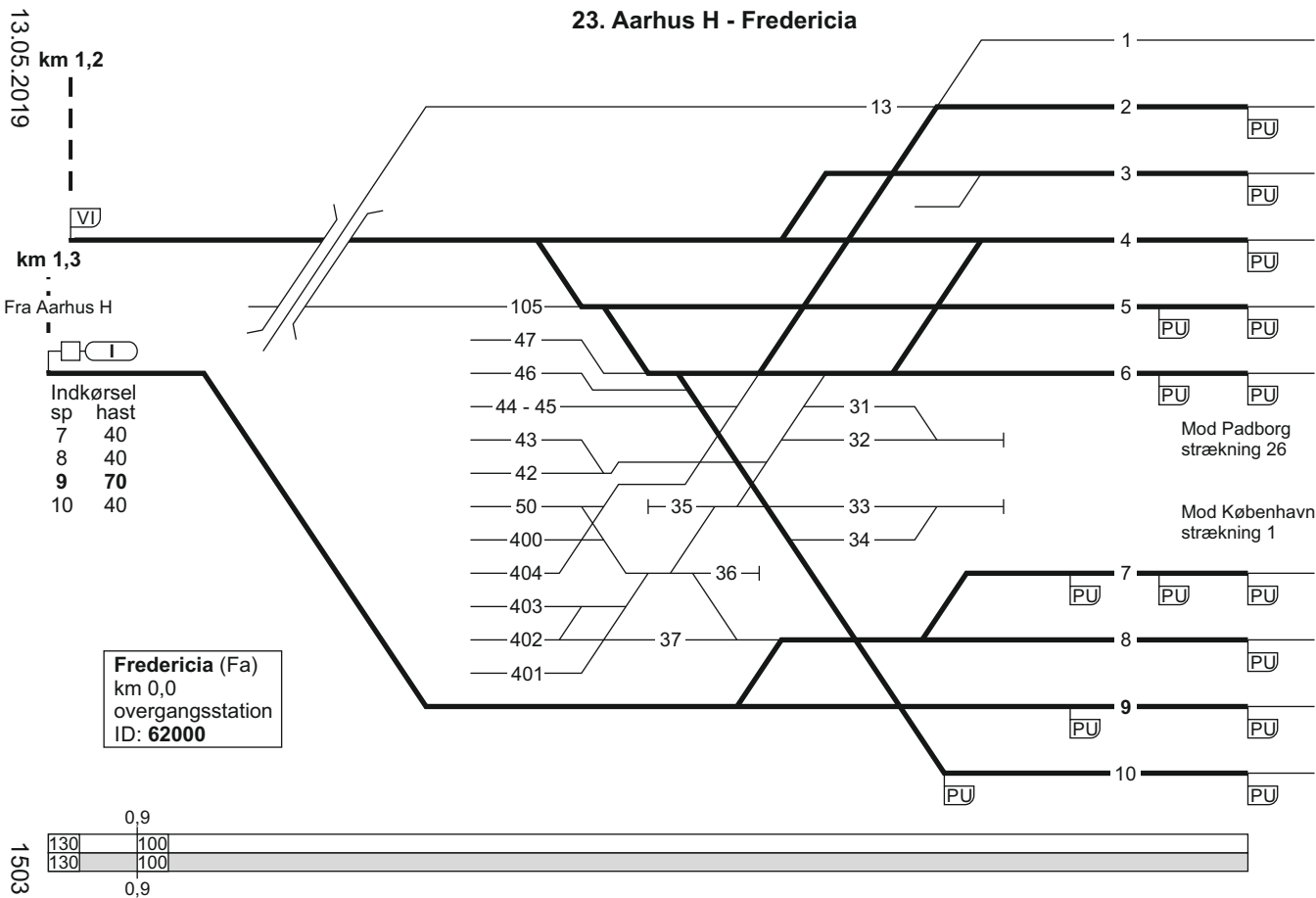

23. Fredericia - Aarhus H

Togekspeditionssted 1	Togfølgestation 2	Sporbenyttelse 3	Standsningssted 4	Kmp/FC telefonnummer 5
Fredericia			<p>Ved indkørsel fra Børkop for MF-tog, som skal sammenkobles i spor 10: Først ankommende togdel skal standse ud for standsningsmærke anbragt syd for perronhallen, til højre for sporet.</p> <p>G- og M-tog skal køre helt frem til togvejens endepunkt.</p>	<p>Kmp: 82 27 23 05</p> <p>GSM-R: 81 99 12 20</p> <p>FC: Fa - Vj 82 27 24 32</p> <p>GSM-R: Fa (ekskl.) - Vj (ekskl.) 81 99 12 23</p>
Vejle				<p>GSM-R: 81 99 12 77</p>

Togekspeditionssted 1	Togfølgestation 2	Sporbenyttelse 3	Standingssted 4	Kmp/FC telefonnummer 5
Horsens	Hele døgnnet: Ikke fjernstyret togfølgestation (overgangsstation) med AG-drift uden stedlig stationsbestyrer	Tog og arbejdskøretøjer, der skal arbejde i Horsens ekspederes i spor 1.		Kmp: 82 10 16 21 Når Horsens ikke er fjernstyret togfølgestation (overgangsstation) med AG-drift uden stedlig stationsbestyrer, varetages stationsbestyrerens ansvar i FC Sd. FC Sd: 86 52 33 43 GSM-R: 81 99 12 56
Horsens			Ved indkørsel fra Hovedgård: Enmandsbetjente tog, fremført af DSB-personale, skal i spor 1 standse med førerpladsen ud for ITV-monitoren.	Kmp: 86 52 33 43 FC: Vj (ekskl.) - Ar (ekskl.) 86 52 33 43 GSM-R: 81 99 12 56

Togekspeditionssted 1	Togfølgestation 2	Sporbenyttelse 3	Standningssted 4	Kmp/FC telefonnummer 5
Aarhus H			Følgende tog skal standse således: Tog fremført af: - MF, MG og lok anvender standningsmærke 17.18 - Øvrige materialetyper med førerpladsen ud for perrontrappe.	Kmp: 82 10 11 35 GSM-R: 81 99 12 40

24. Aarhus H - Aalborg

Strækningshastighed:

Delstrækning	Strækningshastighed (km/t)
Aarhus H - Hobro	180
Hobro - Aalborg	120

24. Aarhus H - Aalborg

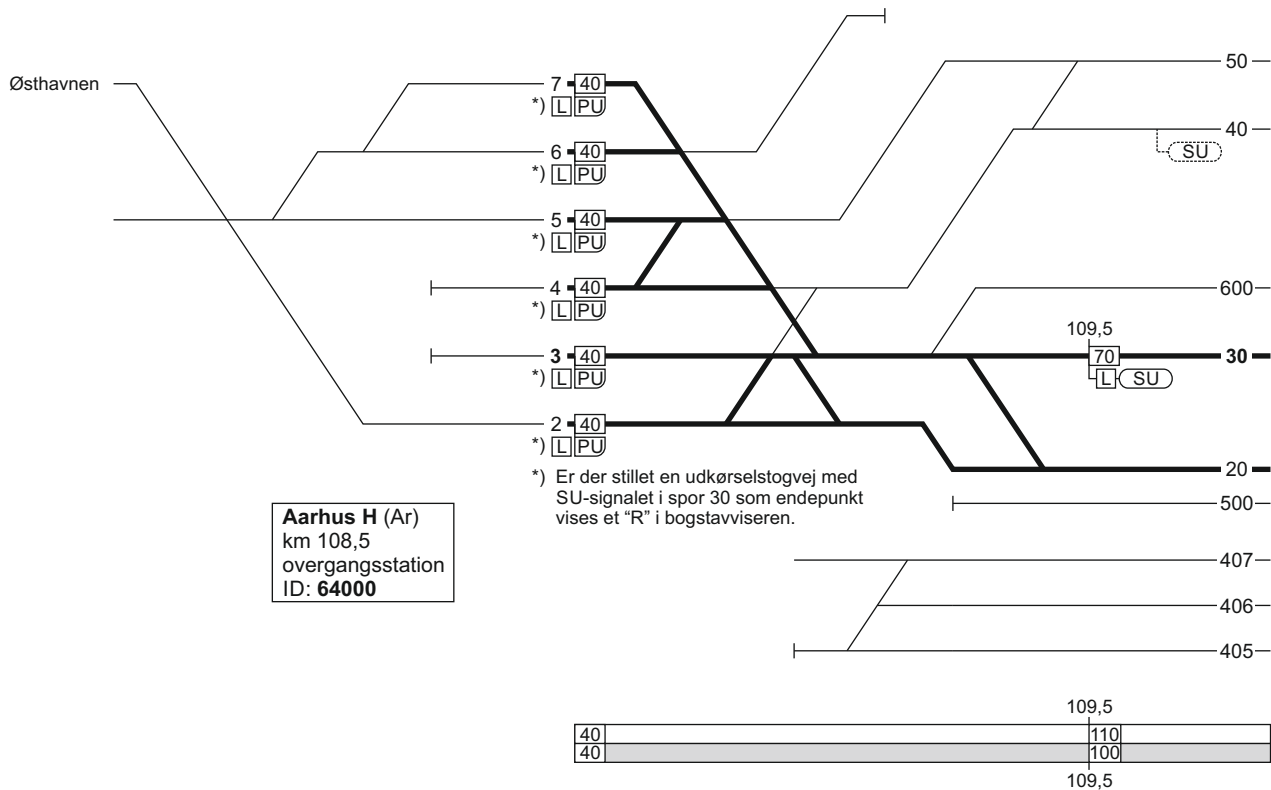

24. Aarhus H - Aalborg

FC Ar
linjeblok
stigning J

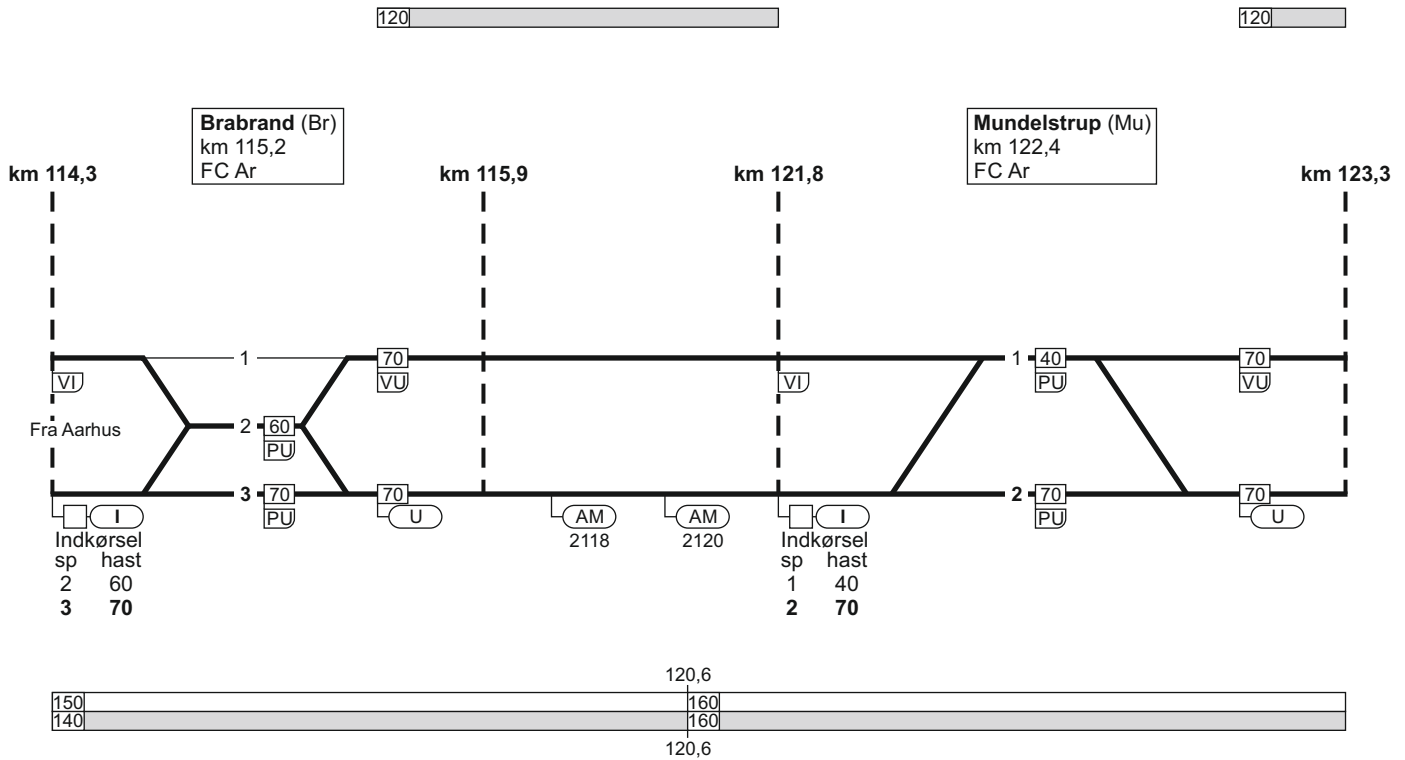

19.12.2022

24. Aarhus H - Aalborg

TIB-S

FC Ar
linjeblok
stigning G

FC Ar
linjeblok
stigning M

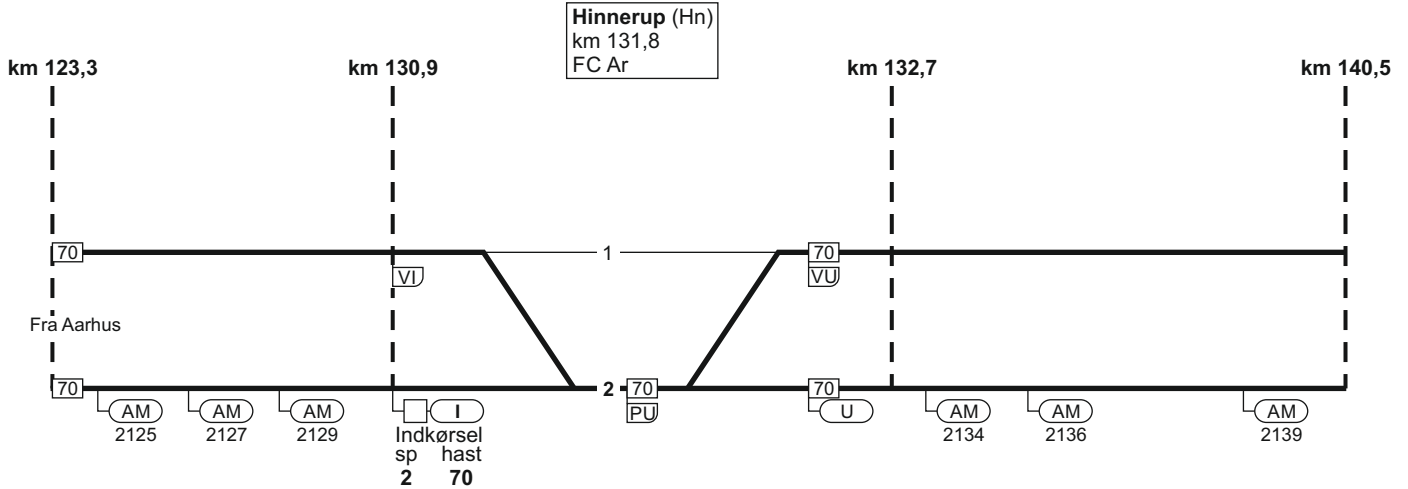

24. Aarhus H - Aalborg

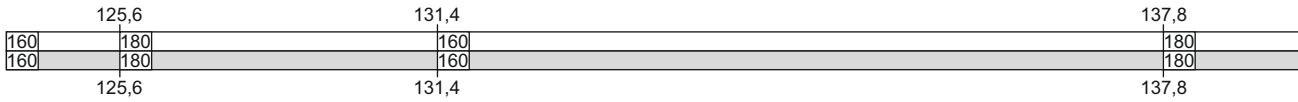

2274

495 - 11

24. Aarhus H - Aalborg

FC Ar
linjeblok
stigning K

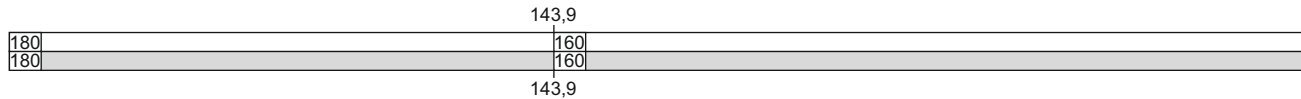
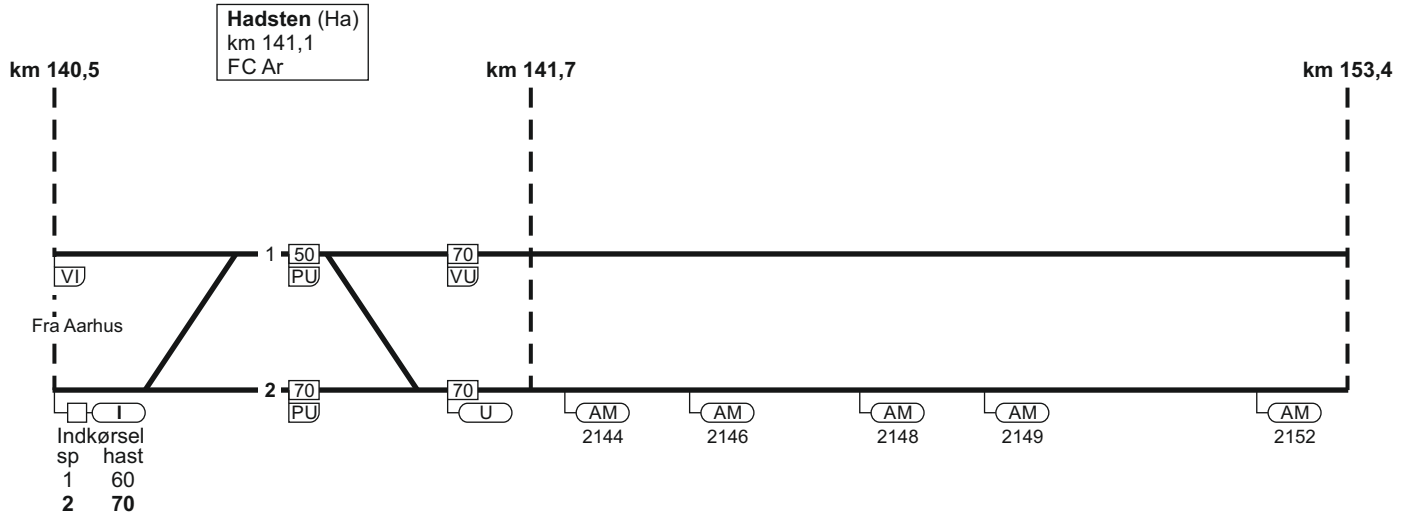

06.04.2020

24. Aarhus H - Aalborg

FC Ar
linjeblok
stigning M

TIB-S

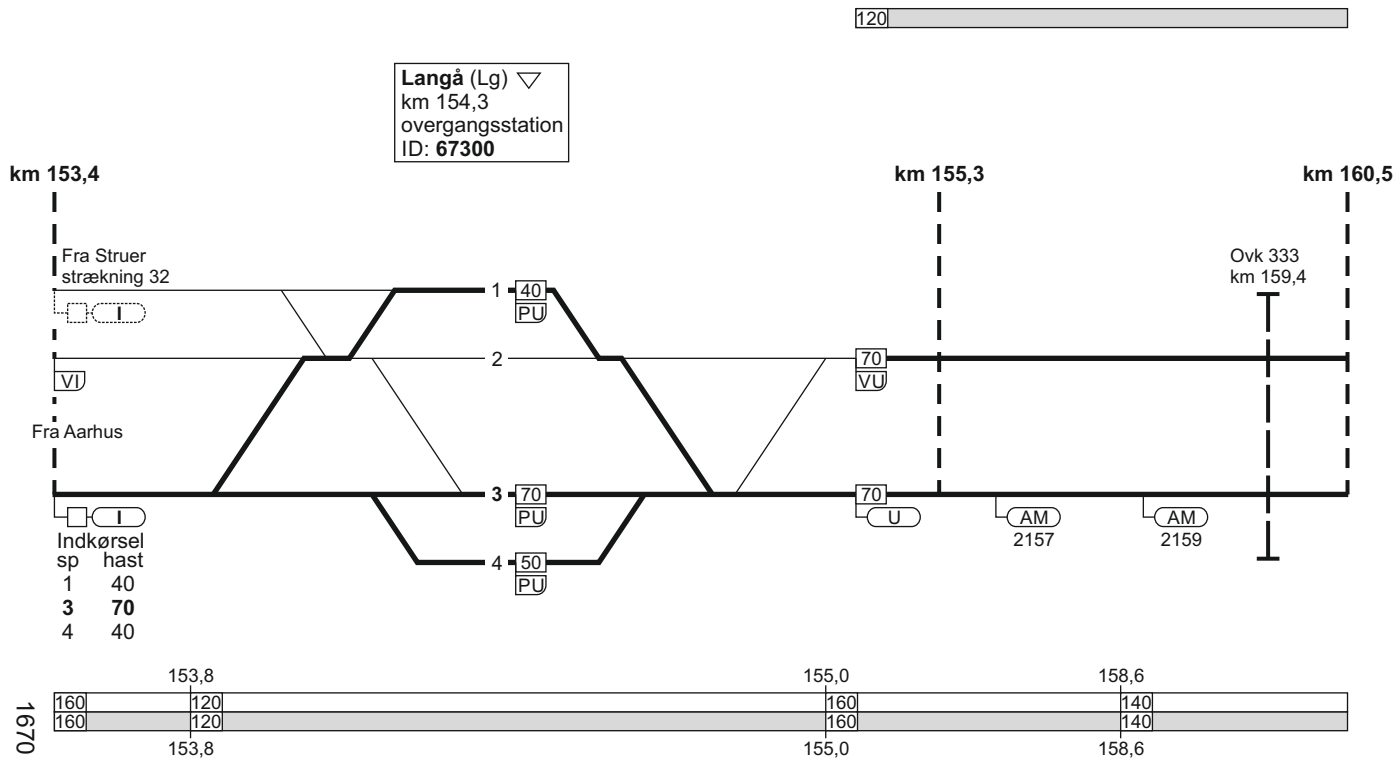

24. Aarhus H - Aalborg

497 - 11

24. Aarhus H - Aalborg

FC Ar
linjeblok
stigning L

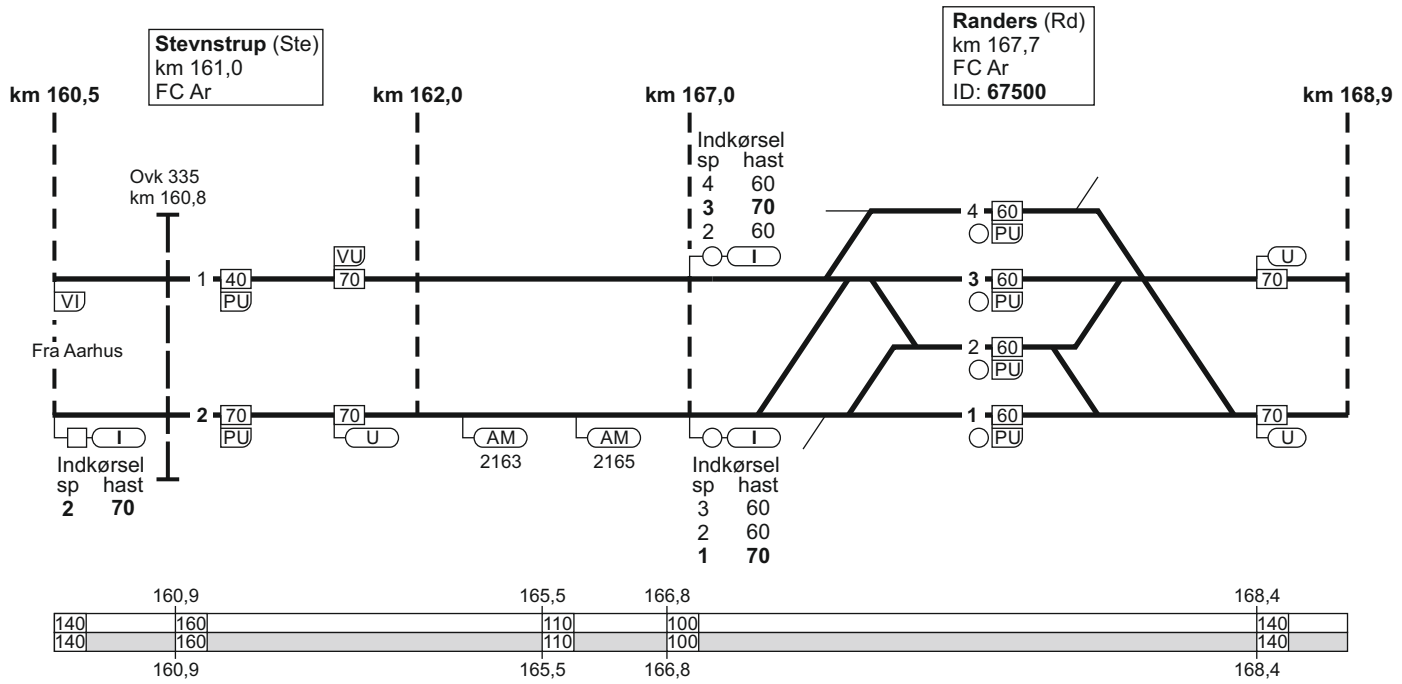

19.12.2022

24. Aarhus H - Aalborg

TIB-S

FC Ar
linjeblok / vekselspor
stigning H

FC Ar
linjeblok / vekselspor
stigning J

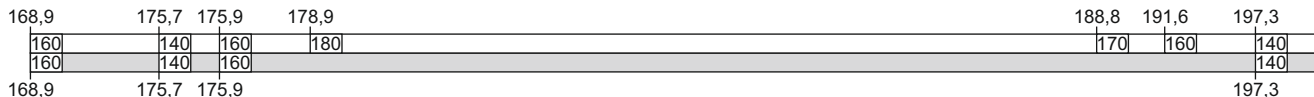

km 168,9

km 181,5

km 183,4

km 198,1

Fårup (Fp)
km 182,4
FC Ar

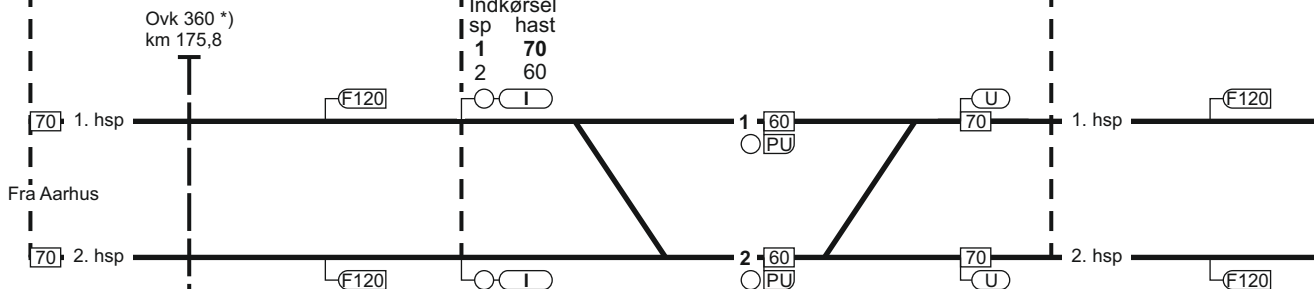

*) Overkørselssignal og uordenssignal for 1. hsp. er anbragt til venstre for sporet.

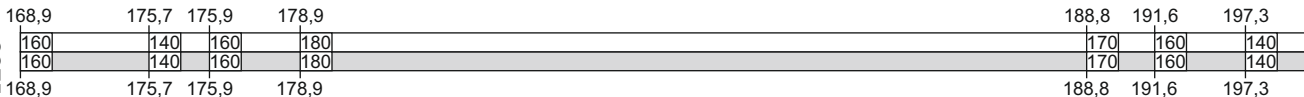

22715

24. Aarhus H - Aalborg

499 - 11

24. Aarhus H - Aalborg

Stigning G

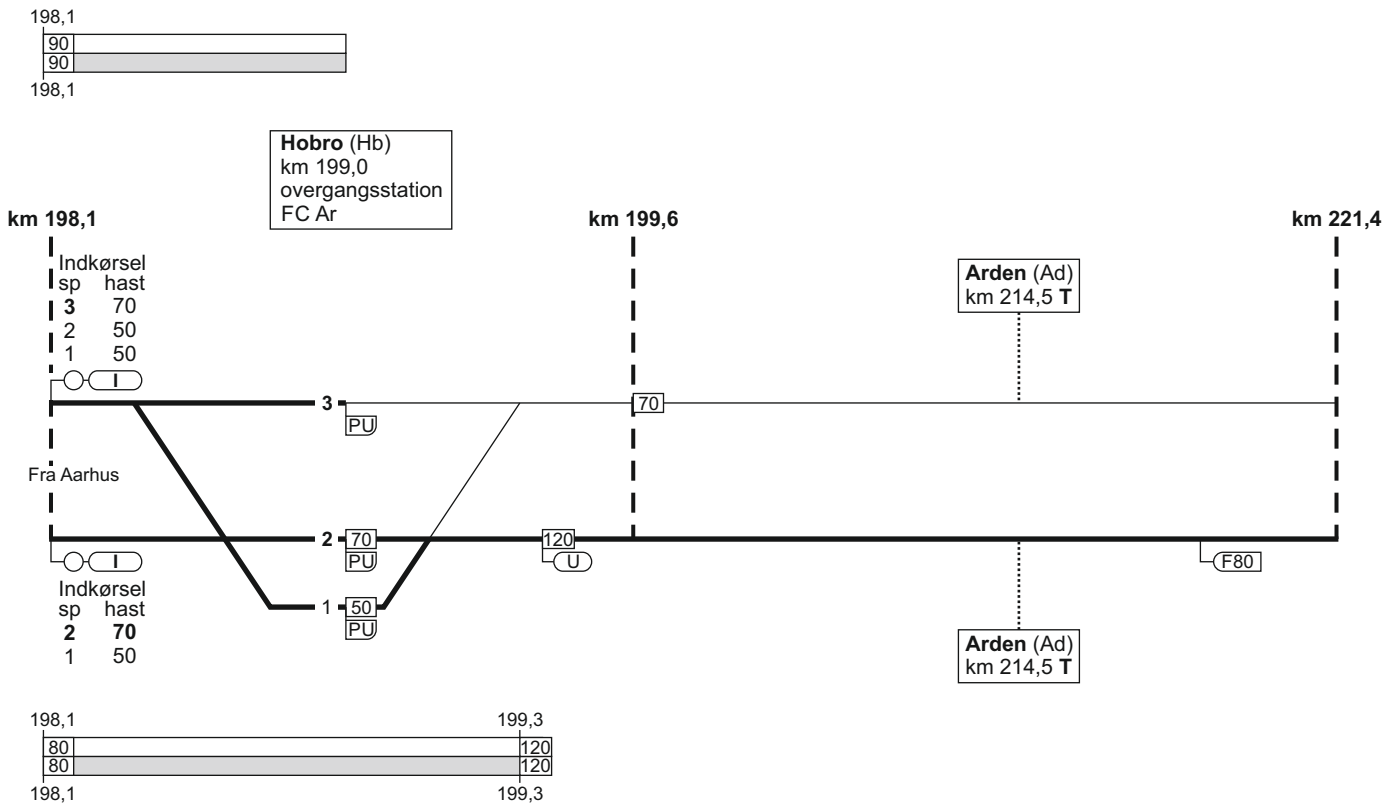

24. Aarhus H - Aalborg

TIB-S

24. Aarhus H - Aalborg

501 - 6

22.05.2017

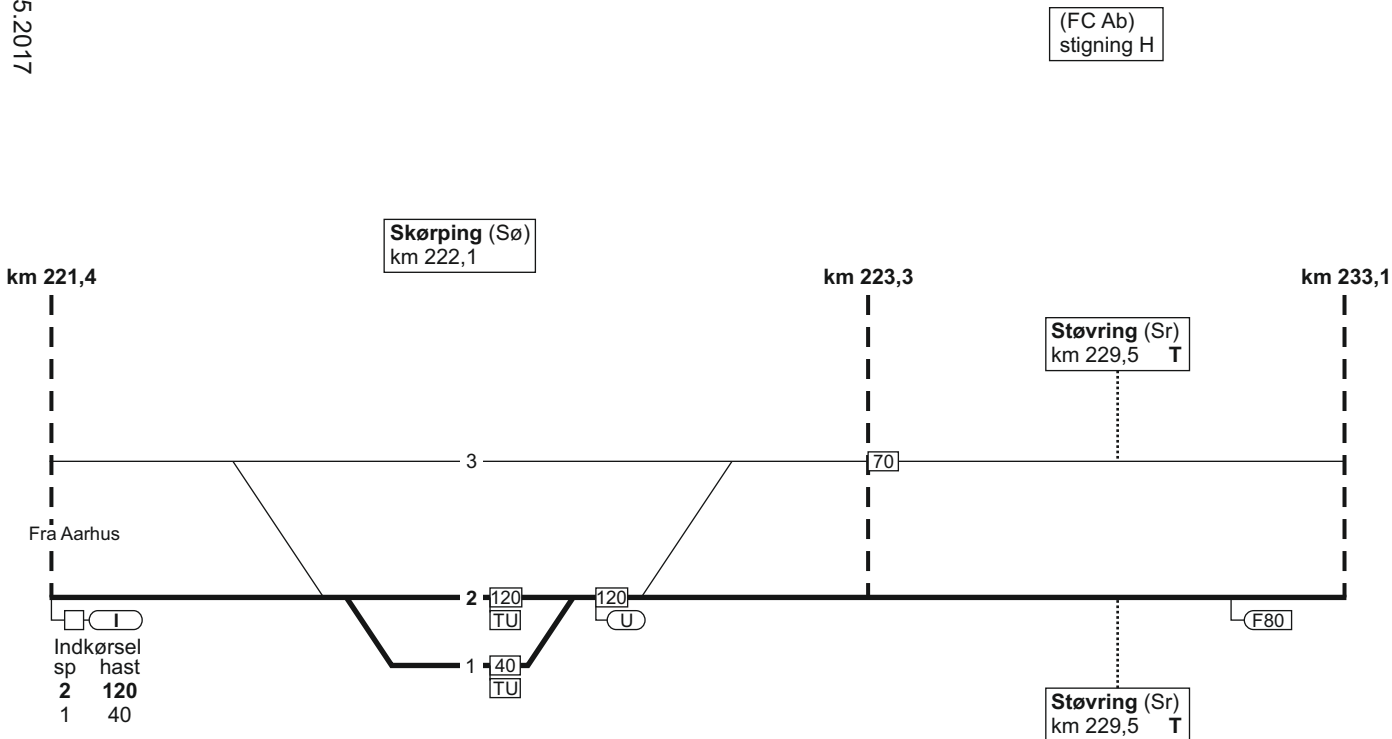

963

24. Aarhus H - Aalborg

(FC Ab)
stigning K

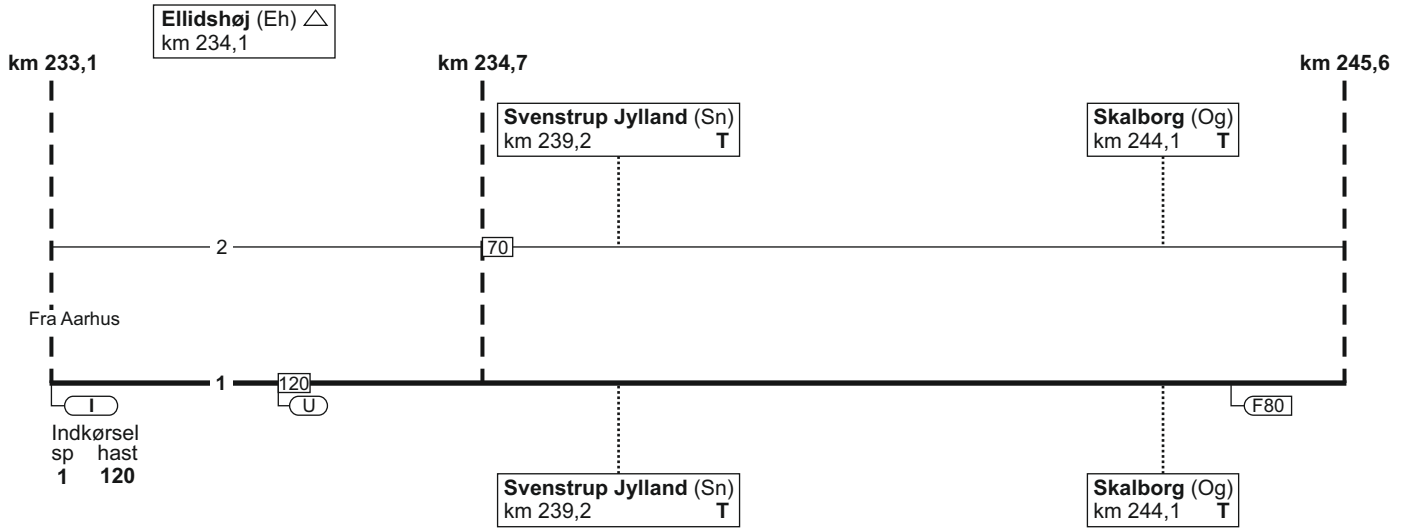

24. Aarhus H - Aalborg

TIB-S

24. Aarhus H - Aalborg

503 - 8

Aalborg (Ab)
 km 248,4
 overgangsstation
 ID: 63400

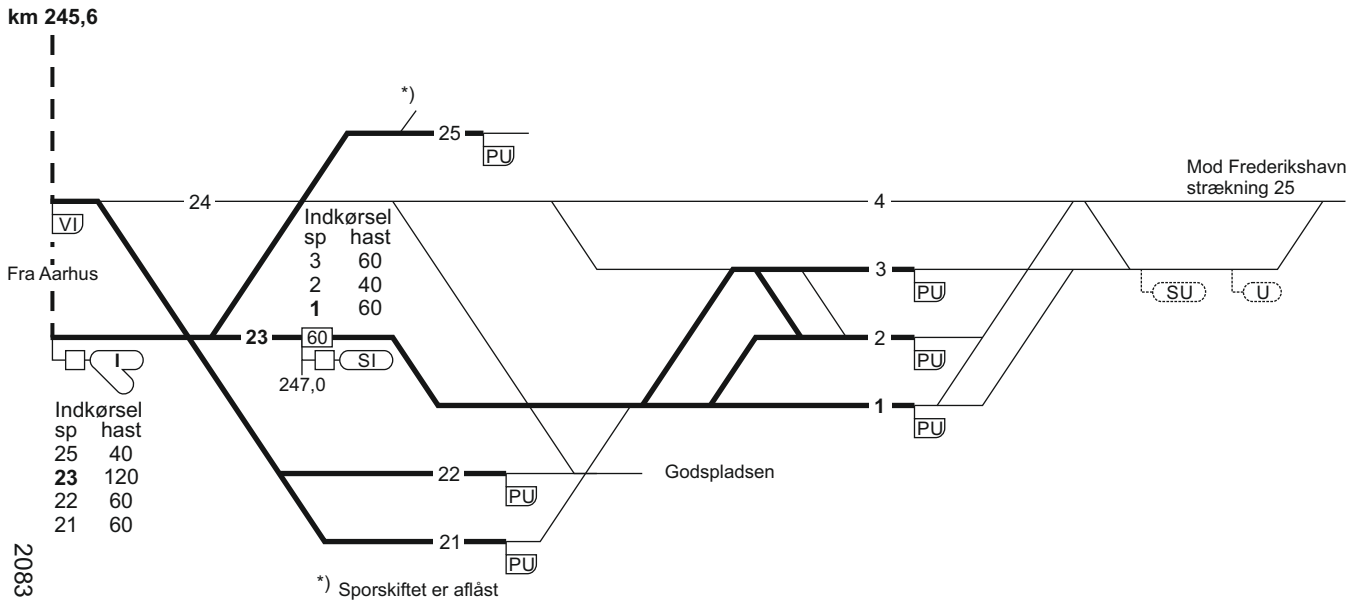

19.04.2022

2083

24. Aalborg - Aarhus H

504 - 8

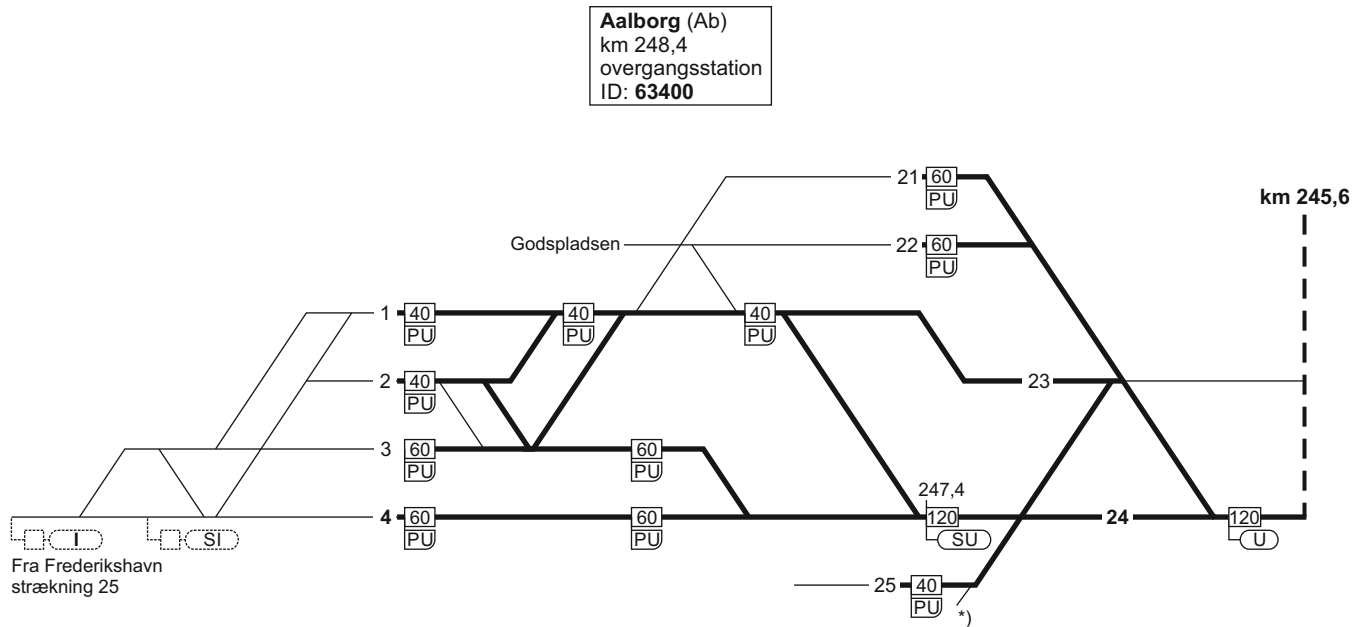

24. Aalborg - Aarhus H

TIB-S

*) Sporskiftet er aflåst

24. Aalborg - Aarhus H

22.05.2017

TIB-S

(FC Ab)
stigning J

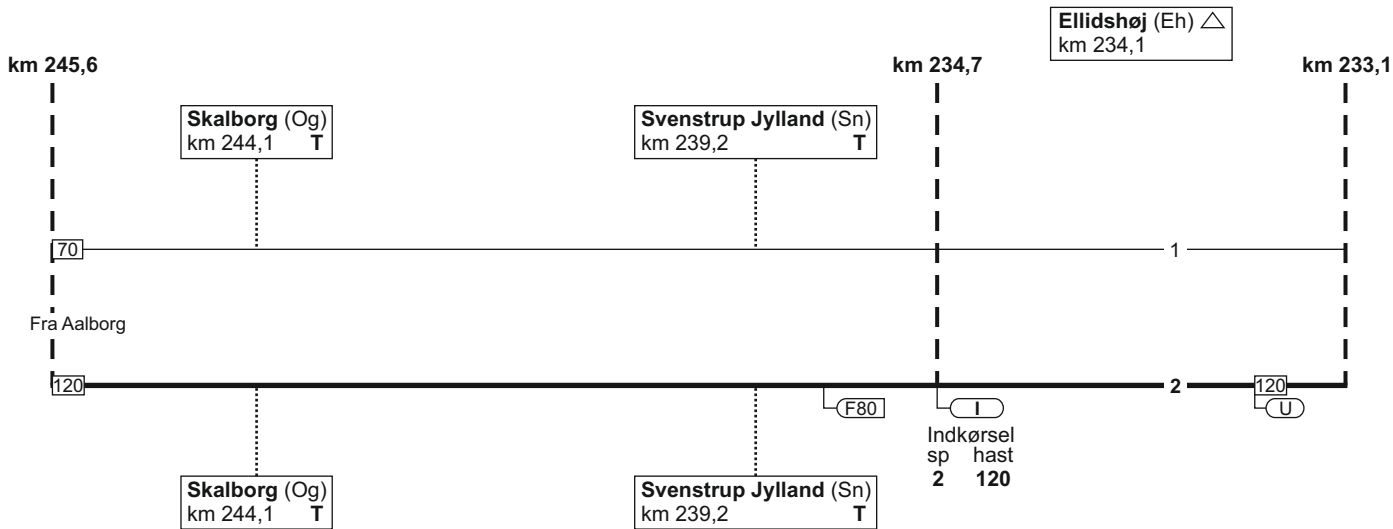

24. Aalborg - Aarhus H

965

505 - 4

24. Aalborg - Aarhus H

Stigning H

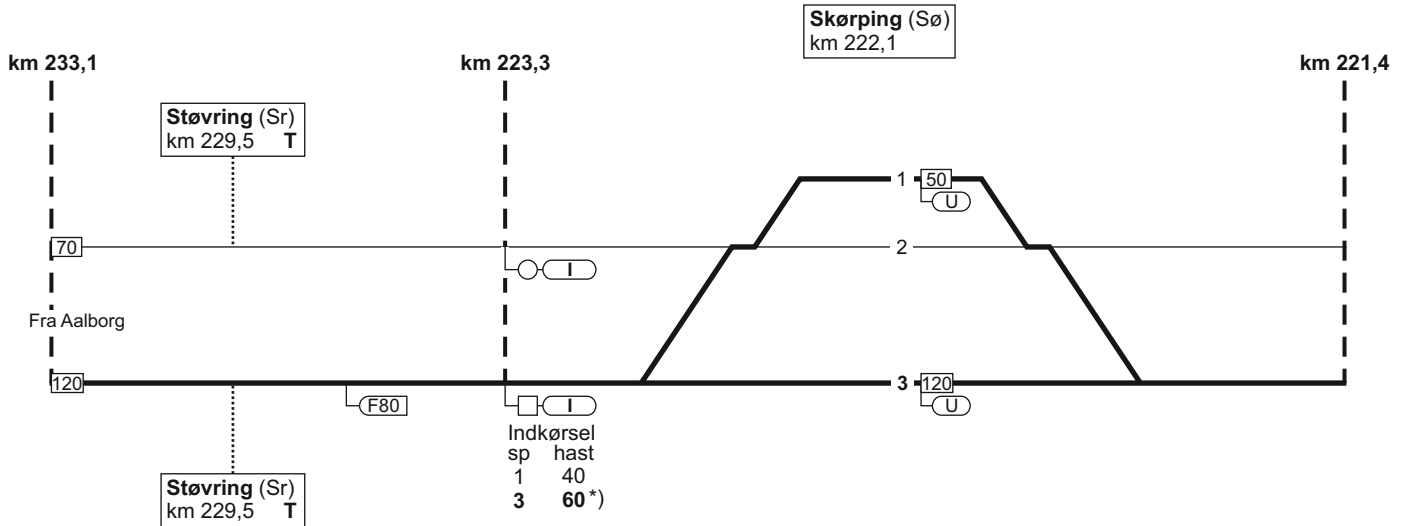

*) Ved "kør igennem"
dog 120 km/t

19.12.2022

24. Aalborg - Aarhus H

TIB-S

FC Ar
stigning F

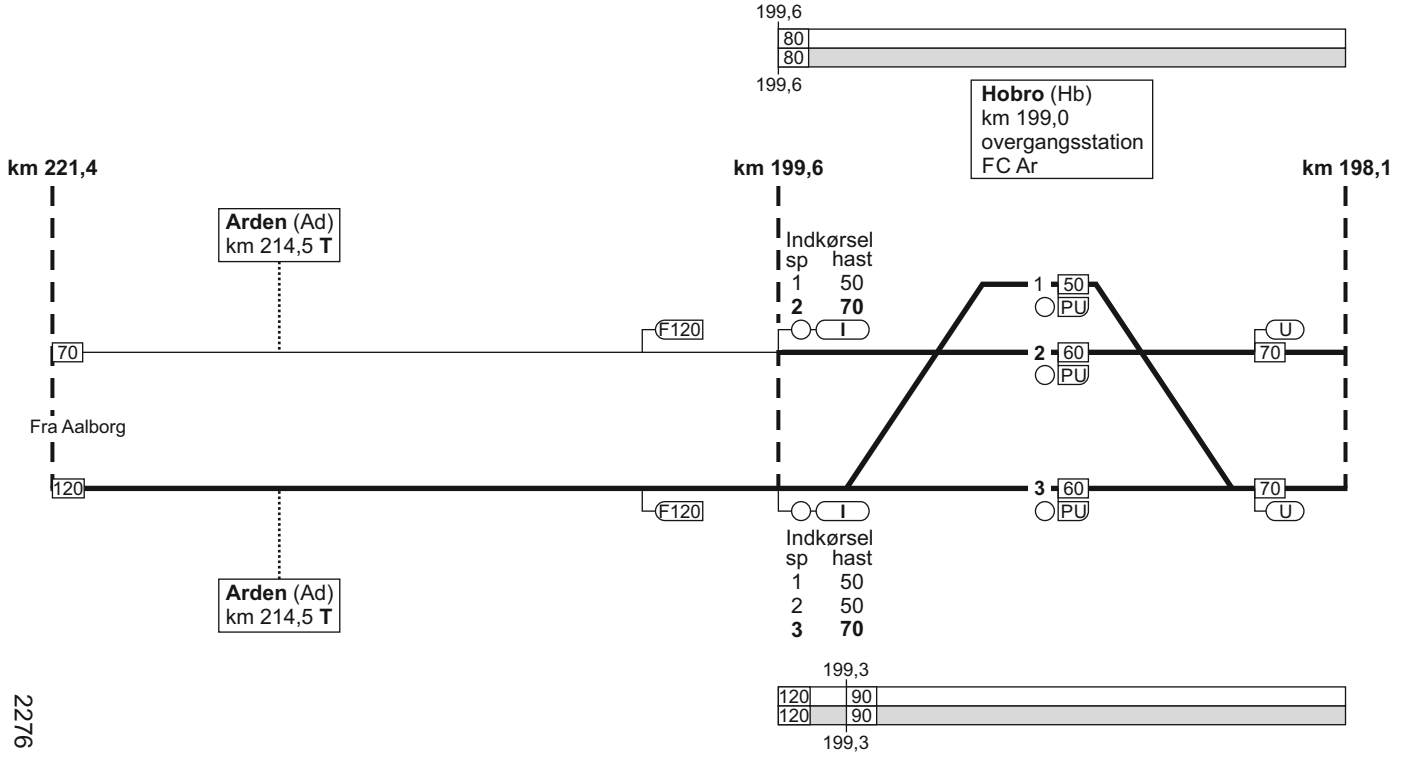

24. Aalborg - Aarhus H

507 - 12

2276

24. Aalborg - Aarhus H

FC Ar
linjeblok / vekselspor
stigning J

FC Ar
linjeblok / vekselspor
stigning H



Fårup (Fp)
km 182,4
FC Ar

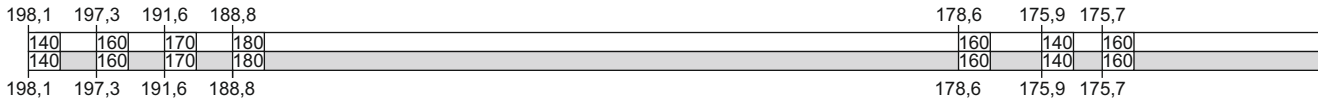
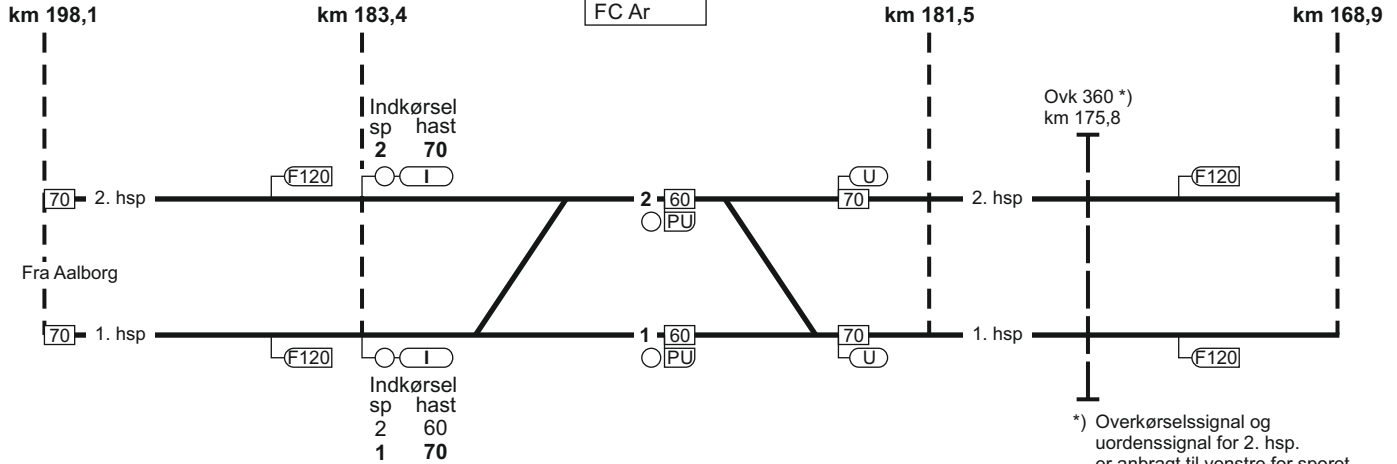

06.04.2020

24. Aalborg - Aarhus H

FC Ar
linjeblok
stigning L

TIB-S



Randers (Rd)
km 167,7
FC Ar
ID: 67500

Stevnstrup (Ste)
km 161,0
FC Ar

km 168,9

Indkørsel
sp hast
1 70
2 60
3 60
4 60



Fra Aalborg

Indkørsel
sp hast
2 60
3 70
4 60

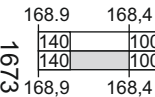

167,3

km 167,0

km 162,0

km 160,5

Ovk 335
km 160,8



24. Aalborg - Aarhus H

509 - 10

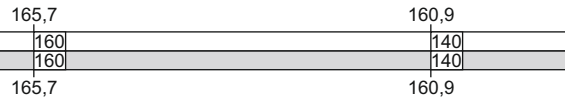

24. Aalborg - Aarhus H

FC Ar
linjeblok
stigning M

120

120

Langå (Lg) ▽
km 154,3
overgangsstation
ID: 67300

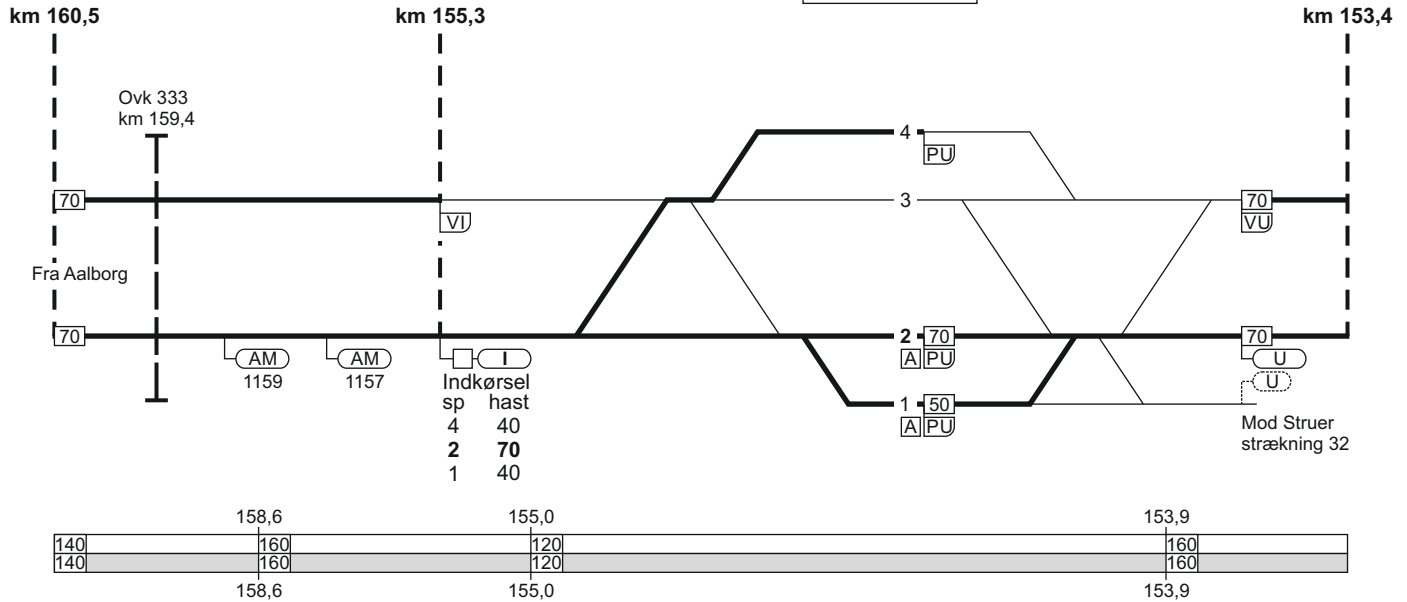

24. Aalborg - Aarhus H

19.12.2022

FC Ar
linjeblok
stigning J

TIB-S



km 153,4

km 141,7

Hadsten (Ha)
km 141,1
FC Ar

km 140,5

Fra Aalborg

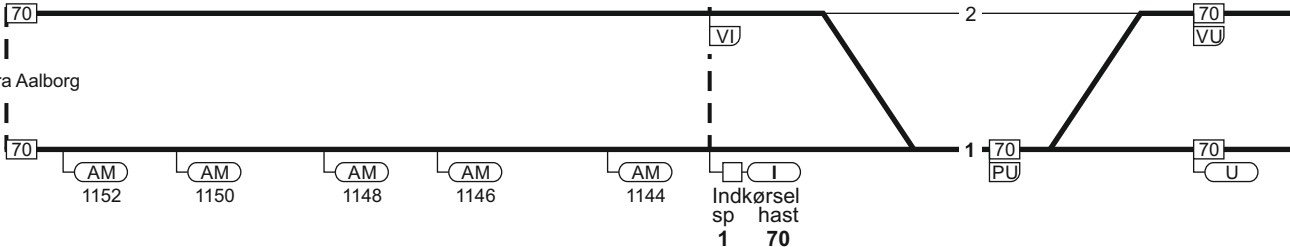

24. Aalborg - Aarhus H

2277

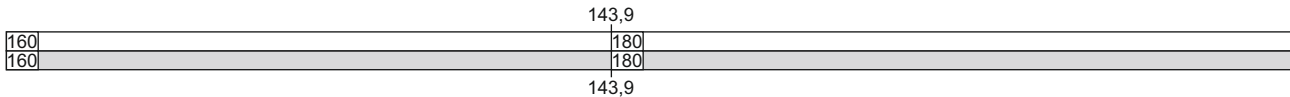

511 - 10

24. Aalborg - Aarhus H

FC Ar
linjeblok
stigning M

120

120

Mundelstrup (Mu)
km 122,4
FC Ar

Brabrand (Br)
km 115,2
FC Ar

km 123,3

km 121,8

km 115,9

km 114,3

Fra Aalborg

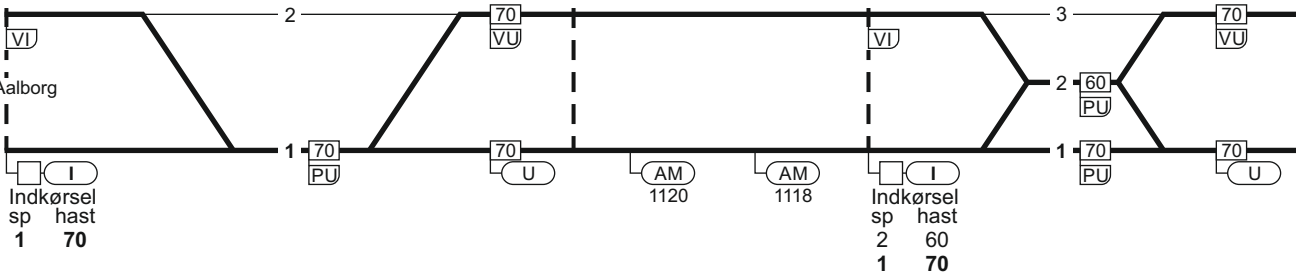

120,6

150

140

120,6

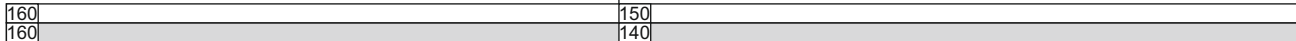

19.04.2022

2084

TIB-S

24. Aalborg - Aarhus H

513 - 7

24. Aalborg - Aarhus H

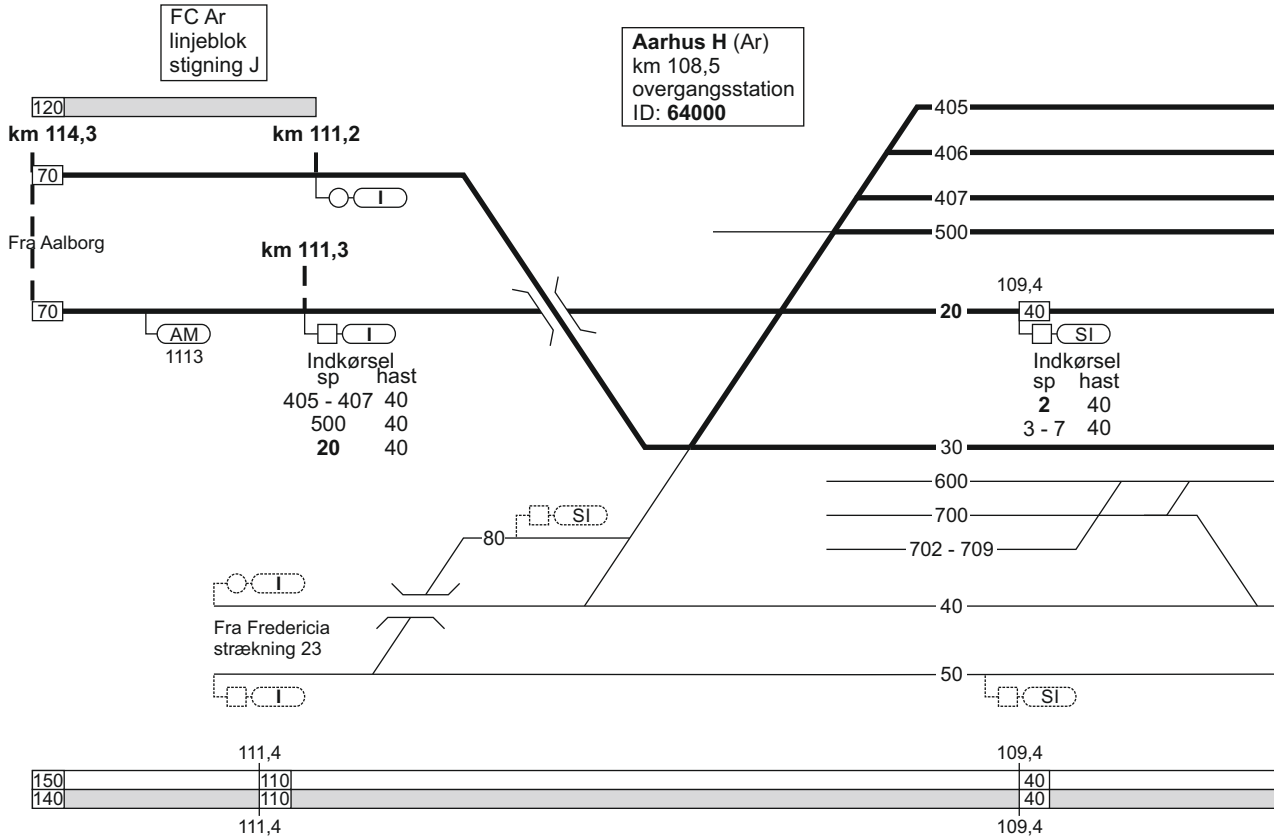

24. Aalborg - Aarhus H

04.09.2017

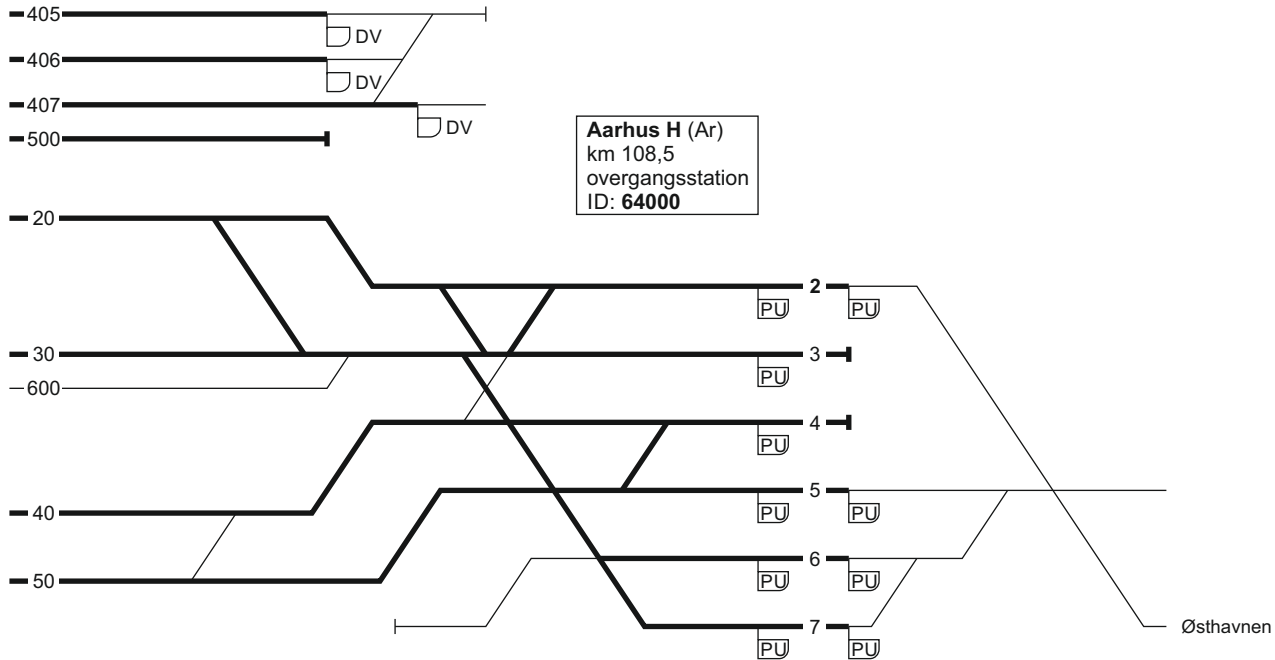

40	
40	

1163

TIB-S

24. Aalborg - Aarhus H

515 - 13

24. Aarhus H - Aalborg

Togekspeditionssted 1	Togfølgestation 2	Sporbenyttelse 3	Standsningssted 4	Kmp/FC telefonnummer 5
Aarhus H			<p>Følgende tog skal standse således: Tog fremført af MF, MG og lok anvender standsningsmærke 17.18. Øvrige materieltyper med førerpladsen ud for perrontrappen.</p>	<p>Kmp: 82 10 11 35 GSM-R: 81 99 12 40 FC: Ar (ekskl.) - Sø (ekskl.) 82 10 11 16 GSM-R: 81 99 12 41</p>

Togekspeditionssted 1	Togfølgestation 2	Sporbenyttelse 3	Standsningssted 4	Kmp/FC telefonnummer 5
Langå	Togfølgestation: Ma-lø 0000-2400 S 0000-0100 0700-2400 Øvrig tid: Ikke fjernstyret togfølgestation (overgangsstation) med AG-drift uden stedlig stationsbestyrer.			Kmp: 86 46 15 00 GSM-R: 81 99 12 73 Når Langå er ikke fjern- styret togfølgestation (overgangsstation) med AG-drift uden stedlig stationsbestyrer, vare- tages stationsbestyre- rens ansvar af stations- bestyreren i FC Ar. FC Ar: 82 10 11 16 GSM-R: 81 99 12 41
Randers				FC Ar: 82 10 11 16 GSM-R: 81 99 12 41

Togekspeditionssted 1	Togfølgestation 2	Sporbenyttelse 3	Standsningssted 4	Kmp/FC telefonnummer 5
Skørping				Kmp: 82 14 02 78 GSM-R: 81 99 13 78
Ellidshøj	Togfølgestation: Ma-fr 0520-1930 Lø 0815-1730			Kmp: 82 10 16 54 GSM-R: 81 99 13 58
Aalborg				Kmp: 82 14 02 94 GSM-R: 81 99 12 34

25. Aalborg - (Sulsted)

Strækningshastighed:

Delstrækning	Strækningshastighed (km/t)
Aalborg - (Sulsted)	120

25. Aalborg - (Sulsted)

Aalborg (Ab)
 km 248,4
 overgangsstation
 ID: 63400

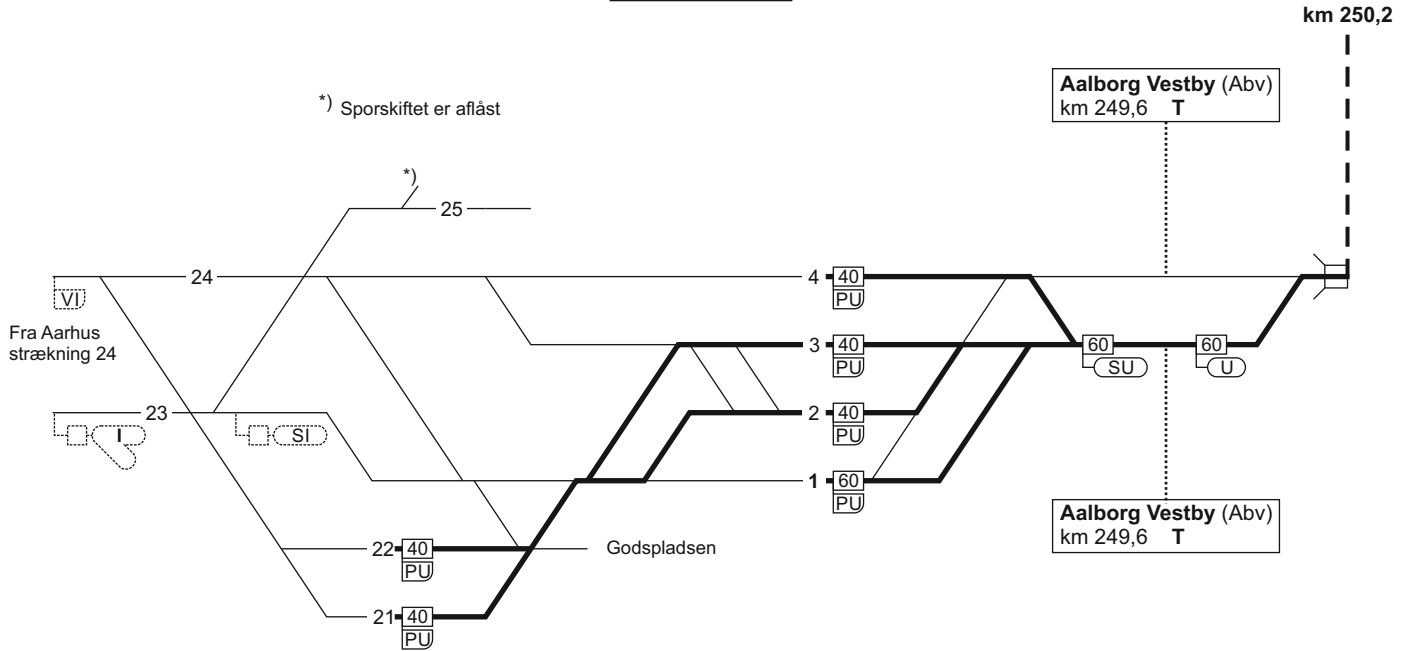

Hastigheden for ikke personførende tog fremført af MZ er højst 90 km/t.

25. Aalborg - (Sulsted)

FC Ab
linjeblok
stigning K

FC Ab
linjeblok
stigning L

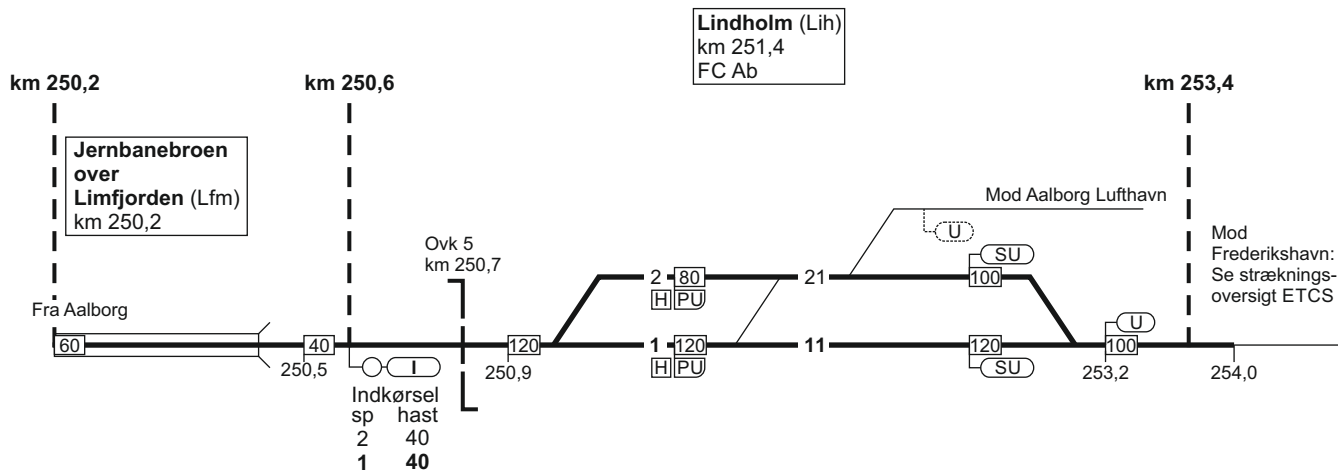

Hastigheden for ikke personførende tog fremført af MZ er højst 90 km/t.

25. (Sulsted) - Aalborg

524 - 12

25. (Sulsted) - Aalborg

TIB-S

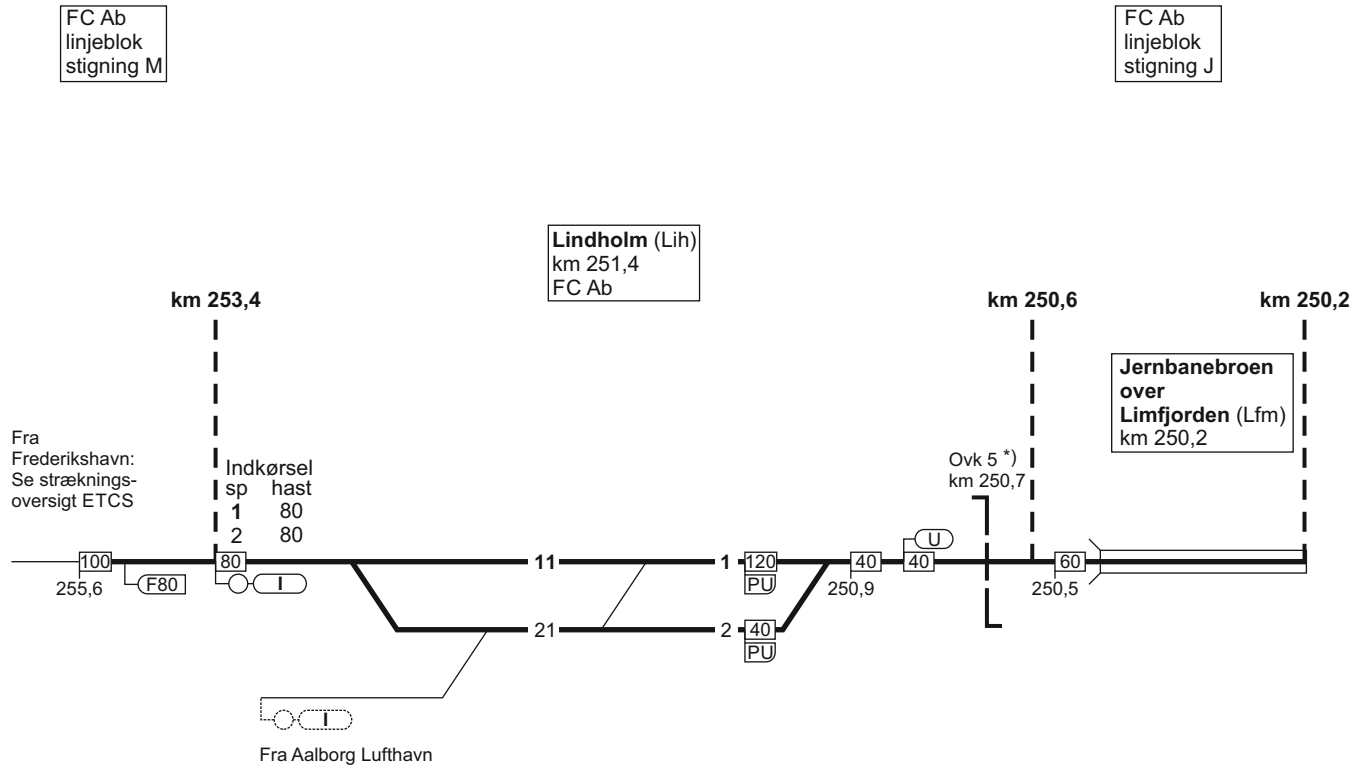

*) = uordenssignal ikke etableret

Hastigheden for ikke personførende tog fremført af MZ er højst 90 km/t.

25. (Sulsted) - Aalborg

Aalborg (Ab)
 km 248,4
 overgangsstation
 ID: 63400

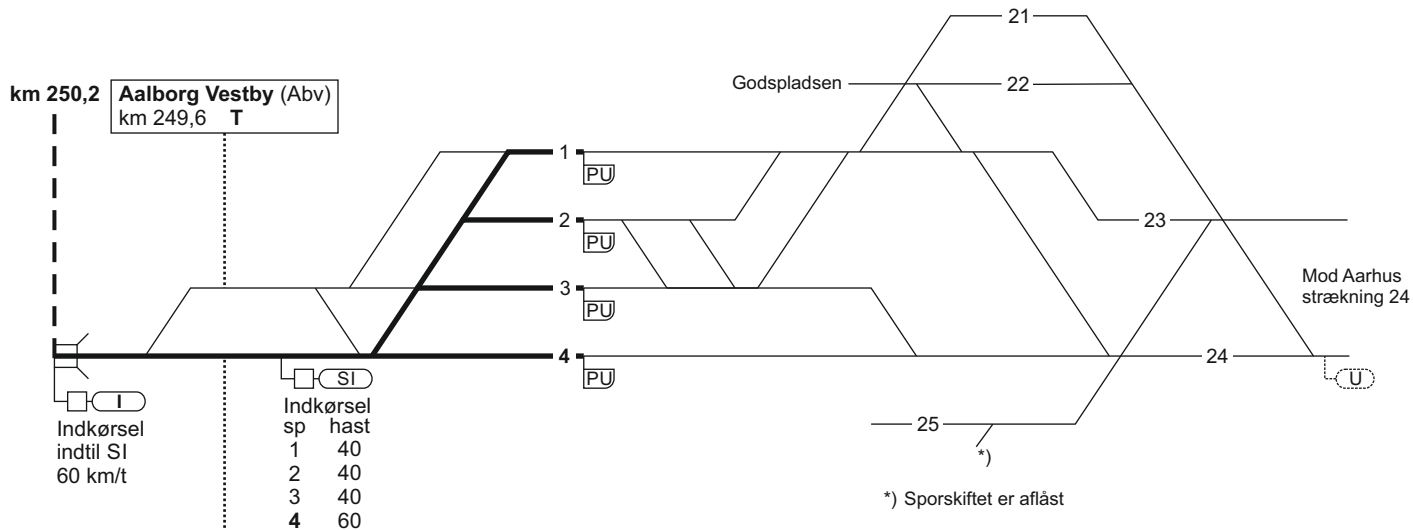

Aalborg Vestby (Abv)
 km 249,6 T

Hastigheden for ikke personførende tog fremført af MZ er højst 90 km/t.

25. Aalborg - (Sulsted)

Togekspeditionssted 1	Togfølgestation 2	Sporbenyttelse 3	Standingssted 4	Kmp/FC telefonnummer 5
Aalborg				Kmp: 82 14 02 94 GSM-R: 81 99 12 34 FC: Ab (ekskl.) - (Su) 82 14 02 94 GSM-R Ab (ekskl.) - (Su) 81 99 12 35

26. Fredericia - Padborg

Strækningshastighed:

Delstrækning	Strækningshastighed (km/t)
Fredericia - Vojens	160
Vojens - Tinglev	180
Tinglev - Padborg	120

26. Fredericia - Padborg

FC Fa Vest
linjeblok
stigning K

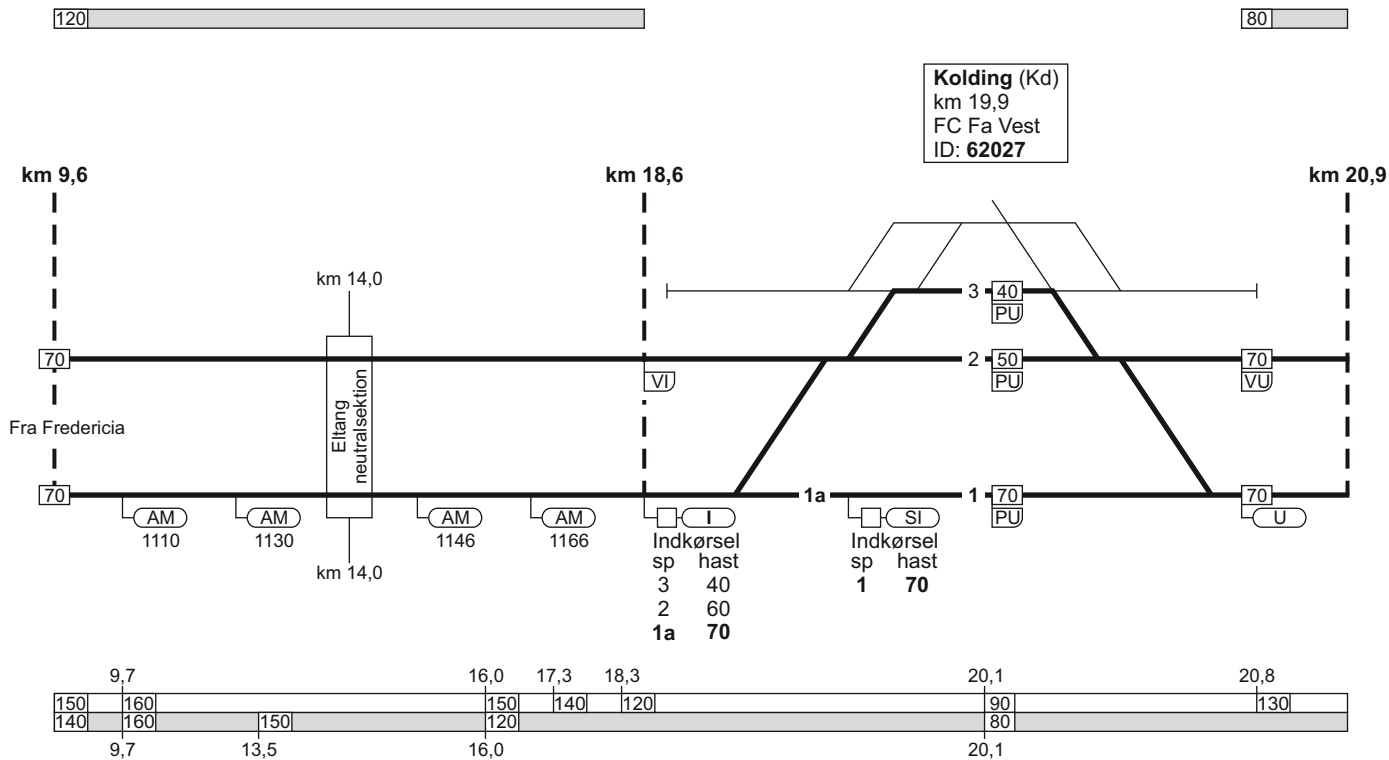

26. Fredericia - Padborg

17.03.2022

FC Fa Vest
linjeblok
stigning H

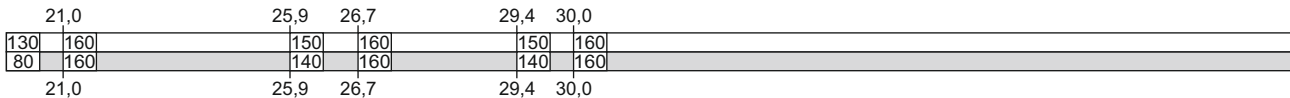
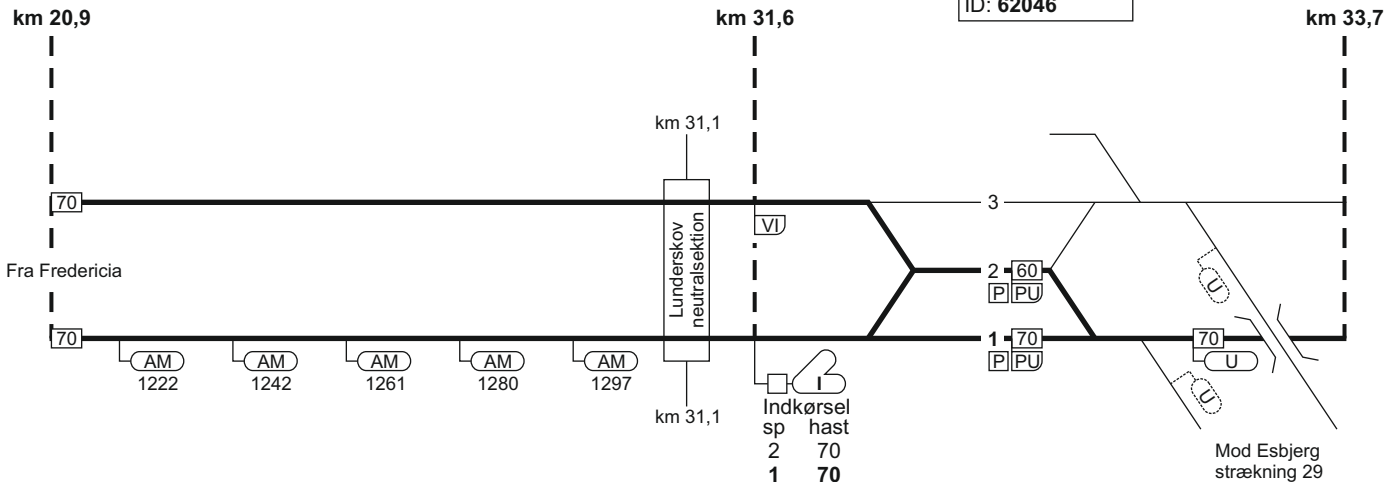

2056

TIB-S

26. Fredericia - Padborg

545 - 11

26. Fredericia - Padborg

FC Fa Syd
linjeblok / vekselspor
stigning K

12.12.2022

TIB-S

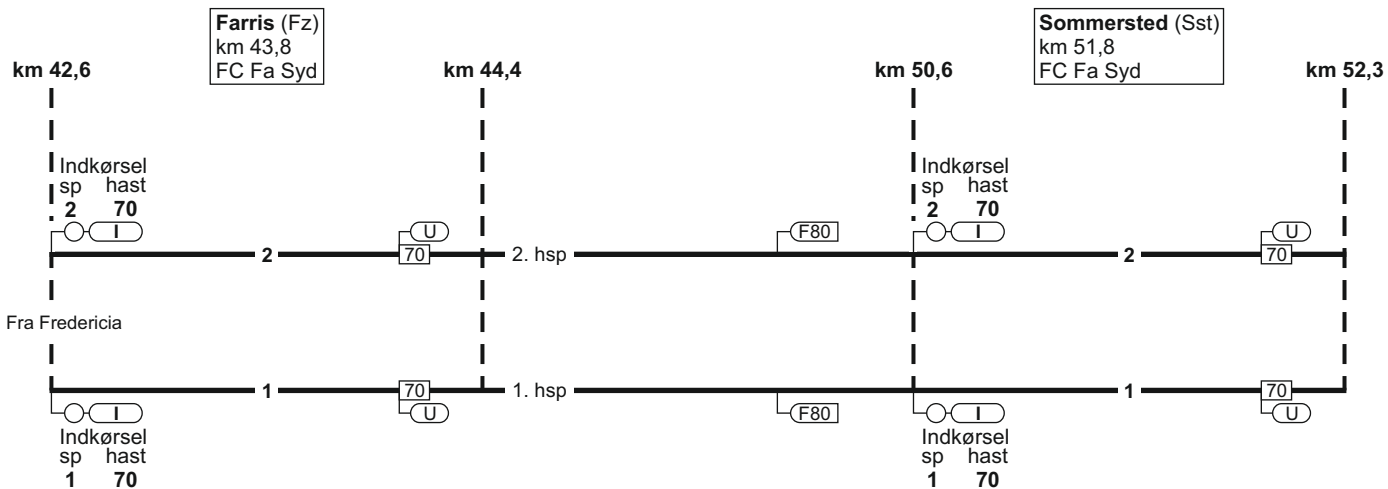

26. Fredericia - Padborg

2222



547 - 10

26. Fredericia - Padborg

FC Fa Syd
linjeblok / vekselspor
stigning J

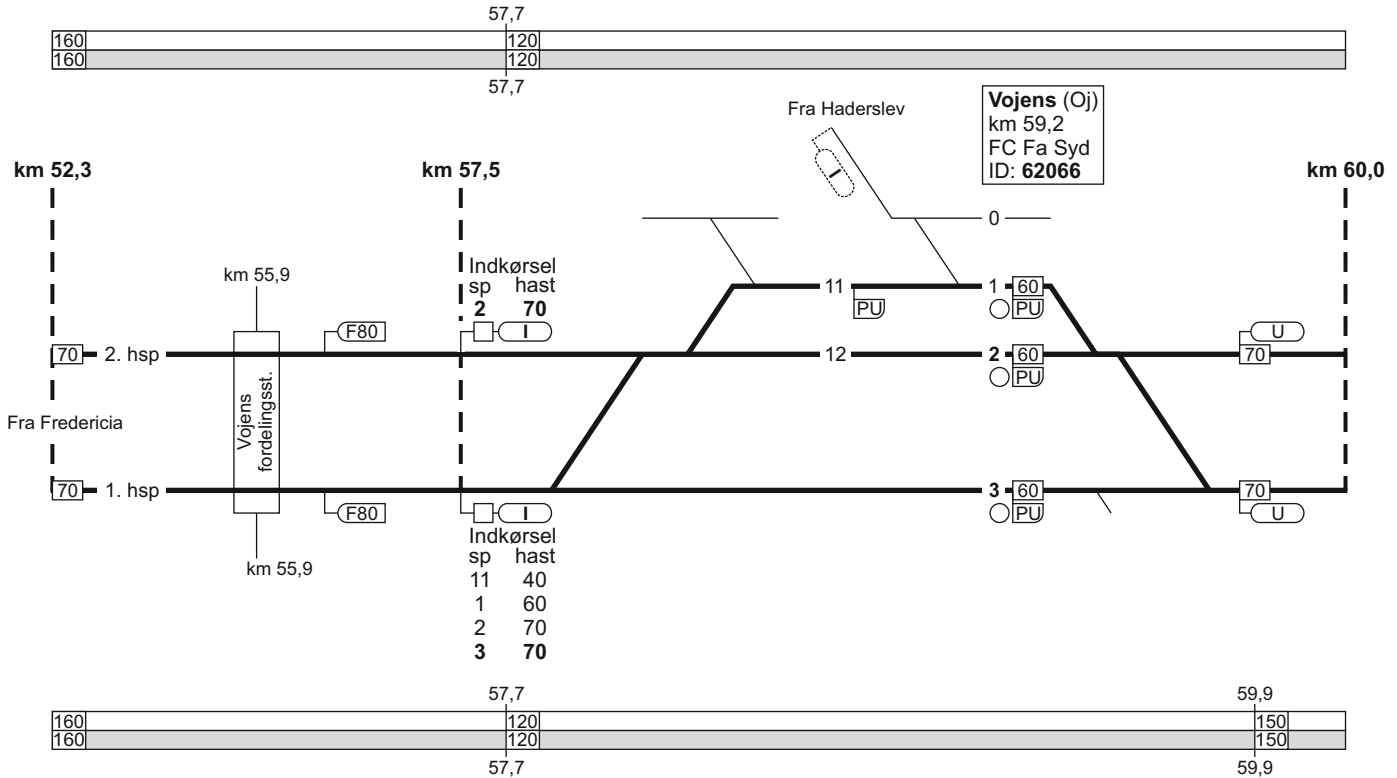

26. Fredericia - Padborg

FC Fa Syd
linjeblok / vekselspor
stigning J

09.11.2023

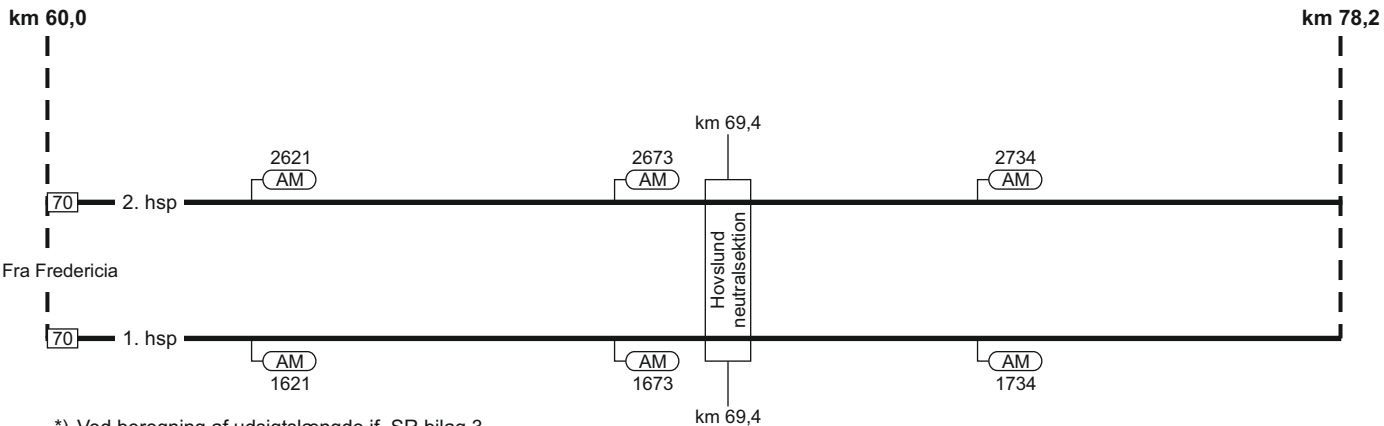
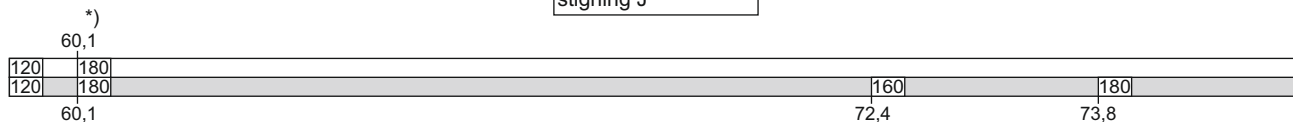

*) Ved beregning af udsigtslængde jf. SR bilag 3, anvendes tophastighed 200 km/t.

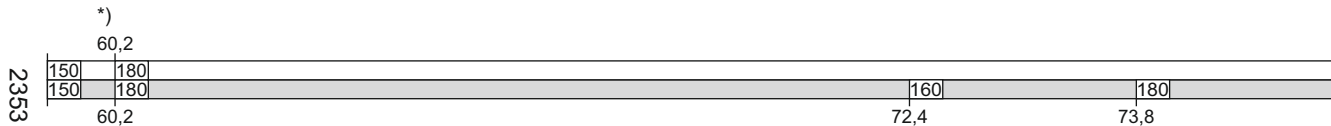

2353

TIB-S

26. Fredericia - Padborg

549 - 10

26. Fredericia - Padborg

FC Fa Syd
linjeblok / vekselspor
stigning L

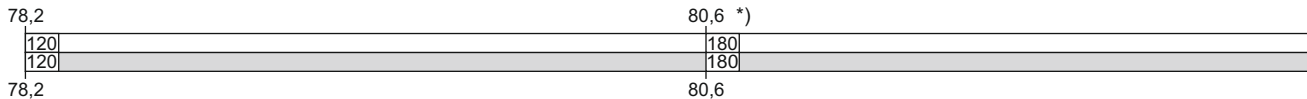
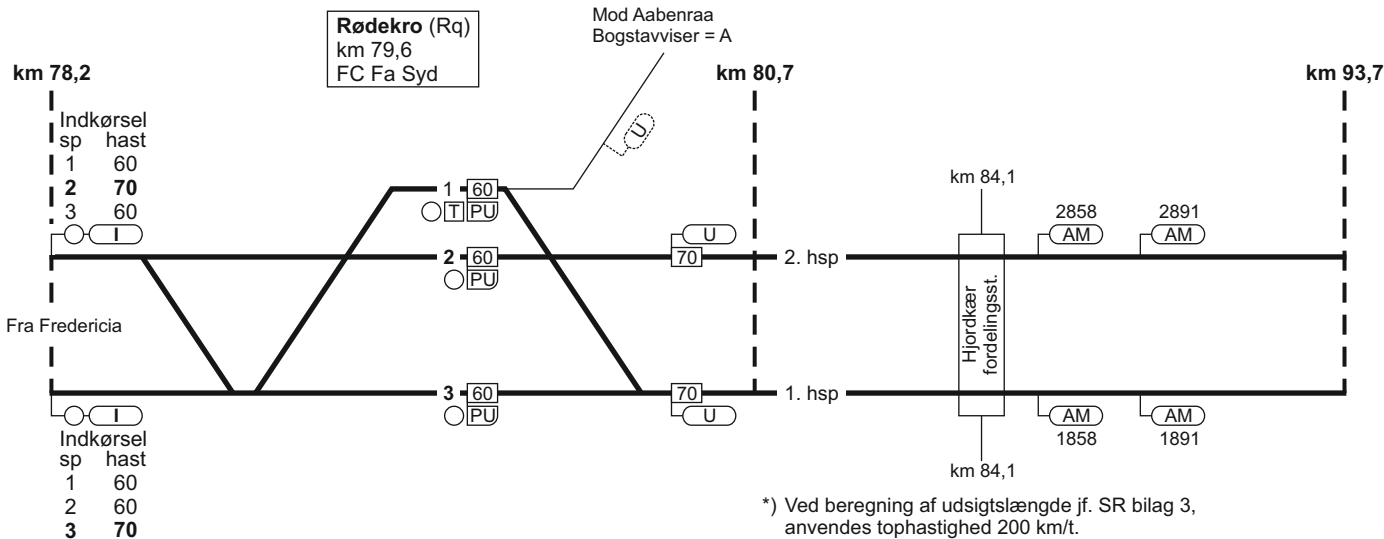
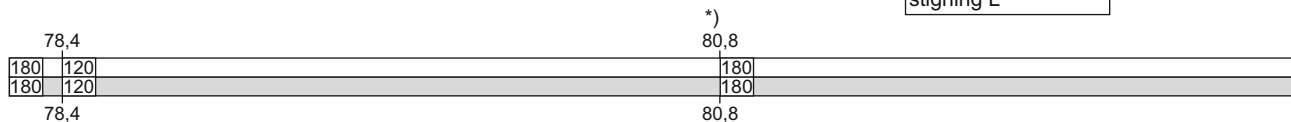

26. Fredericia - Padborg

12.12.2022

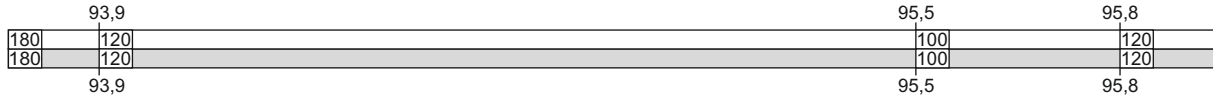

km 93,7

Indkørsel	sp	hast
5	60	
4	60	
3	70	
2	60	
1	60	

Tinglev (Te)
 km 95,3
 overgangsstation
 FC Fa Syd
 ID: 67600

Fra Fredericia

Indkørsel	sp	hast
5	60	
4	60	
3	60	
2	70	
1	60	

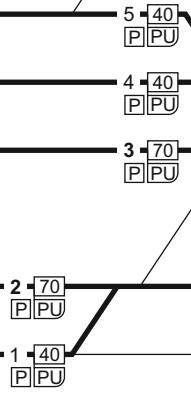

Mod Sønderborg
 strækning 28

Ovk 200
 km 95,9

km 96,2

93,7
 2224
 93,7

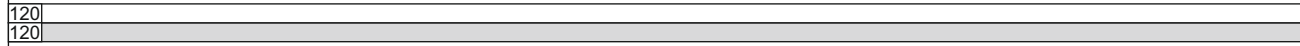

TIB-S

26. Fredericia - Padborg

551 - 10

26. Fredericia - Padborg

FC Fa Syd
linjeblok
stigning L

FC Fa Syd
linjeblok
stigning K

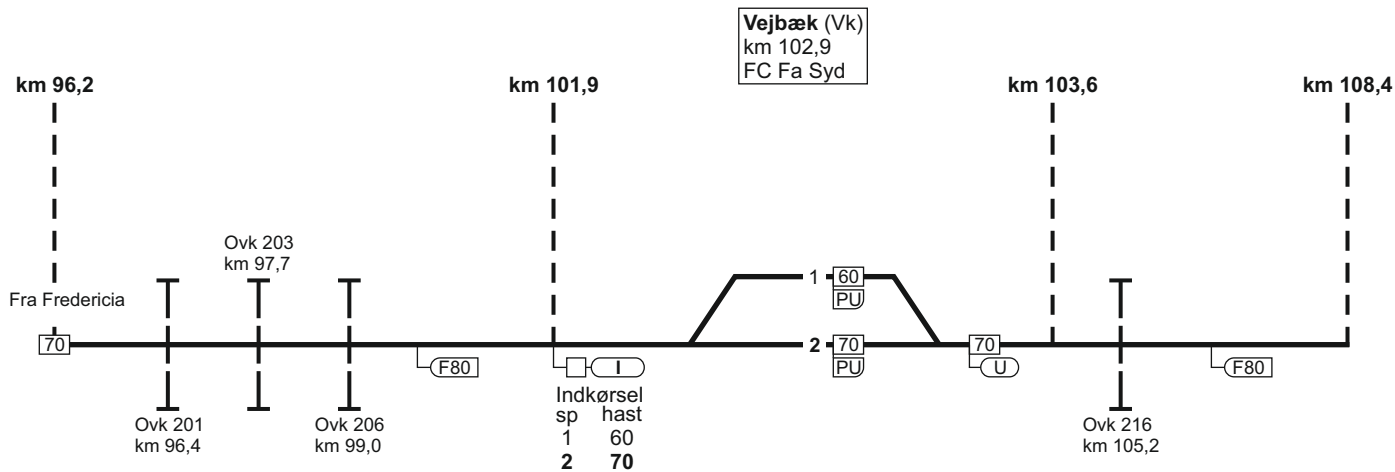

120	
120	

26. Fredericia - Padborg

24.05.2017

Padborg (Pa)
 km 109,7
 overgangsstation
 ID: 67400

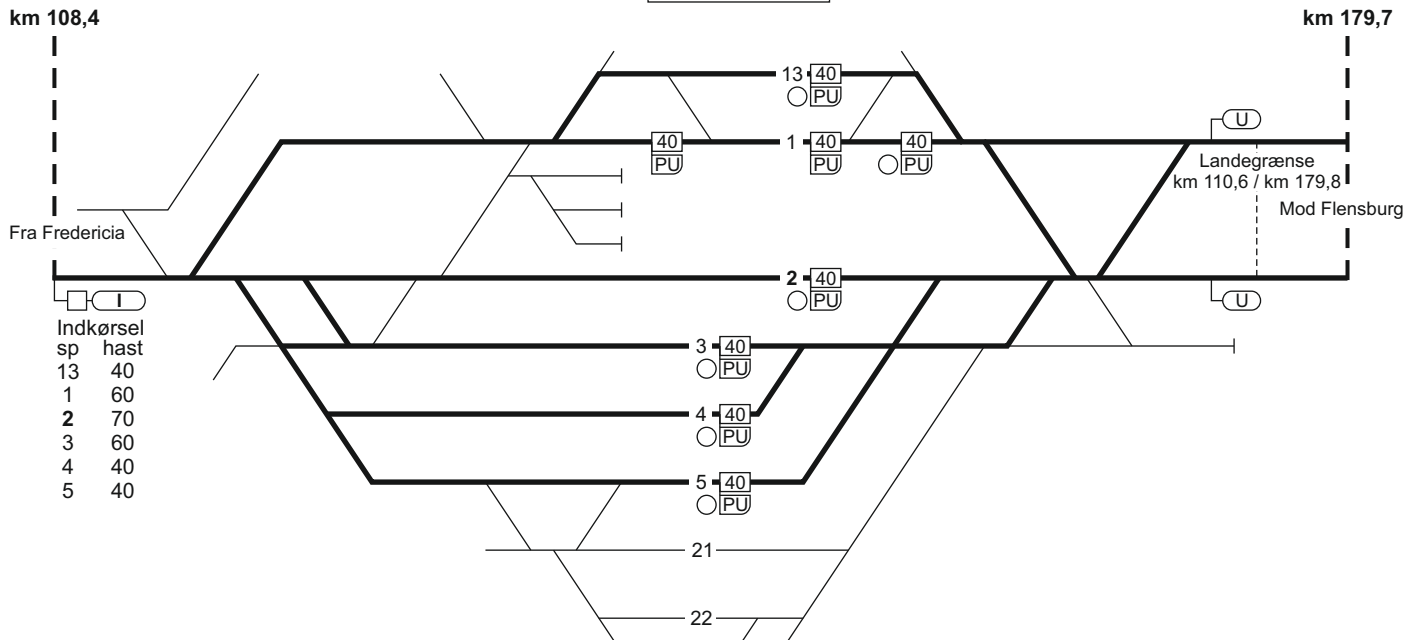

Indkørsel	sp	hast
13	40	
1	60	
2	70	
3	60	
4	40	
5	40	



TIB-S

26. Fredericia - Padborg

553 - 5

26. Padborg - Fredericia

554 - 5

Padborg (Pa)
 km 109,7
 overgangsstation
 ID: 67400

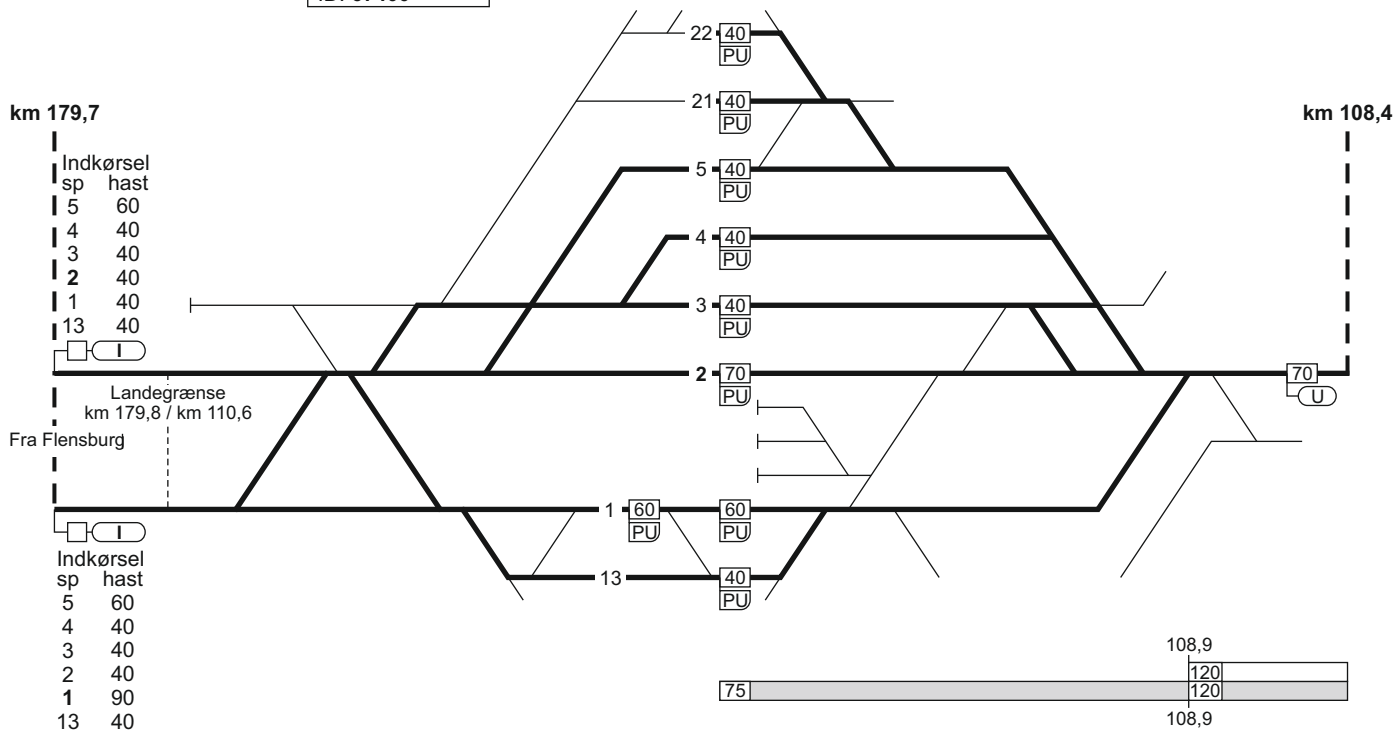

26. Padborg - Fredericia

TIB-S

26. Padborg - Fredericia

12.12.2022

FC Fa Syd
linjeblok
stigning M

FC Fa Syd
linjeblok
stigning L

Vejbæk (Vk)
km 102,9
FC Fa Syd

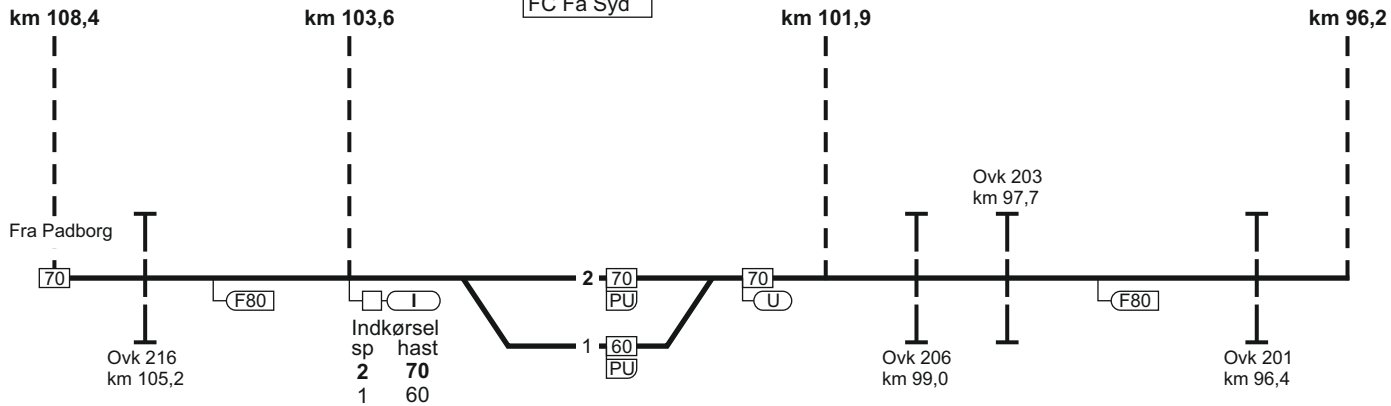

TIB-S

26. Padborg - Fredericia

555 - 9

2225

120	
120	

26. Padborg - Fredericia

556 - 9

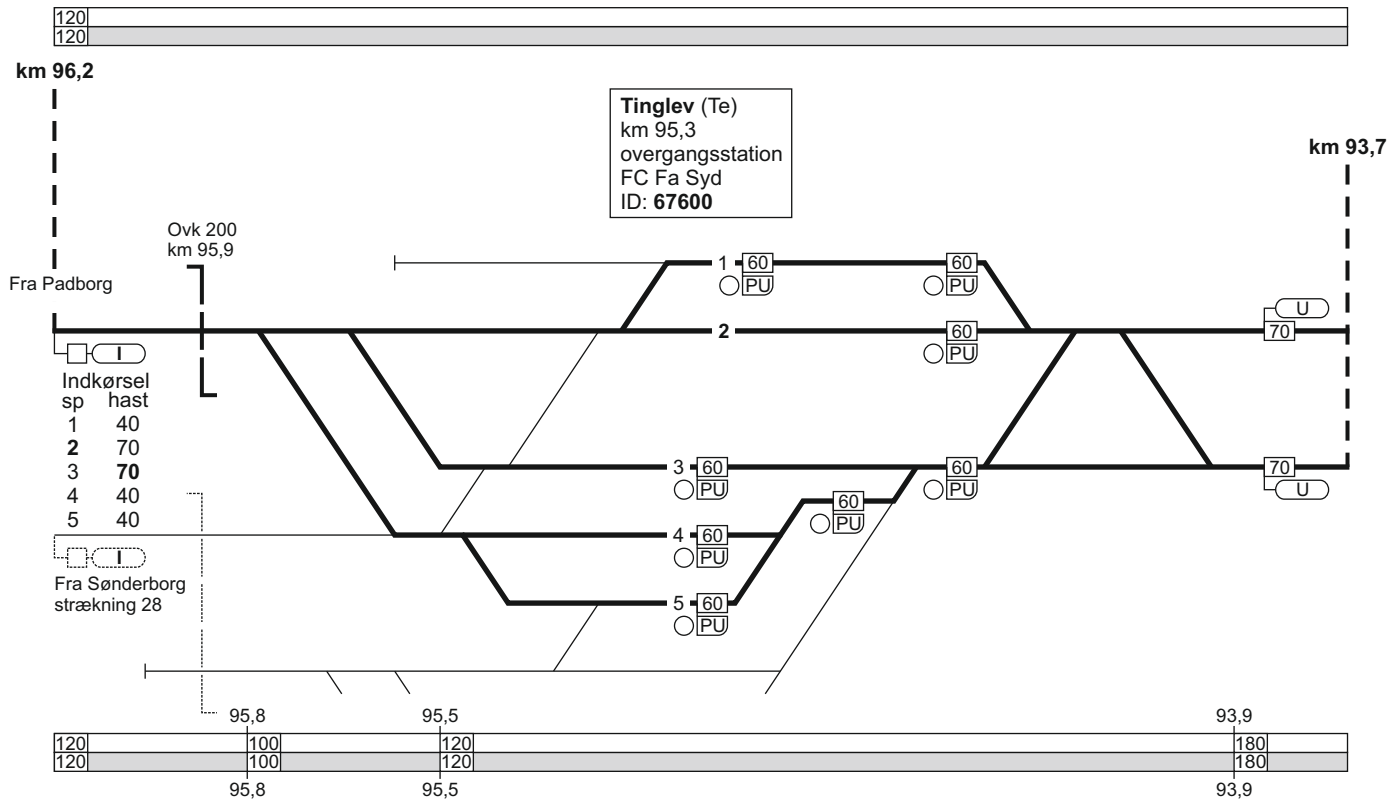

26. Padborg - Fredericia

TIB-S

26. Padborg - Fredericia

FC Fa Syd
linjeblok / vekselspor
stigning K

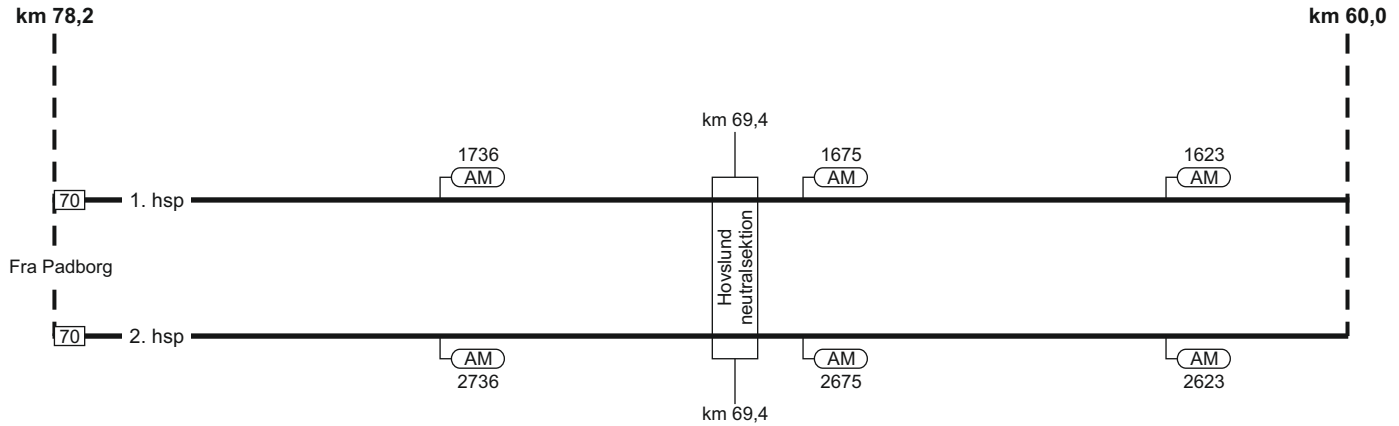
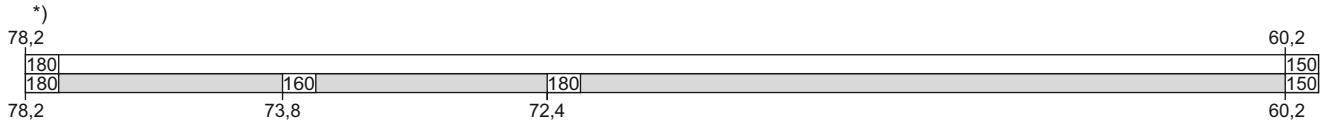

*) Ved beregning af udsigtslængde jf. SR bilag 3, anvendes tophastighed 200 km/t.

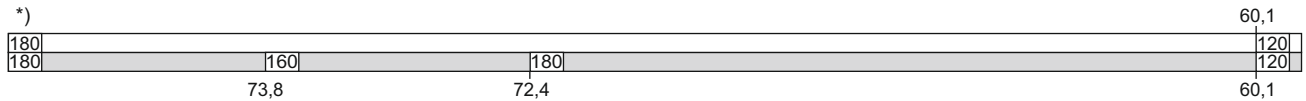

26. Padborg - Fredericia

09.11.2023

TIB-S

FC Fa Syd
linjeblok / vekselspor
stigning L

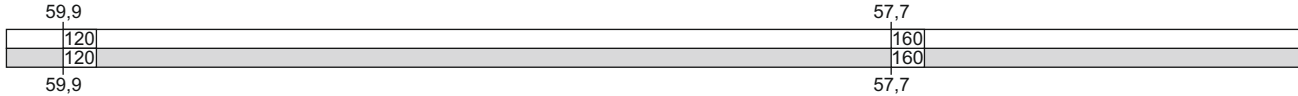

km 60,0

Vojens (Oj)
km 59,2
FC Fa Syd
ID: 62066

km 57,5

km 52,3

Indkørsel	sp	hast
3	70	
2	60	
12	60	
1	40	
11	60	

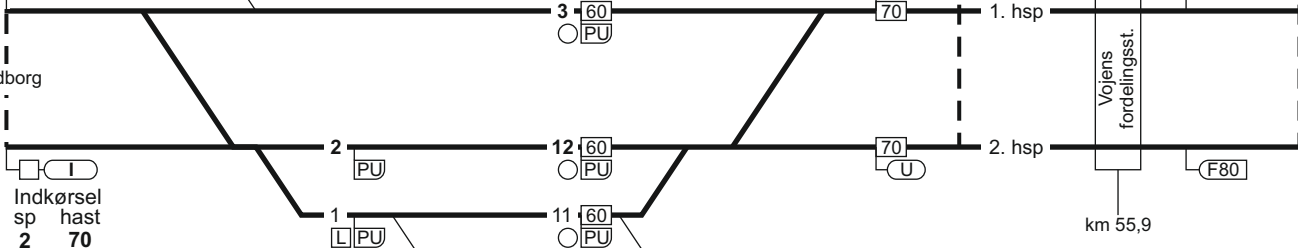

Indkørsel	sp	hast
2	70	
12	70	
1	40	
11	60	

Mod Haderslev
bogstavviser = H

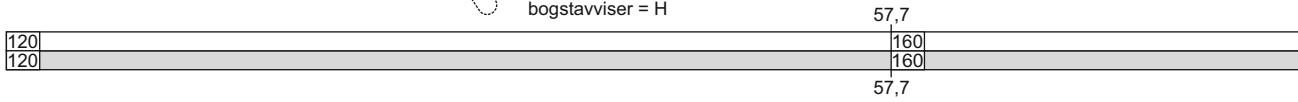

2355

26. Padborg - Fredericia

559 - 10

26. Padborg - Fredericia

FC Fa Syd
linjeblok / vekselspor
stigning J

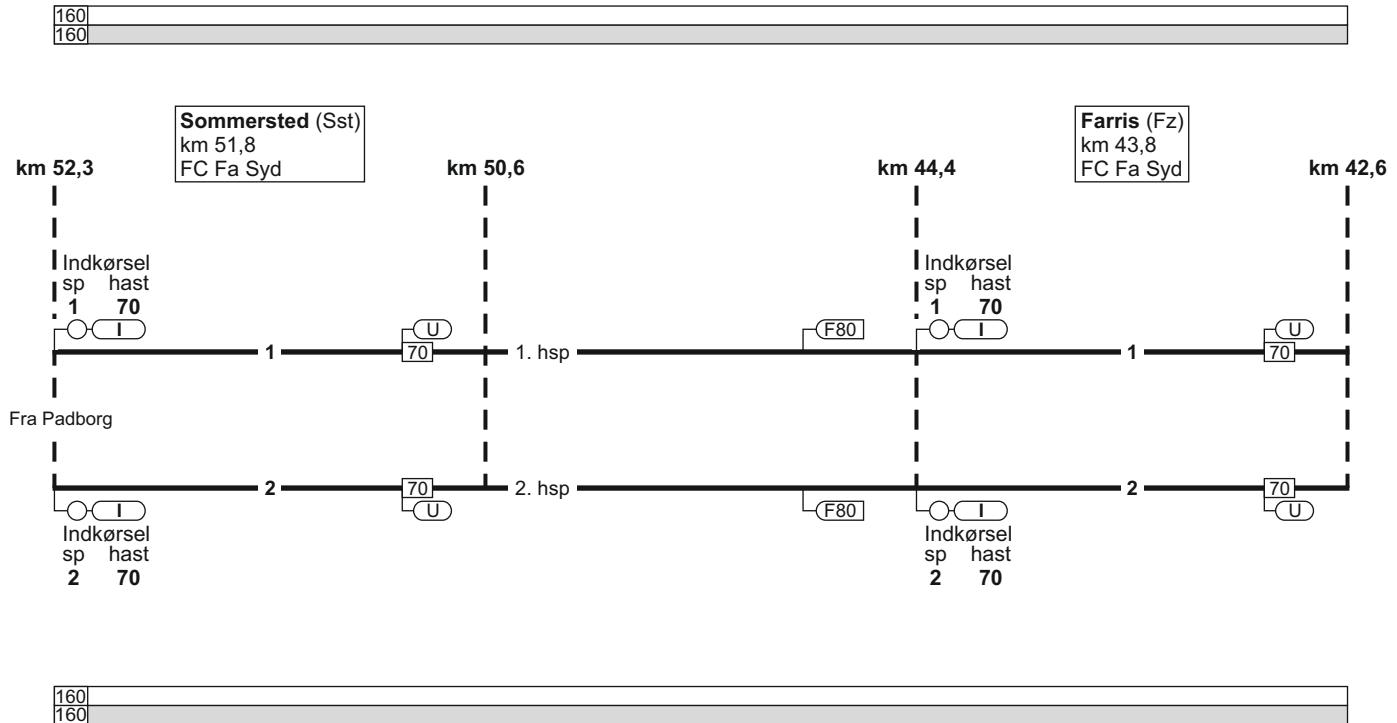

26. Padborg - Fredericia

17.03.2017

FC Fa Syd
linjeblok / vekselspor
stigning J

FC Fa Syd
linjeblok
(kun højre spor)
stigning J

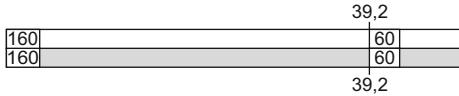

Vamdrup (Vm)
km 38,8
FC Fa Syd
ID: 62056

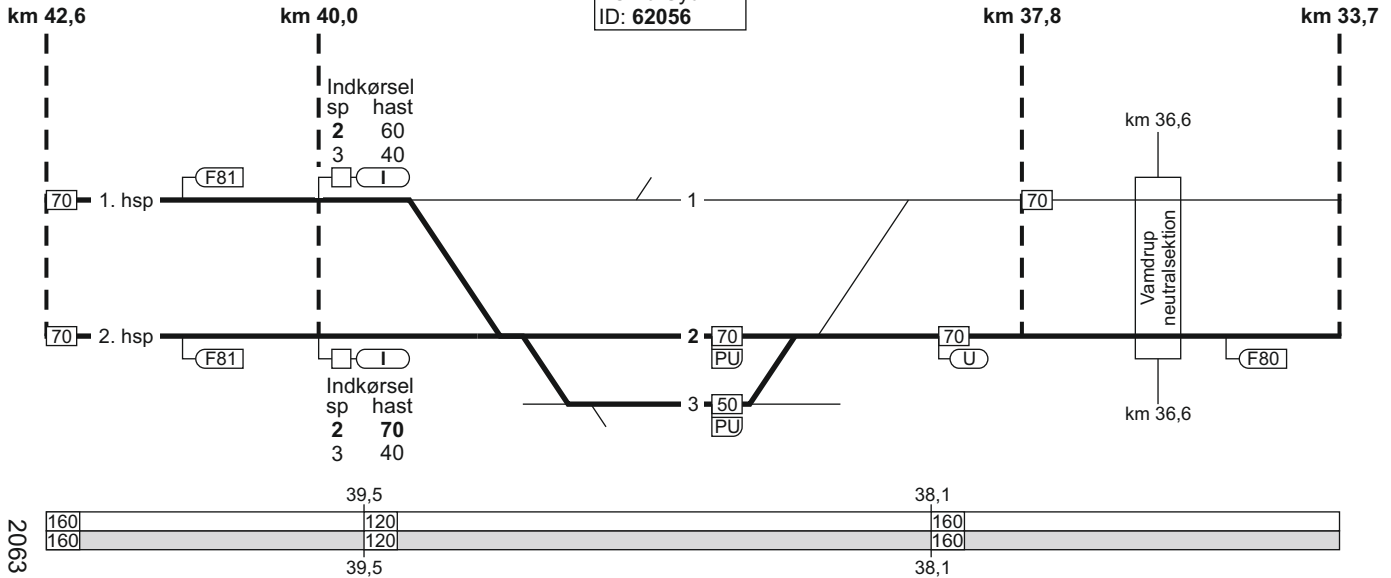

2063

TIB-S

26. Padborg - Fredericia

561 - 12

26. Padborg - Fredericia

FC Fa Vest
linjeblok
stigning J

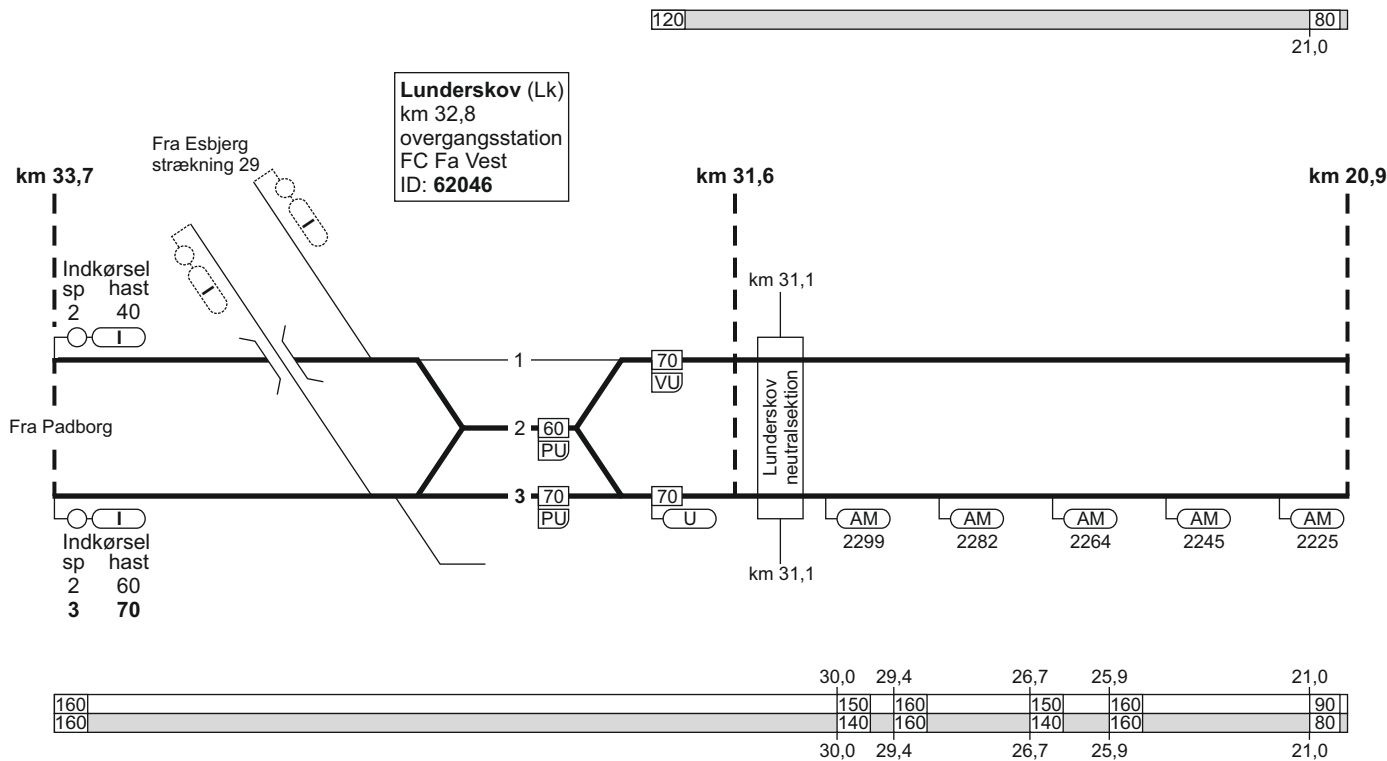

26. Padborg - Fredericia

FC Fa Vest
linjeblok
stigning H

120

Kolding (Kd)
km 19,9
FC Fa Vest
ID: 62027

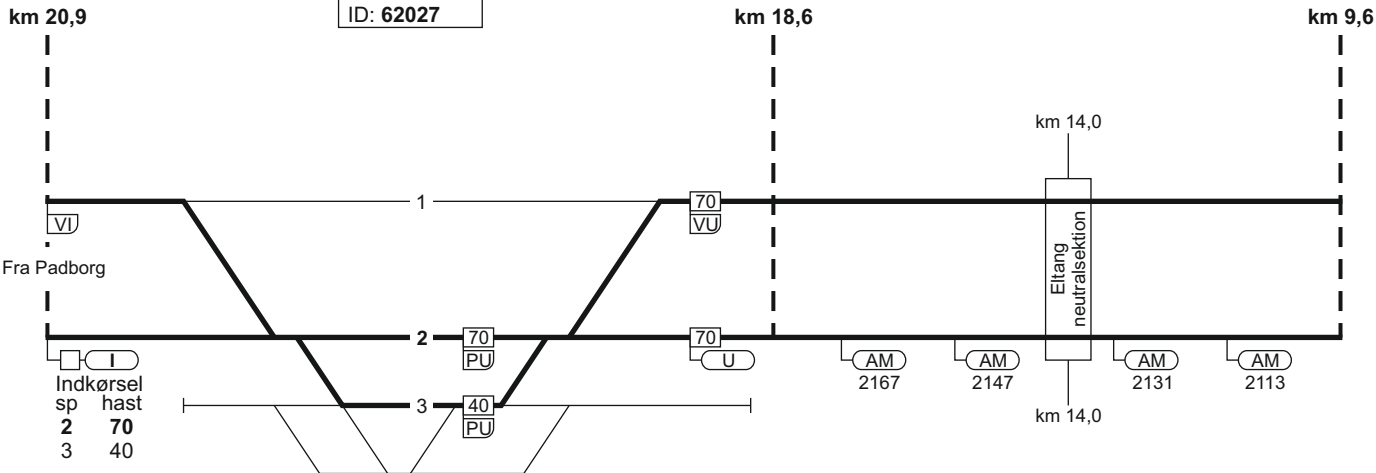

Fra Padborg

Indkørsel
sp hast
2 70
3 40

20,1

18,3 17,3 16,0

9,7



20,1

16,0

13,5

9,7

2228

12.12.2022

TIB-S

26. Padborg - Fredericia

563 - 7

26. Padborg - Fredericia

564 - 7

Taulov (TI)
 km 8,6
 overgangsstation
 FC Fa Vest
 ID: 66900

FC Fa Vest
 linjeblok
 stigning K



km 9,6

Indkørsel	
sp	hast
1	40
2	40
4	40



Fra Padborg

Indkørsel	
sp	hast
2	60
3	70
4	40

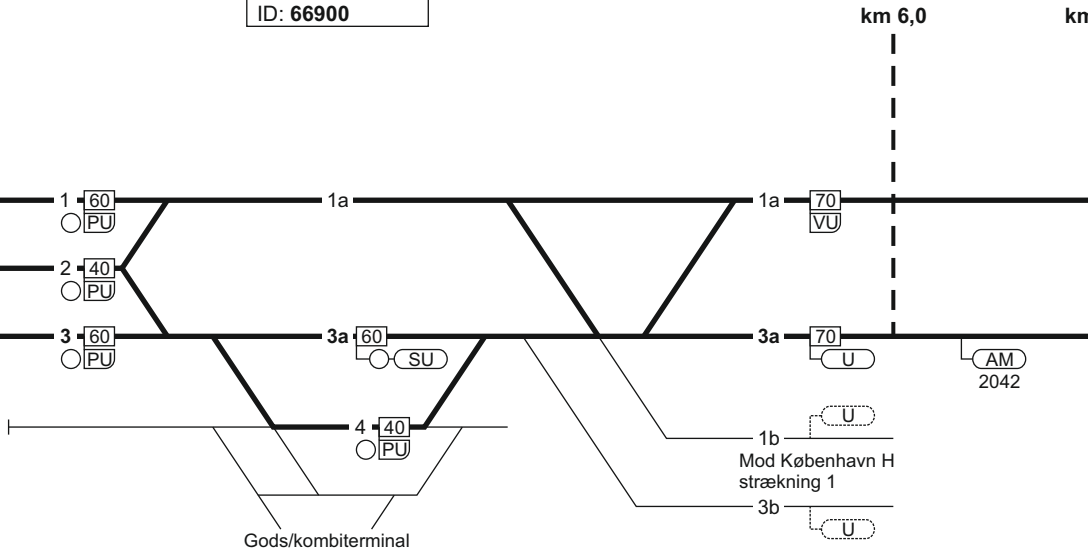

km 6,0

km 2,2

Gods/kombiterminal

1b
 Mod København H
 strækning 1

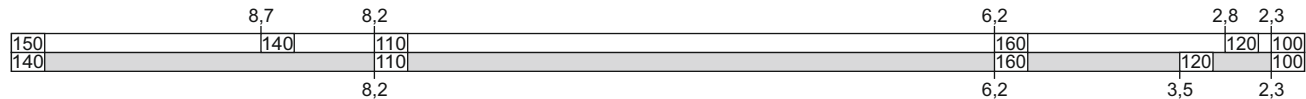

26. Padborg - Fredericia

TIB-S

26. Padborg - Fredericia

10.05.2019

km 2,2

Fredericia (Fa)
km 0,0
overgangsstation
ID: 62000

Indkørsel
sp hast
10 70

SI

18

10 PU

9 PU

8 PU

7 PU

Fra Padborg

Mod Aarhus H
strækning 23

Indkørsel
Indtil SI
70 km/t

Fra København
strækning 1

20

21

16

6 PU

5 PU

4 PU

Indkørsel
sp hast
5 40
4 40
3 70
2 60

15

3 PU

2 PU

Godsstation

Sporrammeplads

13

0,9

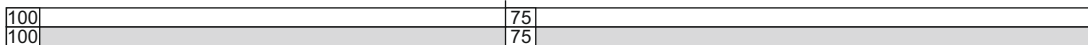

0,9

1501

26. Fredericia - Padborg

Togekspeditionssted 1	Togfølgestation 2	Sporbenyttelse 3	Standingssted 4	Kmp/FC telefonnummer 5
Fredericia			<p>Ved indkørsel fra Taulov for MF-tog, som skal sammenkobles i spor 10: Først ankommende togdel skal standse ud for standingsmærke anbragt til venstre for sporet.</p> <p>G- og M-tog skal køre helt frem til togvejens endepunkt.</p>	<p>Kmp: 82 27 23 05</p> <p>GSM-R: 81 99 12 20</p> <p>FC: Fa - Lk 82 27 25 15</p> <p>GSM-R: 81 99 12 24</p> <p>Lk (ekskl.) - Pa (ekskl.) 82 27 25 14</p> <p>GSM-R: 81 99 12 26</p>
Taulov				<p>GSM-R: 81 99 12 69</p>

Togekspeditionssted 1	Togfølgestation 2	Sporbenyttelse 3	Standsningssted 4	Kmp/FC telefonnummer 5
Kolding			<p>Ved indkørsel fra Lunderskov Tog som skal sammenkobles i spor 2: Først ankommende togdel skal standse ud for «200-metermærket» (SR-mærke 17.20.), hvis togdelen består af 1 togsæt.</p> <p>Først ankommende togdel skal standse ud for «S-mærket» (SR-mærke 17.18.), hvis togdelen består af 2 togsæt.</p> <p>Ved indkørsel fra Taulov Tog som skal sammenkobles i spor 2: Tog skal standse umiddelbart foran Dv-signal 21.</p>	GSM-R: 81 99 12 27
Tinglev				GSM-R: 81 99 12 76
Padborg			<p>Ved indkørsel fra Syd Tog fremført af MF, som skal ekspederes ved perron i spor 1: Tog skal standse ud for «S-mærket» (SR-mærke 17.18.).</p>	<p>Kmp: 82 27 28 11</p> <p>GSM-R: 81 99 12 74</p>

28. Sønderborg - Tinglev

Strækningshastighed:

Delstrækning	Strækningshastighed (km/t)
Sønderborg - Tinglev	100

28. Sønderborg - Tinglev

FC Fa Syd
linjeblok
stigning F

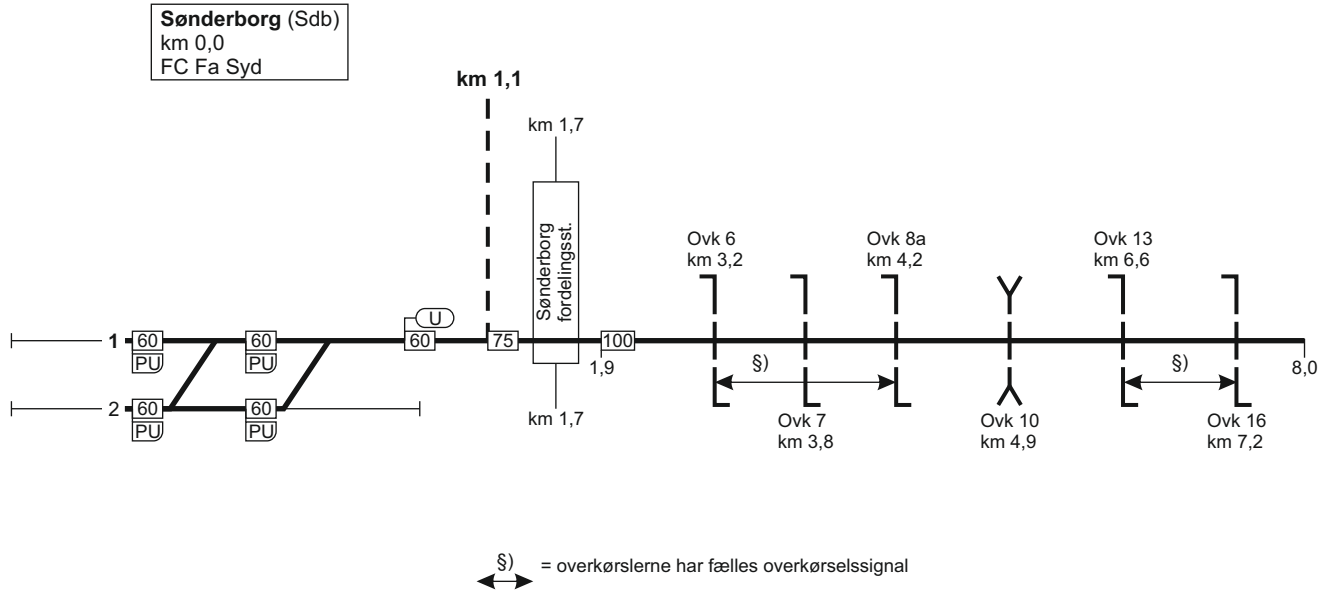

28. Sønderborg - Tinglev

FC Fa Syd
linjeblok
stigning F

17.03.2022

TIB-S

28. Sønderborg - Tinglev

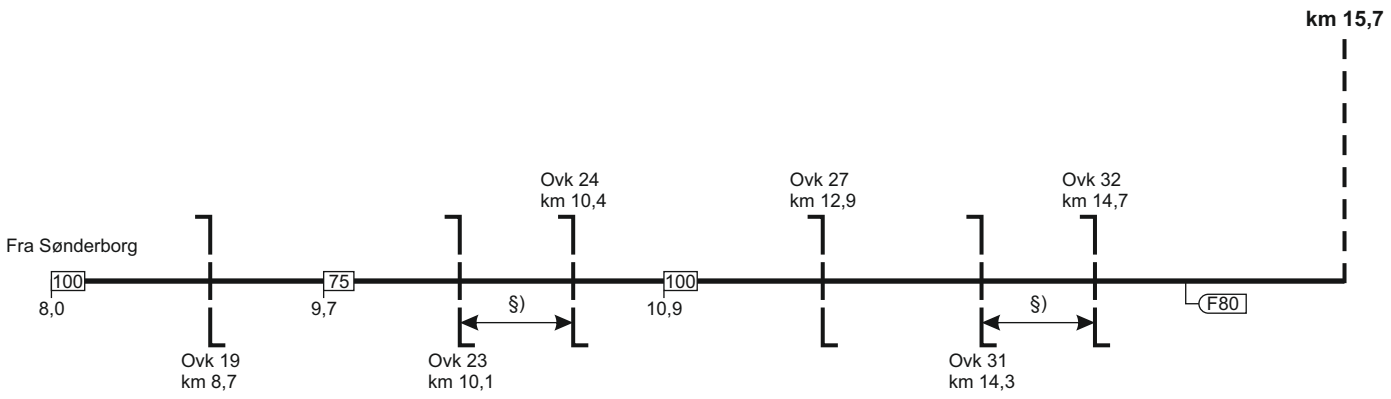

§) = overkørslerne har fælles overkørselssignal

2066

603 - 4

28. Sønderborg - Tinglev

FC Fa Syd
linjeblok
stigning E

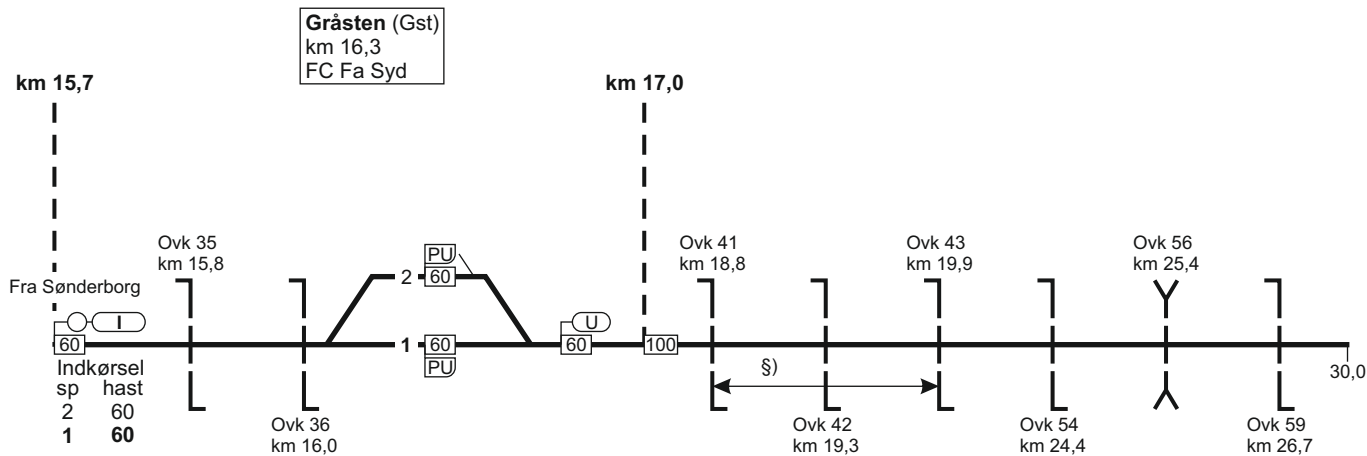

28. Sønderborg - Tinglev

FC Fa Syd
linjeblok
stigning E

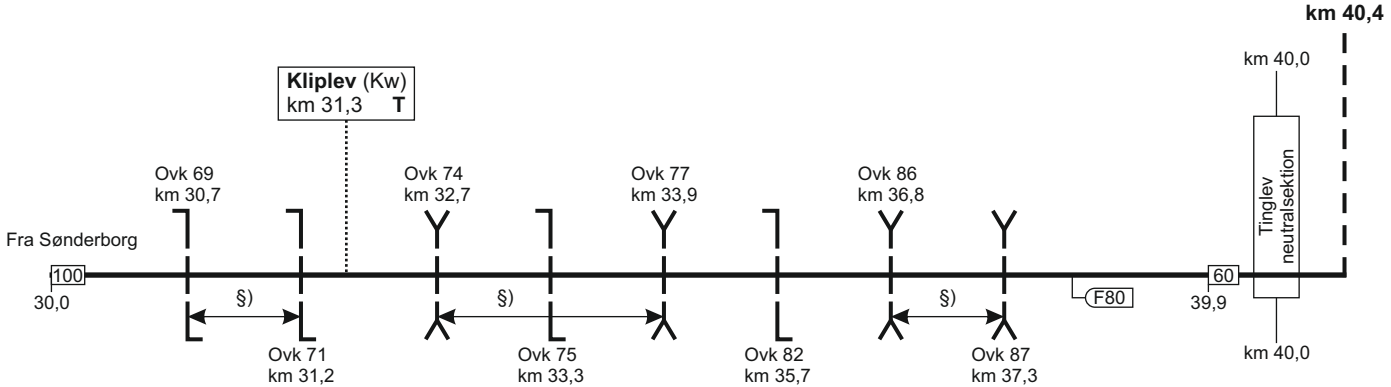

↔ §) = overkørslerne har fælles overkørselssignal

17.03.2022

2067

TIB-S

28. Sønderborg - Tinglev

605 - 8

28. Sønderborg - Tinglev

Tinglev (Te)
 km 41,2
 overgangsstation
 FC Fa
 ID: 67600

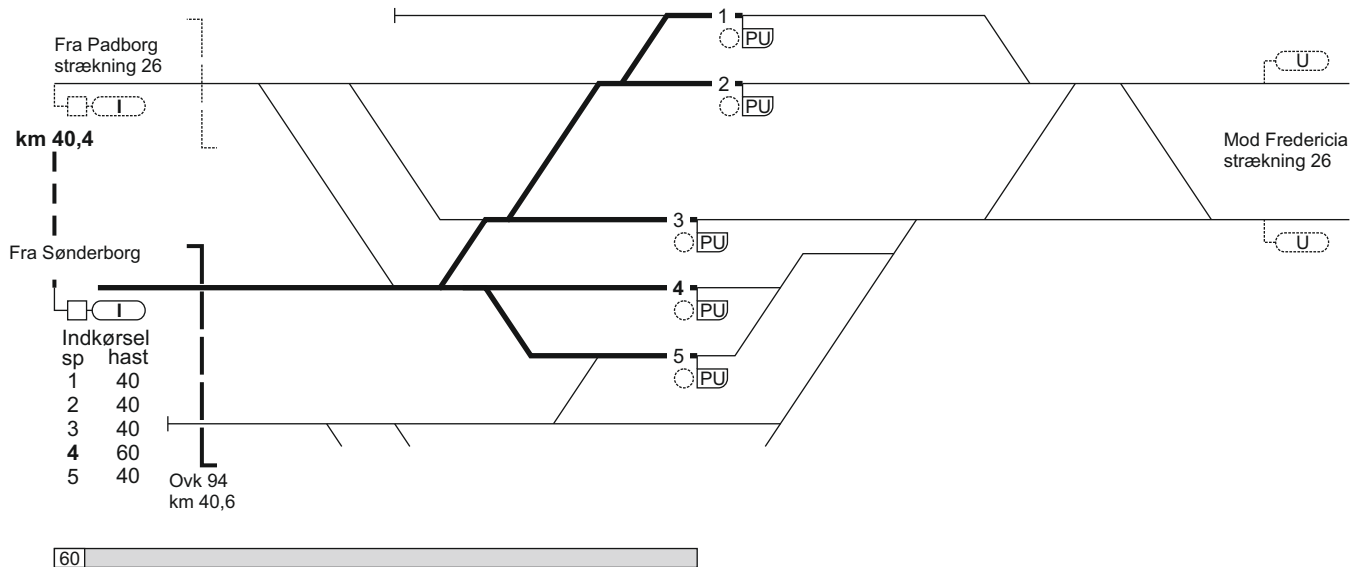

28. Tinglev - Sønderborg

Tinglev (Te)
km 41,2
overgangsstation
FC Fa
ID: 67600

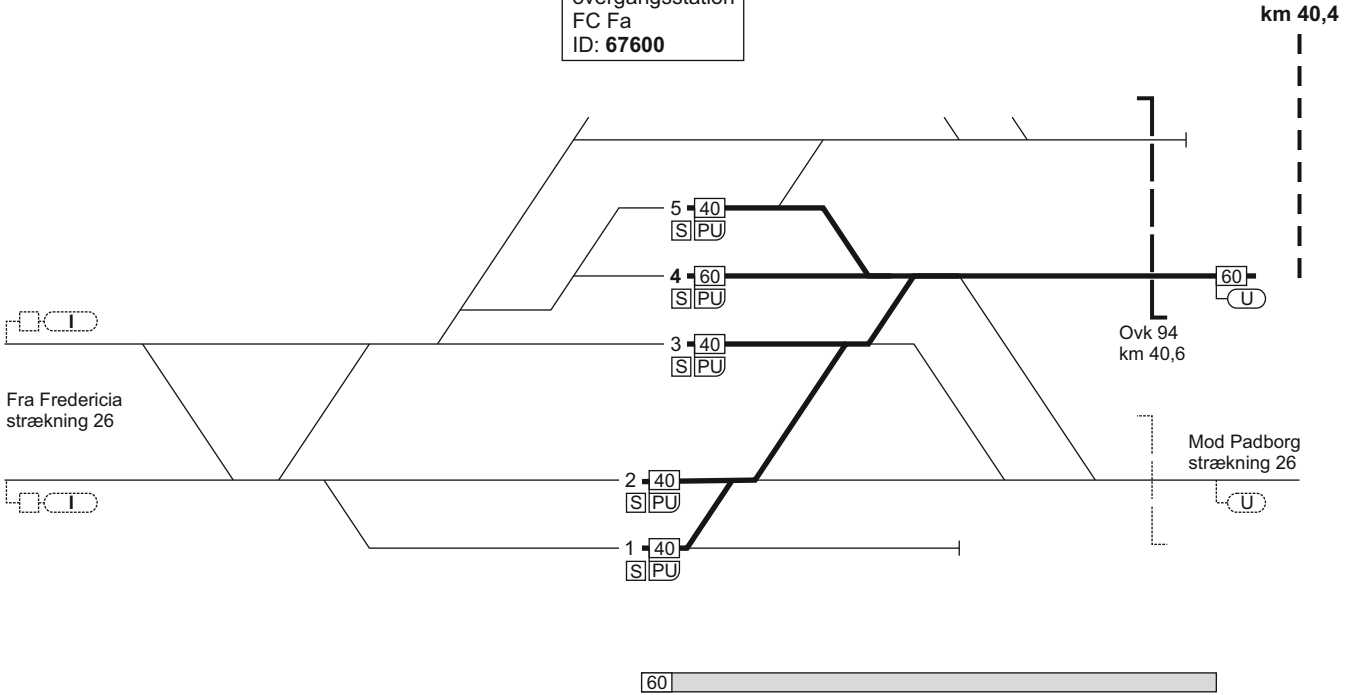

17.03.2022

2068

TIB-S

28. Tinglev - Sønderborg

607 - 7

28. Tinglev - Sønderborg

FC Fa Syd
linjeblok
stigning F

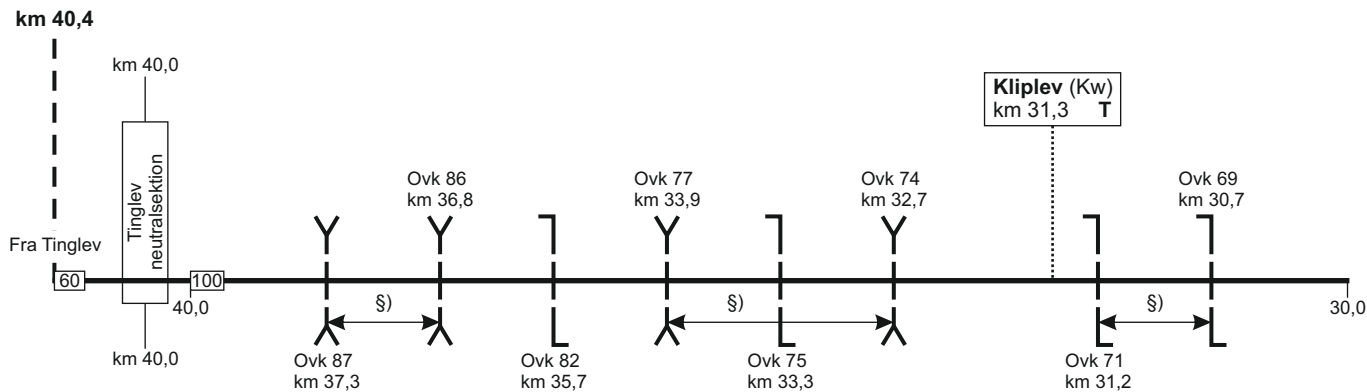

§) = overkørslerne har fælles overkørselssignal

28. Tinglev - Sønderborg

FC Fa Syd
linjeblok
stigning F

Gråsten (Gst)
km 16,3
FC Fa Syd

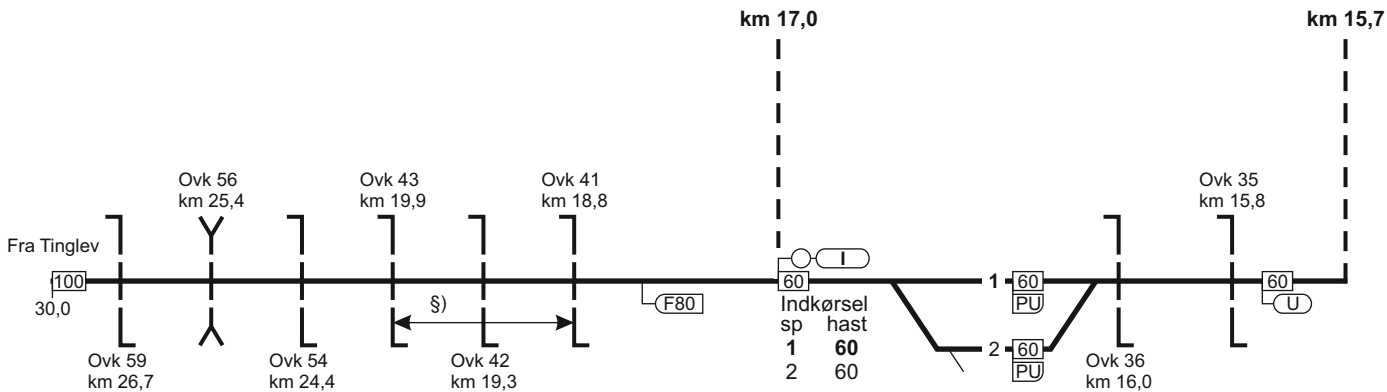

§) = overkørslerne har fælles overkørselssignal

17.03.2022

2069

TIB-S

28. Tinglev - Sønderborg

609 - 4

28. Tinglev - Sønderborg

FC Fa Syd
linjeblok
stigning E

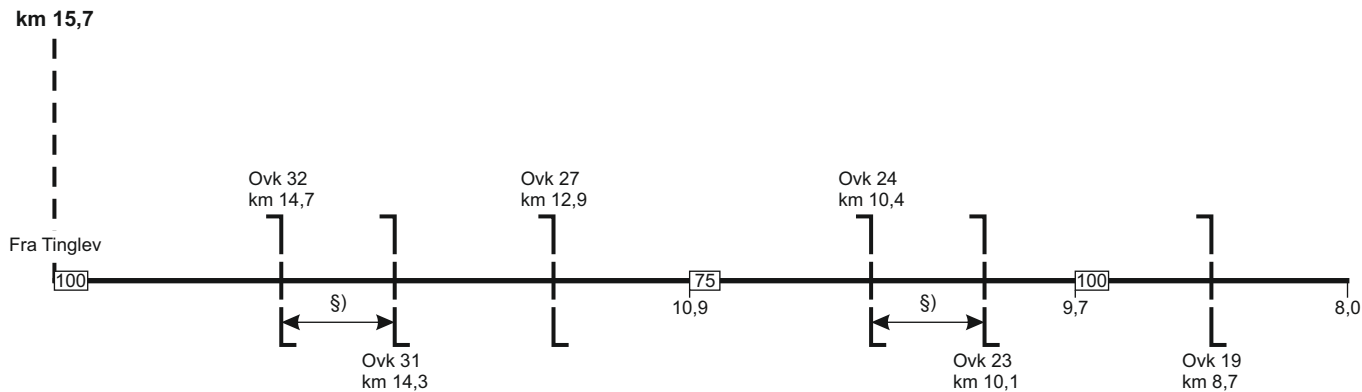

§) = overkørslerne har fælles overkørselssignal

28. Tinglev - Sønderborg

FC Fa Syd
linjeblok
stigning E

Sønderborg (Sdb)
km 0,0
FC Fa Syd

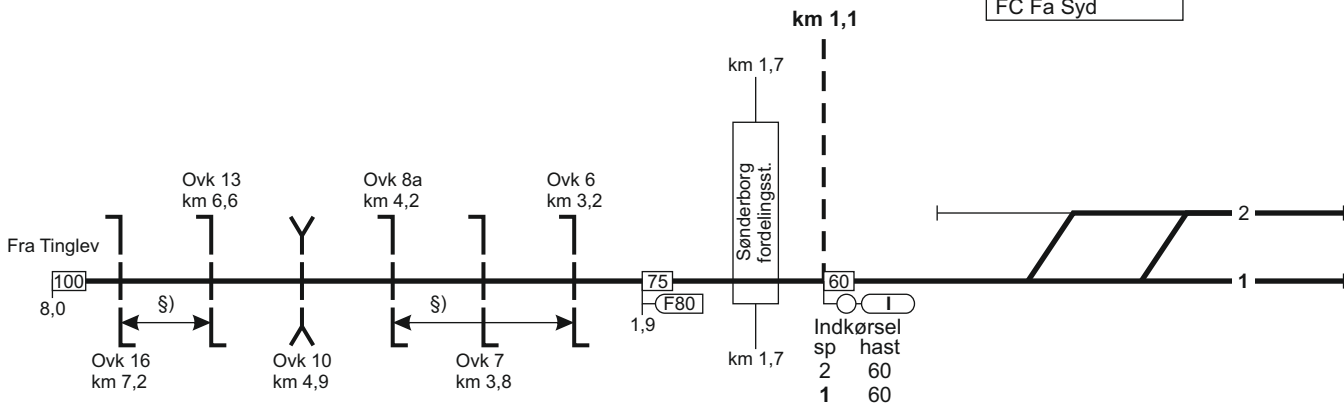

$\overleftrightarrow{S)}$ = overkørsleme har fælles overkørselssignal

28. Sønderborg - Tinglev

Togekspeditionssted 1	Togfølgestation 2	Sporbenyttelse 3	Standingssted 4	Kmp/FC telefonnummer 5
Fredericia				FC: Sdb - Te 82 27 25 14 GSM-R: 81 99 12 28
Tinglev				GSM-R: 81 99 12 76

29. Lunderskov - Esbjerg

Strækningshastighed:

Delstrækning	Strækningshastighed (km/t)
Lunderskov - Esbjerg	180

29. Lunderskov - Esbjerg

FC Es
linjeblok / vekselspor
stigning J



Lunderskov (Lk)
km 32,8 / 0,0
overgangsstation
FC Fa
ID: 62046

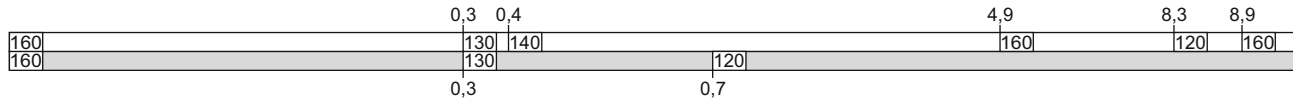
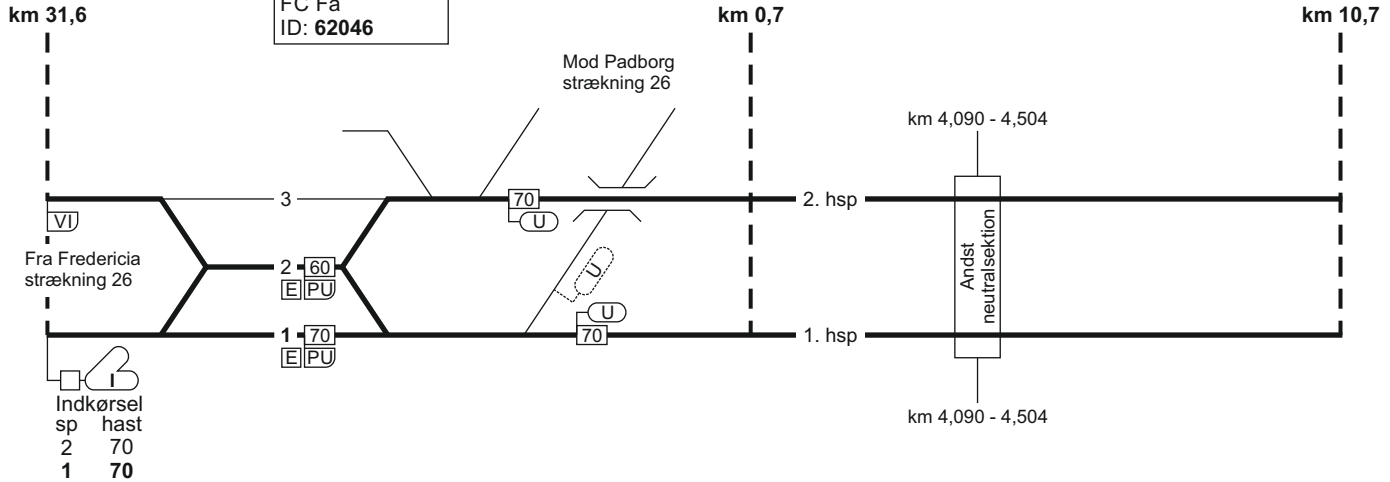

29. Lunderskov - Esbjerg

FC Es
linjeblok / vekselspor
stigning J

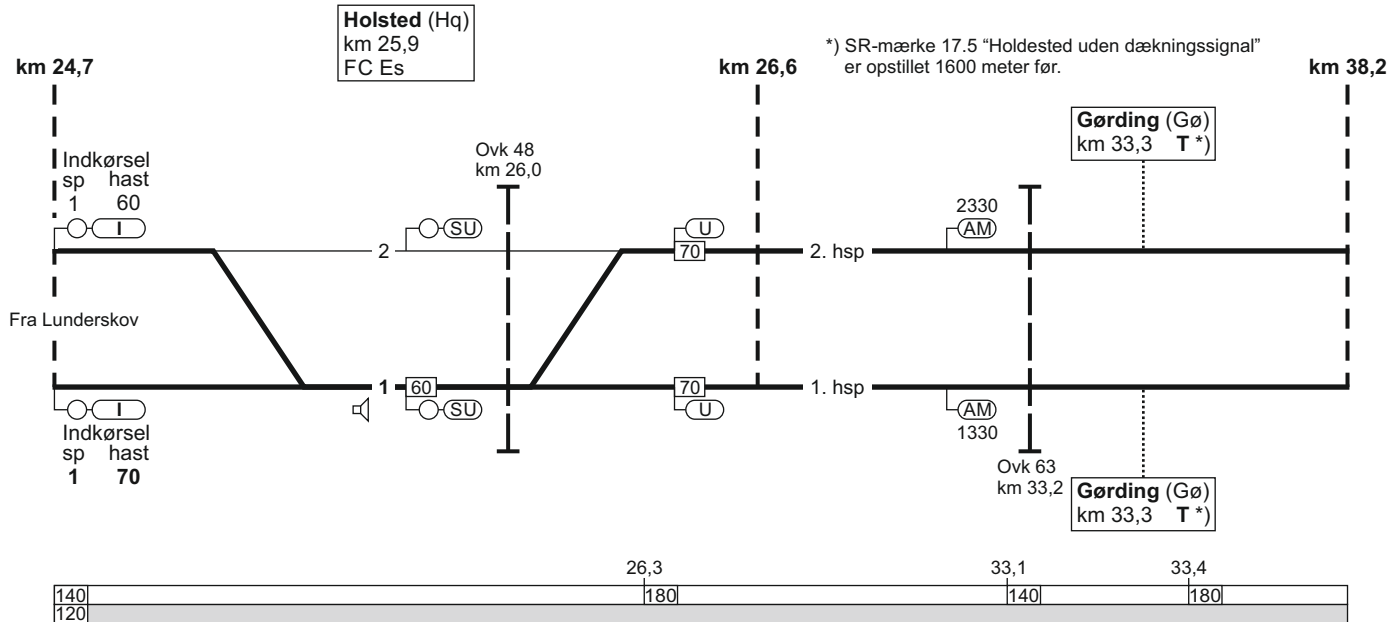

13.12.2020

29. Lunderskov - Esbjerg

FC Es
linjeblok / vekselspor
stigning J

TIB-S

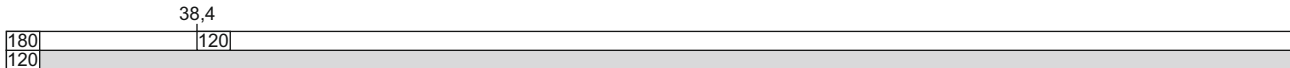

Bramming (Bm)
km 39,3
overgangsstation
FC Es
ID: 65041

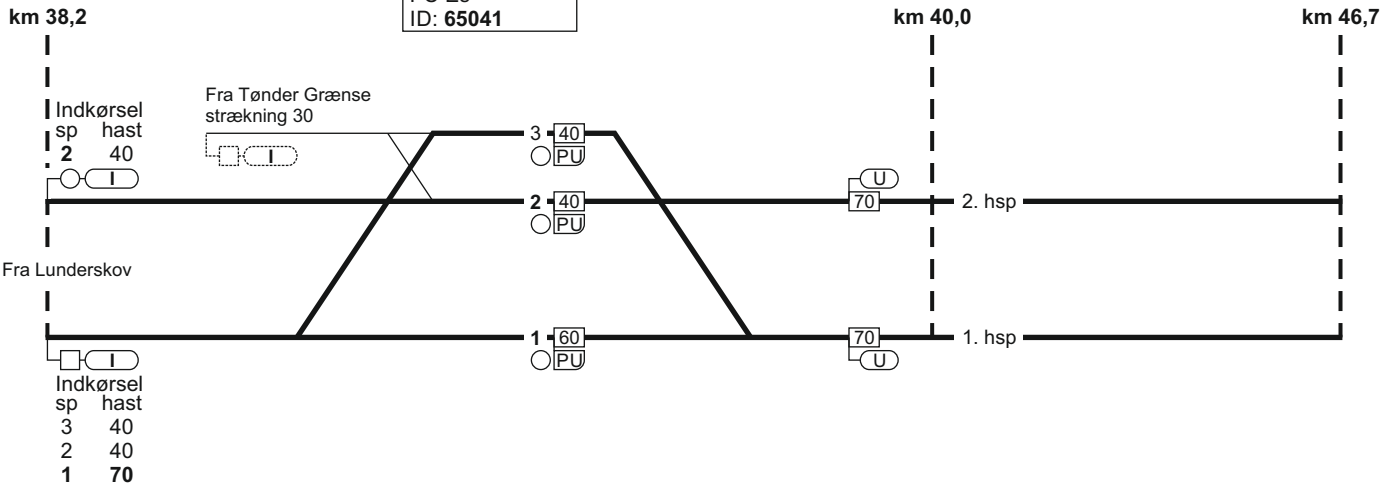

29. Lunderskov - Esbjerg

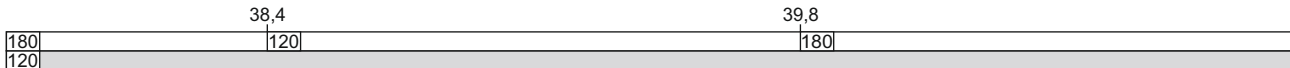

17/50

625 - 10

29. Lunderskov - Esbjerg

FC Es
linjeblok / vekselspor
stigning J

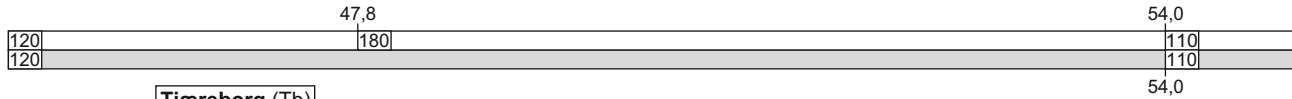

Tjæreborg (Tb)
km 47,4
FC Es

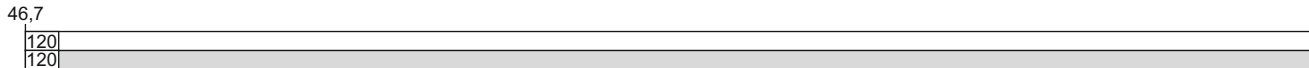
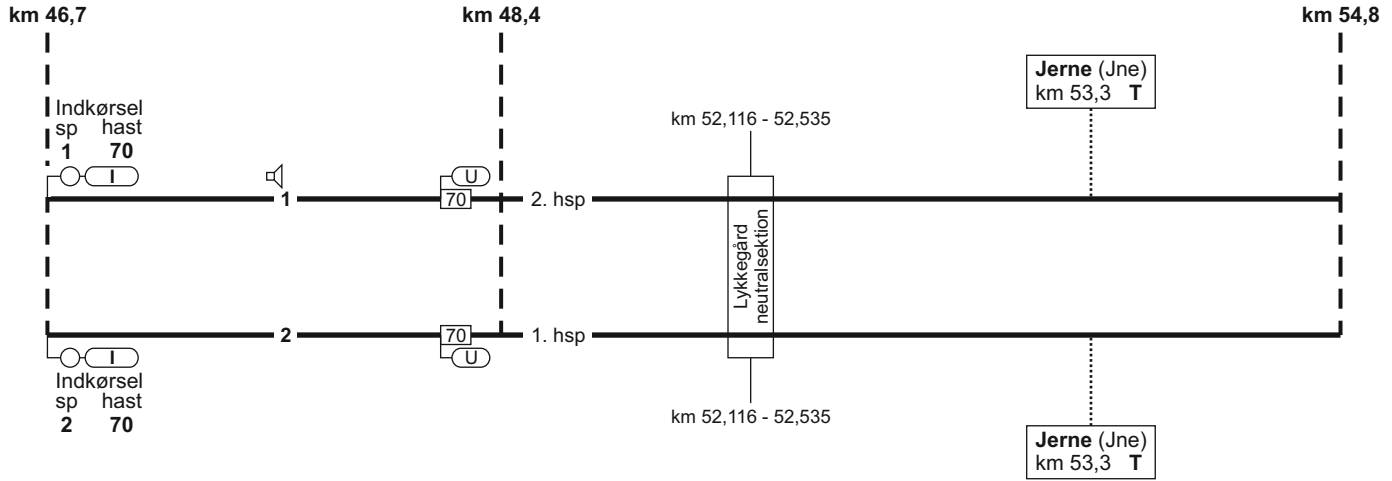

29. Lunderskov - Esbjerg

13.12.2020

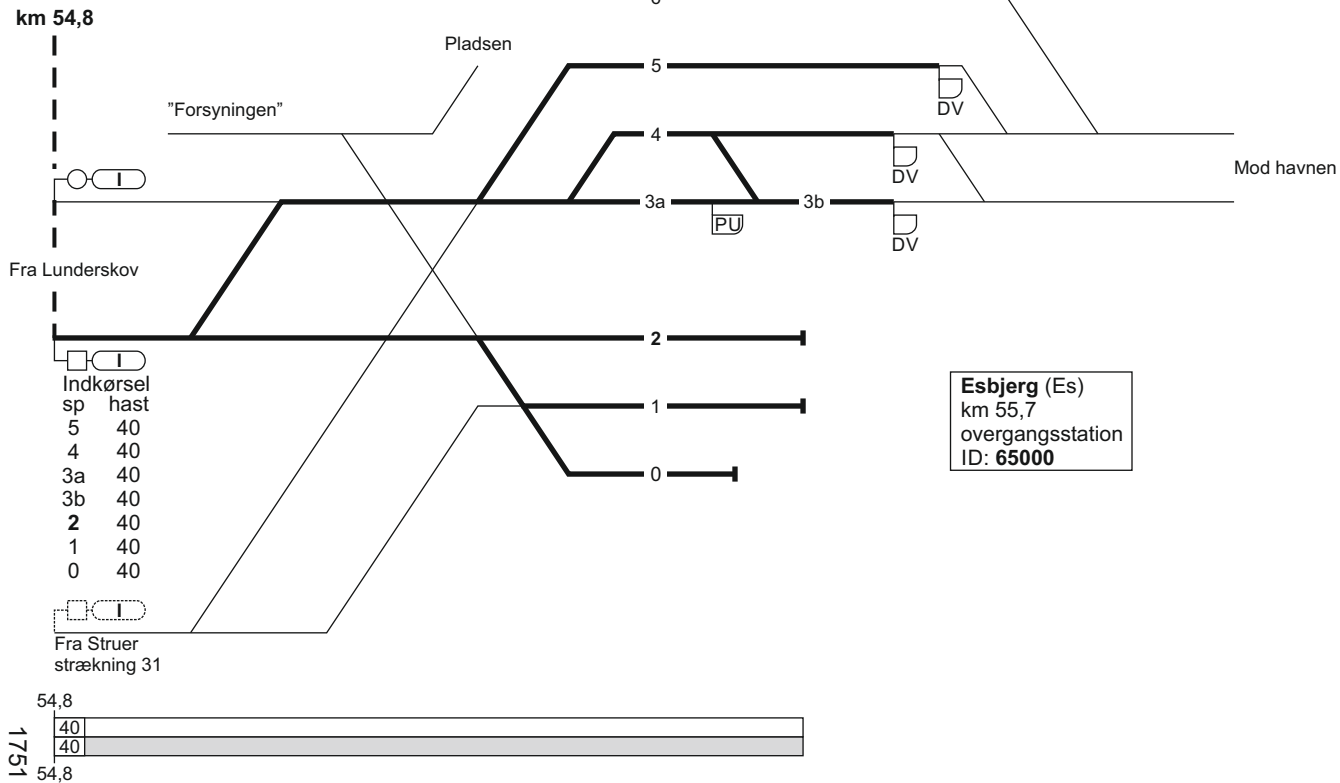

29. Esbjerg - Lunderskov

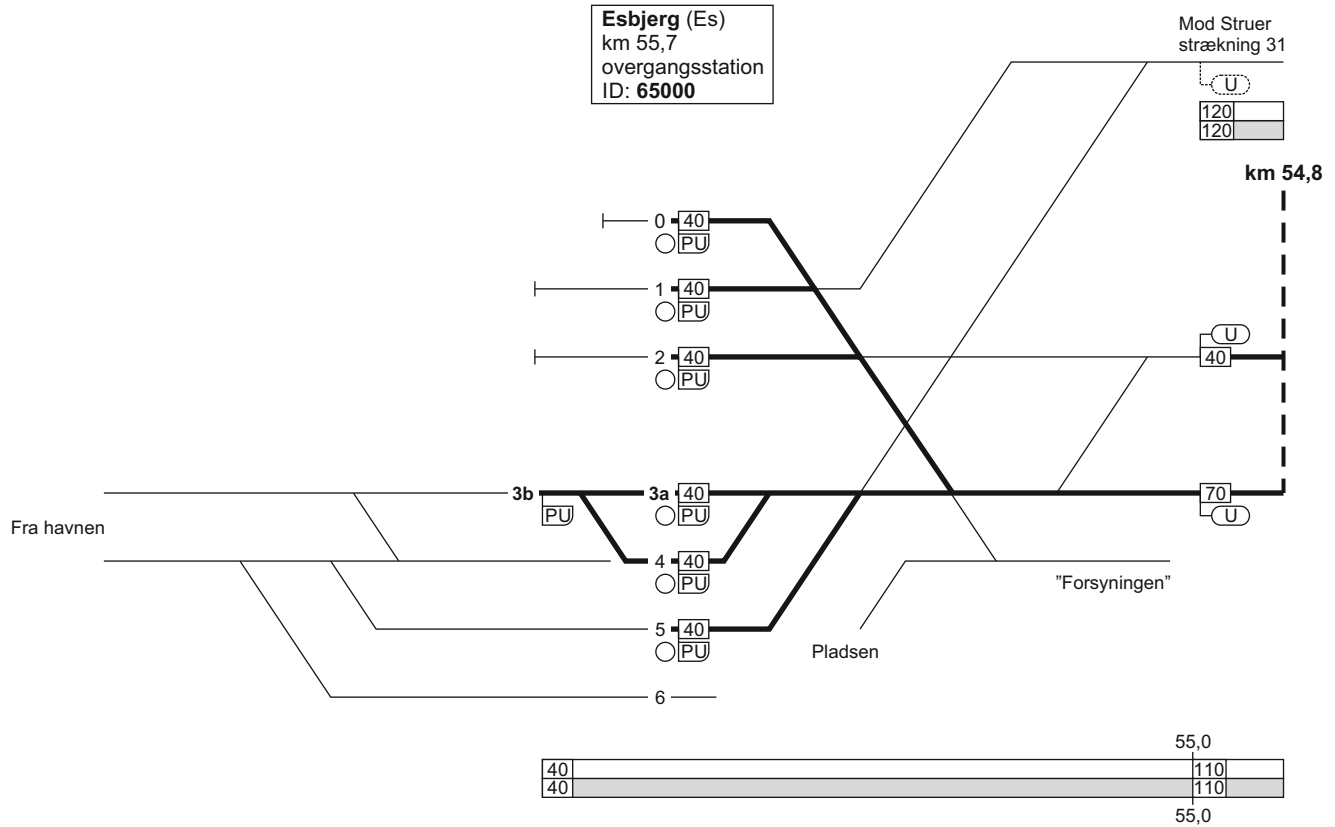

13.12.2020

29. Esbjerg - Lunderskov

FC Es
linjeblok / vekselspor
stigning H

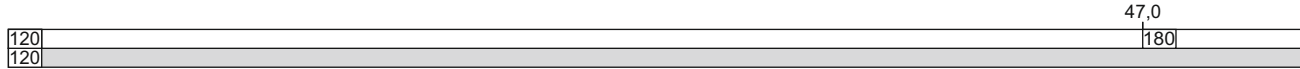

Tjæreborg (Tb)
km 47,4
FC Es

km 54,8 km 48,4 km 46,7

Jerne (Jne)
km 53,3 T

km 52,535 - 52,116

Lykkegård
neutralsektion

Indkørsel
sp hast
2 70

70 1. hsp

2 70 U

Fra Esbjerg

70 2. hsp

1 70 U

Jerne (Jne)
km 53,3 T

km 52,535 - 52,116

Indkørsel
sp hast
1 70

54,0

47,8

110 180
110 120

54,0



17/52

TIB-S

29. Lunderskov - Esbjerg

629 - 5

29. Esbjerg - Lunderskov

FC Es
linjeblok / vekselspor
stigning H

180
120

180
120

Bramming (Bm)
km 39,3
overgangsstation
FC Es
ID: 65041

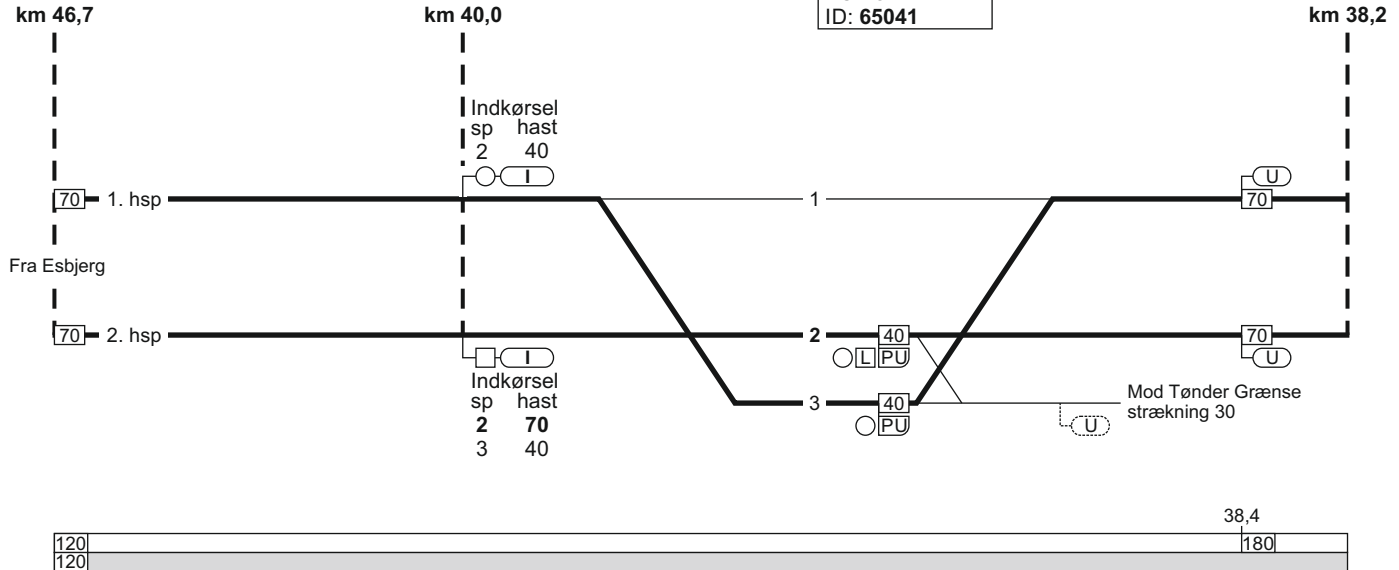

13.12.2020

29. Esbjerg - Lunderskov

FC Es
linjeblok / vekselspor
stigning J

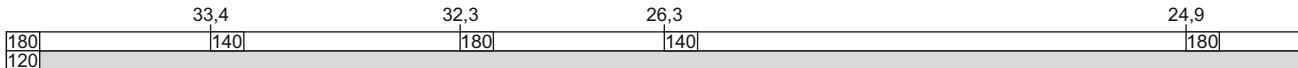
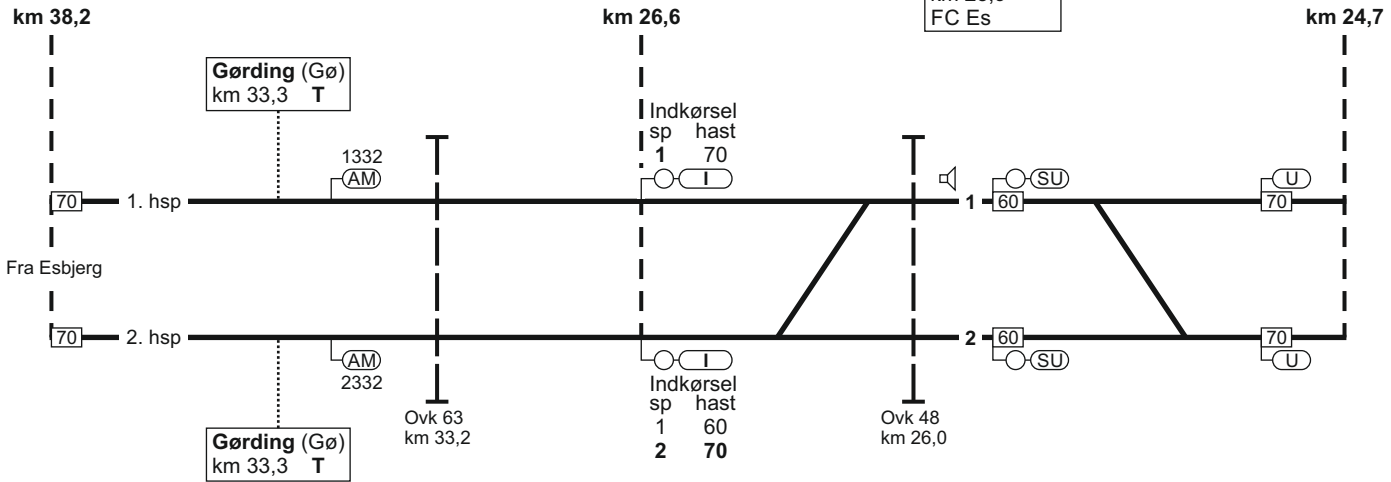
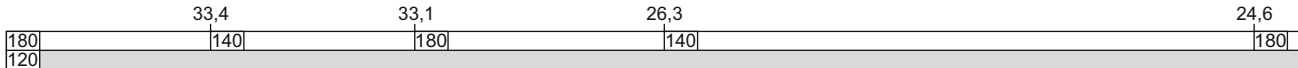

17/33

TIB-S

29. Esbjerg - Lunderskov

631 - 7

29. Esbjerg - Lunderskov

FC Es
linjeblok / vekselspor
stigning J

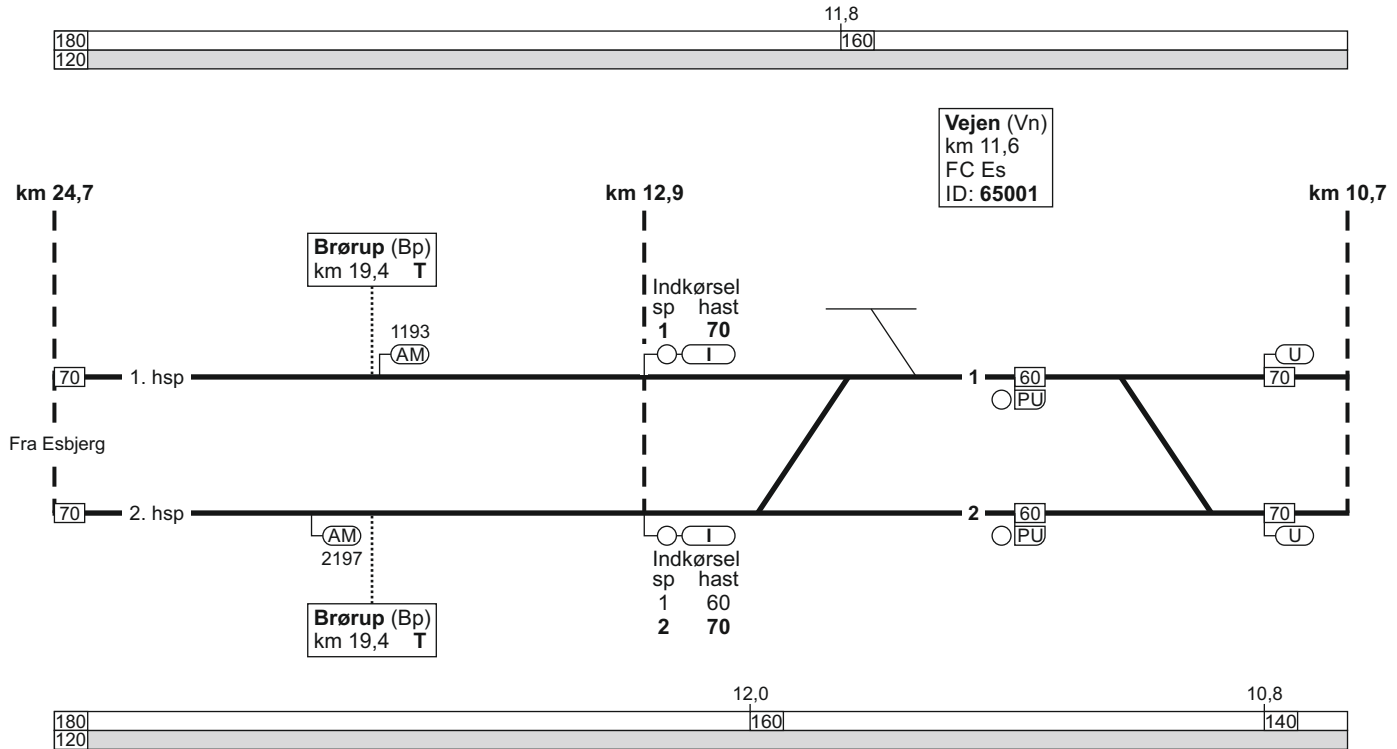

30.07.2021

29. Esbjerg - Lunderskov

TIB-S

FC Es
linjeblok / vekselspor
stigning K

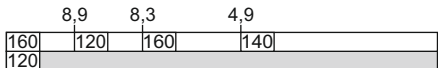

Lunderskov (Lk)
km 32,8 / 0,0
overgangsstation
FC Fa
ID: 62046

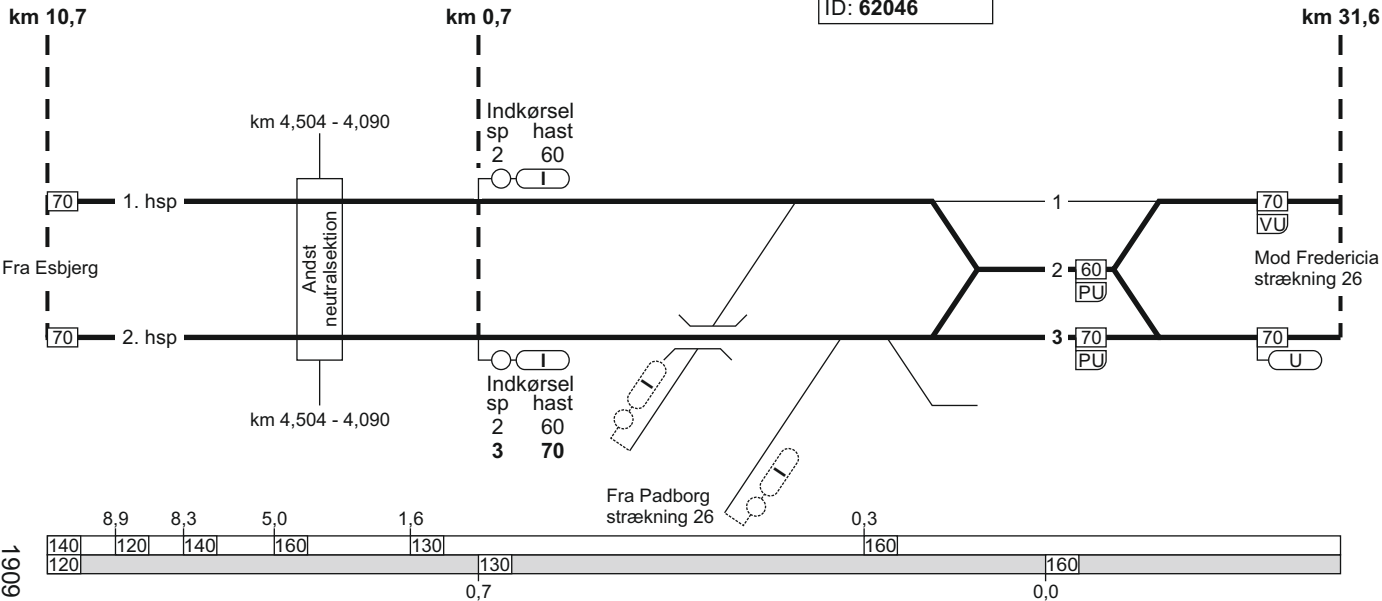

29. Esbjerg - Lunderskov

1909

633 - 8

29. Lunderskov - Esbjerg

Togekspeditionssted 1	Togfølgestation 2	Sporbenyttelse 3	Standingssted 4	Kmp/FC telefonnummer 5
Lunderskov				FC Fa: 82 27 25 15 GSM-R: 81 99 12 24
Esbjerg				Kmp: 82 28 81 11 GSM-R: 81 99 12 50 FC: Lk (ekskl.) - Es (ekskl.) 82 28 81 61 GSM-R: 81 99 12 51

30. Bramming - Tønder Grænse

Strækningshastighed:

Delstrækning	Strækningshastighed (km/t)
Bramming - Tønder	100 ¹⁾
Tønder - Tønder Grænse	60

¹⁾På delstrækningen Ribe - Tønder - Ribe gælder hastigheden kun for togsæt.

For øvrigt materiel er hastigheden 75 km/t.

30. Bramming - Tønder Grænse

FC Es
linjeblok
stigning L

Bramming (Bm)
km 0,0
overgangsstation
FC Es
ID: 65041

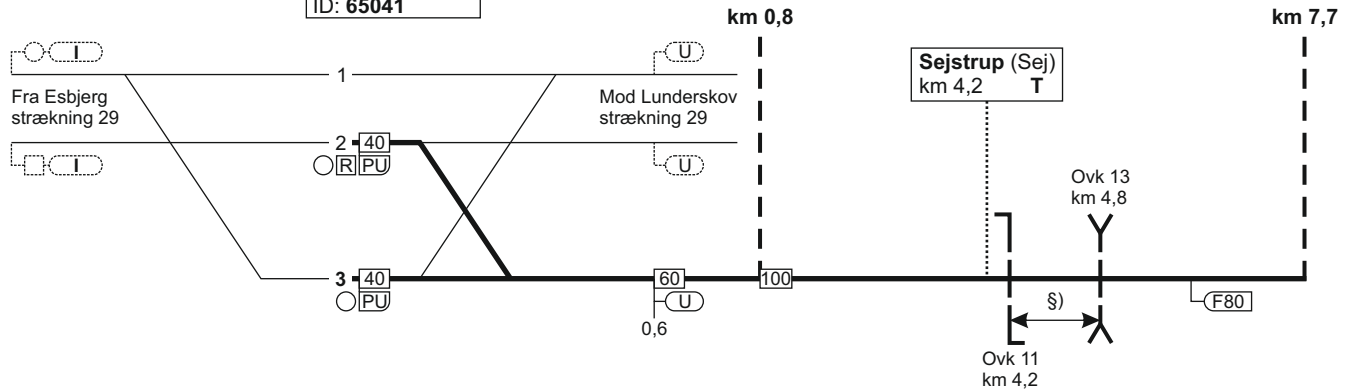

§) = overkørslerne har fælles overkørselssignal

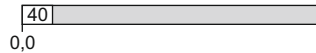

30. Bramming - Tønder Grænse

FC Es
linieblok
stigning M

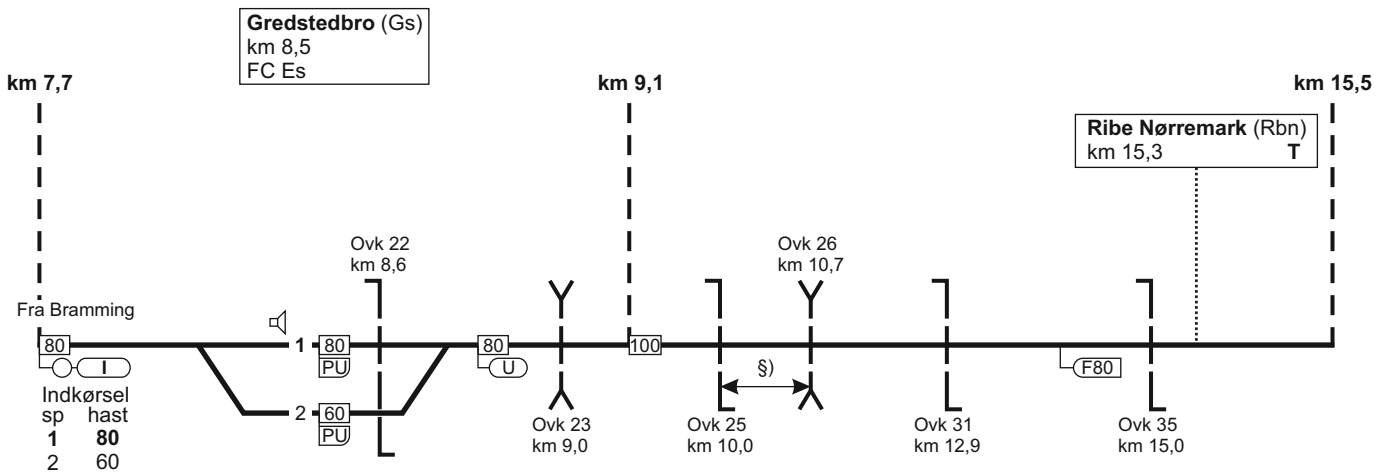

§) = overkørslerne har fælles overkørselssignal

30. Bramming - Tønder Grænse

FC Es
Radiodirigeret
stigning J

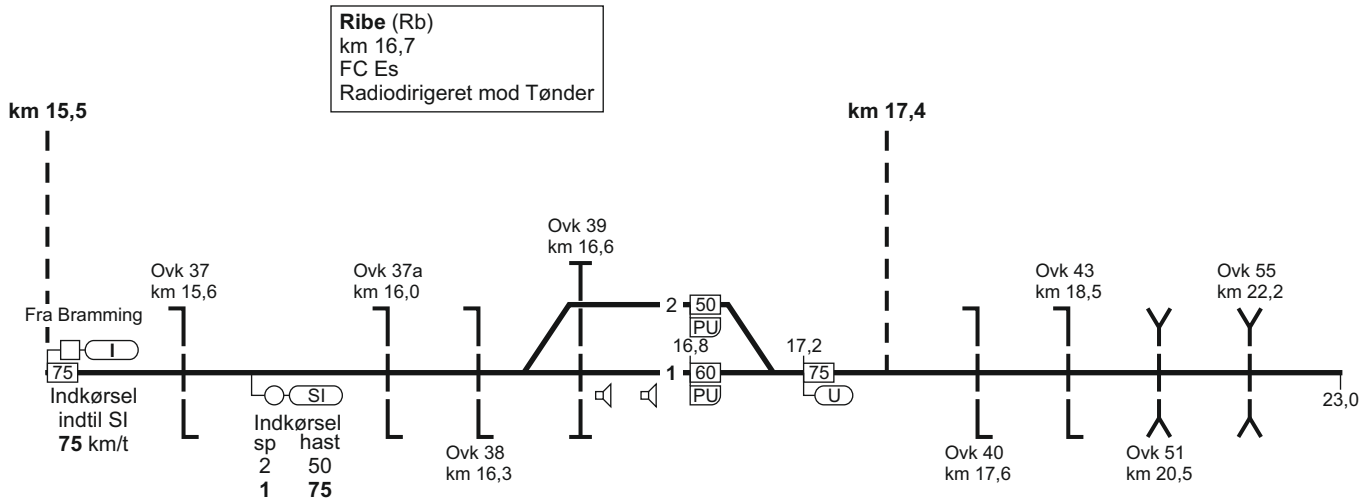

30. Bramming - Tønder Grænse

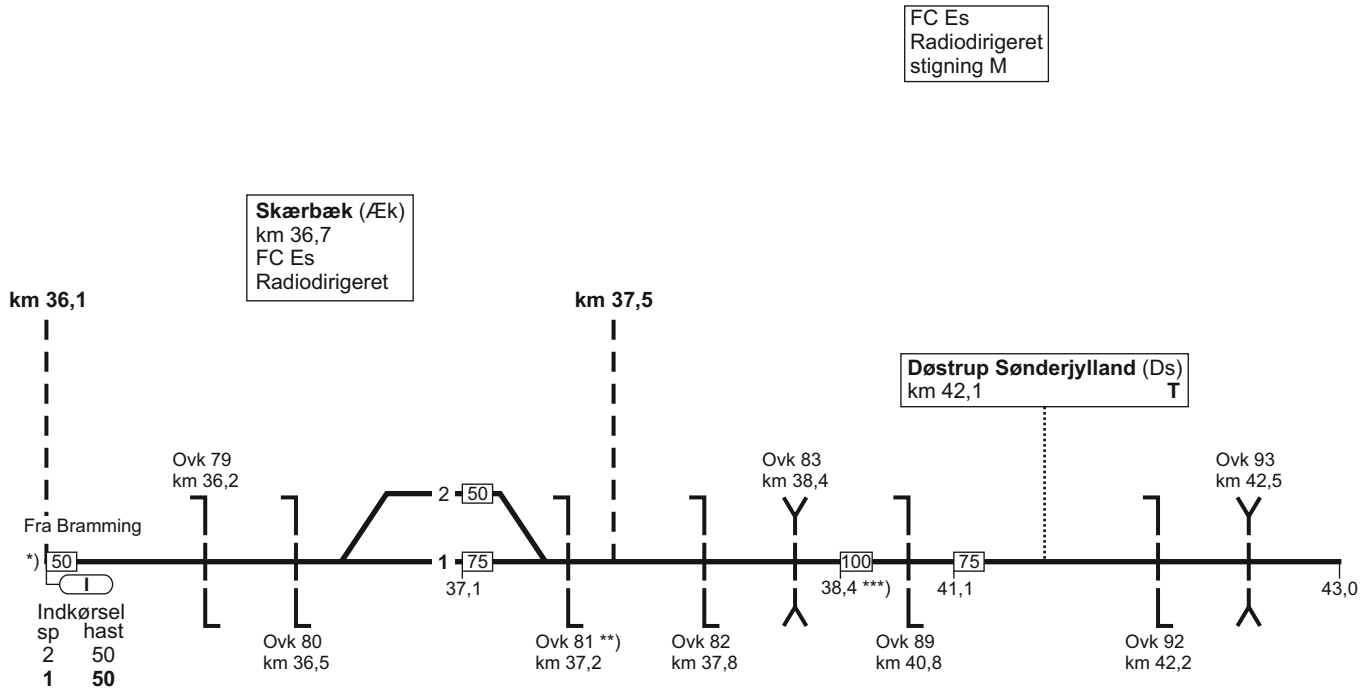

*) Standsignal 16.2.1 kun 400 m før

**) SR-mærke 11.5. kun 350 m før

***) Hastigheden gælder kun togsæt, øvrigt materiel 75 km/t

30. Bramming - Tønder Grænse

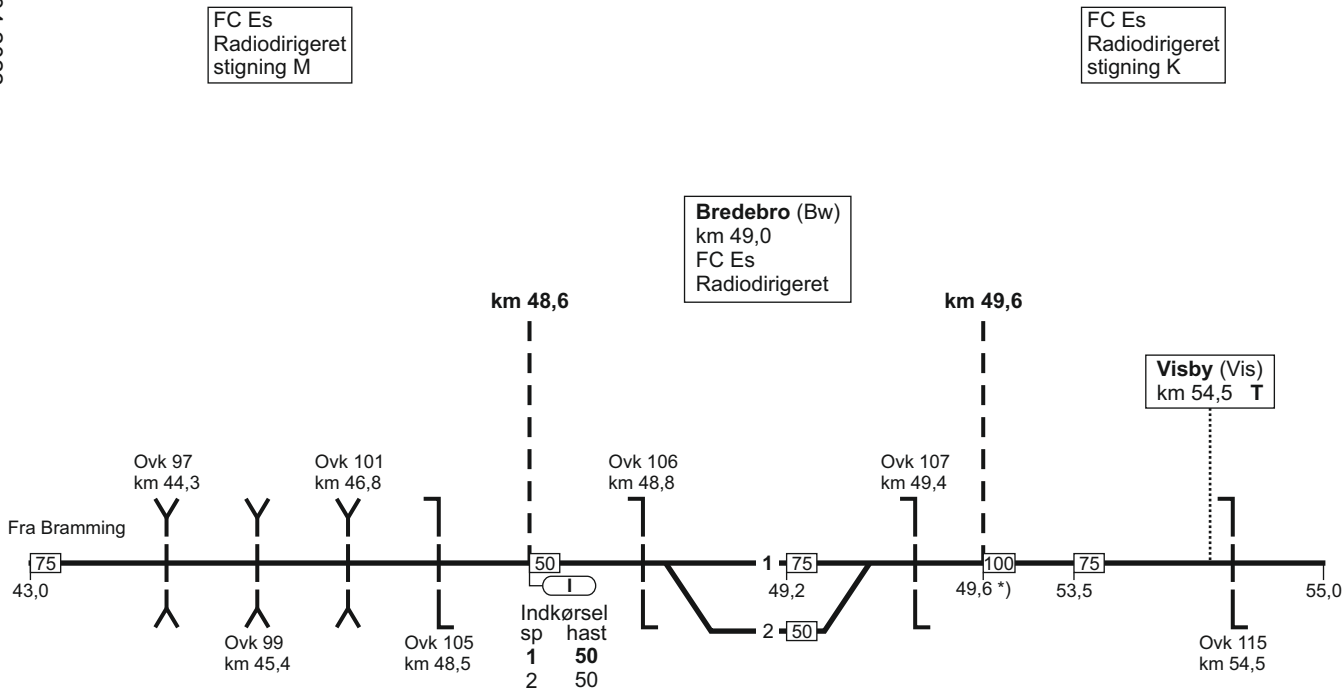

FC Es
Radiodirigeret
stigning M

FC Es
Radiodirigeret
stigning K

*) Hastigheden gælder kun togsæt, øvrigt materiel 75 km/t

30. Bramming - Tønder Grænse

FC Es
Radiodirigeret
stigning K

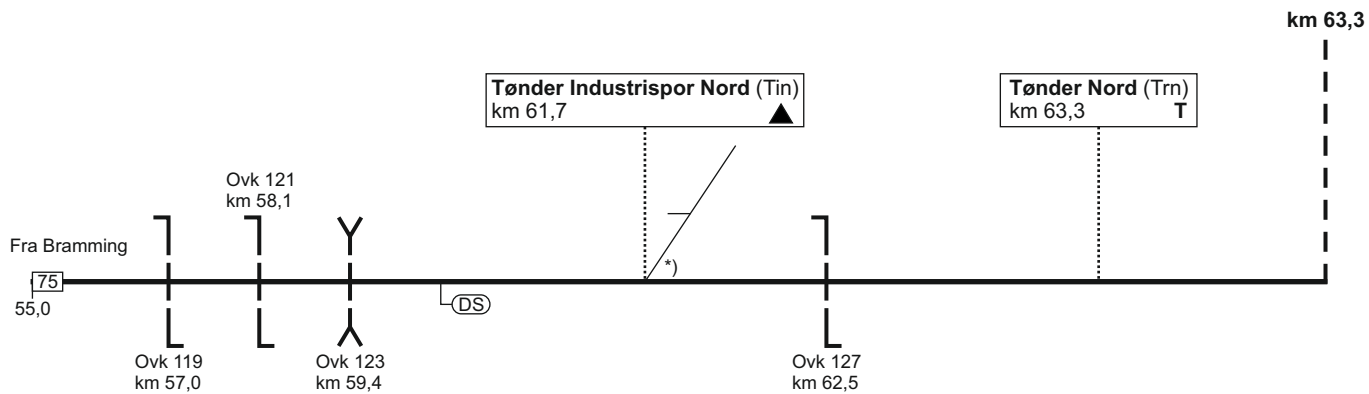

*) Sporskiftet er aflåst

24.05.2017

1009

30. Bramming - Tønder Grænse

FC Es
stigning J

Tønder (Tdr)
km 64,0
FC Es
Radiodirigeret
ID: 65051

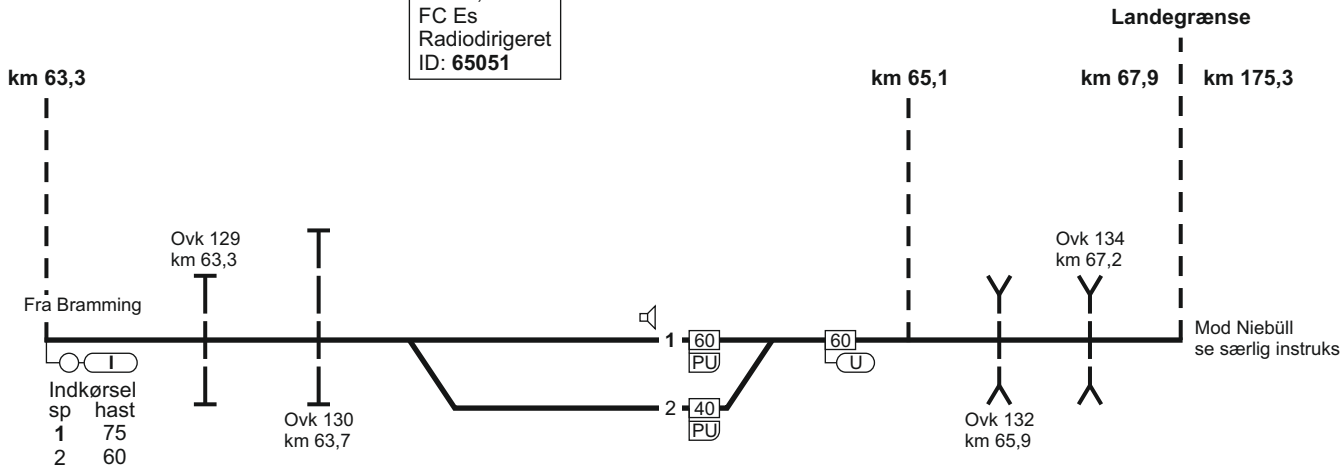

TIB-S

30. Bramming - Tønder Grænse

649 - 4

30. Tønder Grænse - Bramming

FC Es
stigning J

Tønder (Tdr)
km 64,0
FC Es
Radiodirigeret
ID: **65051**

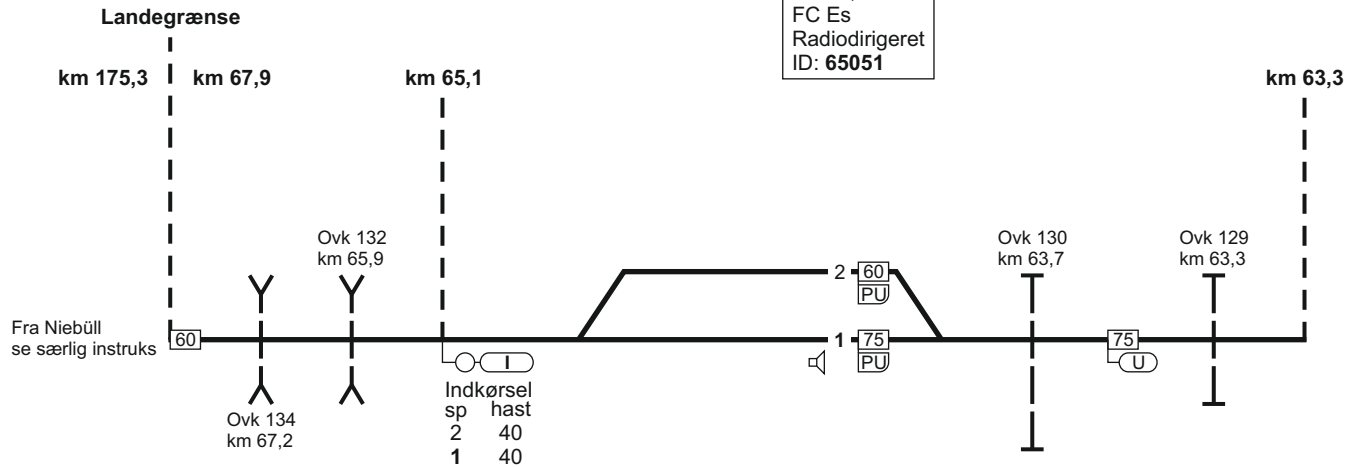

30. Tønder Grænse - Bramming

FC Es
Radiodirigeret
stigning K

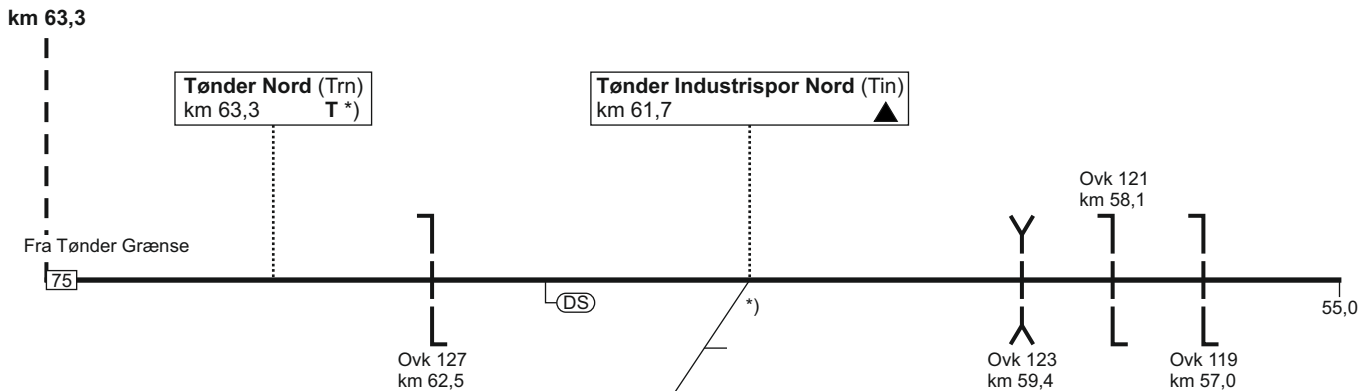

*) Sporskiftet er aflåst

*) Mærke 17.5 er anbragt 390 m foran trinbræt

30. Tønder Grænse - Bramming

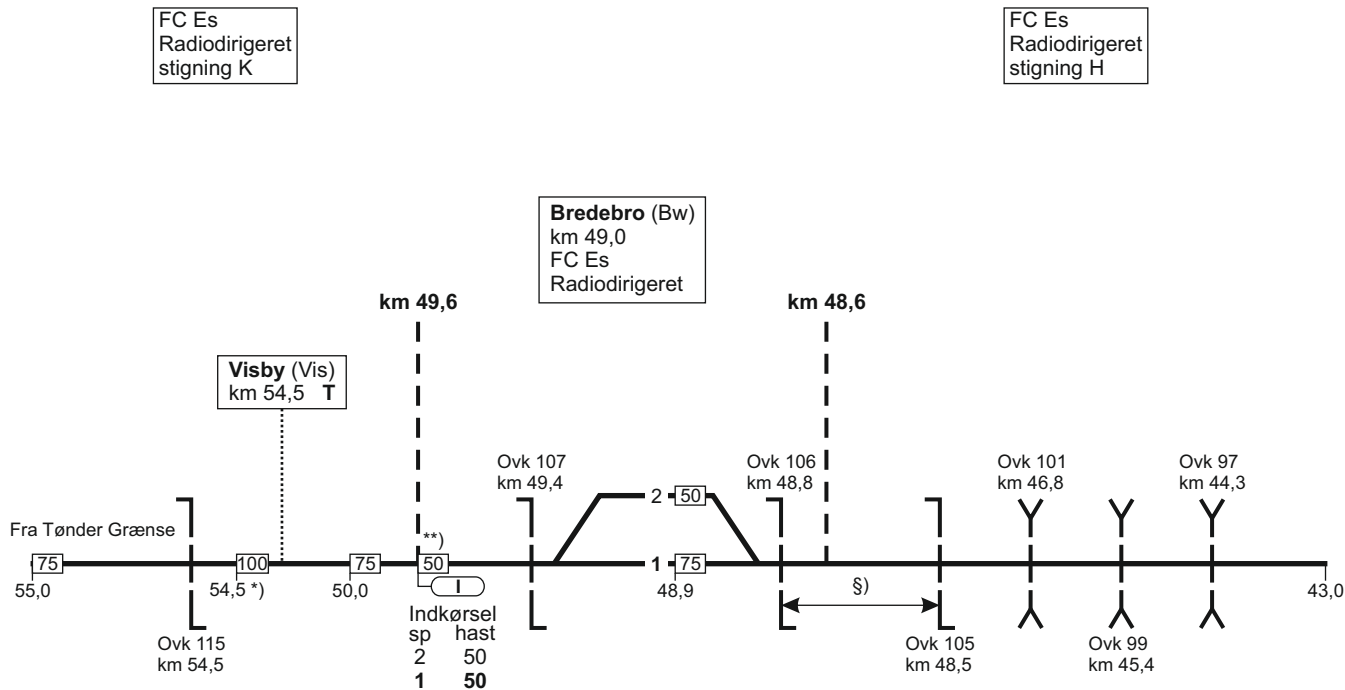

*) Hastigheden gælder kun togsæt, øvrigt materiel 75 km/t

***) Standsignal 16.2.1 kun 400 m før

30. Tønder Grænse - Bramming

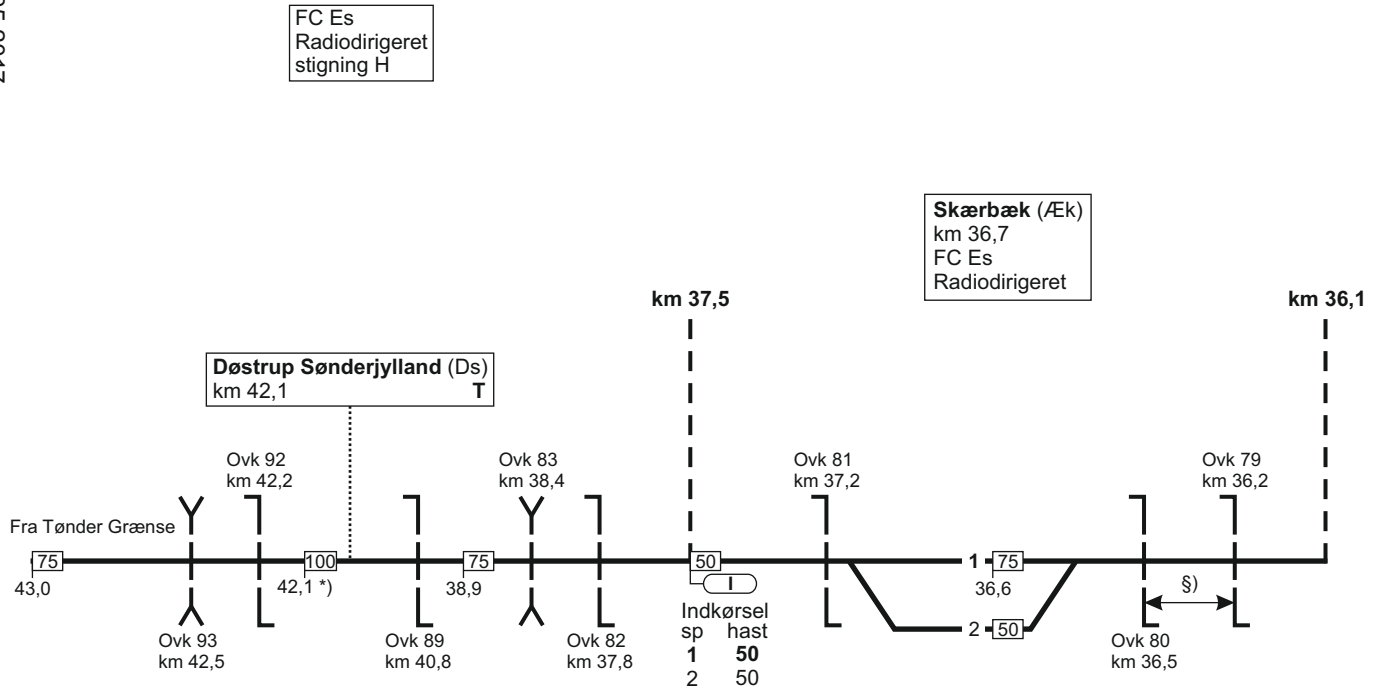

*) Hastigheden gælder kun togsæt, øvrigt materiel 75 km/t

§ = overkørslerne har fælles overkørselssignal

30. Tønder Grænse - Bramming

FC Es
Radiodirigeret
stigning J

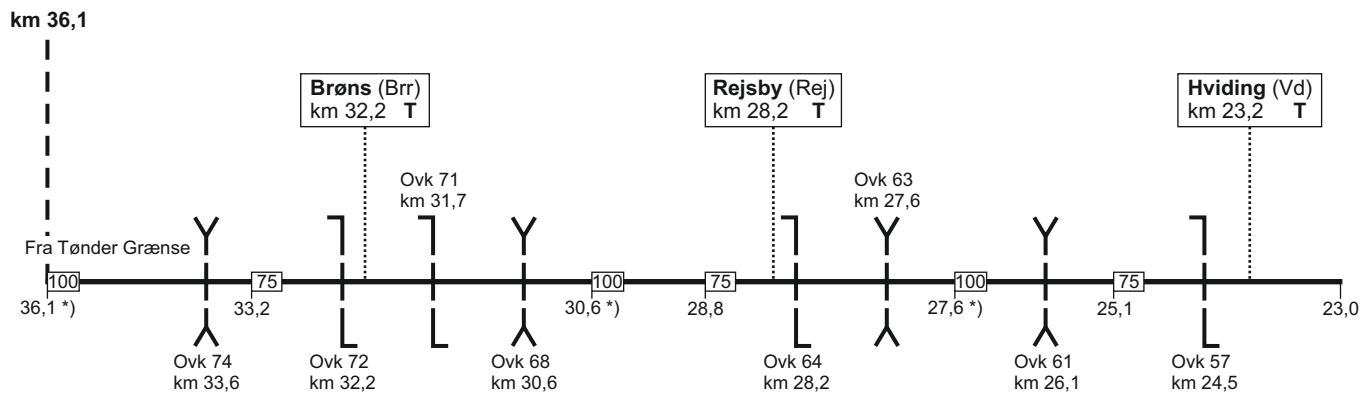

*) Hastigheden gælder kun togsæt, øvrigt materiel 75 km/t

30. Tønder Grænse - Bramming

FC Es
Radiodirigeret
stigning J

Ribe (Rb)
km 16,7
FC Es
Radiodirigeret mod Tønder

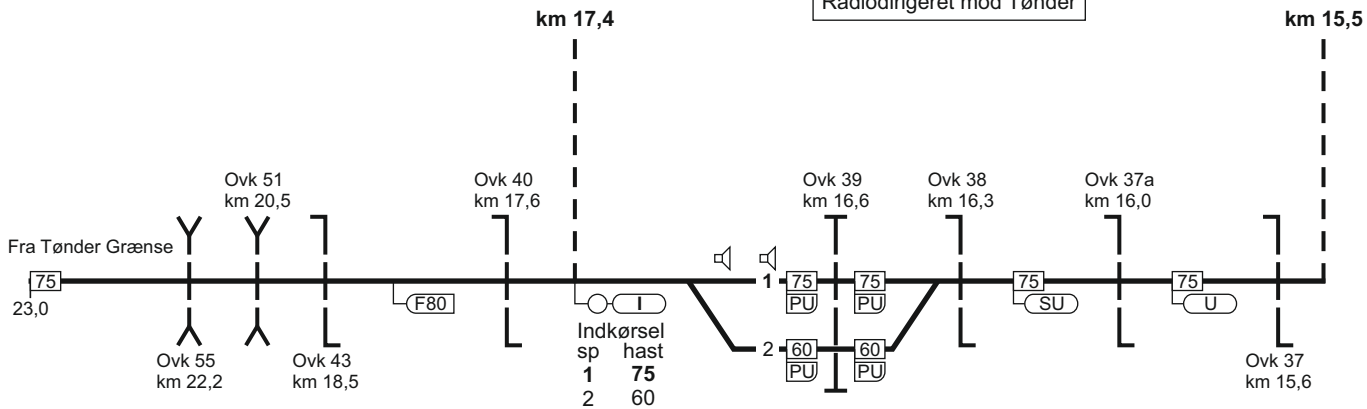

30. Tønder Grænse - Bramming

FC Es
linieblok
stigning M

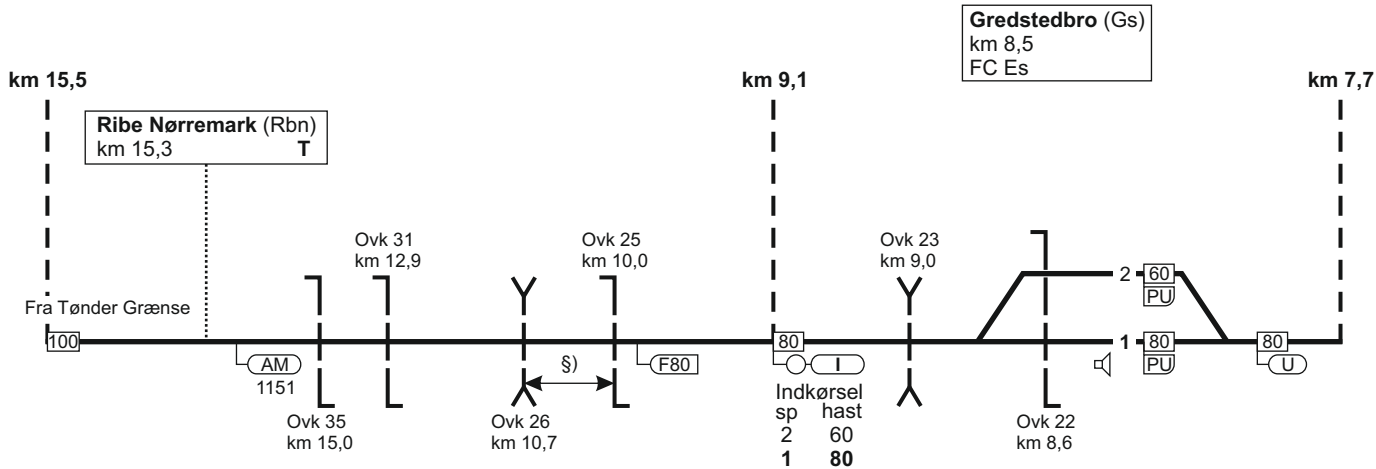

§) = overkørslerne har fælles overkørselssignal

30. Tønder Grænse - Bramming

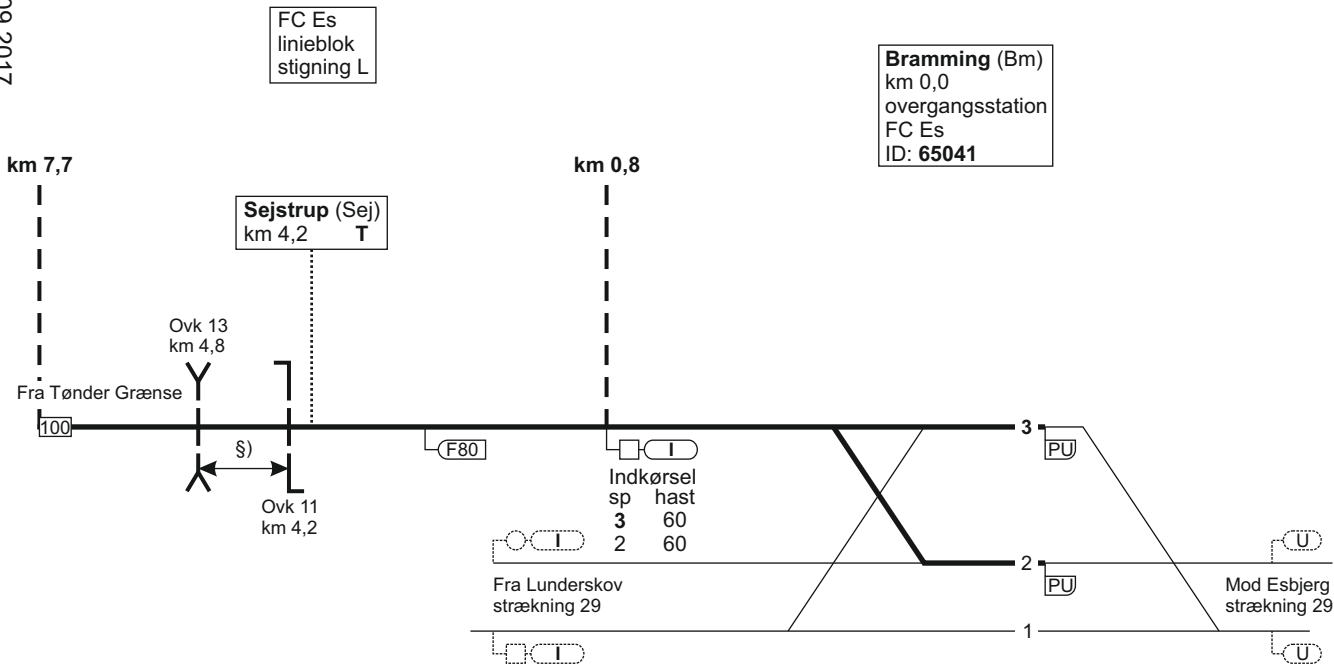

§) = overkørsle har fælles overkørselssignal

60

30. Bramming - Tønder Grænse

Togekspeditionssted 1	Togfølgestation 2	Sporbenyttelse 3	Standsningssted 4	Kmp/FC telefonnummer 5
Esbjerg				FC: Bm (ekskl.) - Tdr gr. 82 28 81 61 GSM-R: 81 99 12 52

31. Esbjerg - (Guldager)

Strækningshastighed:

Delstrækning	Strækningshastighed (km/t)
Esbjerg - (Guldager)	120

25.01.2024

31. Esbjerg - (Guldager)

FC Es
linjeblok
stigning K

km 56,3

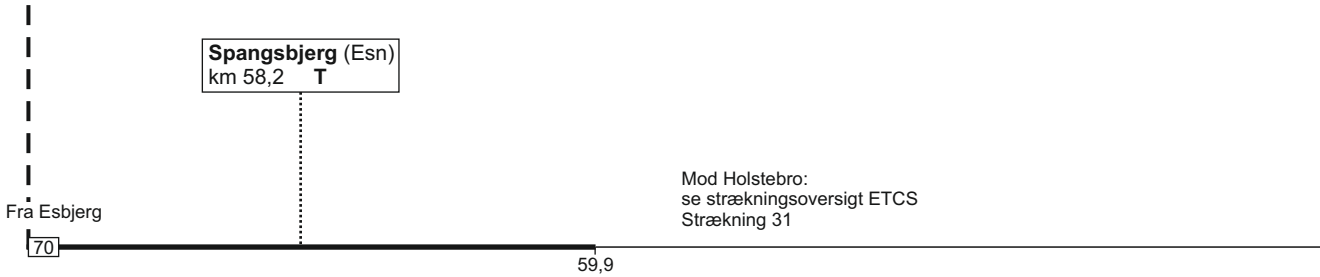

2369



TIB-S

31. Esbjerg - (Guldager)

663 - 14

31. (Guldager) - Esbjerg

FC Es
linjeblok
stigning K

Fra Holstebro:
se strækningsoversigt ETCS
Strækning 31

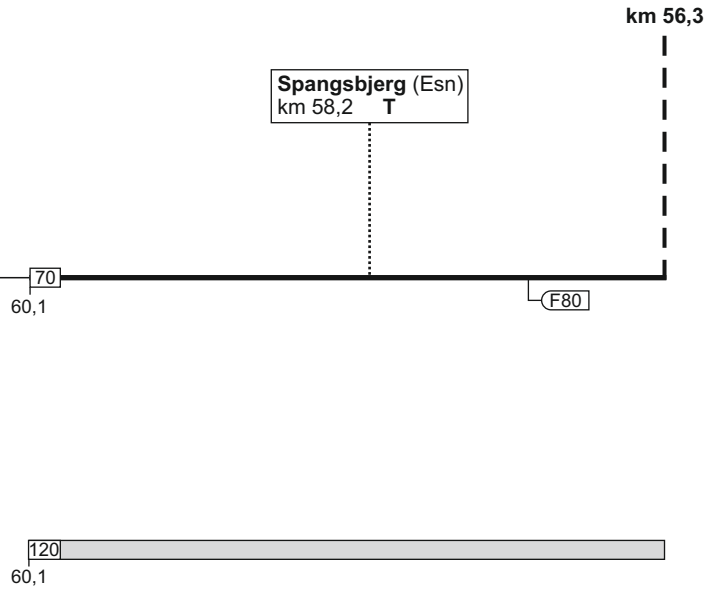

31. (Guldager) - Esbjerg

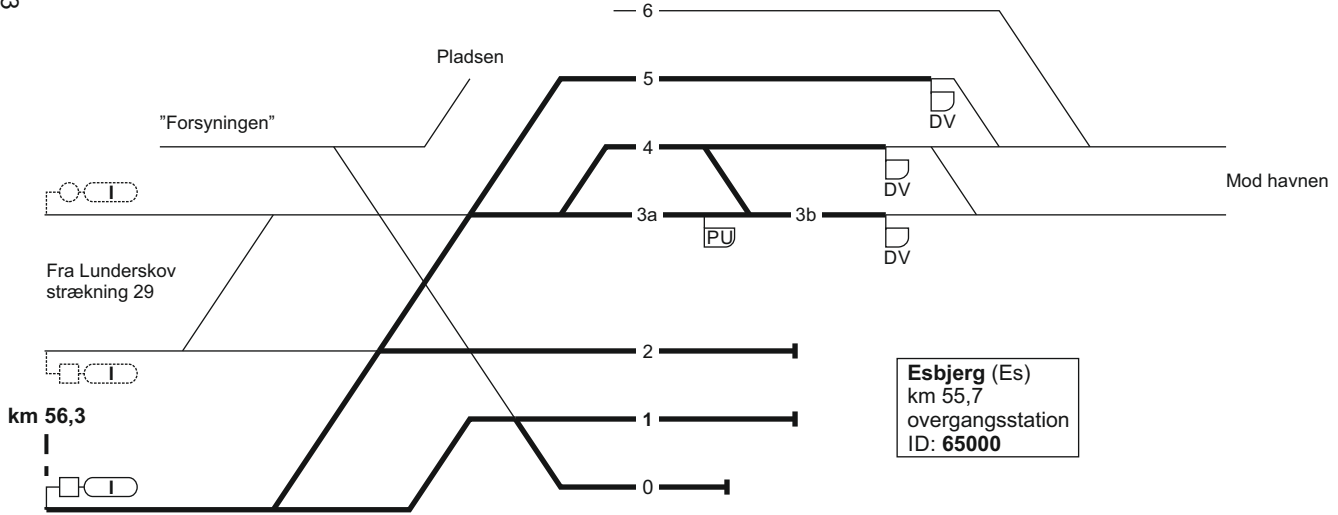

Indkørsel	
sp	hast
5	40
4	40
3a	40
3b	40
2	40
1	40
0	40



31. Esbjerg - (Guldager)

Togekspeditionssted 1	Togfølgestation 2	Sporbenyttelse 3	Standingssted 4	Kmp/FC telefonnummer 5
Esbjerg				Kmp: 82 28 81 11 GSM-R: 81 99 12 50 FC: Es (ekskl.) - (Gu) (ekskl.) 82 28 81 11

32. Langå - (Ulstrup)

Strækningshastighed:

Delstrækning	Strækningshastighed (km/t)
Langå - (Ulstrup)	120

32. Langå - (Ulstrup)

Langå (Lg) ▾
km 0,0
overgangsstation
ID: 67300

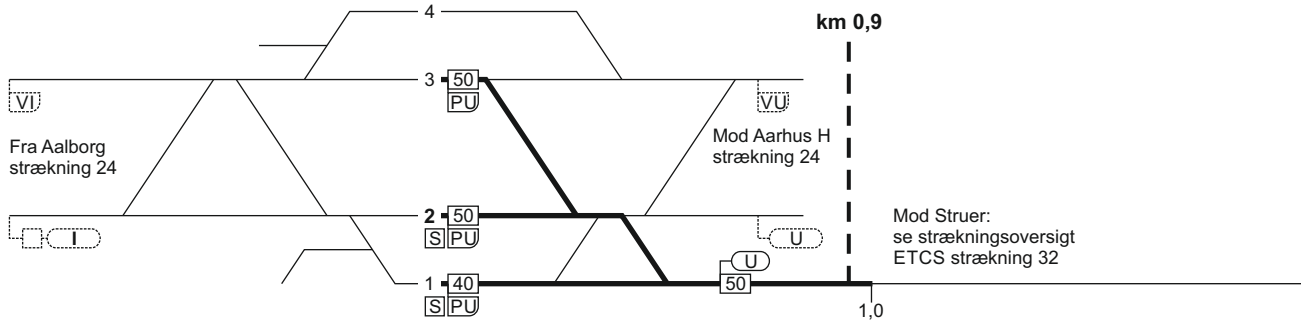

32. (Ulstrup) - Langå

Langå
linjeblok
stigning M

Langå (Lg) ▽
km 0,0
overgangsstation
ID: 67300

Fra Struer:
se strækningsoversigt
ETCS strækning 32

km 0,9

Indkørsel	sp	hast
1		40
2		40
3		40

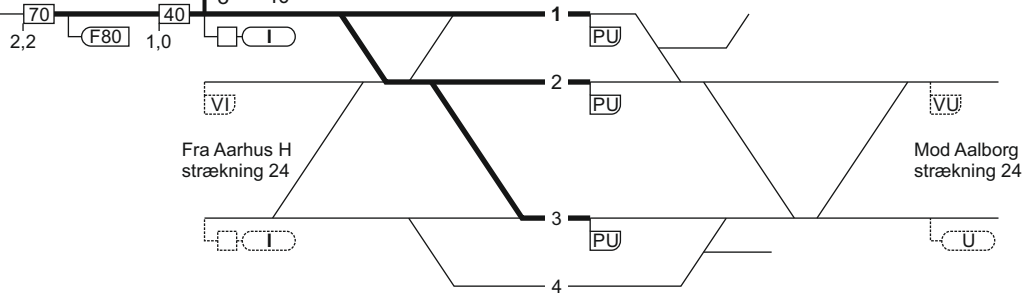

Fra Aarhus H
strækning 24

Mod Aalborg
strækning 24



32. Langå - (Ulstrup)

Togekspeditionssted 1	Togfølgestation 2	Sporbenyttelse 3	Standningssted 4	Kmp/FC telefonnummer 5
Langå	Togfølgestation: Ma-lø: 0000-2400 S: 0000-0100 0700-2400 Øvrige tid: Ikke fjernstyret togfølgestation (overgangssta- tion) med AG-drift uden stedlig stationsbestyrer.			Kmp: 86 46 15 00 GSM-R: 81 99 12 73 Når Langå er ikke fjern- styret togfølgestation (overgangsstation) med AG-drift uden stedlig stationsbestyrer, vare- tages stationsbestyre- rens ansvar af stations- bestyreren i FC Ar. FC Ar: 82 10 11 16 GSM-R: 81 99 12 73

33. (Grejsdal) - Vejle

Strækningshastighed:

Delstrækning	Strækningshastighed (km/t)
(Grejsdal) - Vejle	120

33. (Grejsdal) - Vejle

Fc Fa Nord
linjeblok
stigning F

Vejle (Vj)
km 114,2
overgangsstation
Fc Fa Nord
ID: 67700

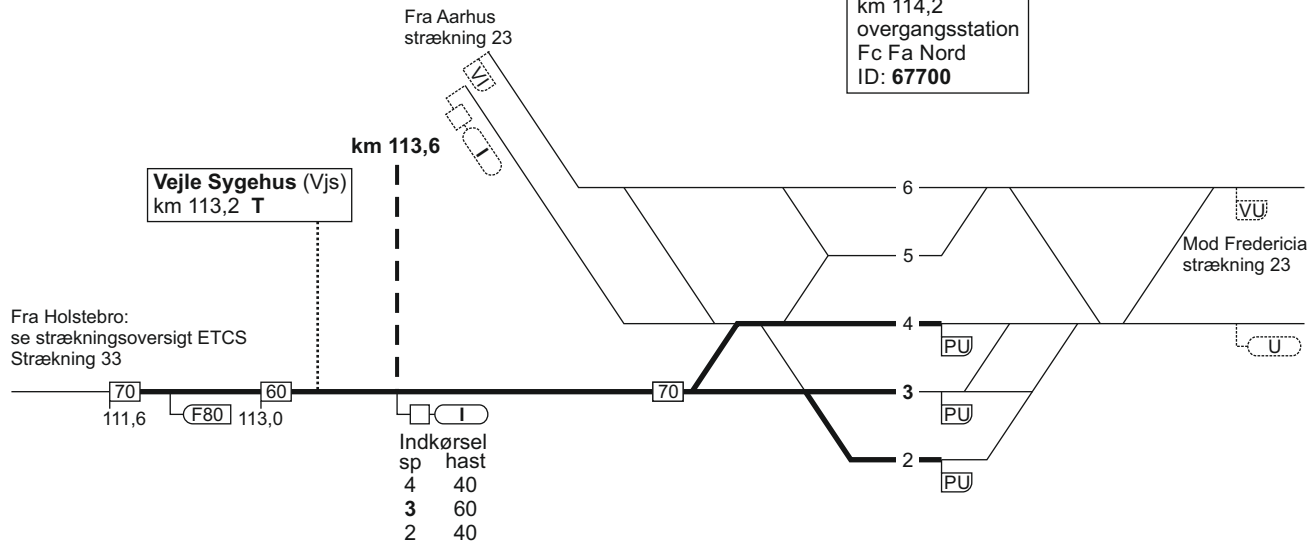

33. Vejle - (Grejsdal)

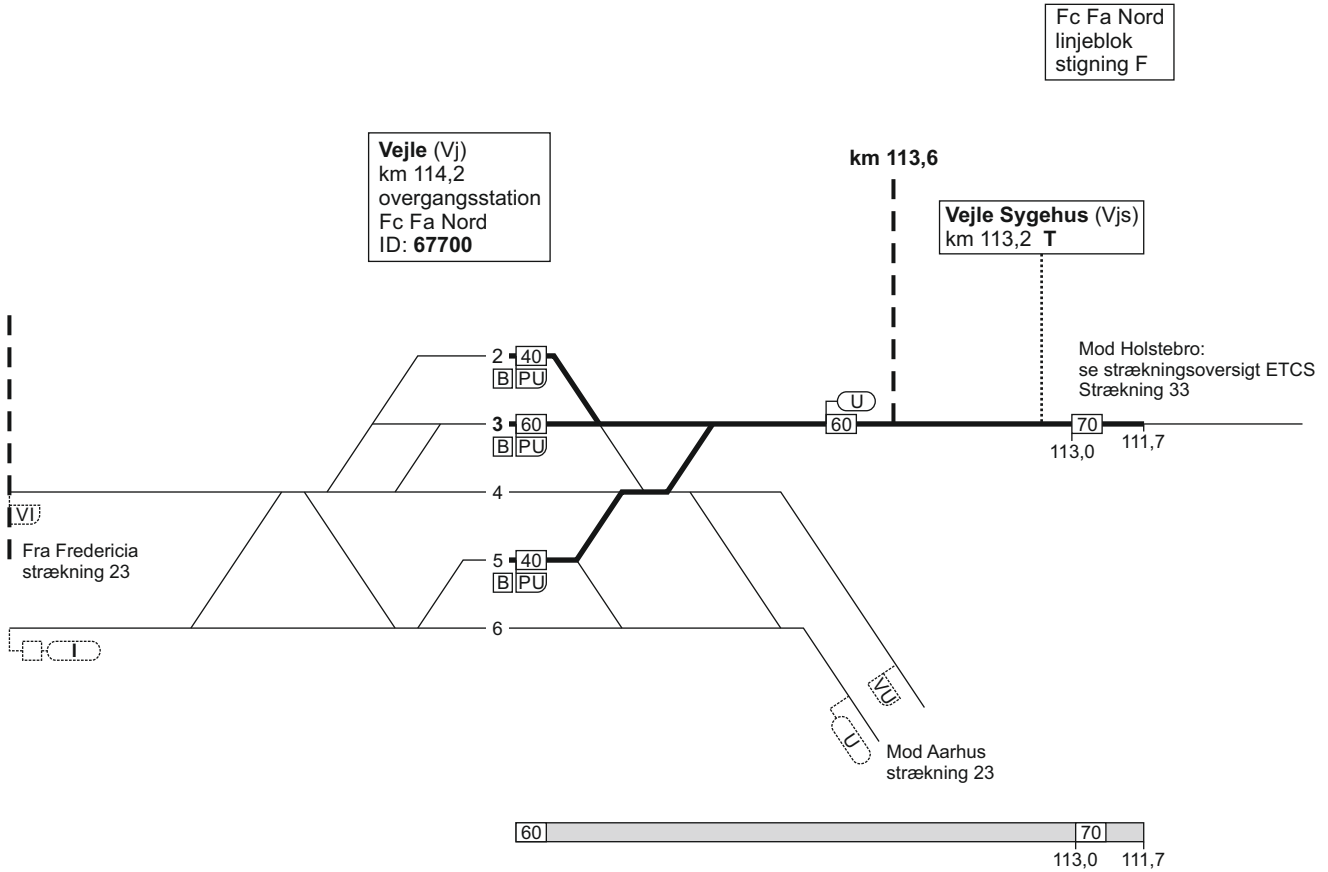

33. (Grejsdal) - Vejle

Togekspeditionssted 1	Togfølgestation 2	Sporbenyttelse 3	Standingssted 4	Kmp/FC telefonnummer 5
Vejle				Fc Nord: 82 27 24 32 GSM-R: 81 99 12 77

35. Skanderborg - (Ry)

Strækningshastighed:

Delstrækning	Strækningshastighed (km/t)
Skanderborg - (Ry)	120

35. Skanderborg - (Ry)

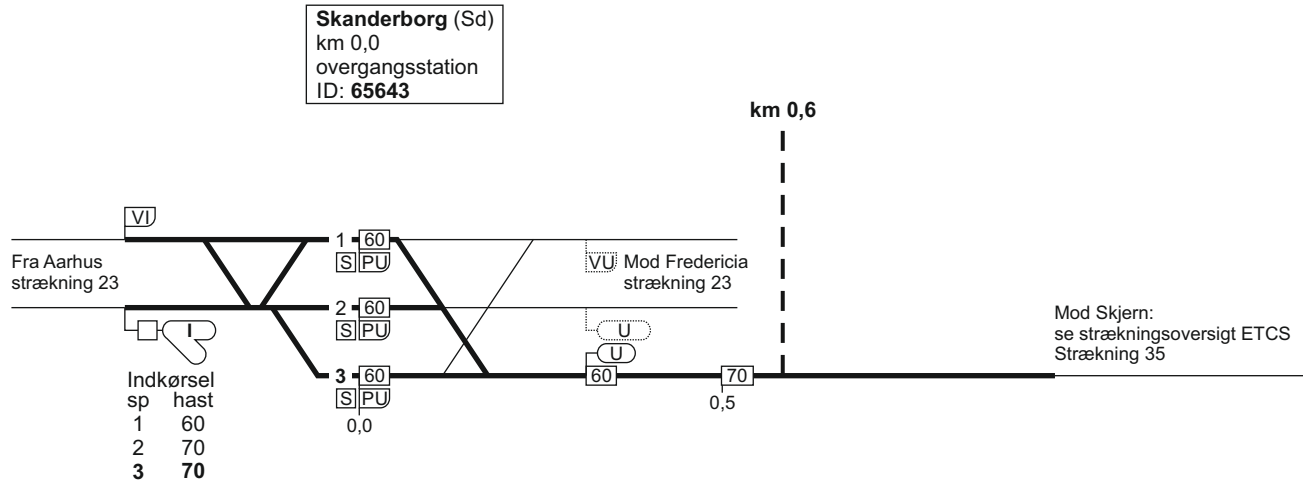

*) Kilometrering fra strækning 23



35. (Ry) - Skanderborg

16.01.2024

TIB-S

35. Skanderborg - (Skjern)

Skanderborg (Sd)
 km 0,0
 overgangsstation
 ID: 65643

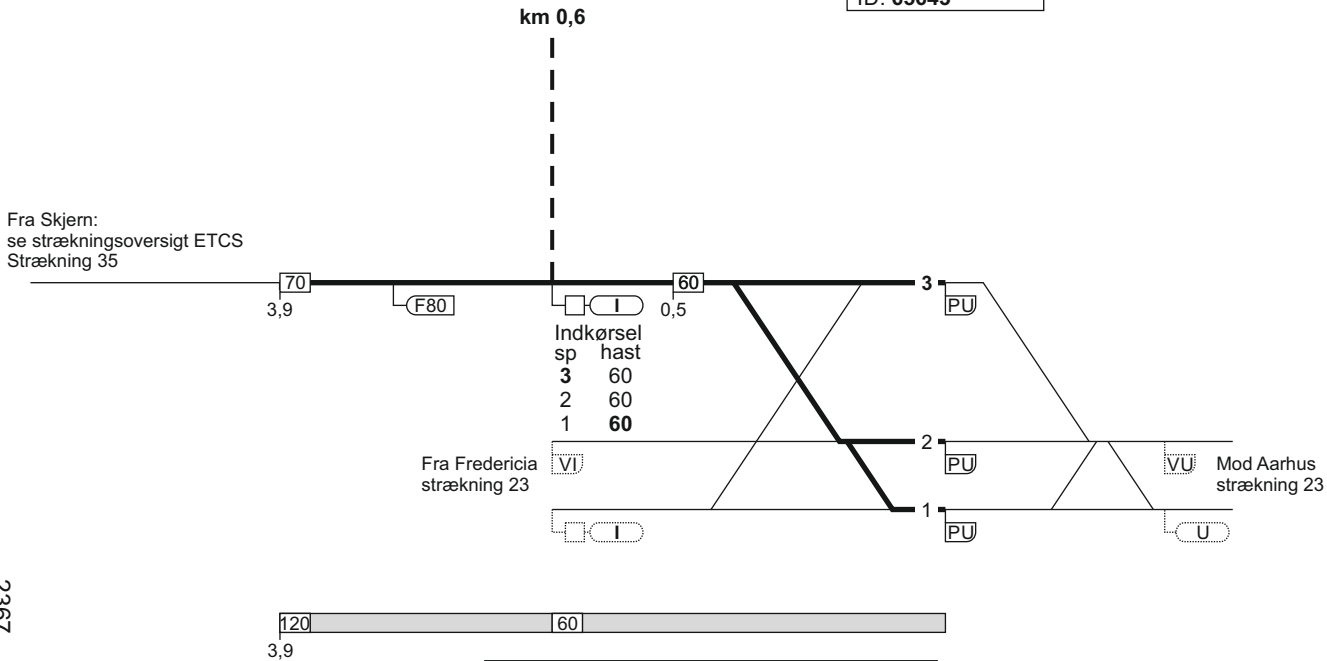

773 - 7

2367

35. Skanderborg - (Ry)

Togekspeditionssted 1	Togfølgestation 2	Sporbenyttelse 3	Standningssted 4	Kmp/FC telefonnummer 5
Skanderborg				Kmp/FC: 86 52 33 43 GSM-R: 81 99 12 56

52. Lindholm - Aalborg Lufthavn

Strækningshastighed:

Delstrækning	Strækningshastighed (km/t)
Lindholm - Aalborg Lufthavn T	75

52. Lindholm - Aalborg Lufthavn

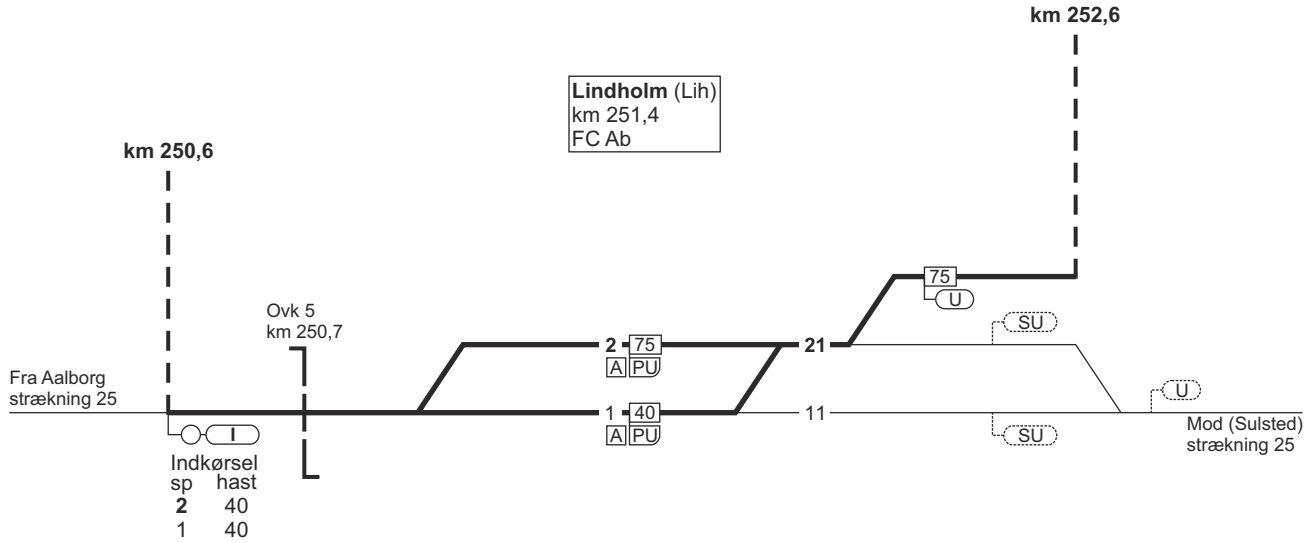

52. Lindholm - Aalborg Lufthavn

FC Ab
linjeblok
stigning E

TIB-S

52. Lindholm - Aalborg Lufthavn

803 - 4

13.12.2020

km 252,6

75

Aalborg Lufthavn (Abl)
km 254,2 T

1757

52. Aalborg Lufthavn - Lindholm

FC Ab
linjeblok
stigning E

804 - 4

52. Aalborg Lufthavn - Lindholm

TIB-S

km 252,6

Aalborg Lufthavn (Abt)
km 254,2 T

75



52. Aalborg Lufthavn - Lindholm

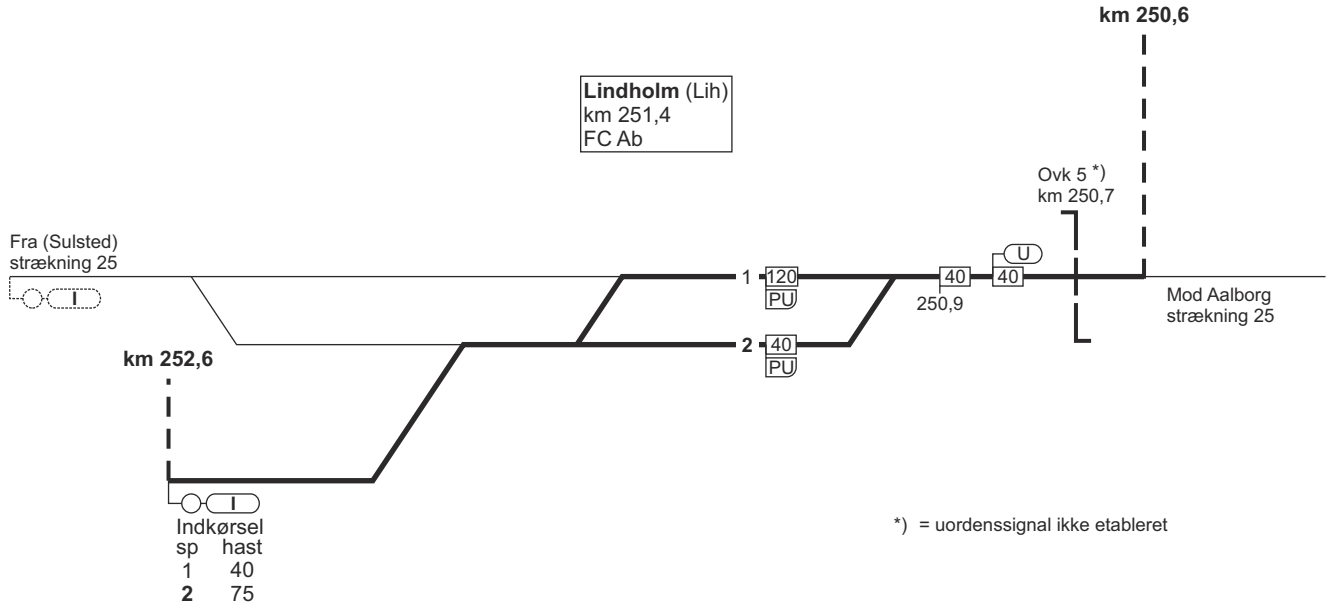

52. Lindholm - Aalborg Lufthavn

Togekspeditionssted 1	Togfølgestation 2	Sporbenyttelse 3	Standingssted 4	Kmp/FC telefonnummer 5
Aalborg				FC: Lih - Abl: 82 14 02 94 GSM-R Lih - Abl: 81 99 12 35