



BANEDANMARK

TIB-S

Strækningsoversigter

24-4 Gældende fra 23.11.2024

Nyt om TIB-S pr. 23.11.2024

Rettelsesblad-systemet er udgået og er erstattet af versionsstyring hvor det aktuelle dokument nyudgives i sin helhed. Derfor er der fremadrettet kun dato på forsiden og ikke på hver side. Der vil i denne overgangsperiode være strækninger i det gamle layout, og strækninger fx. strækning 5 med det nye layout - dermed vil sidetal også følge strækningerne. Så snart alle strækninger er ændret til det nye layout vil sidetal følge med. Rettelsesstreger udgår.

I denne version er følgende rettet:

05. Roskilde - Kalundborg

Side 4

Tilføjelse af Roskilde fordelingsstation i km 33,4.

Side 5

Tilføjelse af Tølløse fordelingsstation i km 51,2 - 51,8.

Side 18

Tilføjelse af Tølløse fordelingsstation i km 51,9 - 51,3.

Side 19

Tilføjelse af Roskilde fordelingsstation i km 33,4.

TIB-S

TIB-S udgives af:

Banedanmark
Kvalitet & Sikkerhed
Carsten Niebuhrs Gade 43
1577 København V

E-mail: trafikaleregler@bane.dk

Dette er et elektronisk dokument. I tilfælde af uoverensstemmelse(r) mellem en papirkopi af dokumentet og det elektroniske dokument, er det til enhver tid den elektroniske udgave, som er gyldig.

Et elektronisk dokument forudsættes vist på et korrekt indstillet medie uden farvefejl.

Den gyldige elektroniske version kan altid findes på www.bane.dk

Indholdsfortegnelse:

Strækning 1:	København H - Fredericia/Taulov	11
Strækning 2:	Ringsted - (Lundby)	91
Strækning 4:	Roskilde - (Gadstrup) og (Holme-Olstrup) - Næstved	131
Strækning 5:	Roskilde - Kalundborg (på denne strækning er der nyt layout og dermed nye sidetal)	2-22
Strækning 6:	København H - Vigerslev - (Avedøre Havnevej) og (Bjæverskov) - Ringsted	181
Strækning 7:	(Svanemøllen) - Østerport	211
Strækning 10:	København H - Helsingør	381
Strækning 11:	København H/Hvidovre Fjern - Peberholm	411
Strækning 21:	Odense - Svendborg	441
Strækning 23:	Fredericia - Aarhus H	461
Strækning 24:	Aarhus H - (Brabrand)	491
Strækning 26:	Fredericia - Padborg	541
Strækning 28:	Sønderborg - Tinglev	601
Strækning 29:	Lunderskov - Esbjerg	621
Strækning 30:	Bramming - Tønder Grænse	641
Strækning 31:	Esbjerg - (Guldager)	661
Strækning 33:	(Grejsdal) - Vejle	721
Strækning 35:	Skanderborg - (Skjern)	771

1. København H - Fredericia / Taulov

Strækningshastighed:

Delstrækning	Strækningshastighed (km/t)
København H - Fredericia/Taulov	180

1. København H - Fredericia / Taulov

FC Glostrup
linjeblok
stigning L

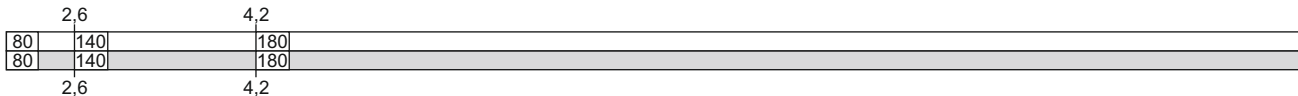
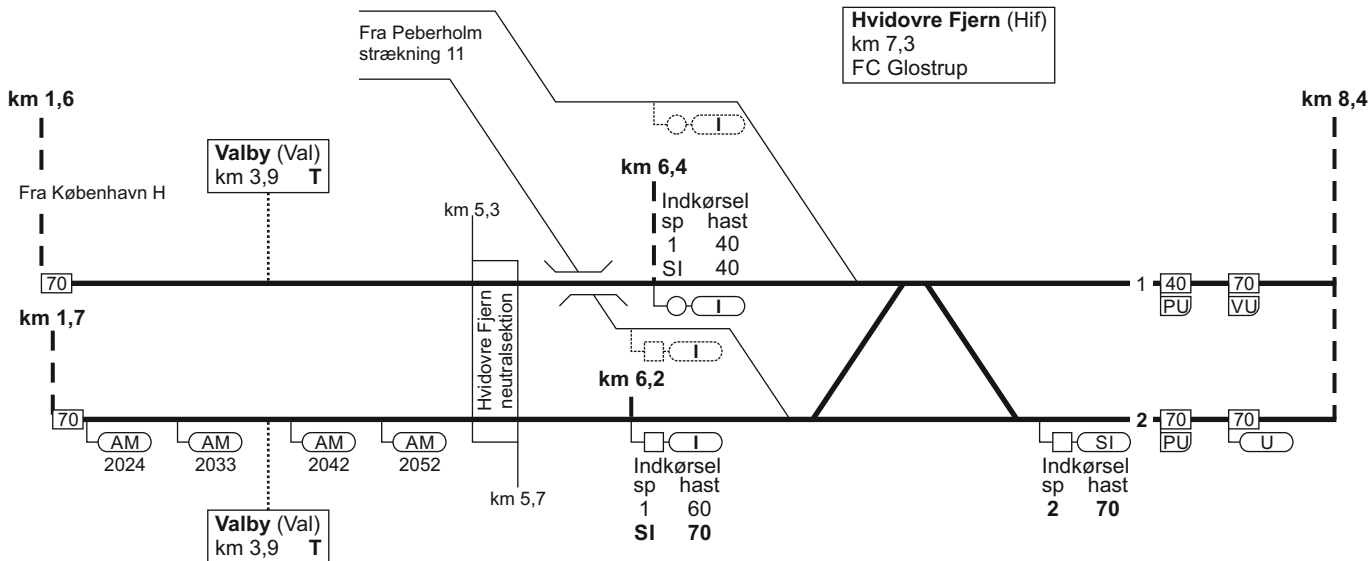

1. København H - Fredericia / Taulov

14 - 9

1. København H - Fredericia / Taulov

TIB-S

FC Glostrup
linjeblok
stigning M

FC Glostrup
linjeblok
stigning H

120

120

Glostrup (GI)
km 11,2
FC Glostrup
ID: 60001

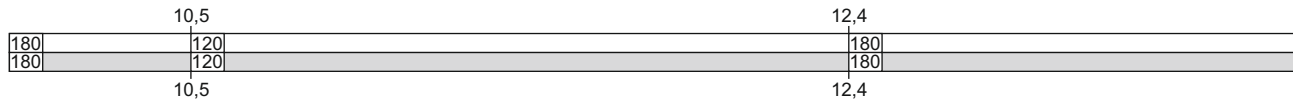
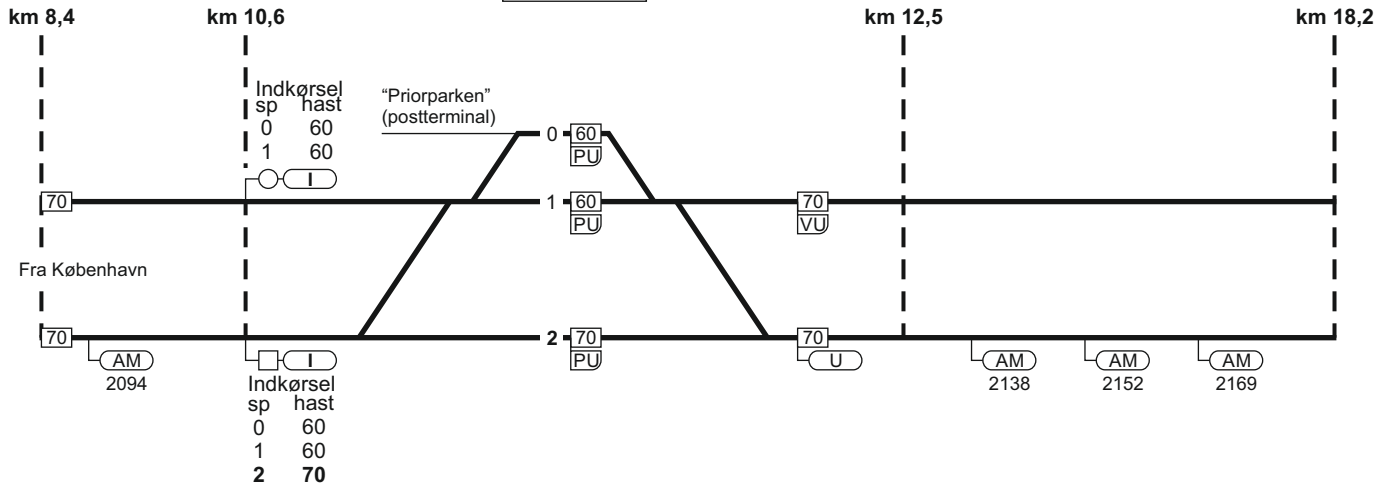

16.12.2022

1. København H - Fredericia / Taulov

TIB-S

1. København H - Fredericia / Taulov

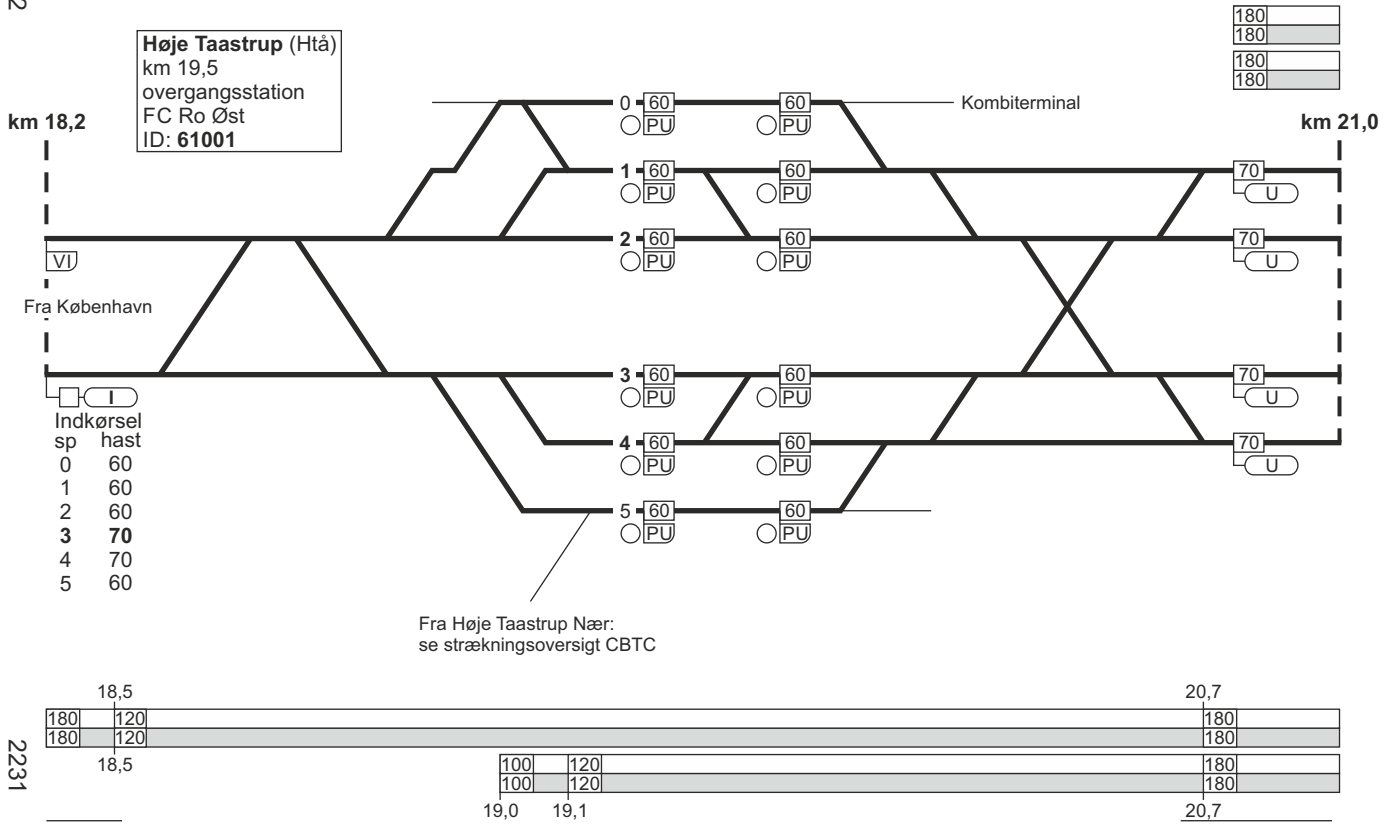

2231

15 - 7

1. København H - Fredericia / Taulov

FC Ro Øst
linjeblok / vekselspor
stigning M

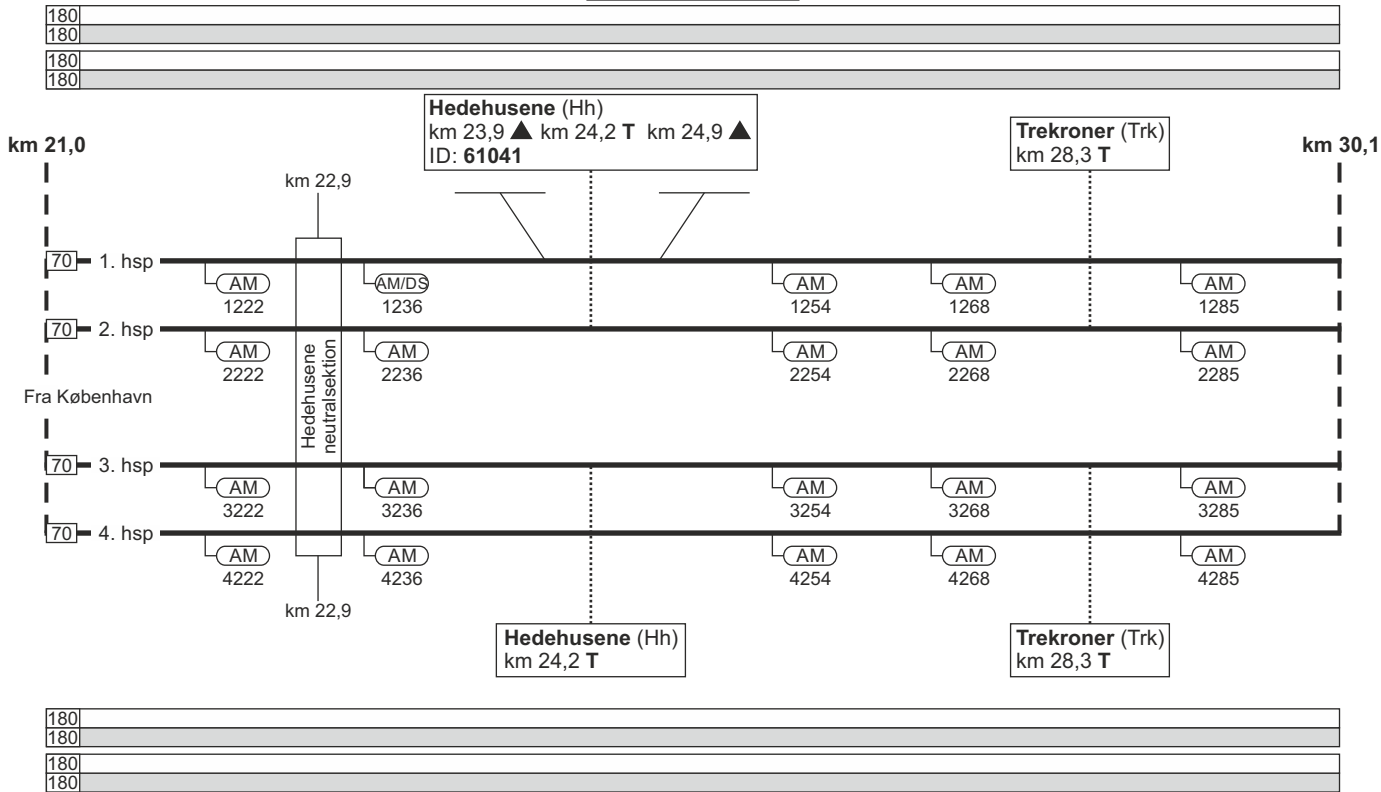

1. København H - Fredericia / Taulov

Roskilde (Ro)
 km 31,3
 overgangsstation
 ID: 61000

16.12.2022

km 30,1

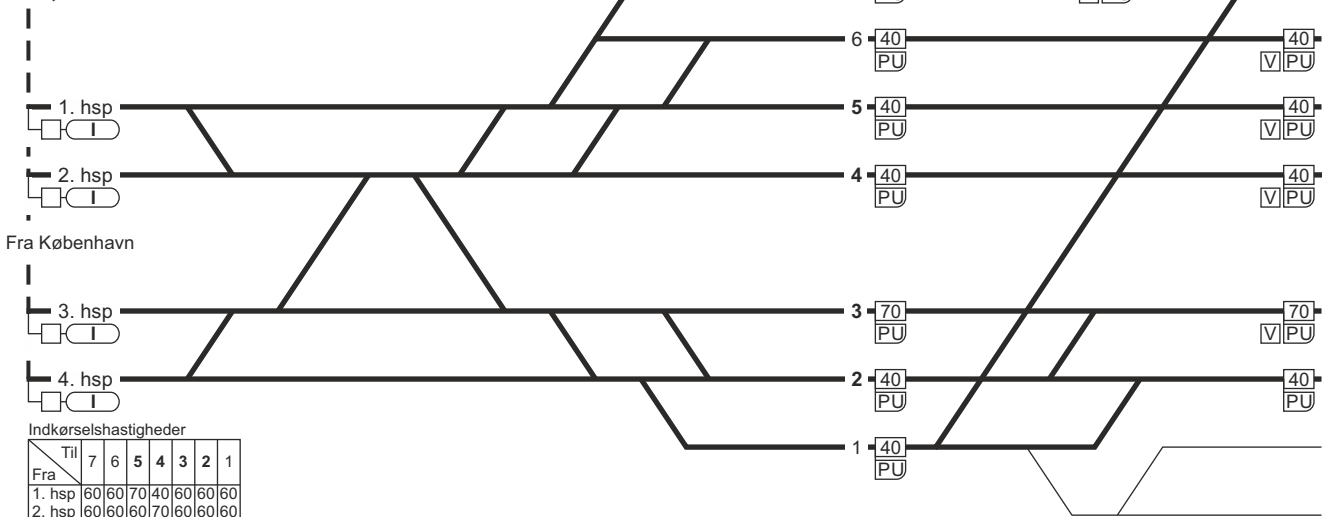

Fra København

Indkørselshastigheder

Til \ Fra	7	6	5	4	3	2	1
1. hsp	60	60	70	40	60	60	60
2. hsp	60	60	60	70	60	60	60
3. hsp	60	60	60	40	70	60	60
4. hsp	60	60	60	40	70	70	60

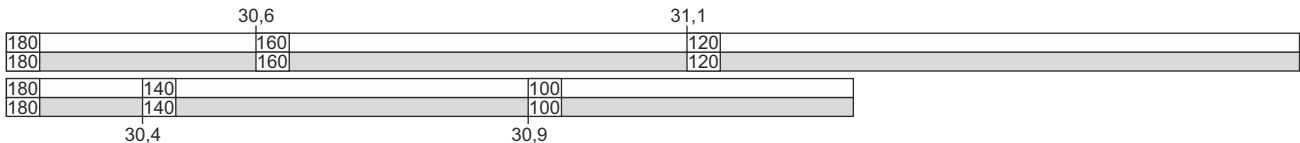

2232

1. København H - Fredericia / Taulov

Roskilde (Ro)
 km 31,3
 overgangsstation
 ID: 61000

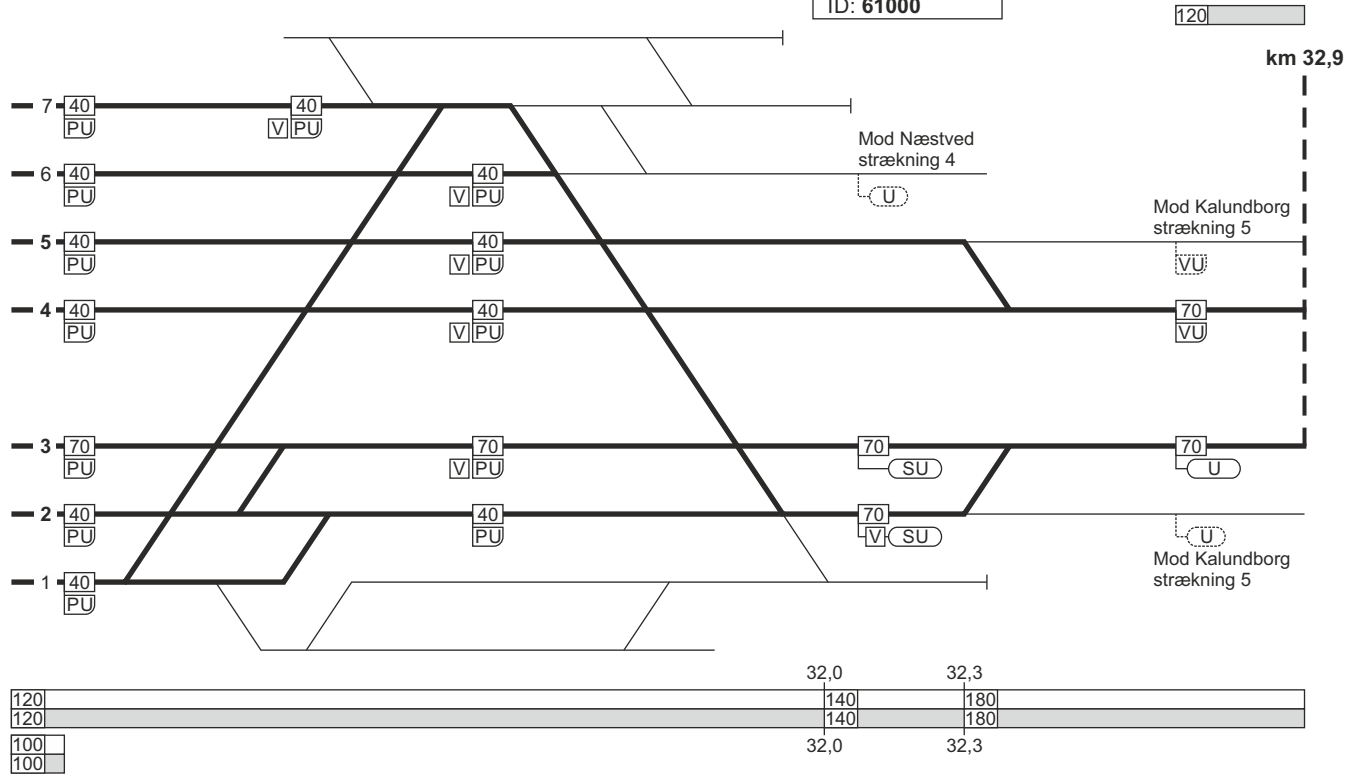

1. København H - Fredericia / Taulov

FC Ro Midt
linjeblok
stigning L

FC Ro Midt
linjeblok
stigning M

120

120

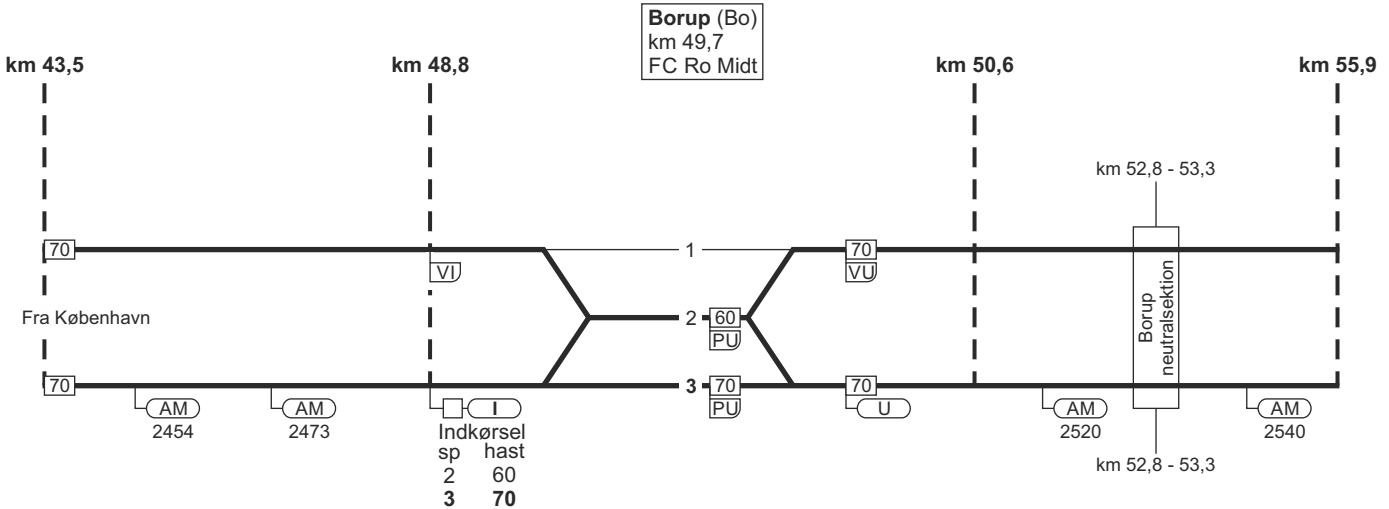

180
180

16.12.2022

1. København H - Fredericia / Taulov

FC Ro Midd
linjeblok
stigning L

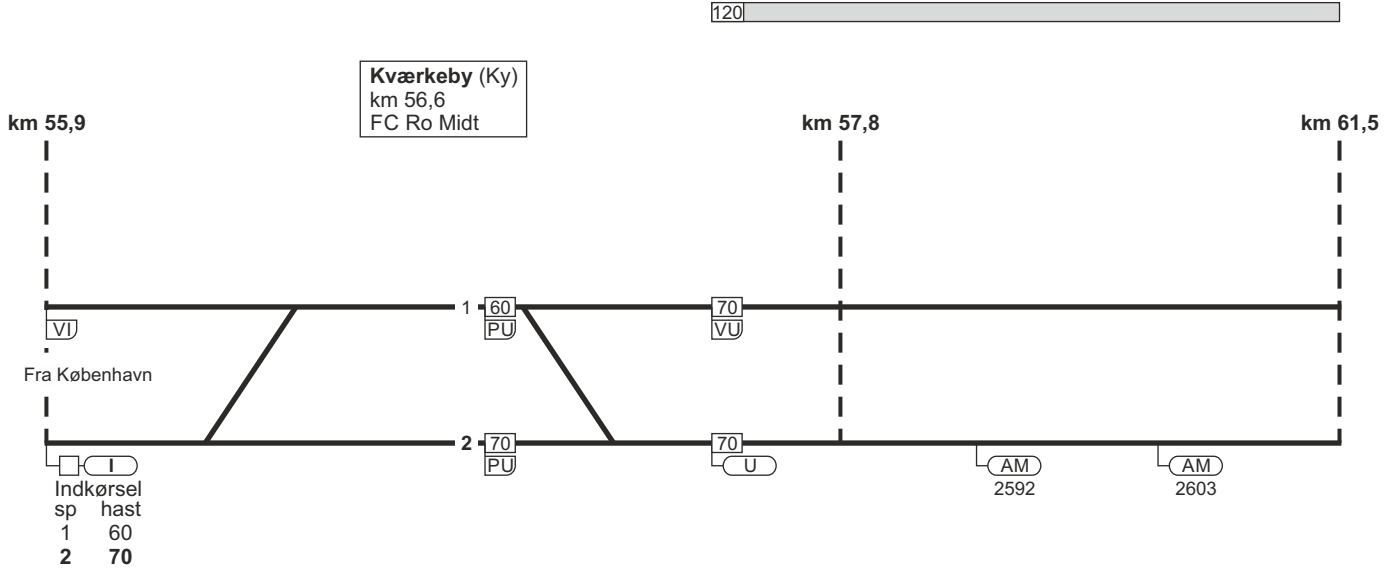

TIB-S

1. København H - Fredericia / Taulov

2234

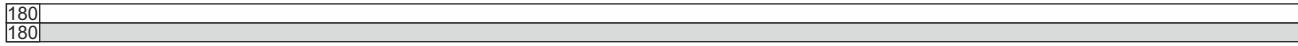

21 - 17

1. København H - Fredericia / Taulov

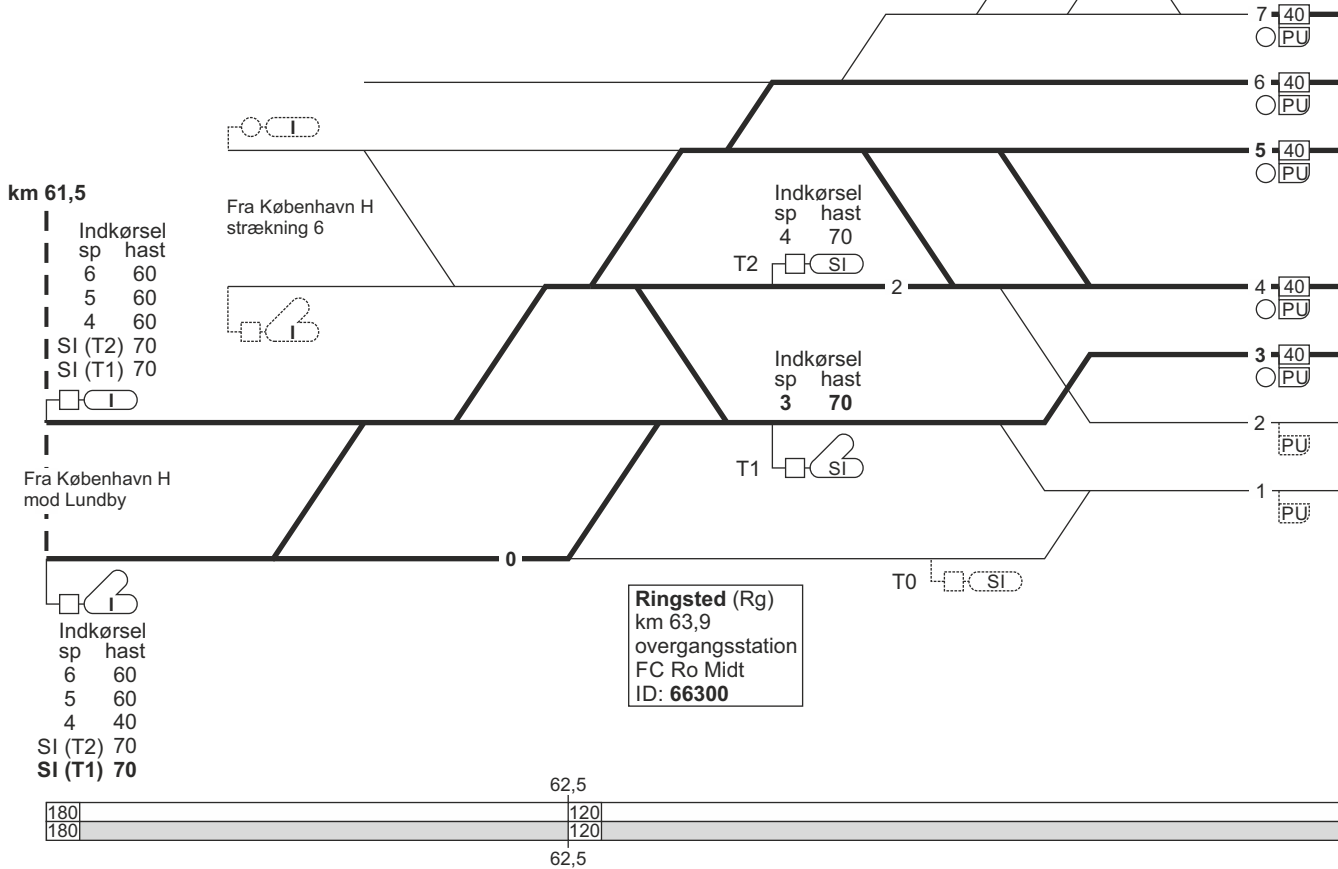

1. København H - Fredericia / Taulov

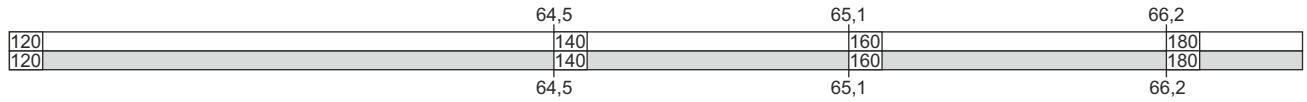
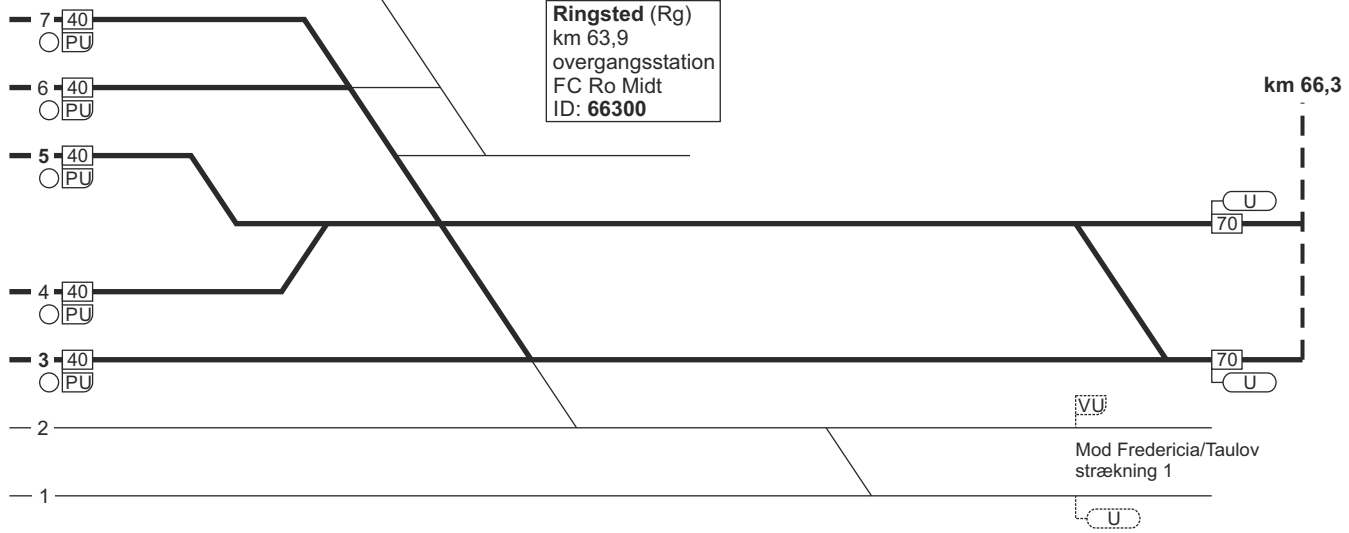
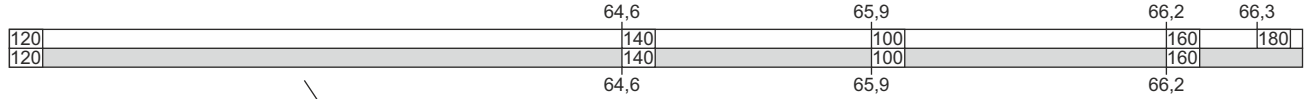

1. København H - Fredericia / Taulov

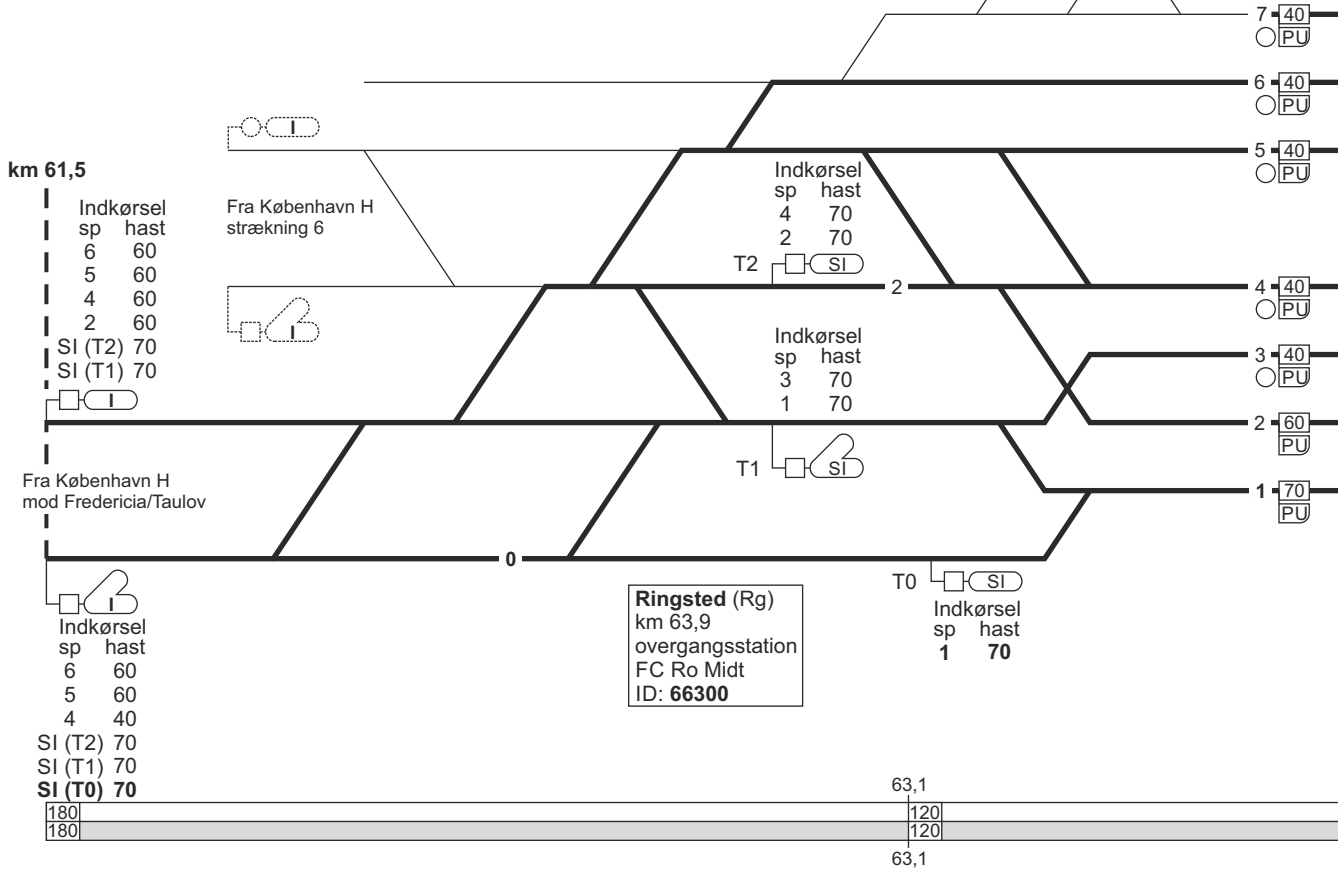

1. København H - Fredericia / Taulov

120

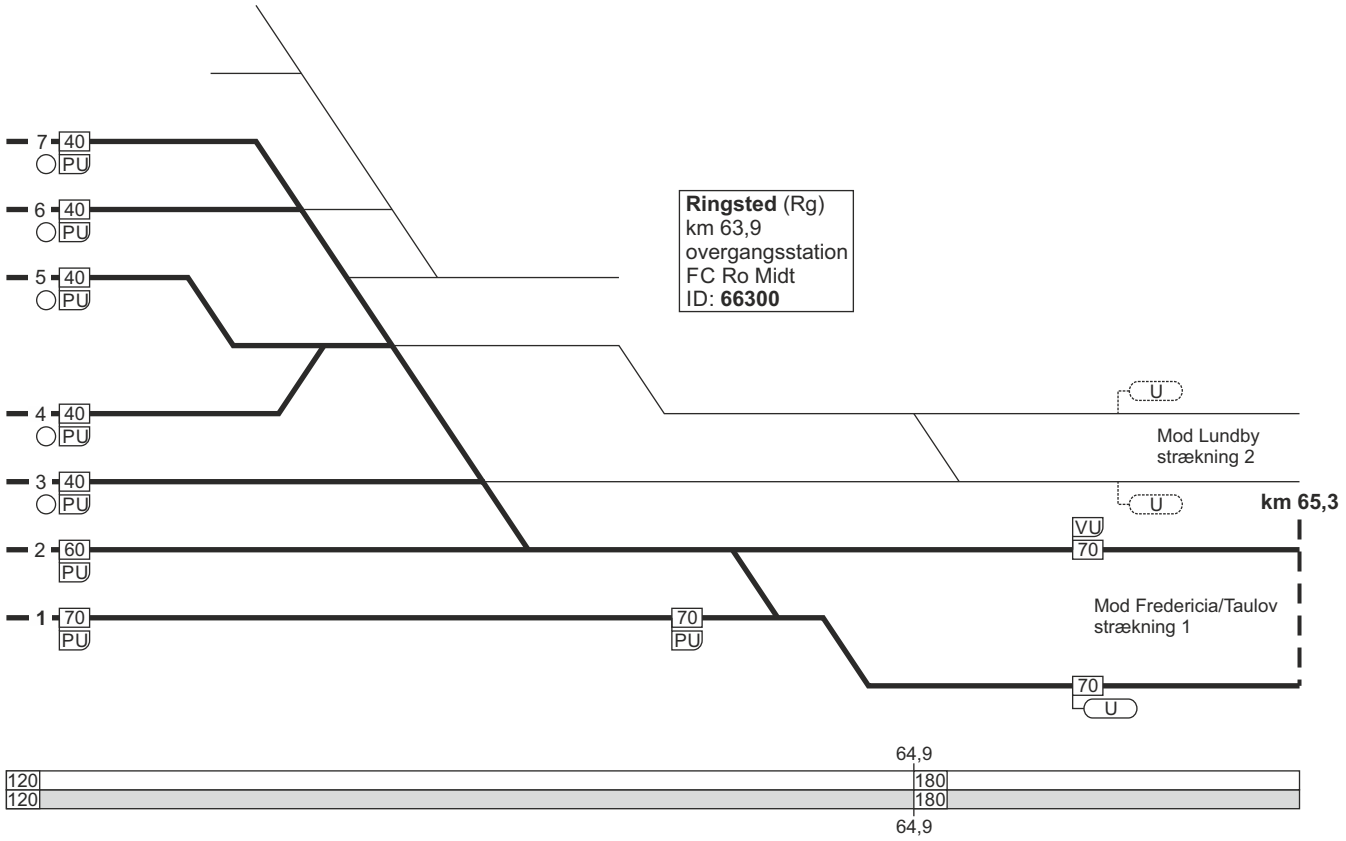

1. København H - Fredericia / Taulov

FC Ro Vest
linjeblok
stigning M

FC Ro Vest
linjeblok
stigning M

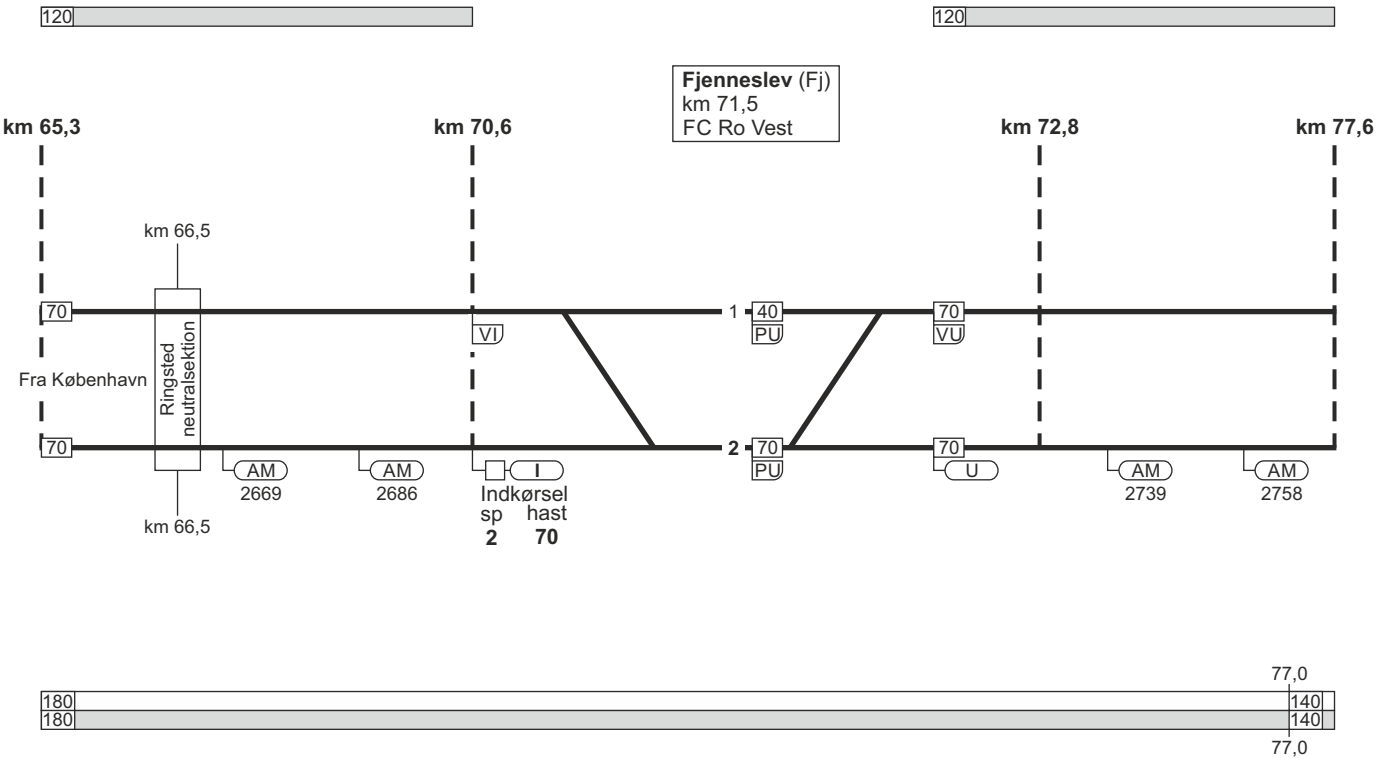

1. København H - Fredericia / Taulov

FC Ro Vest
linjeblok
stigning L

91,6



Slagelse (Sg)
km 92,9
overgangsstation
FC Ro Vest
ID: 61051



km 91,7

Indkørsel	sp	hast
1	60	
2	70	
3	60	
4	60	

km 94,2

88,0



Fra København

88,0



AM
2885

AM
2903

Indkørsel	sp	hast
1	60	
2	60	
3	70	
4	60	

*) Mod Tølløse:
Bogstavviser = H

km 0,9

Mod Tølløse
Lokaltog



90,6

90,6

91,9

91,9

94,0

94,0

16.12.2022

1. København H - Fredericia / Taulov

TIB-S

FC Ro Vest
linjeblok
stigning M

FC Ro Vest
linjeblok
stigning L

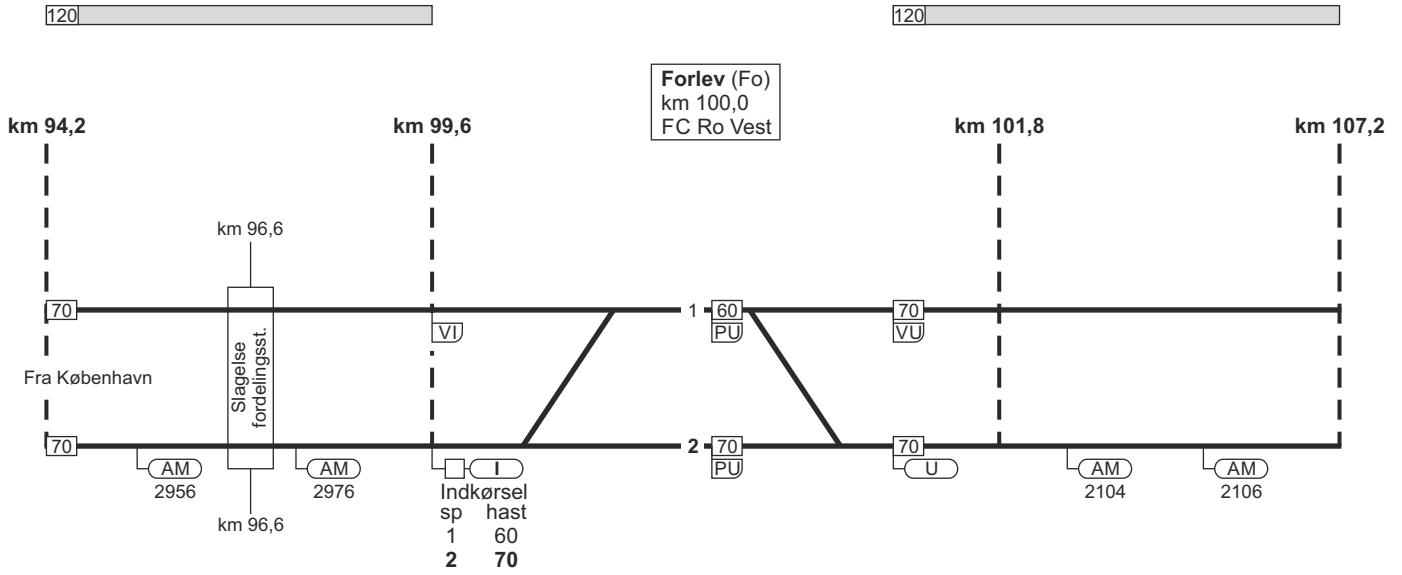

1. København H - Fredericia / Taulov

94,9

170	180
140	180

94,9

29 - 8

1. København H - Fredericia / Taulov

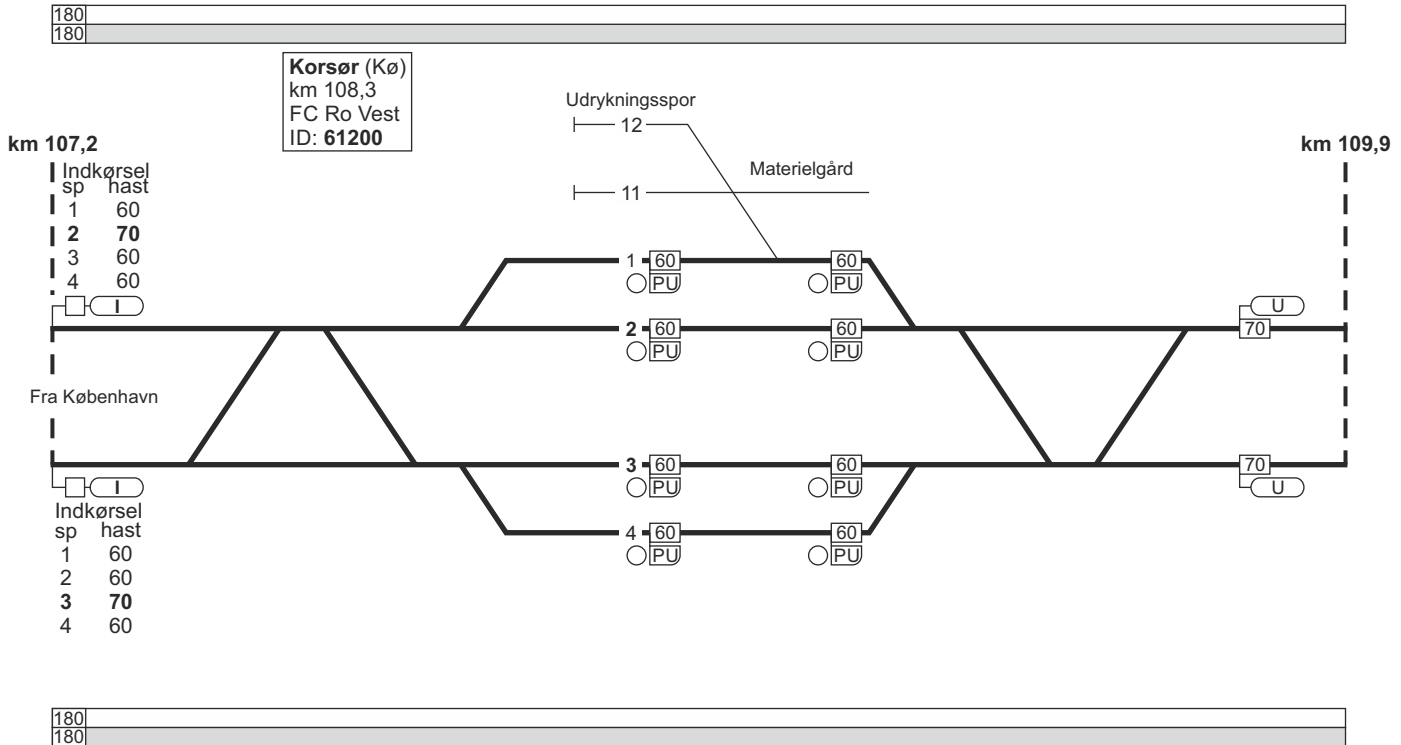

16.12.2022

1. København H - Fredericia / Taulov

FC Ro Vest
linjeblok / vekselspor
stigning D

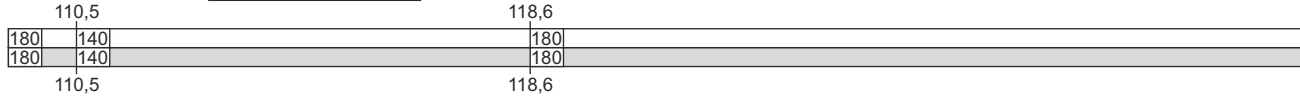

km 109,9

km 119,4

Sprogø (Spr)
km 120,2
FC Ro Vest

km 121,6

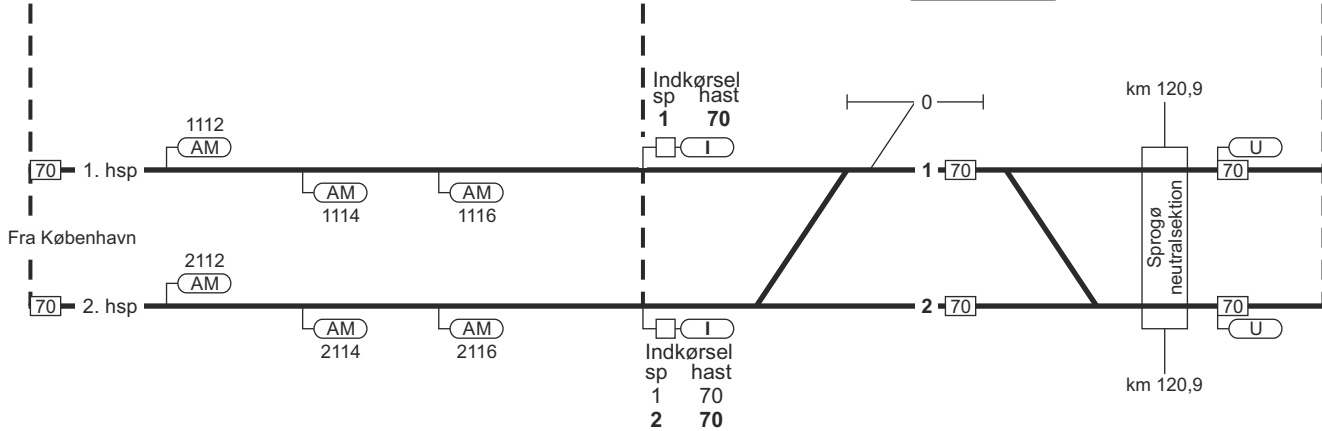

2239

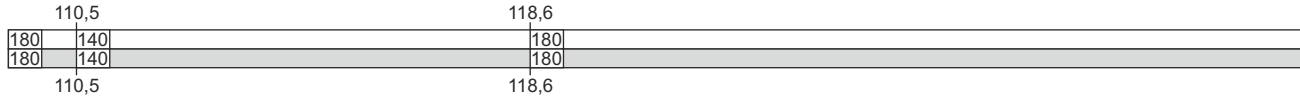

1. København H - Fredericia / Taulov

FC Ro Vest
linjeblok / vekselspor
stigning F

180
180

120

Nyborg (Ng)
km 131,6
FC Ro Vest
ID: 61300

km 121,6

km 129,8

km 133,0

Fra København

70 1. hsp

70 2. hsp

1123 AM
1125 AM
1127 AM

2123 AM
2125 AM
2127 AM

Indkørsel	
sp	hast
1	60
2	70
3	60
4	60

Indkørsel	
sp	hast
1	60
2	60
3	70
4	60

1 60
PU

2 60
PU

3 70
PU

4 60
PU

70
VU

70
U

180
180

1. København H - Fredericia / Taulov

FC Ro Vest
linjeblok
stigning F

FC Ro Vest
linjeblok
stigning L

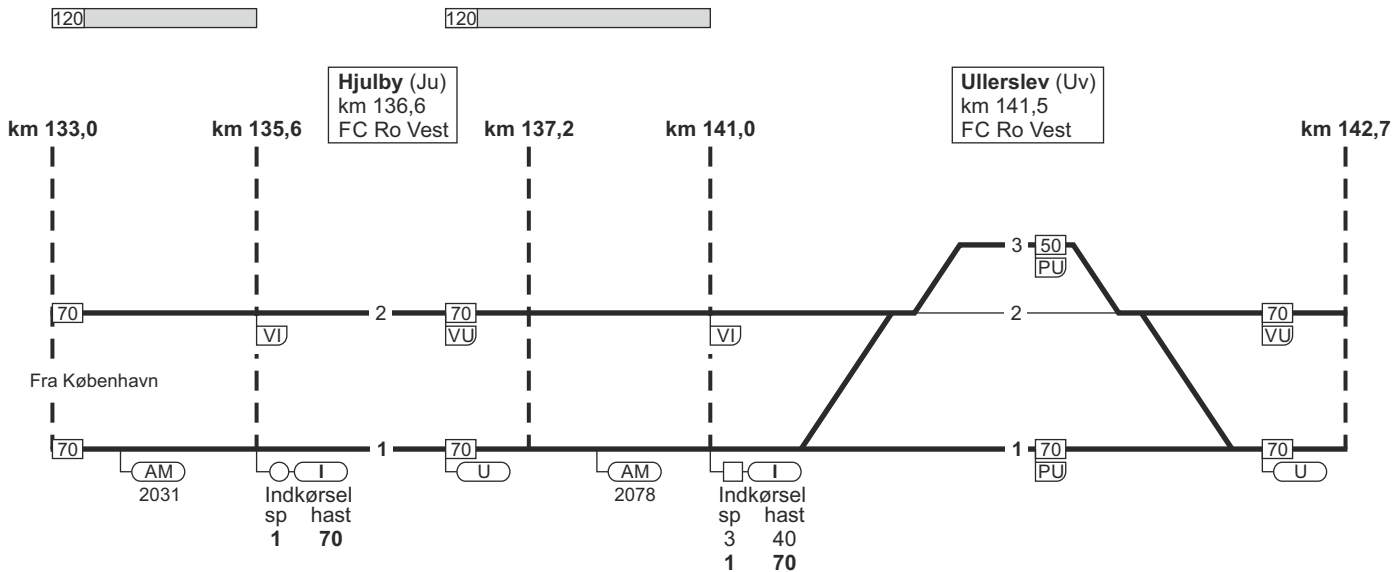

16.12.2022

1. København H - Fredericia / Taulov

TIB-S

1. København H - Fredericia / Taulov

35 - 9

Odense (Od)
km 160,3
overgangsstation
ID: 66800

100

km 159,6

km 161,8

Fra København

sp	hast
2	40
3	40
5	70
6	60
7	40

VI

1 40
PU

2 40
PU

3 40
PU

4 70
VU

5 70
PU

70
U

6 40
T PU

40
PU

7 40
T PU

40
T PU

SU

Mod Svendborg
strækning 21

U

8

PU

SU

159,7

161,0

180	120
180	100

110

159,7

2241

1. København H - Fredericia / Taulov

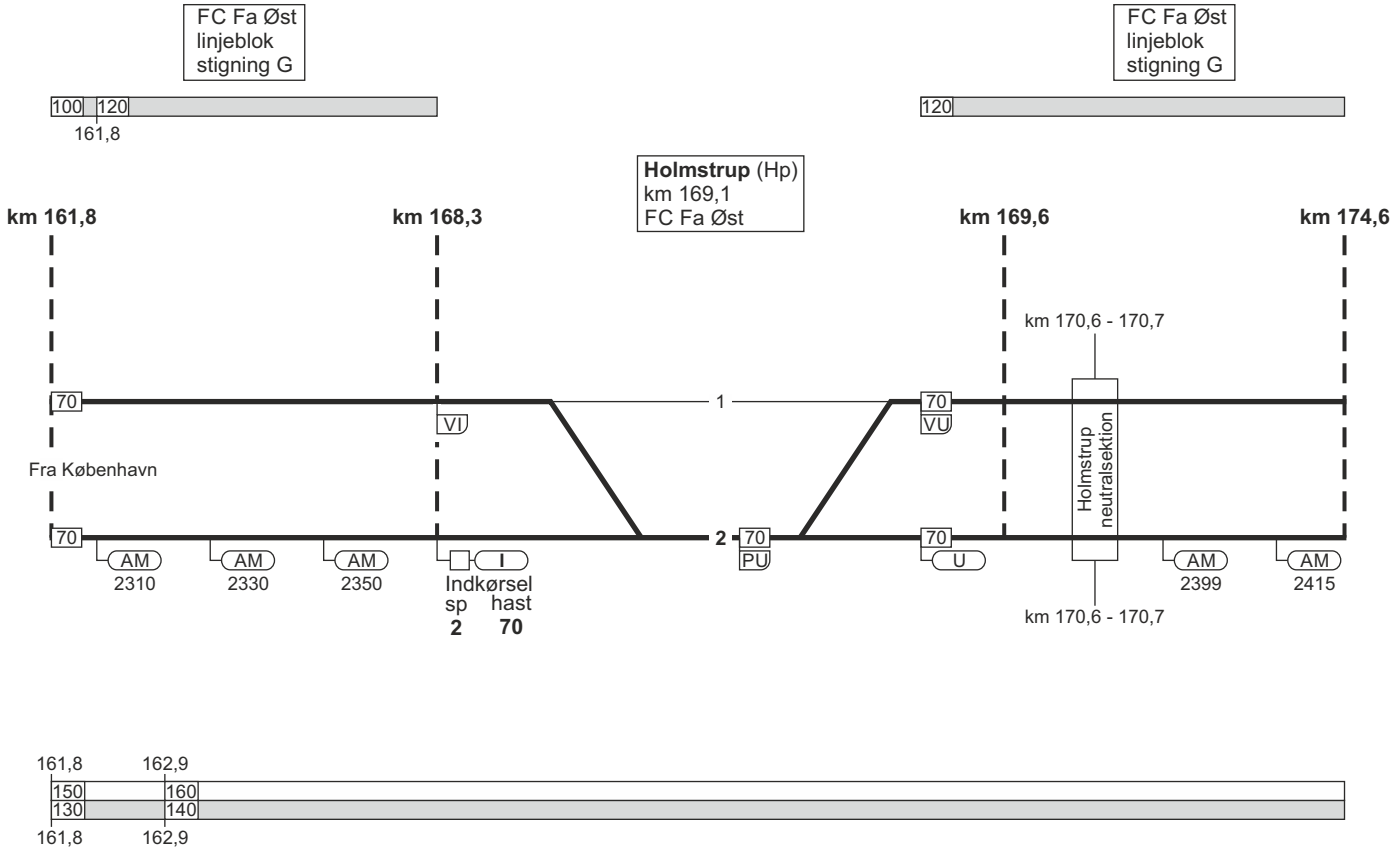

1. København H - Fredericia / Taulov

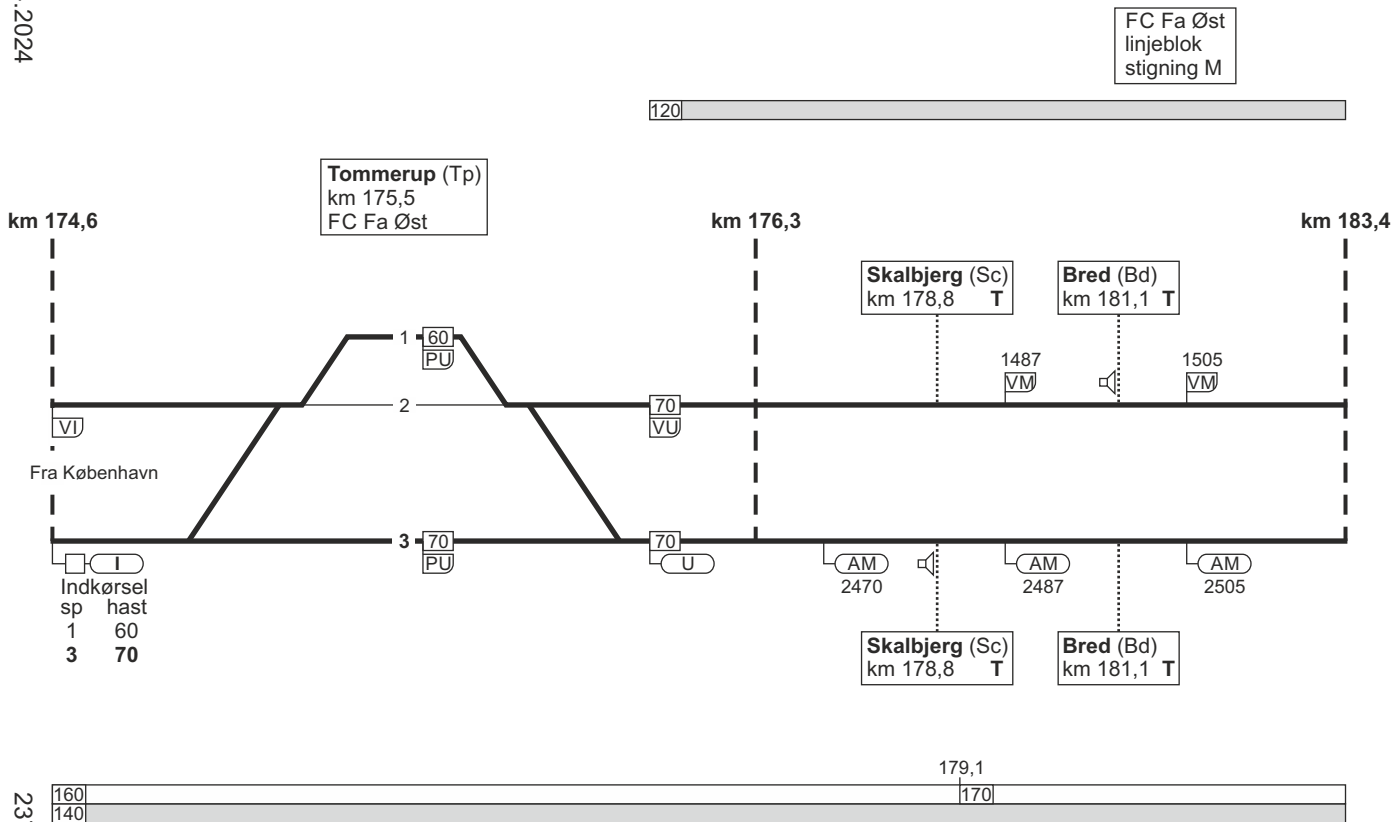

1. København H - Fredericia / Taulov

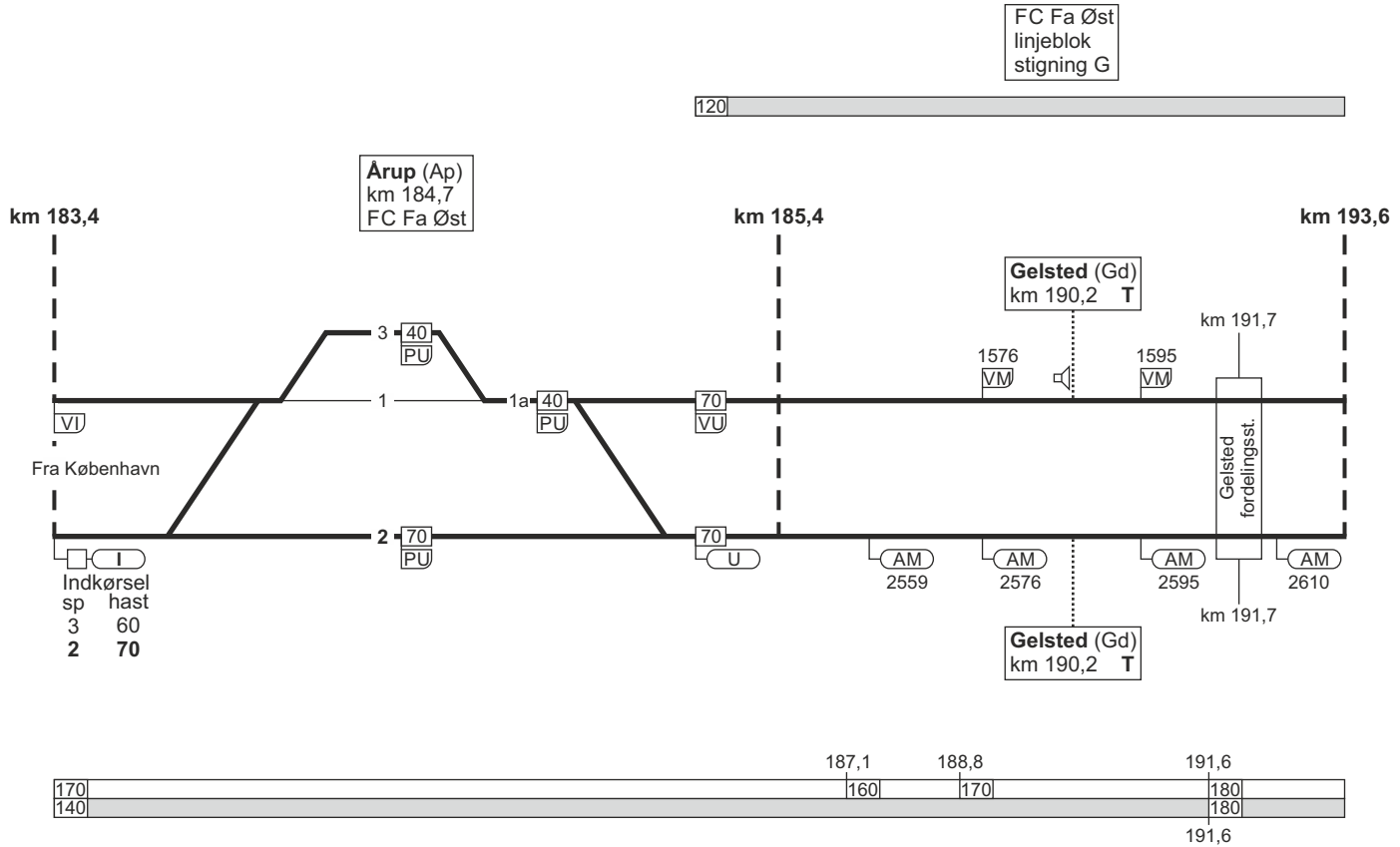

1. København H - Fredericia / Taulov

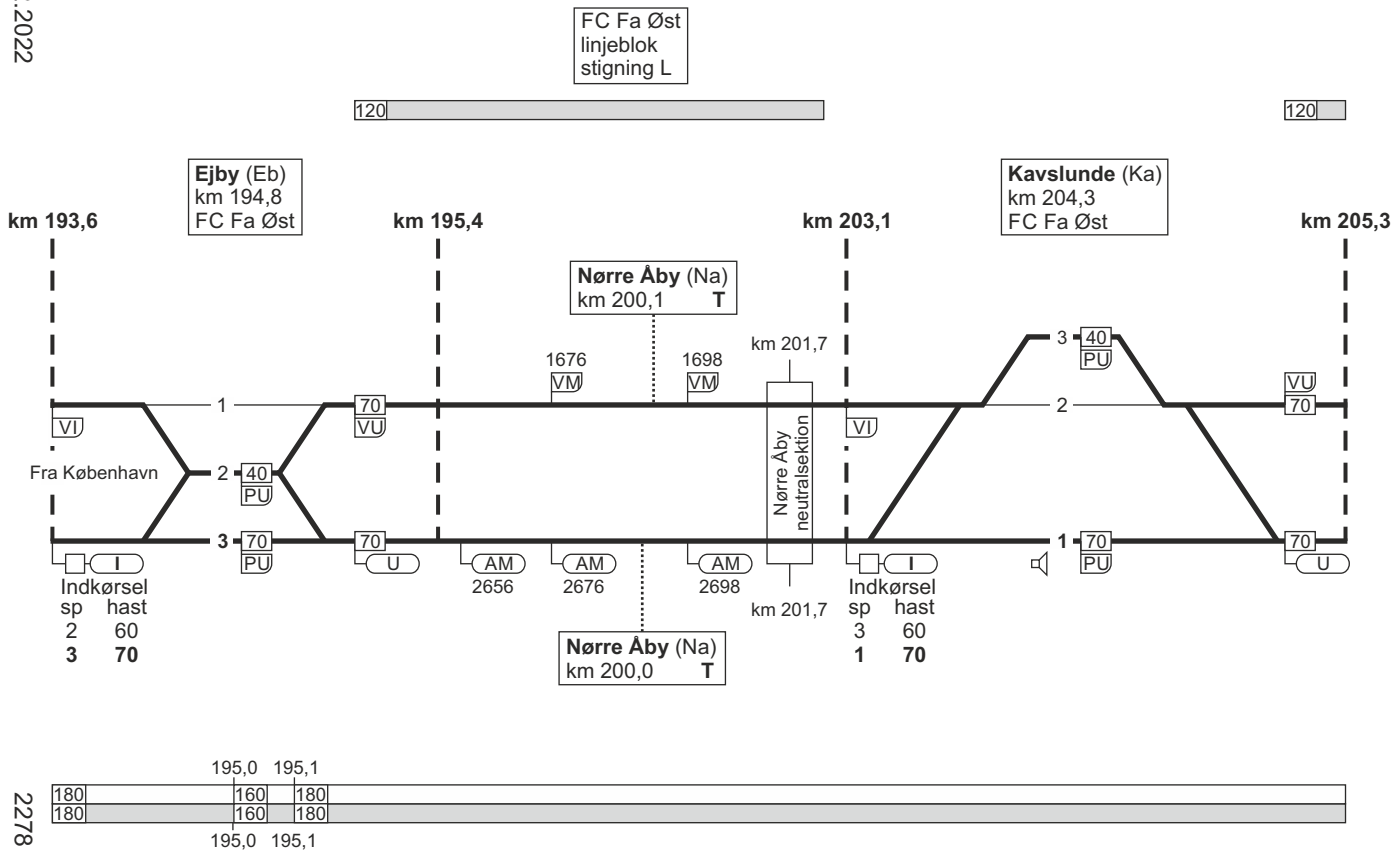

1. København H - Fredericia / Taulov

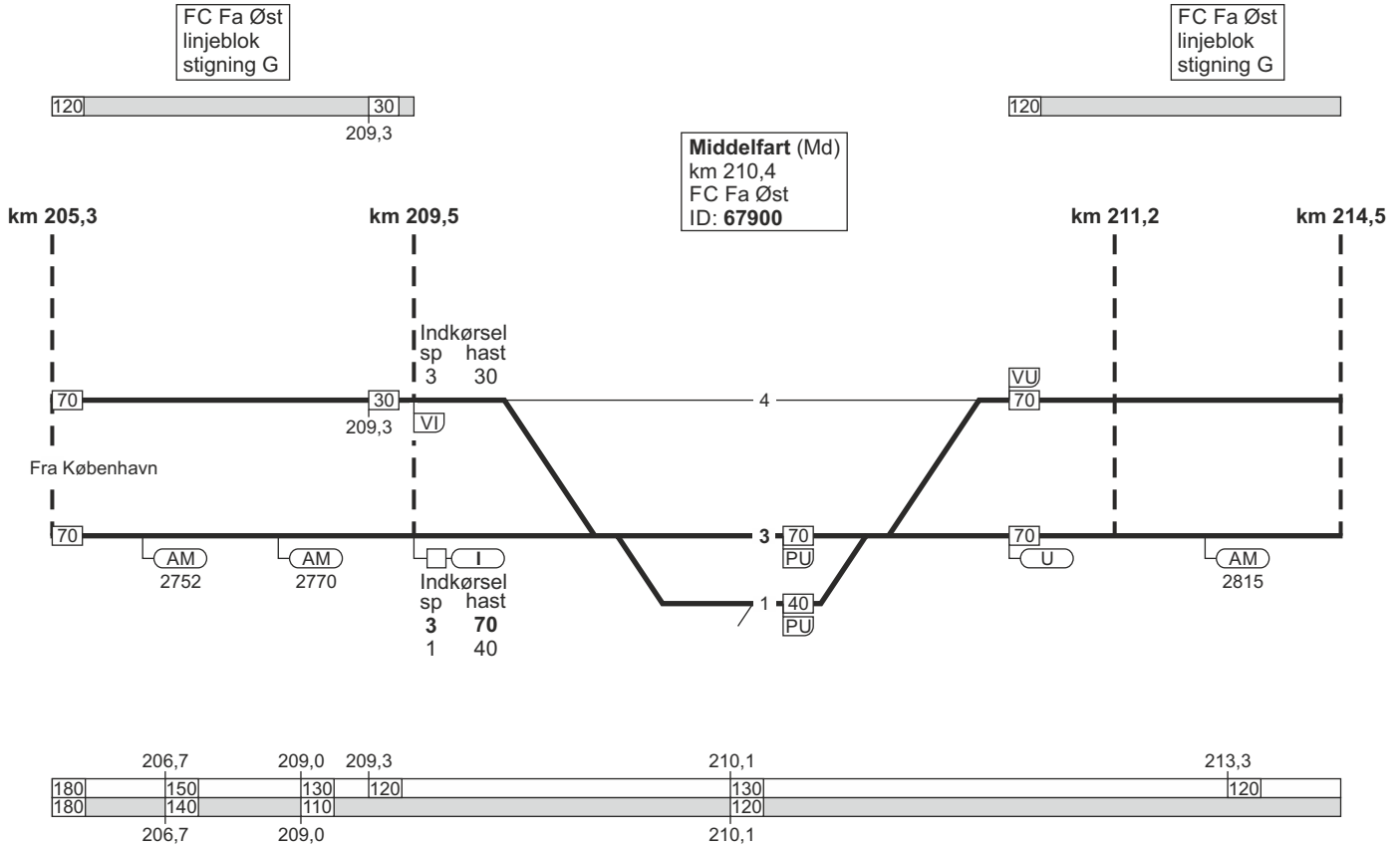

1. København H - Fredericia / Taulov

FC Fa Øst
linjeblok
stigning G

120

Snoghøj (Sno)
km 216,3
FC Fa Øst

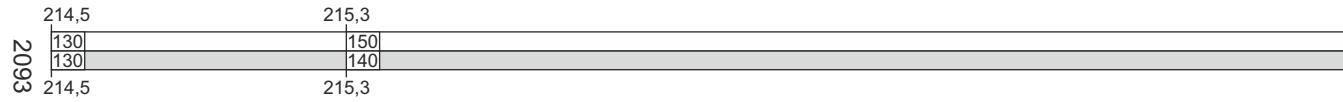
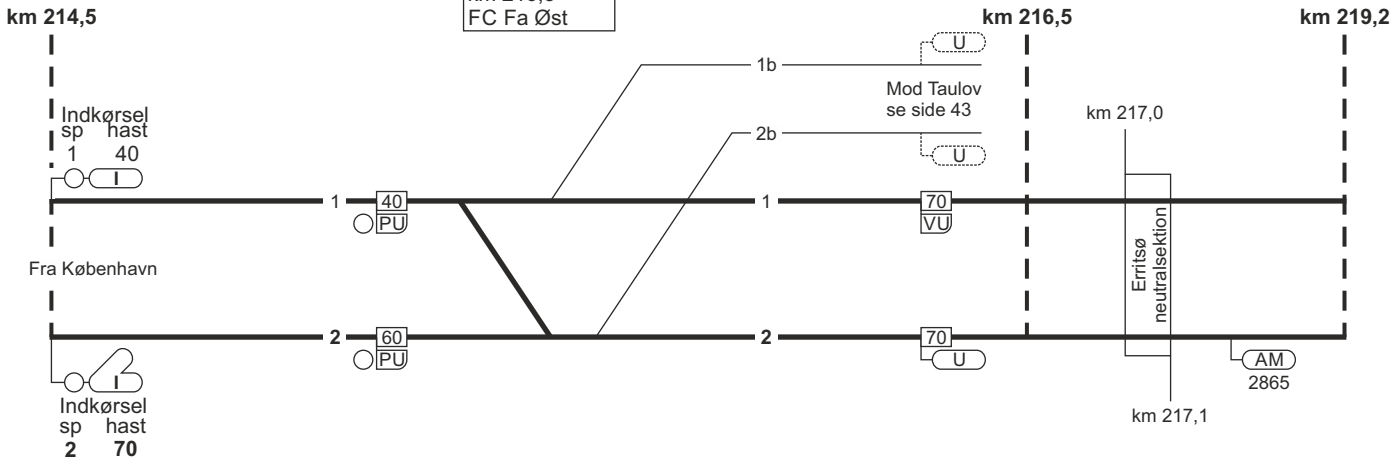

1. København H - Fredericia / Taulov

Fredericia (Fa)
 km 220,6
 overgangsstation
 ID: 62000

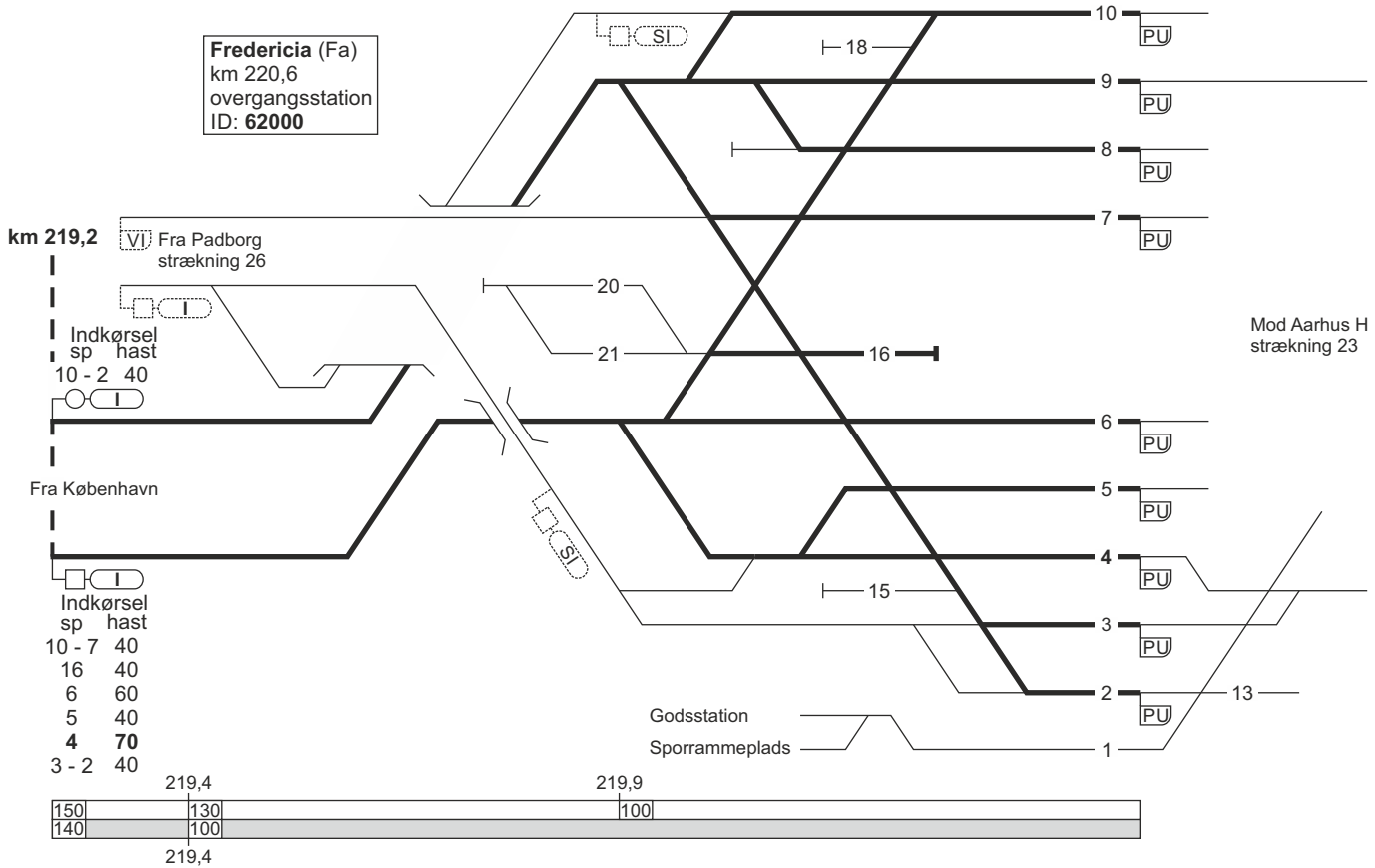

1. København H - Fredericia / Taulov

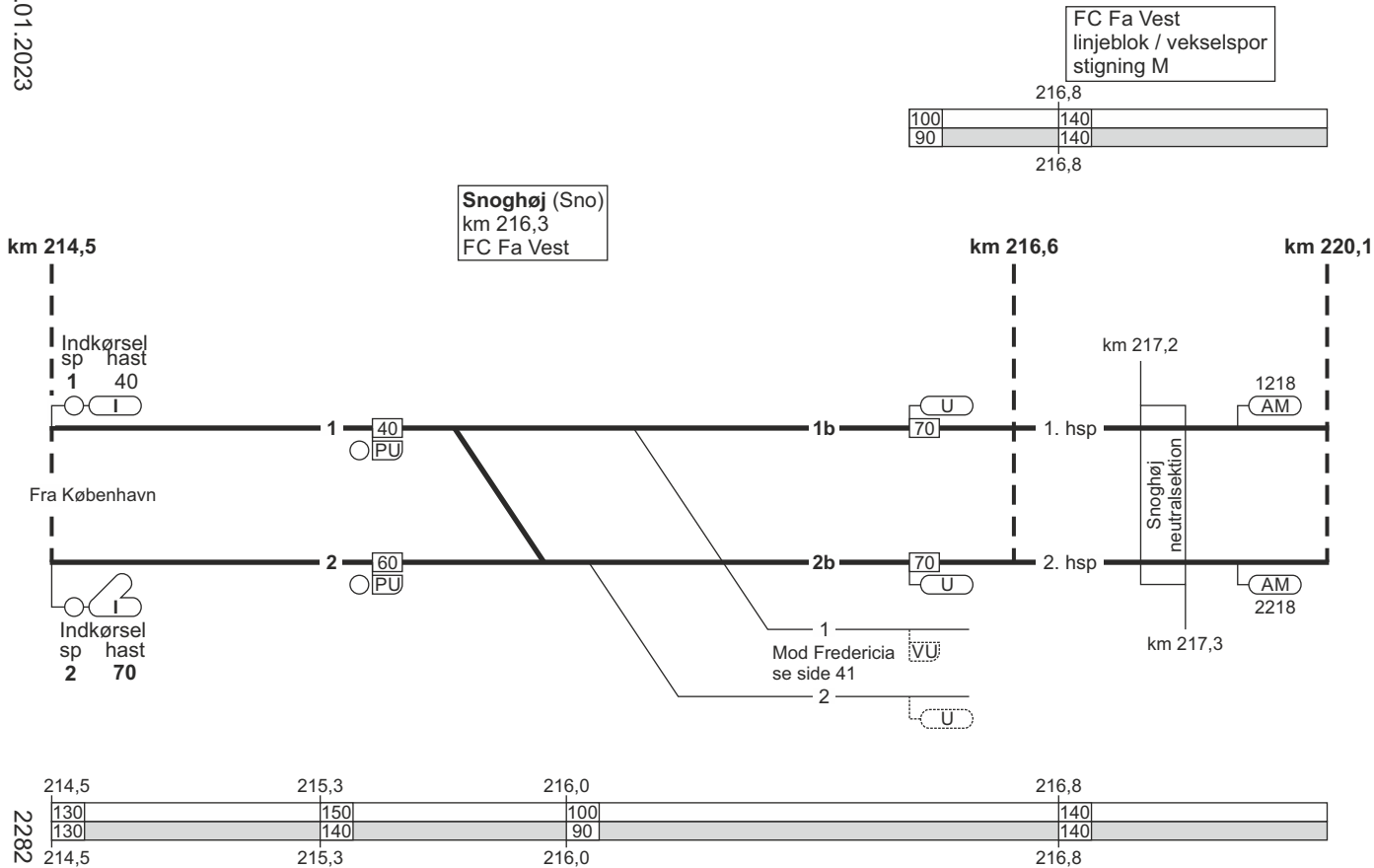

1. København H - Fredericia / Taulov

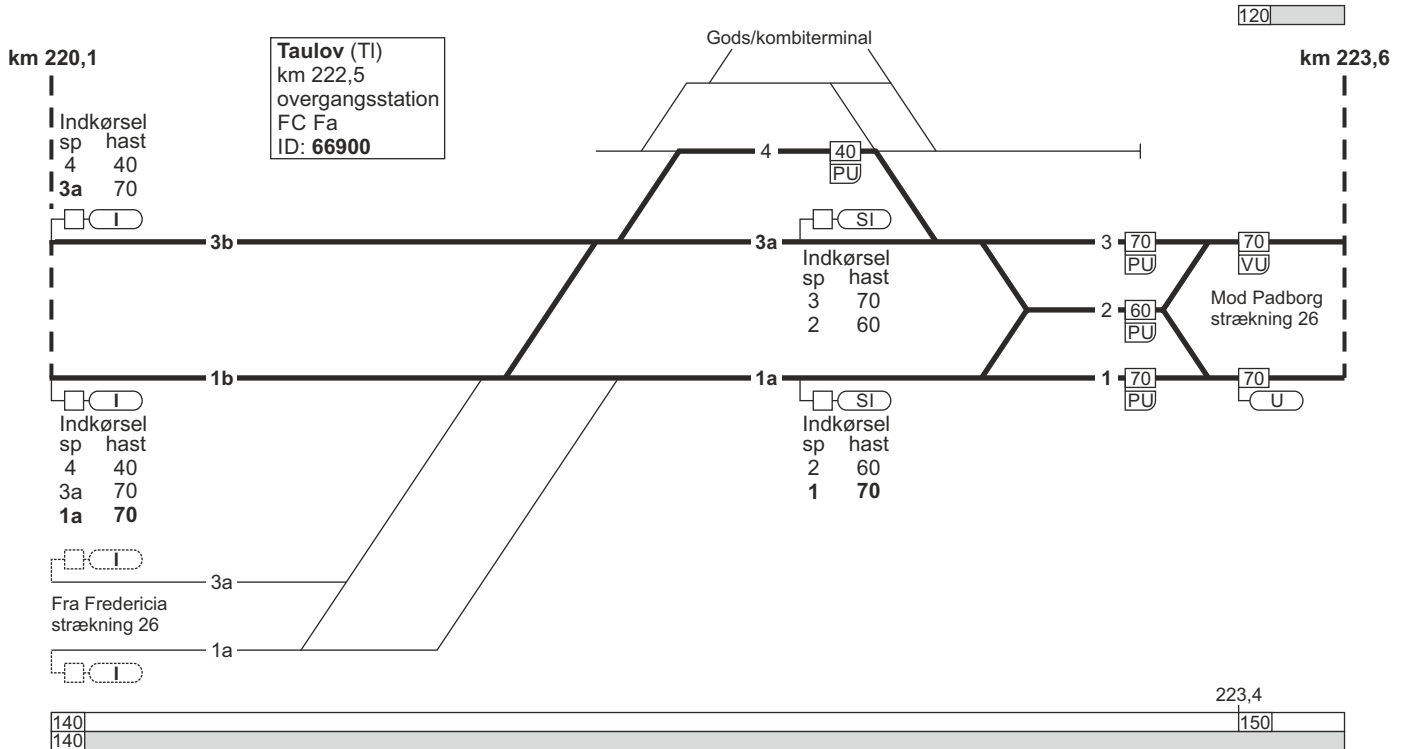

1. Taulov / Fredericia - København H

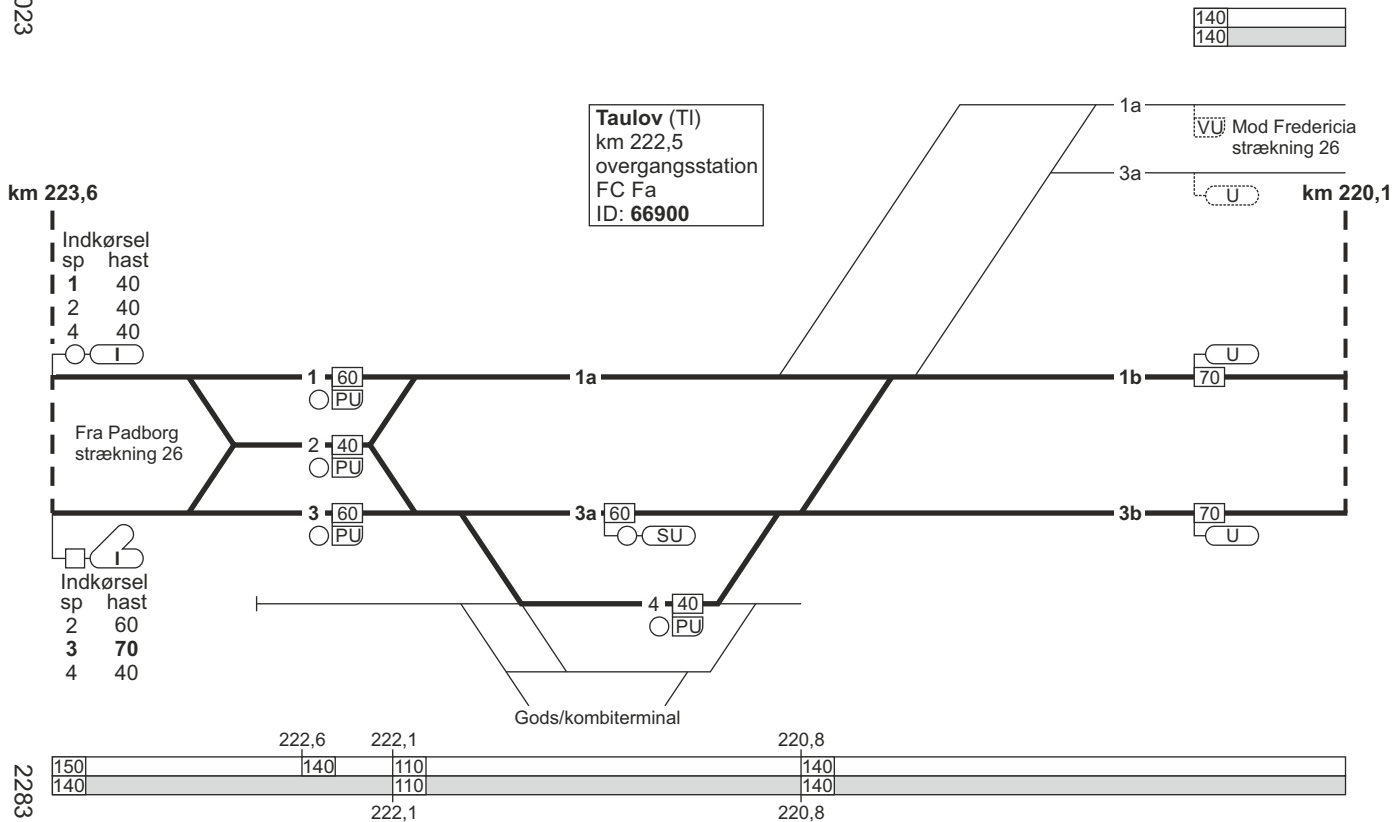

1. Taulov / Fredericia - København H

FC Fa Vest
linjeblok / vekselspor
stigning M

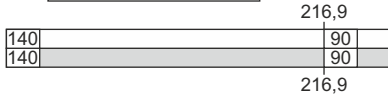

km 220,1

km 216,6

km 214,5

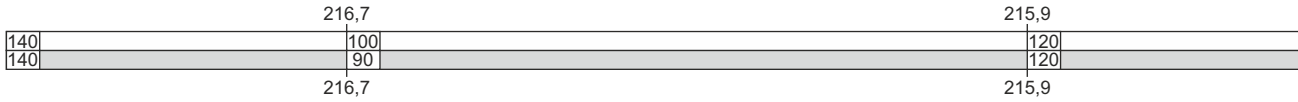
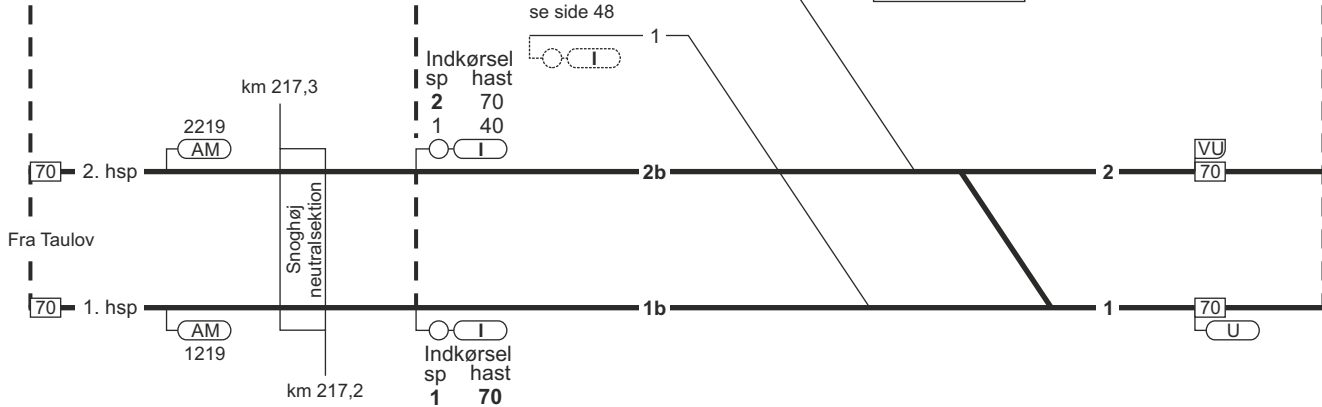

07.05.2022

2094

1. Taulov / Fredericia - København H

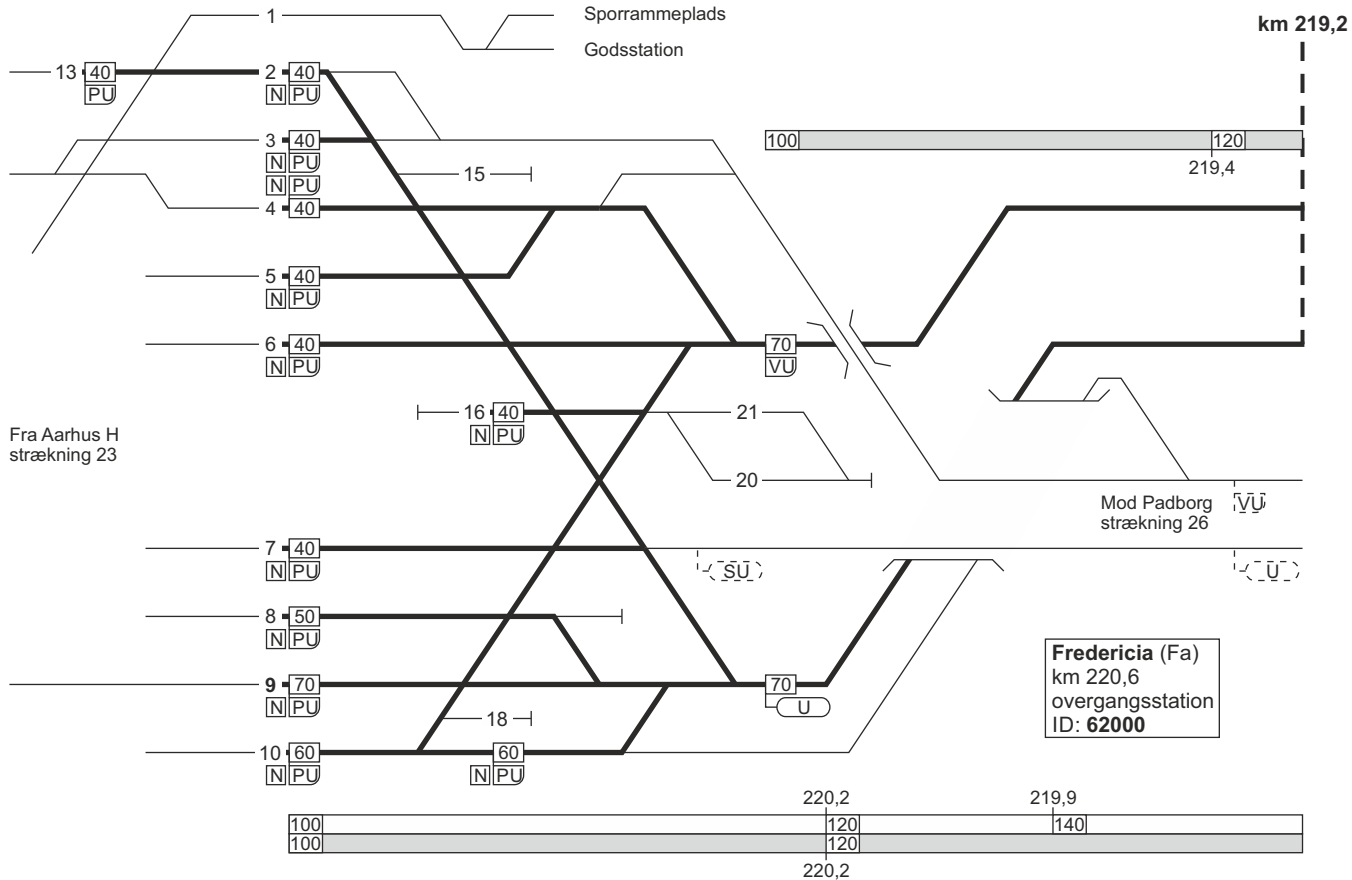

TIB-S

1. Taulov / Fredericia - København H

47 - 10

1. Taulov / Fredericia - København H

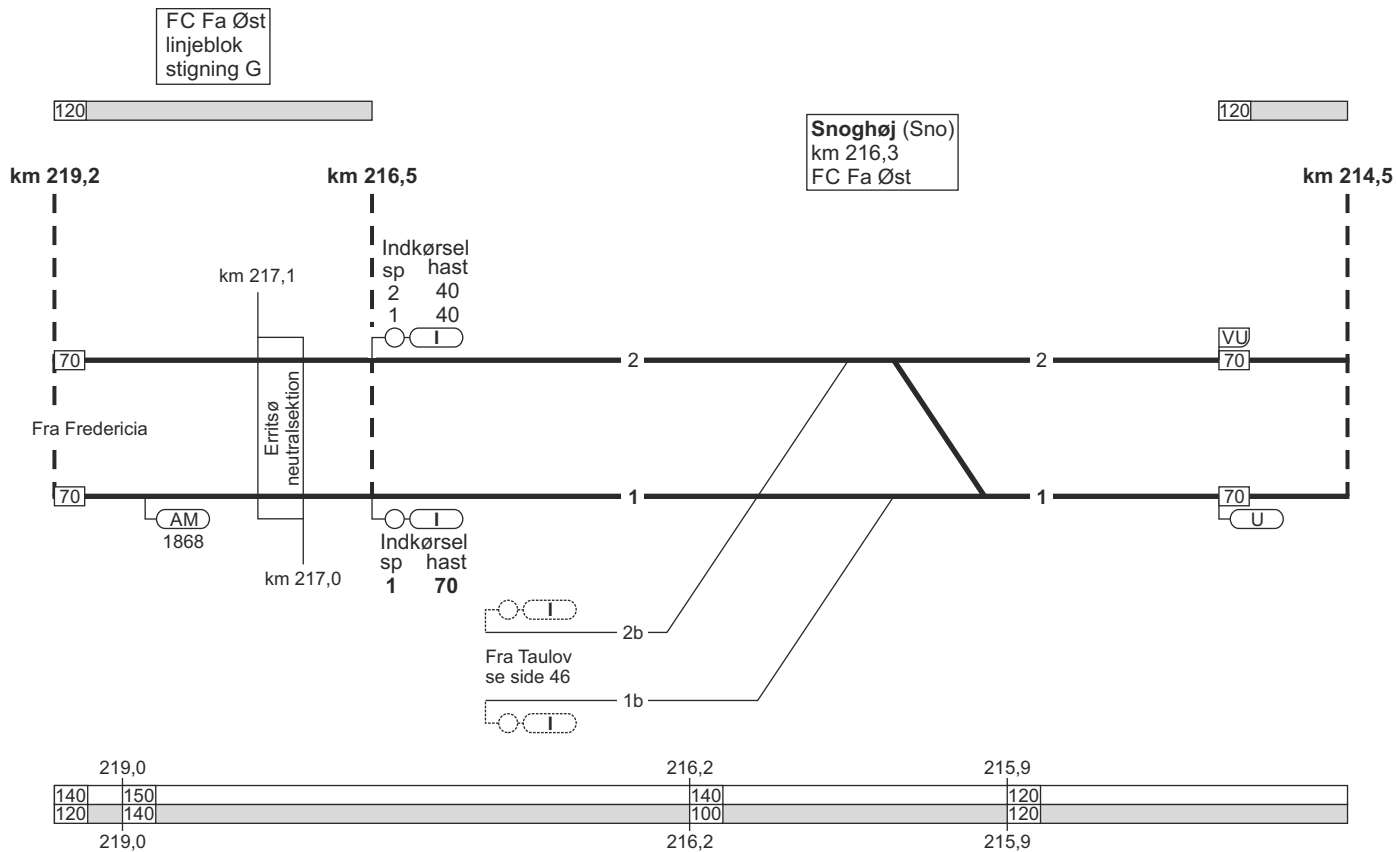

1. Taulov / Fredericia - København H

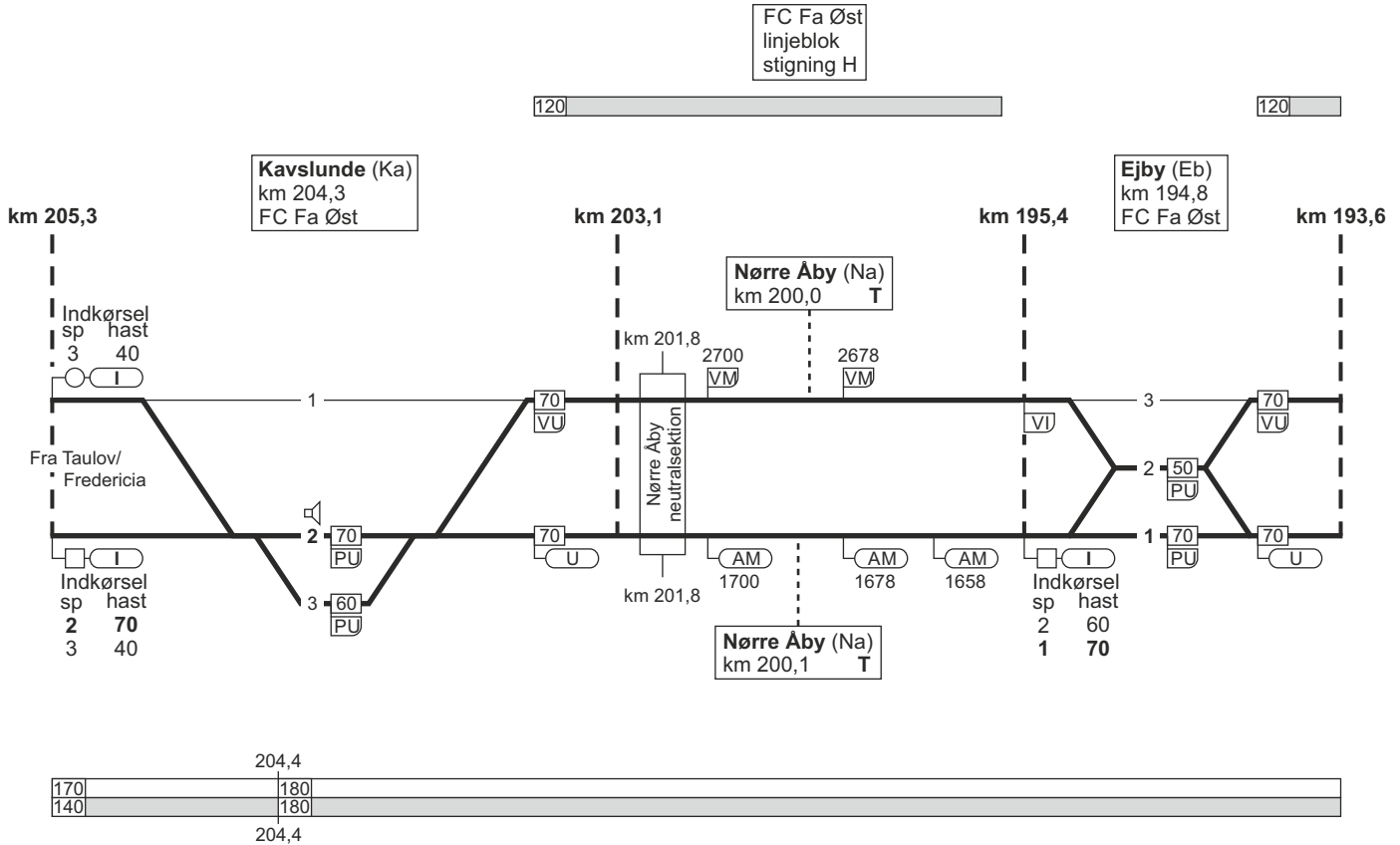

1. Taulov / Fredericia - København H

FC Fa Øst
linjeblok
stigning G

Årup (Ap)
km 184,7
FC Fa Øst

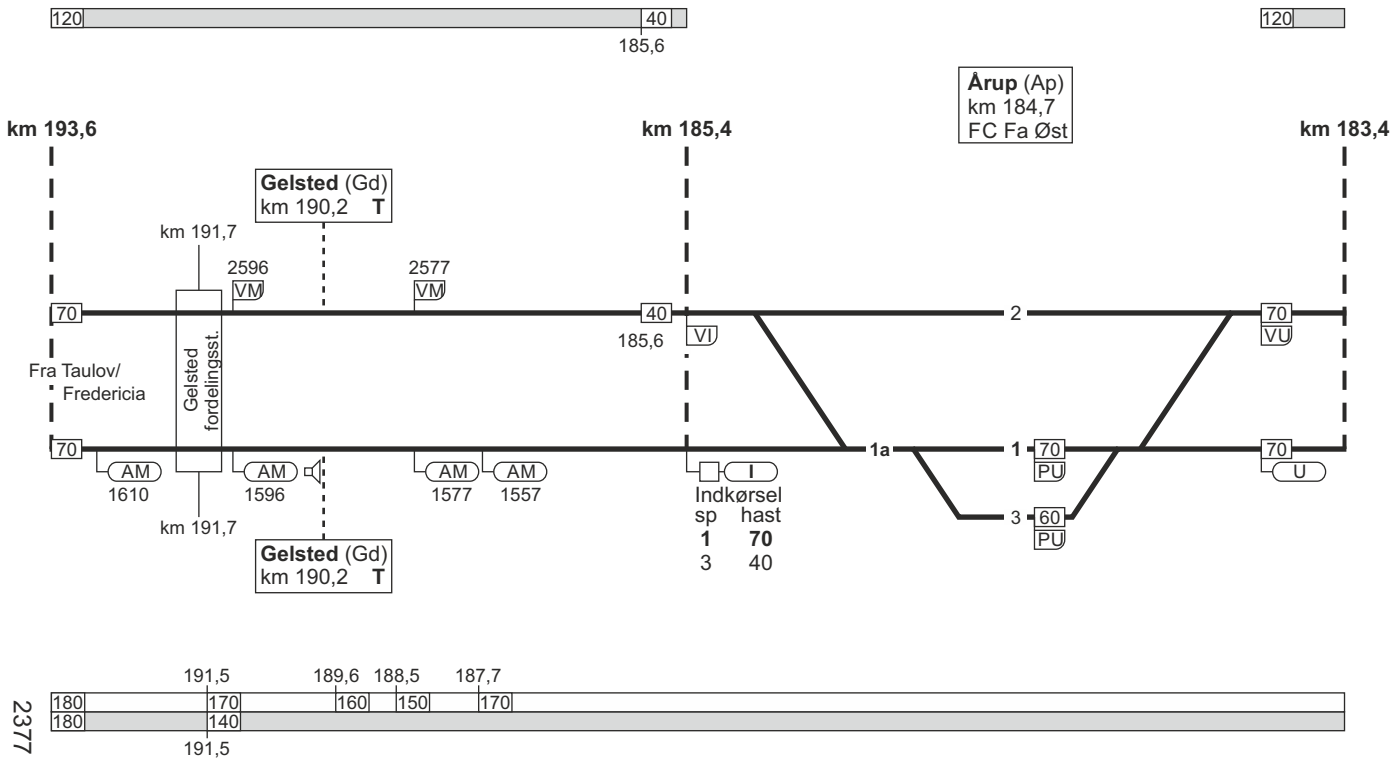

1. Taulov / Fredericia - København H

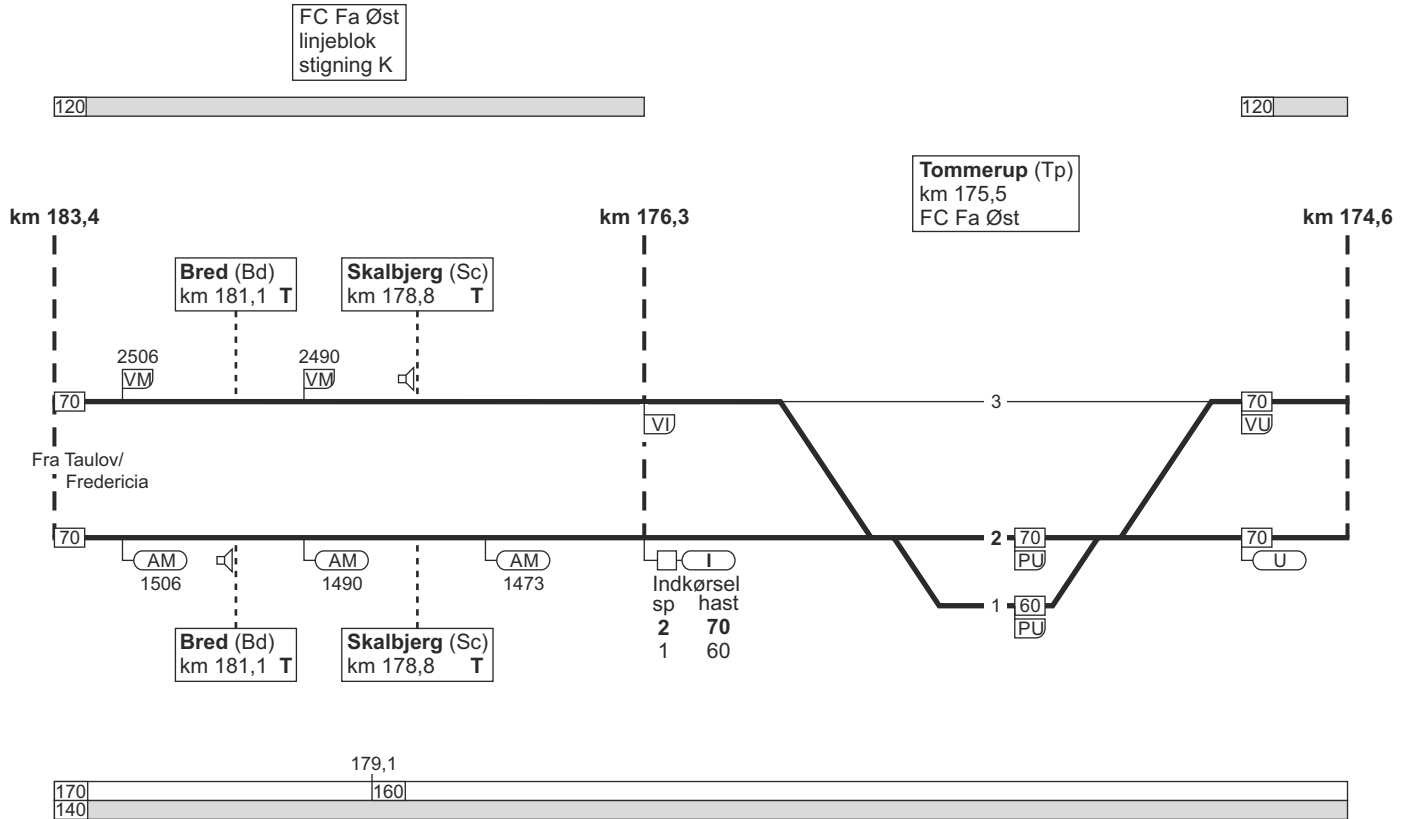

1. Taulov / Fredericia - København H

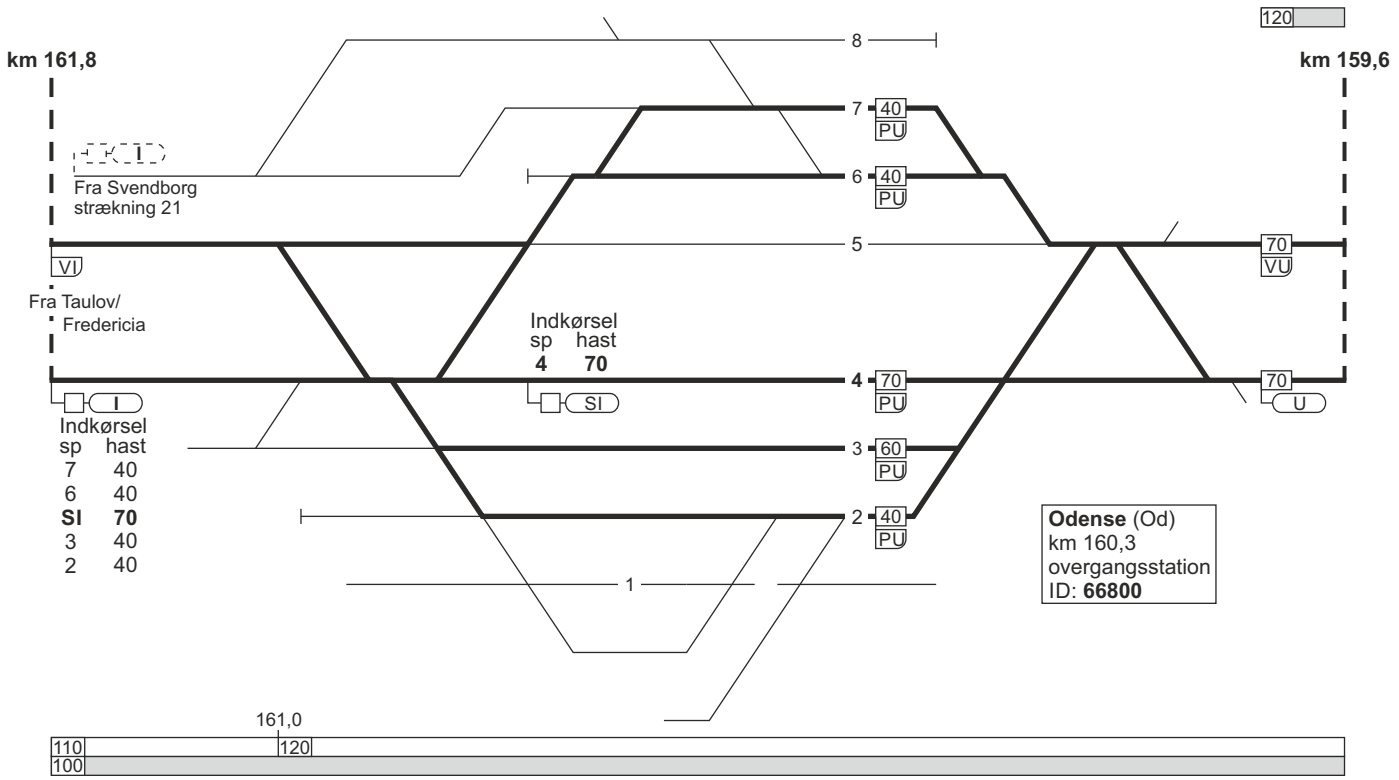

31.07.2023

1. Taulov / Fredericia - København H

FC Ro Vest
linjeblok
stigning J

FC Ro Vest
linjeblok
stigning L

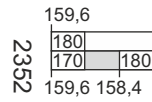
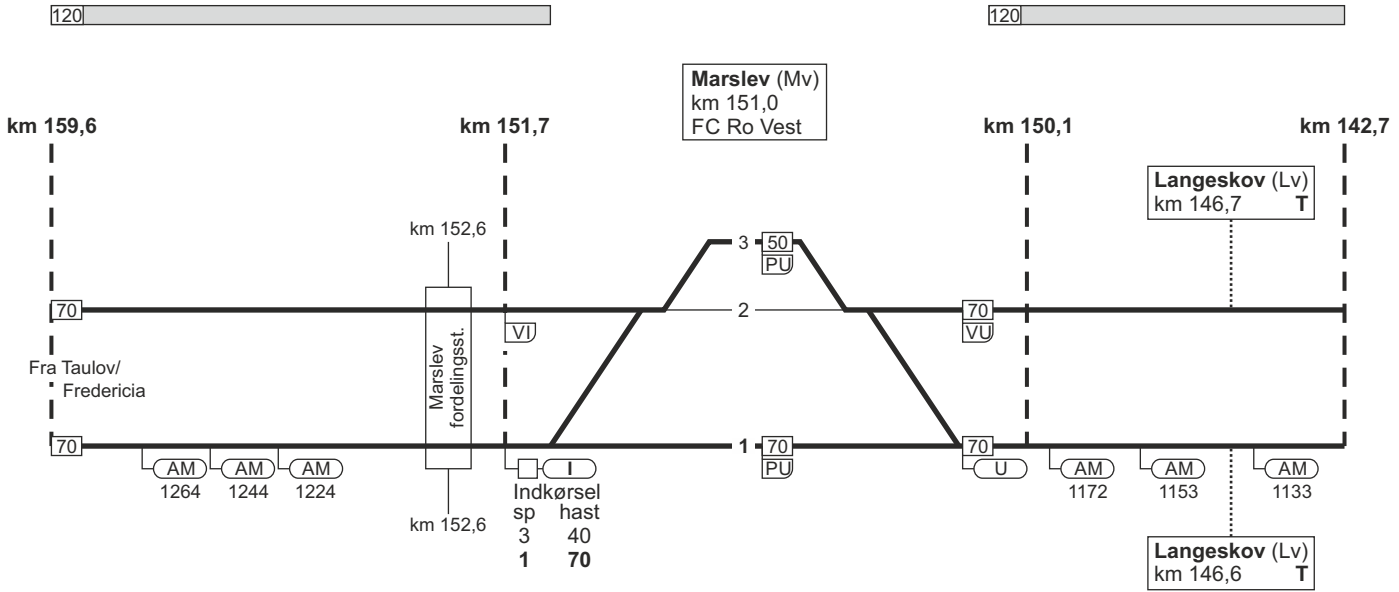

TIB-S

1. Taulov / Fredericia - København H

55 - 12

1. Taulov / Fredericia - København H

FC Ro Vest
linjeblok
stigning M

FC Ro Vest
linjeblok
stigning J

120

120

Ullerslev (Uv)
km 141,5
FC Ro Vest

Hjulby (Ju)
km 136,6
FC Ro Vest

km 142,7

km 141,0

km 137,2

km 135,6

km 133,0

Fra Taulov/
Fredericia

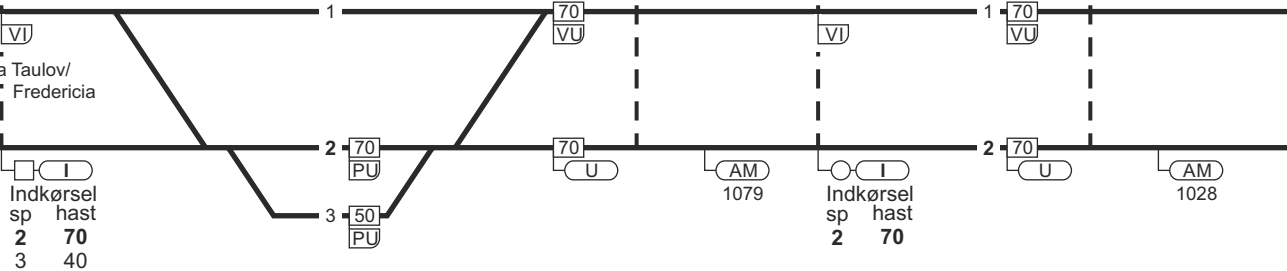

180
180

16.12.2022

1. Taulov / Fredericia - København H

FC Ro Vest
linjeblok / vekselspor
stigning F



km 133,0

Indkørsel	
sp	hast
4	60
3	70
2	60
1	60

Nyborg (Ng)
km 131,6
FC Ro Vest
ID: 61300

km 129,8

km 121,6

Fra Taulov/
Fredericia

Indkørsel	
sp	hast
4	60
3	60
2	70
1	60

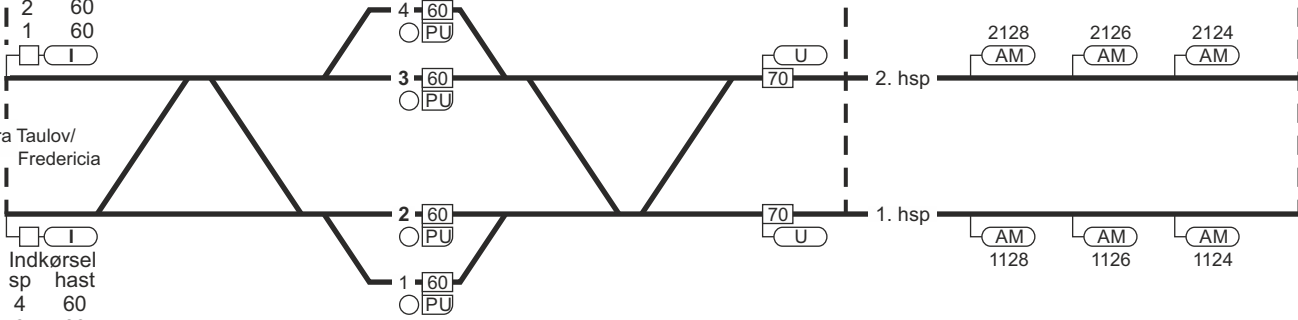

2247

TIB-S

1. Taulov / Fredericia - København H

57 - 8

1. Taulov / Fredericia - København H

FC Ro Vest
linjeblok / vekselspor
stigning D

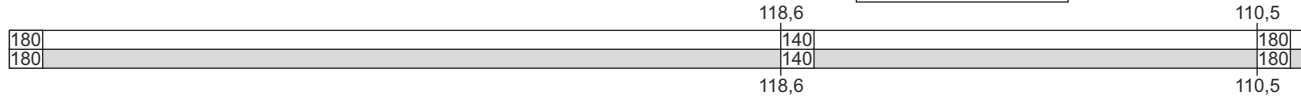

Sprogø (Spr)
km 120,2
FC Ro Vest

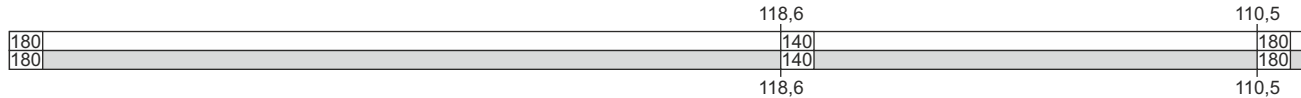
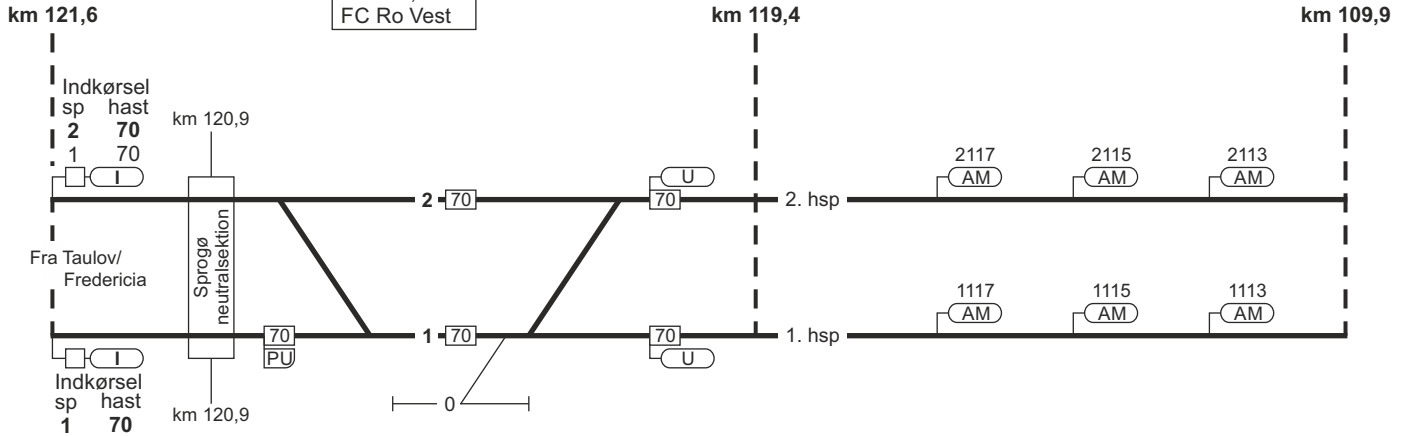

16.12.2022

1. Taulov / Fredericia - København H

TIB-S

1. Taulov / Fredericia - København H

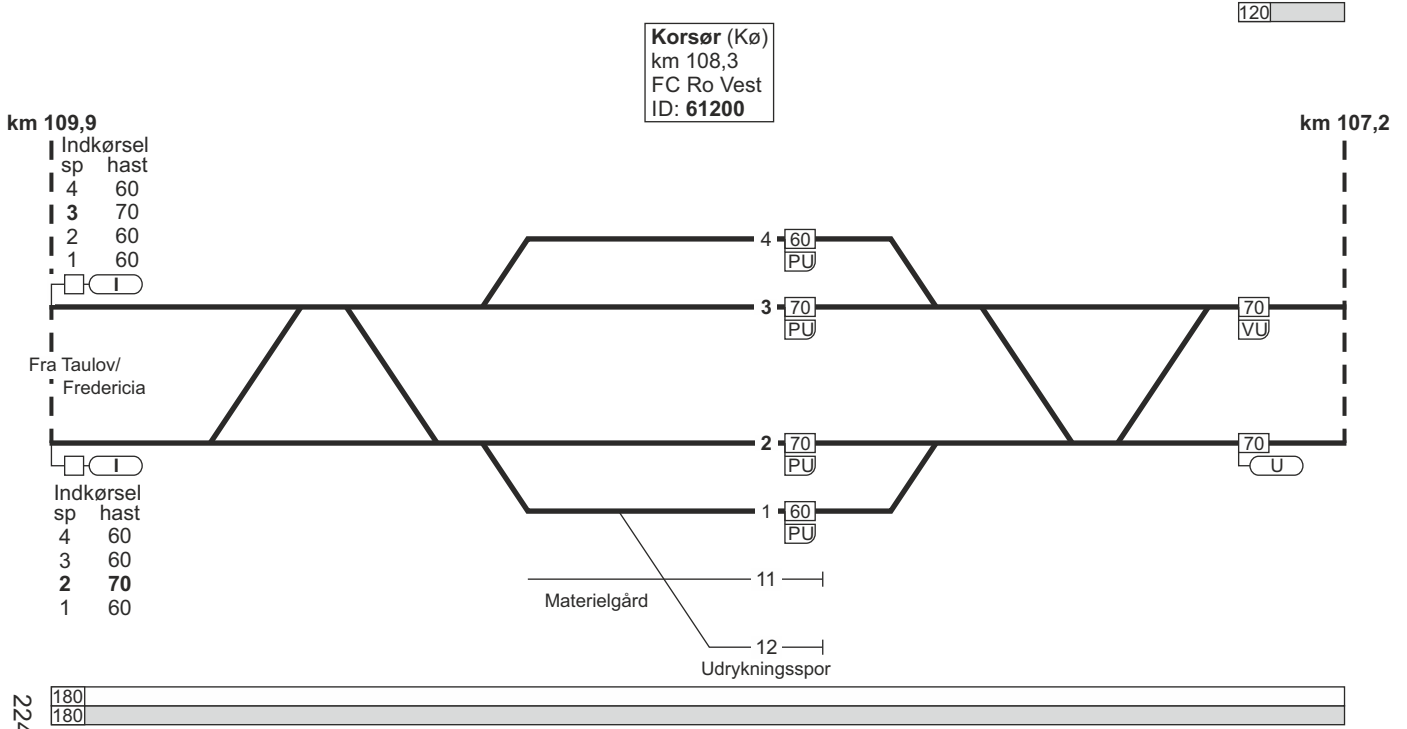

2248

59 - 8

1. Taulov / Fredericia - København H

FC Ro Vest
linjeblok
stigning L

FC Ro Vest
linjeblok
stigning L

120

120

km 107,2

km 101,8

Forlev (Fo)
km 100,0
FC Ro Vest

km 99,6

km 94,2

Fra Taulov/
Fredericia

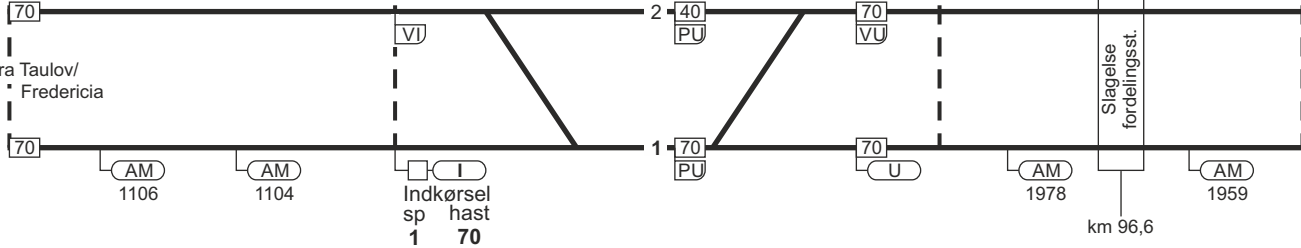

180 | 170 | 140 | 94,8

94,8
170
140
94,8

1. Taulov / Fredericia - København H

FC Ro Vest
linjeblok
stigning L

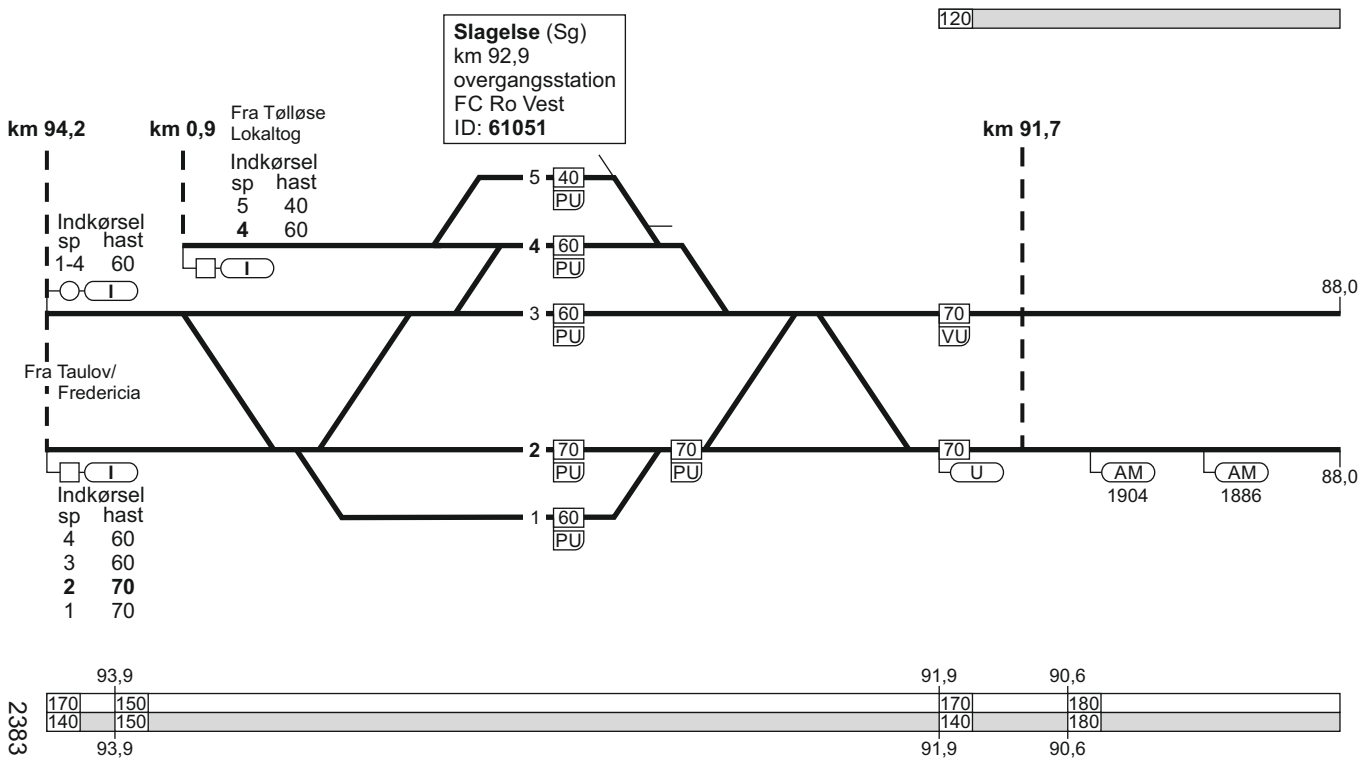

1. Taulov / Fredericia - København H

FC Ro Vest
linjeblok
stigning L

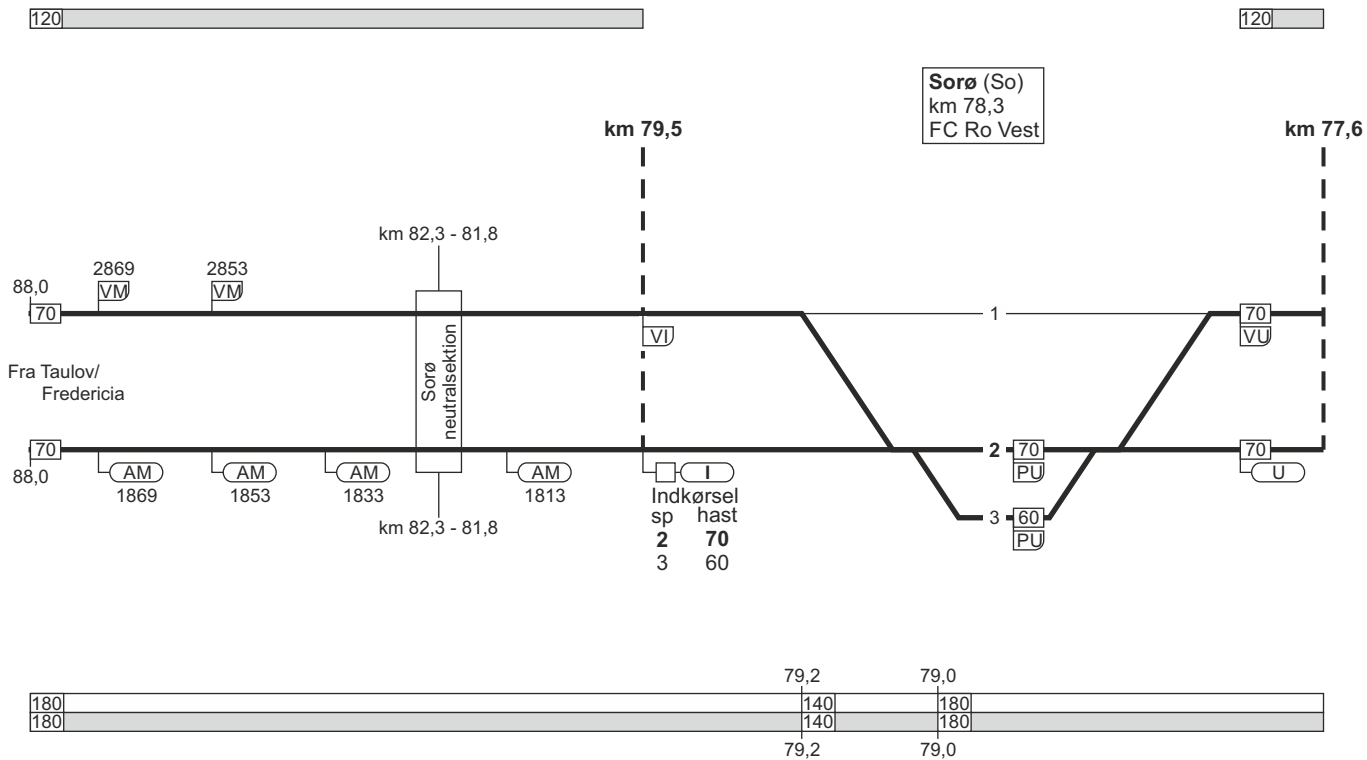

16.12.2022

1. Taulov / Fredericia - København H

FC Ro Vest
linjeblok
stigning M

FC Ro Vest
linjeblok
stigning L

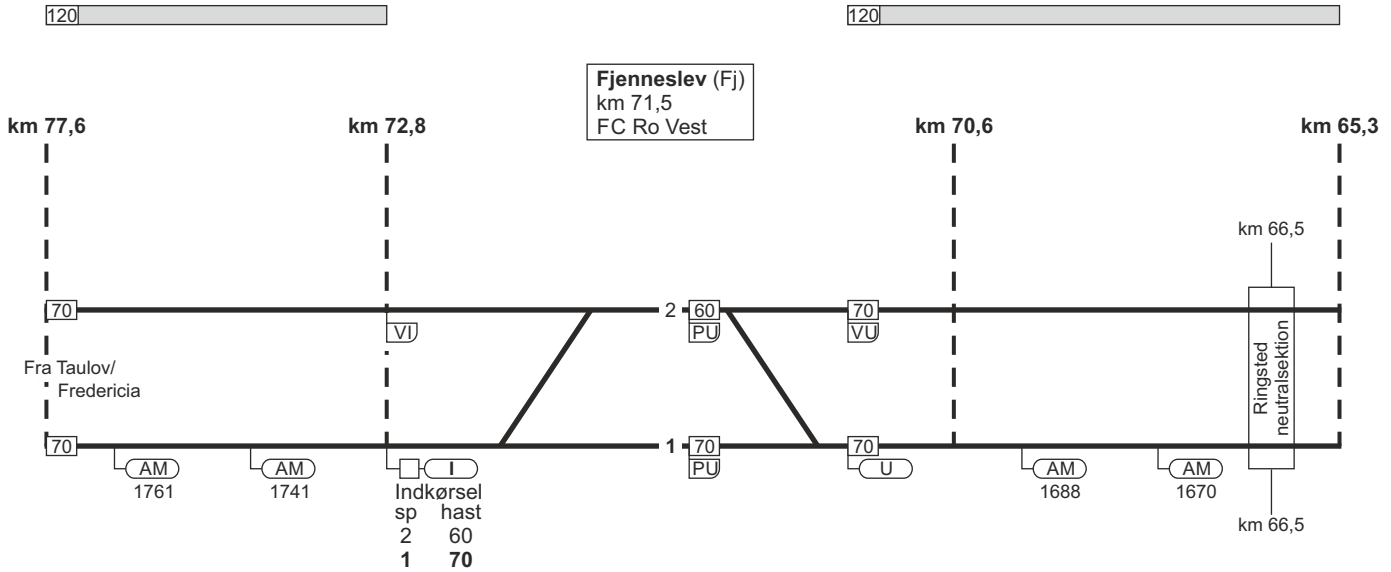

2250

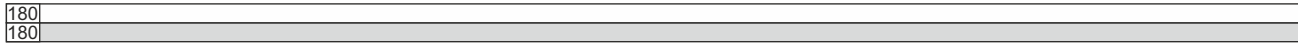

TIB-S

1. Taulov / Fredericia - København H

63 - 16

km 65,3

1. Taulov / Fredericia - København H

Ringsted (Rg)
 km 63,9
 overgangsstation
 FC Ro Midt
 ID: 66300

Indkørsel
 sp hast
 1 - 6 40

Fra Taulov/Fredericia
 mod København H strækning 6

Indkørsel
 sp hast
 2 70
 3 40
 4 40
 5 40
 6 40

Fra Lundby
 strækning 2

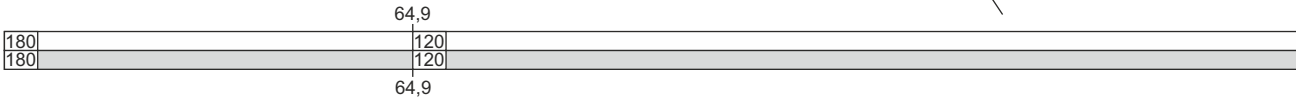
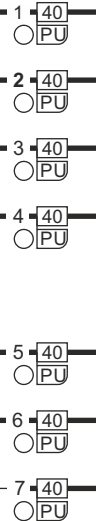

1. Taulov / Fredericia - København H

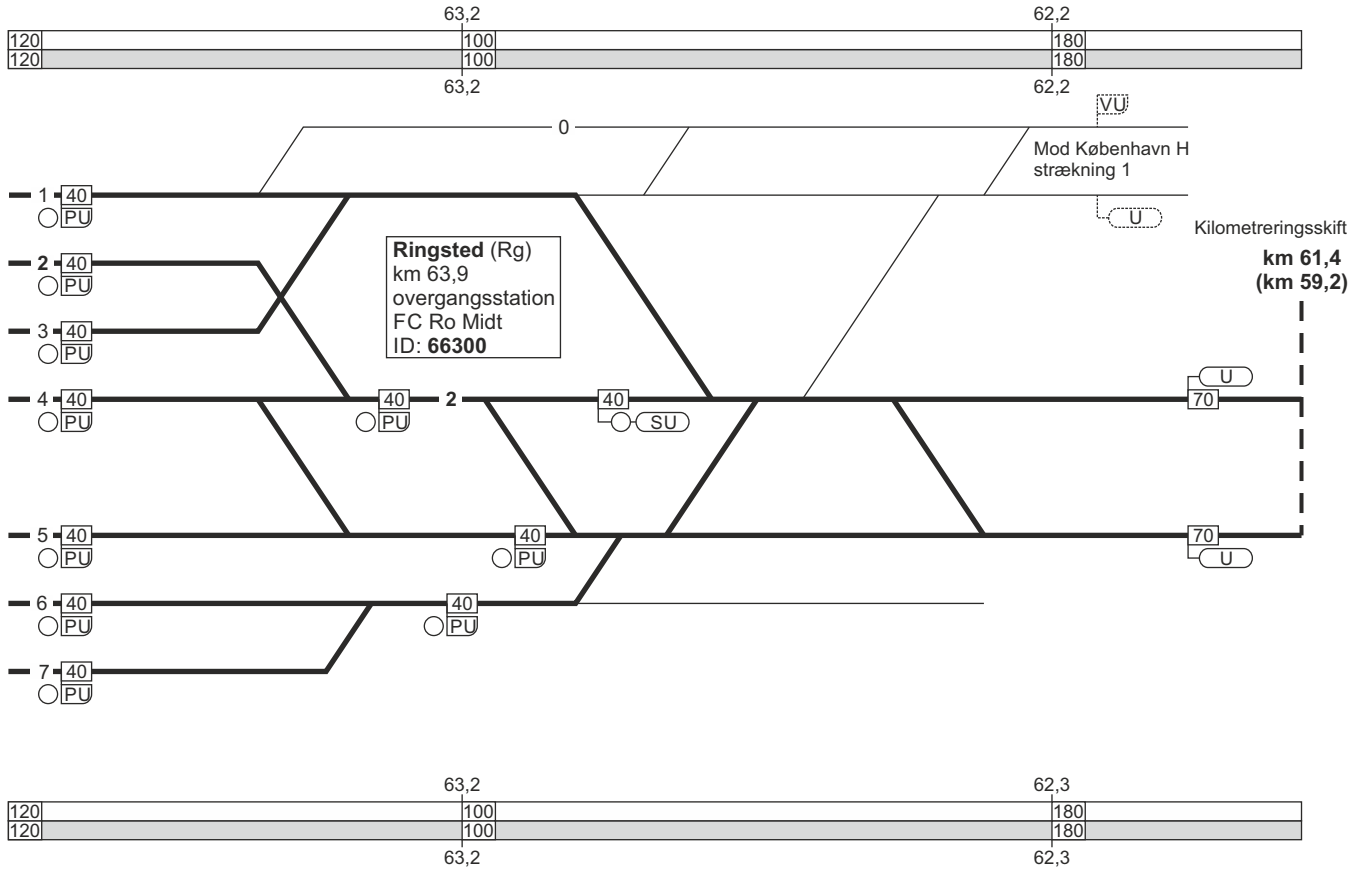

1. Taulov / Fredericia - København H

Ringsted (Rg)
 km 63,9
 overgangsstation
 FC Ro Midt
 ID: 66300

km 65,3

Indkørsel
 sp hast
 1 - 6 40

Fra Taulov/Fredericia
 mod København H strækning 1

Indkørsel
 sp hast
 2 70
 3 40
 4 40
 5 40
 6 40

Fra Lundby
 strækning 2

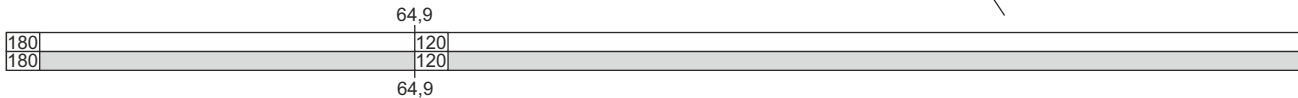
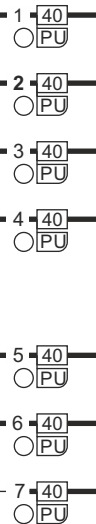

64,9

1. Taulov / Fredericia - København H

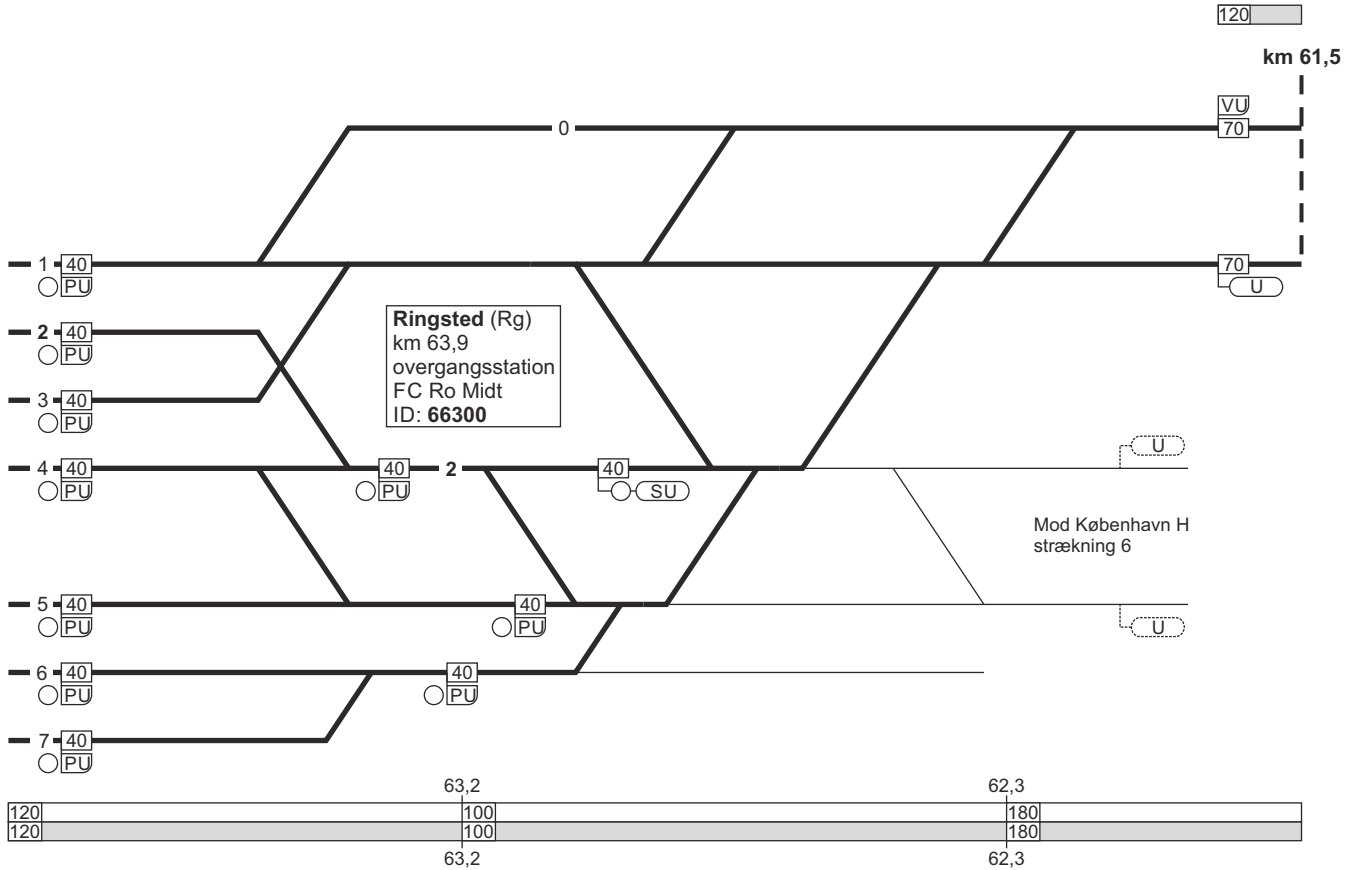

1. Taulov / Fredericia - København H

FC Ro Midt
linjeblok
stigning L

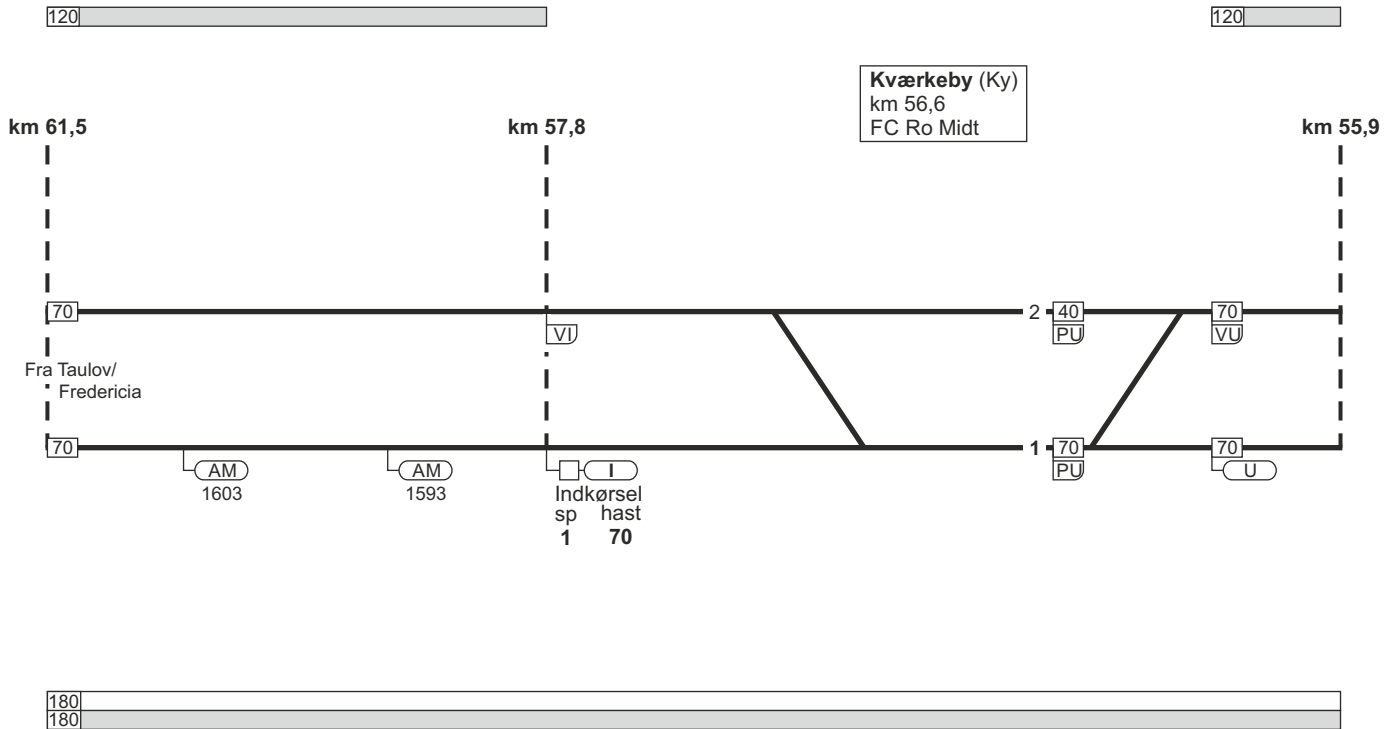

1. Taulov / Fredericia - København H

FC Ro Midt
linjeblok
stigning L

FC Ro Midt
linjeblok
stigning K

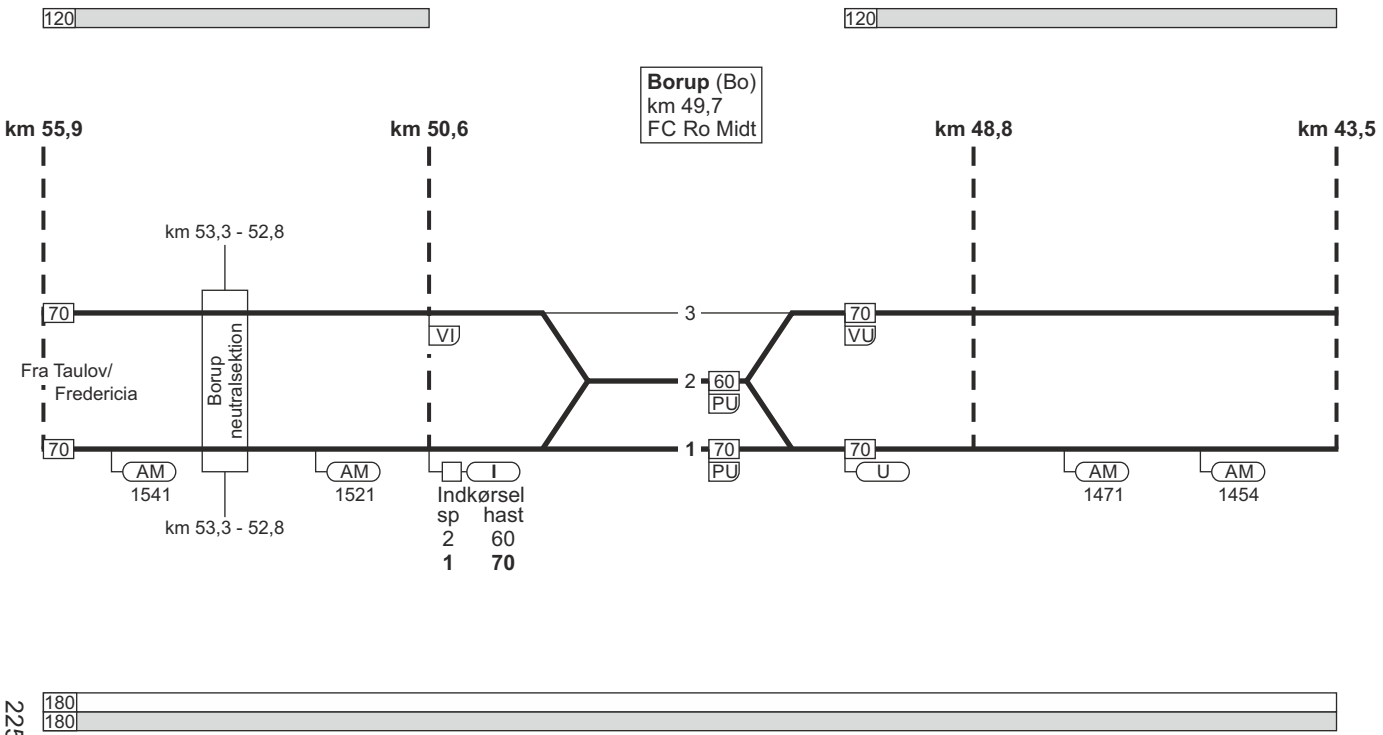

1. Taulov / Fredericia - København H

FC Ro Midt
linjeblok
stigning L

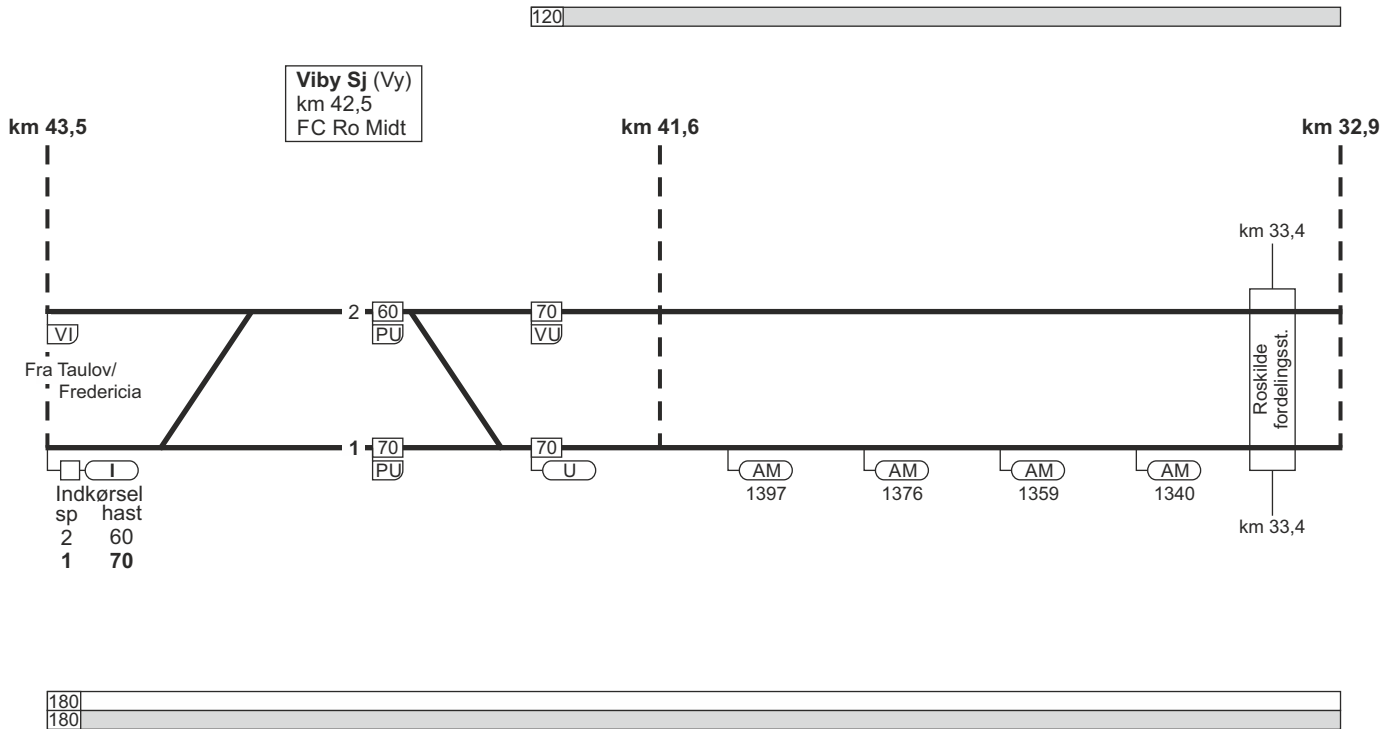

1. Taulov / Fredericia - København H

16.12.2022

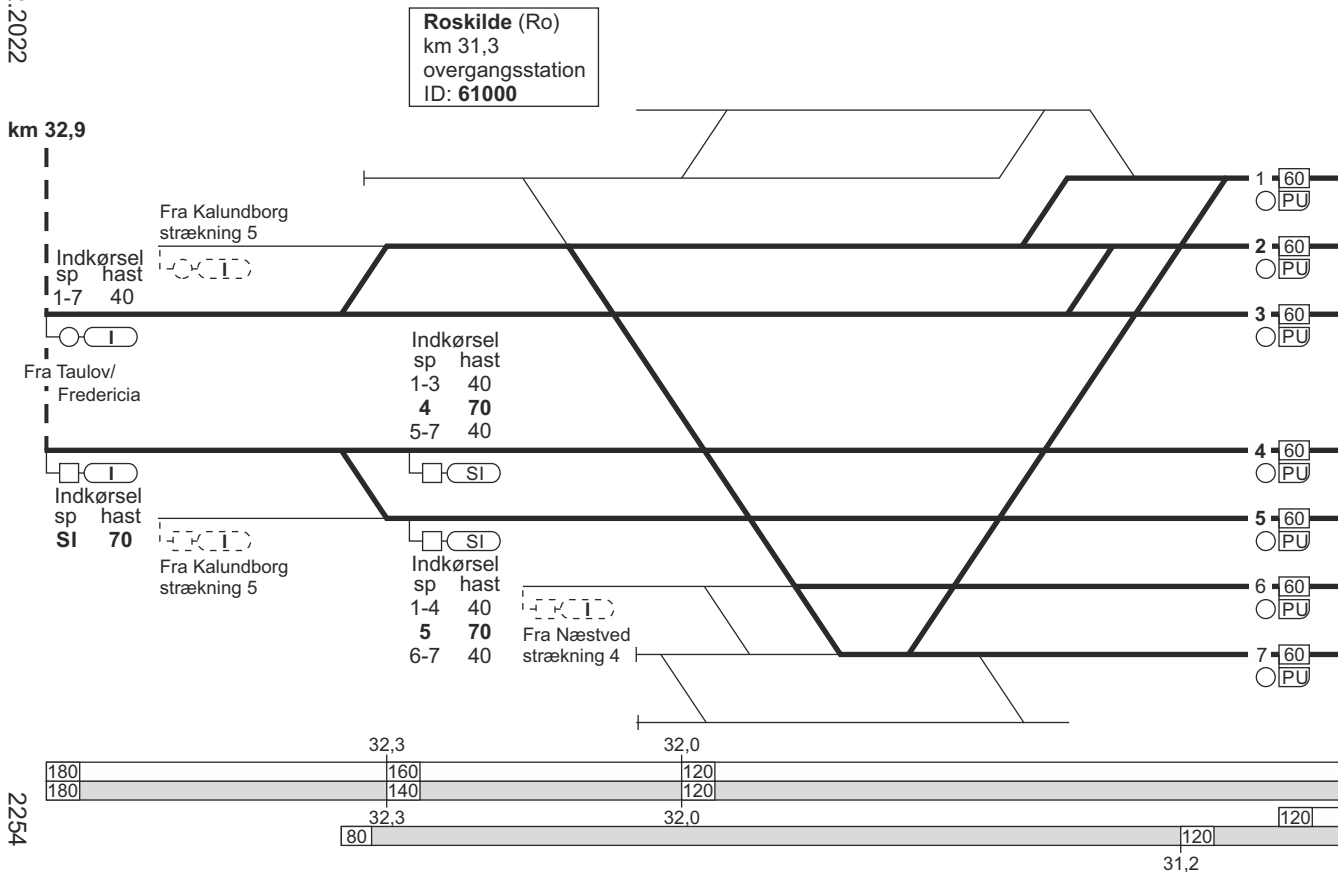

2254

1. Taulov / Fredericia - København H

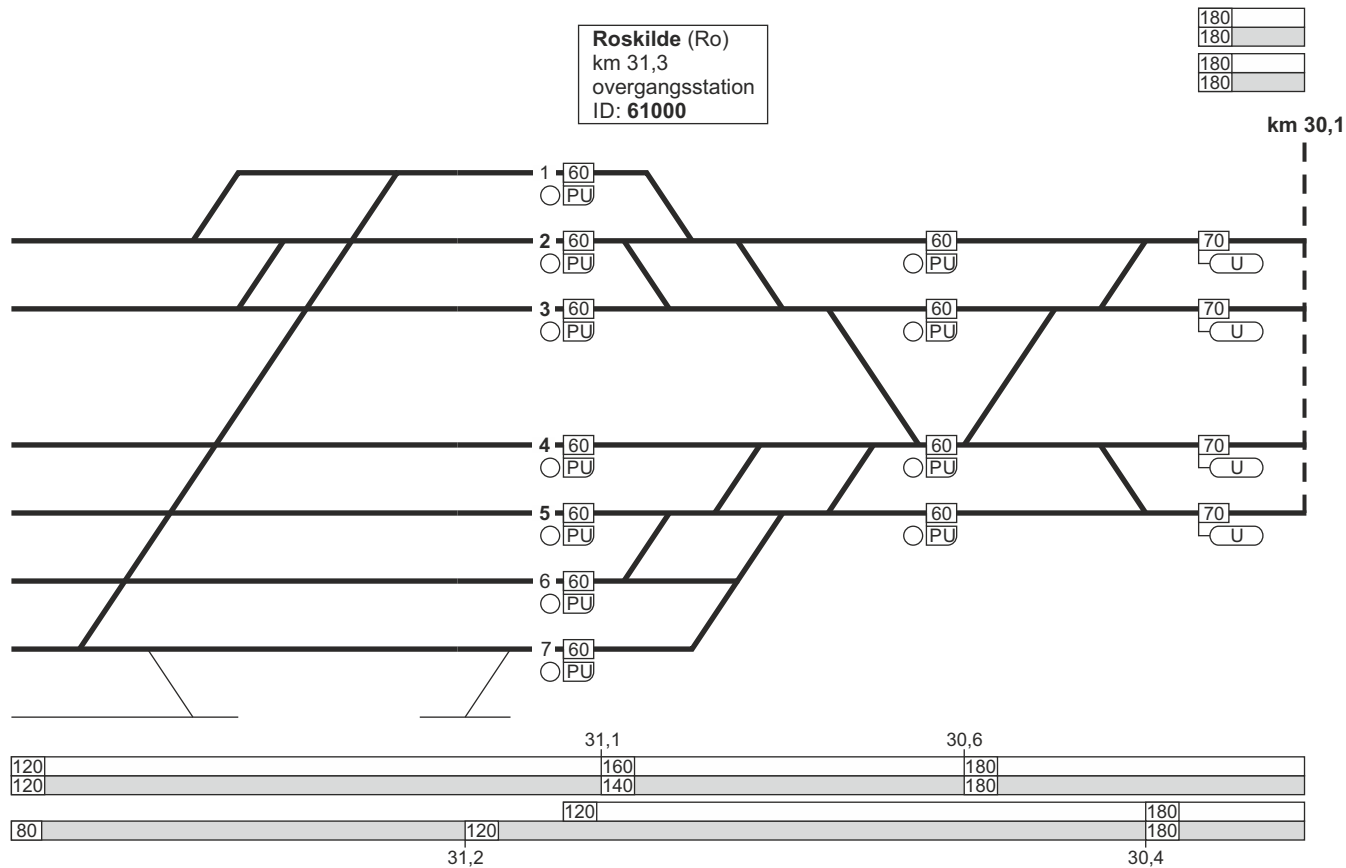

16.12.2022

1. Taulov / Fredericia - København H

FC Ro Øst
linjeblok / vekselspor
stigning M

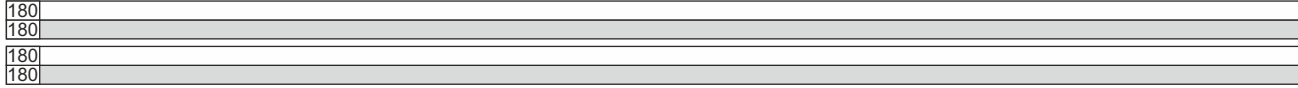

km 30,1 Trekroner (Trk)
km 28,3 T Hedehusene (Hh)
km 24,2 T km 21,0

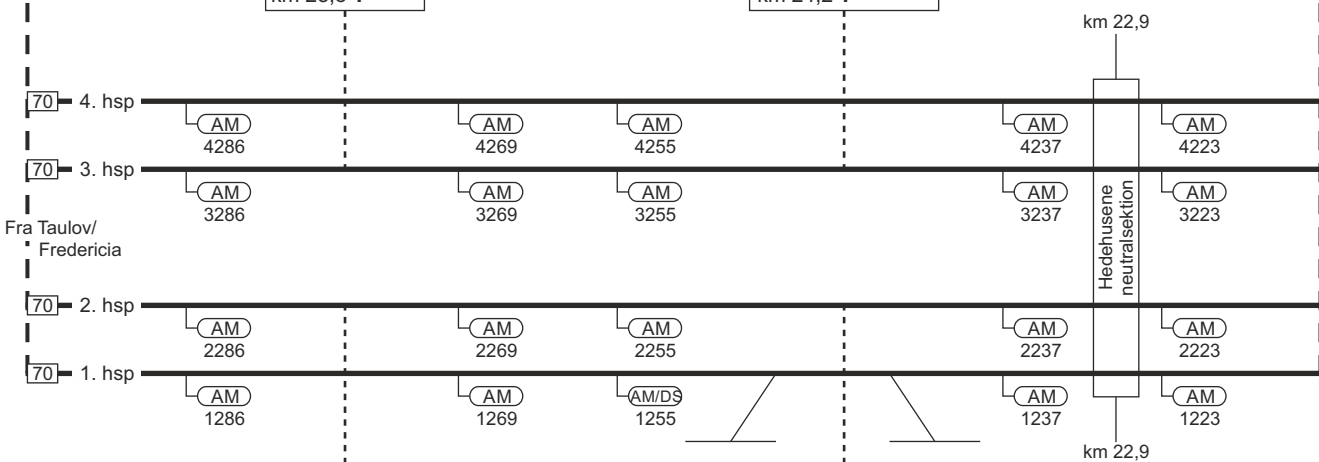

Fra Taulov/
Fredericia

Trekroner (Trk)
km 28,3 T

Hedehusene (Hh)
km 23,9 ▲ km 24,2 T km 24,9 ▲
ID: 61041

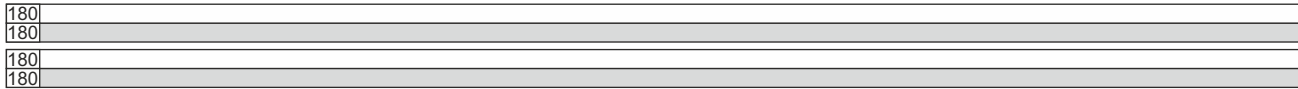

2255

TIB-S

1. Taulov / Fredericia - København H

73 - 9

04.04.2024

1. Taulov / Fredericia - København H

FC Glostrup
linjeblok
stigning M

FC Glostrup
linjeblok
stigning M

Glostrup (GI)
km 11,2
FC Glostrup
C22 arbejdende tog
ID: **60001**

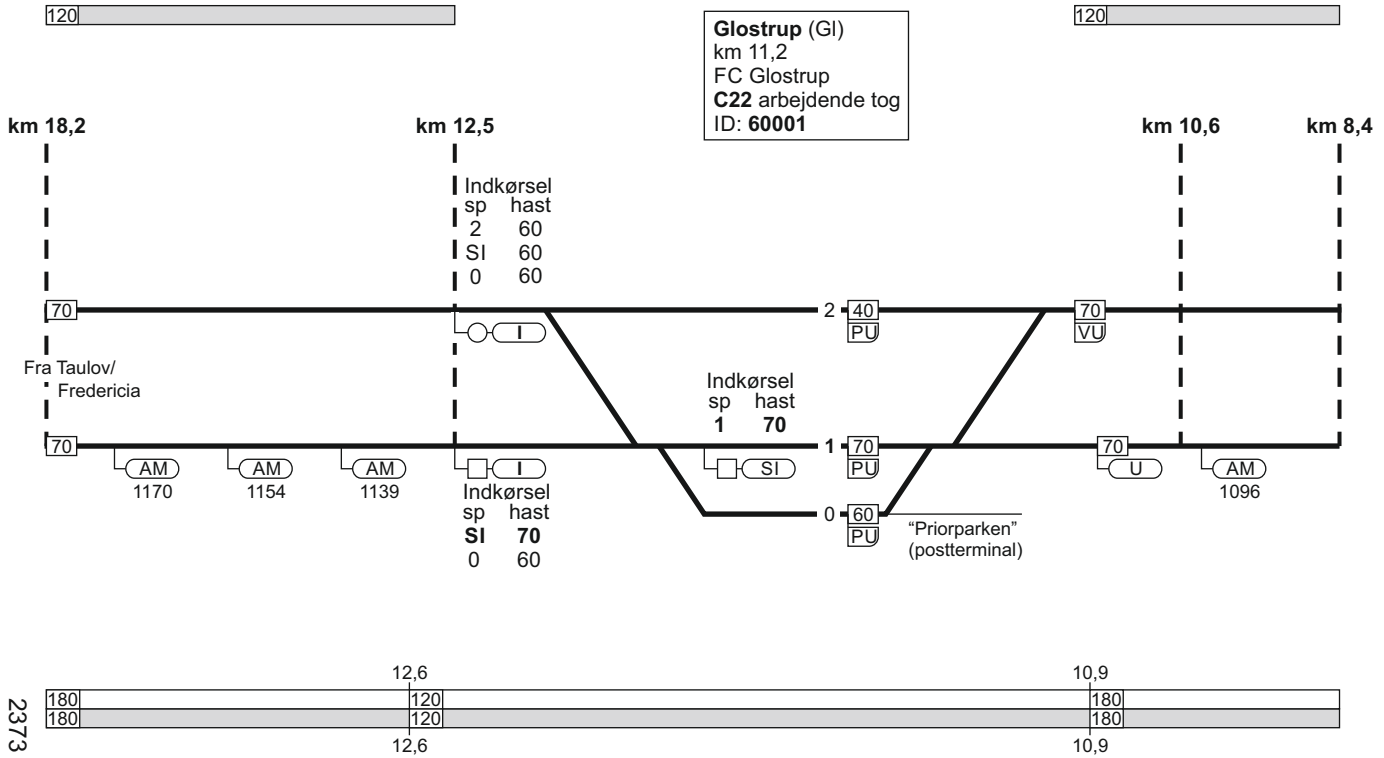

TIB-S

1. Taulov / Fredericia - København H

75 - 14

2373

1. Taulov / Fredericia - København H

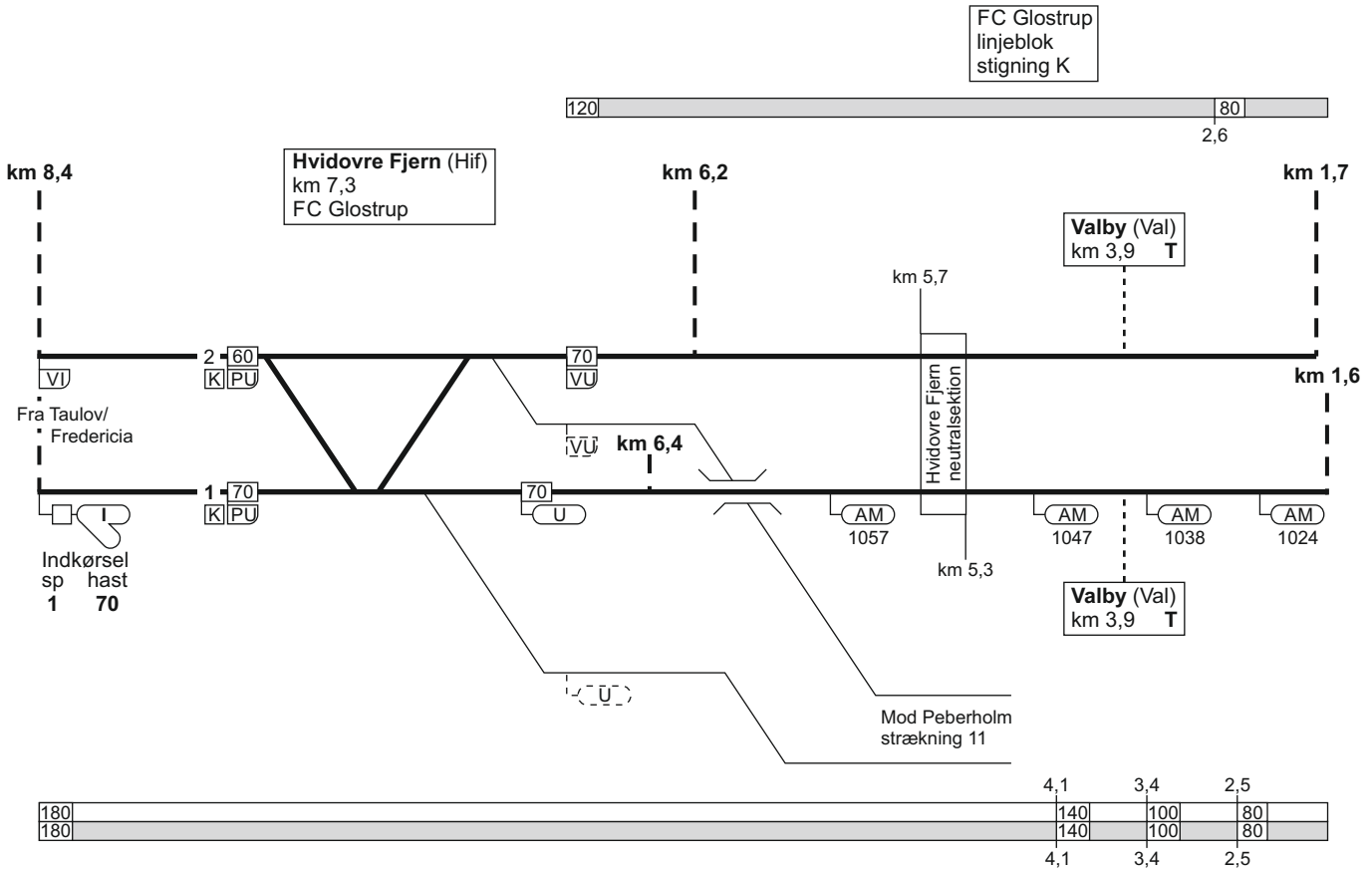

1. Taulov / Fredericia - København H

04.02.2022

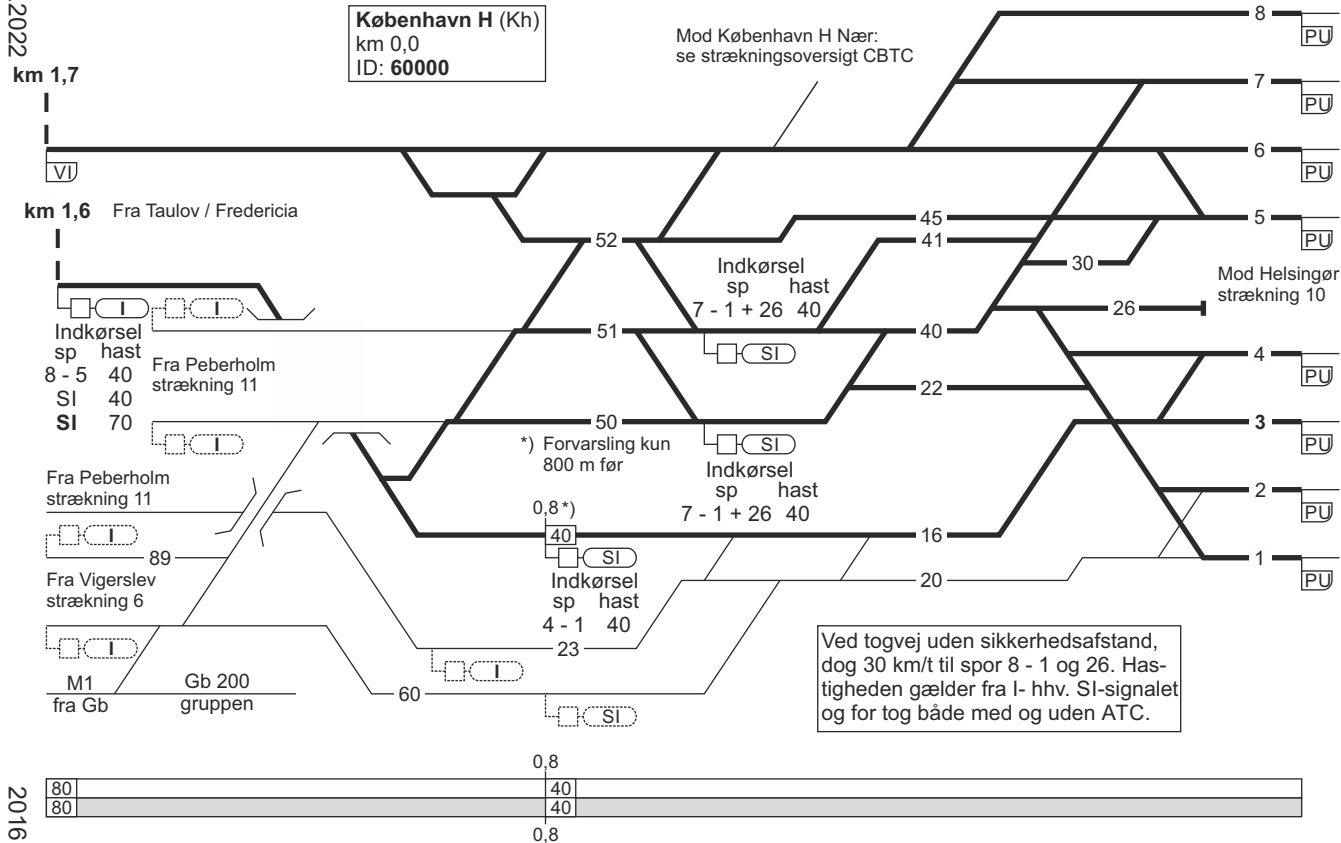

2016

1. København H - Fredericia / Taulov

Togekspeditionssted 1	Togfølgestation 2	Sporbenyttelse 3	Standsningssted 4	Kmp/FC telefonnummer 5
København H.			<p>Spor 1-8 Tog fremført af diesellokomotiv standser med forreste køretøj i røgåbningen. Ved forspandskørsel dog med bagerste lok i røgåbningen.</p> <p>Passagertog der ankommer på hverdage i tidsrummet kl 02.00 - 04.30 og på søndage i tidsrummet kl. 02.00 - 05.30, skal uanset toglængde standse ud for «200m mærket» (SR-mærke 17.20).</p>	<p>Kmp: 82 34 12 14 eller 82 34 26 12</p> <p>GSM-R: 81 99 12 00</p> <p>FC Glostrup: Kh (ekskl.) - Htå (ekskl.) 82 34 18 80</p> <p>GSM-R: 81 99 12 01</p>

Togekspeditionssted 1	Togfølgestation 2	Sporbenyttelse 3	Standingssted 4	Kmp/FC telefonnummer 5
Roskilde				<p>Kmp Roskilde: 46 32 03 04 eller 82 42 41 11</p> <p>GSM-R: 81 99 12 10</p> <p>FC Roskilde Øst: Htå - Ro 82 42 41 19</p> <p>GSM-R: 81 99 12 11</p> <p>FC Roskilde Midt: Ro - Rg 46 32 49 80 eller 82 42 43 11</p> <p>GSM-R: 81 99 12 09</p>

Togekspeditionssted 1	Togfølgestation 2	Sporbenyttelse 3	Standingssted 4	Kmp/FC telefonnummer 5
				<p>FC Roskilde Vest: Rg (ekskl.) - KØ (ekskl.) 46 35 69 97 eller 82 42 43 94</p> <p>GSM-R: 81 99 12 15</p> <p>KØ - Od (ekskl.) 82 42 43 93</p> <p>GSM-R KØ - Ng: 81 99 12 14</p> <p>GSM-R Ng (ekskl.) - Od (ekskl.): 81 99 12 15</p>

Togekspeditionssted 1	Togfølgestation 2	Sporbenyttelse 3	Standingssted 4	Kmp/FC telefonnummer 5
Ringsted			<p>Ved indkørsel fra Sorø Tog som skal sammenkobles i spor 4 og 5: Først ankommende togdel skal standse ud for "240 metermærket" (SR-mærke 17.20.), hvis togdelen består af 1 togsæt. Først ankommende togdel skal standse ud for "S-mærket" (SR-mærke 17.18.), hvis togdelen består af 2 togsæt.</p>	GSM-R: 81 99 12 63
Odense				<p>Kmp: 82 20 11 11 eller 82 20 11 57</p> <p>GSM-R: 81 99 12 68</p>
Årup			<p>København - Fredericia/Taulov: Såfremt PU-signalet foran sporskiftet i spor 3 viser "Forbikørsel tilladt", skal personførende tog fra Tommerup køre helt frem til perron (næste PU-signal).</p> <p>Taulov/Fredericia - København: Personførende tog fra Ejby, der skal ekspederes ved perron og som får signalgivning for indkørsel til spor 3, skal efter endt ekspedition køre helt frem til togvejens endepunkt.</p>	

Togekspeditionssted 1	Togfølgestation 2	Sporbenyttelse 3	Standingssted 4	Kmp/FC telefonnummer 5
Fredericia			Når tog i spor 10 opformeres med ER-togsæt forrest, skal ER-togsættet placeres med førerrummet 20 meter bag det tændte standingsmærke.	<p>Kmp Fa: 82 27 23 05</p> <p>GSM-R: 81 99 12 20</p> <p>FC Fredericia Øst: Od (ekskl.) - Fa (ekskl.) 82 27 25 16</p> <p>GSM-R: 81 99 12 21</p> <p>FC Fredericia Vest: Sno (ekskl.) - TI 82 27 25 15</p> <p>GSM-R: 81 99 12 24</p>

2. Ringsted - (Lundby)

Strækningshastighed:

Delstrækning	Strækningshastighed (km/t)
Ringsted - Næstved	180
Næstved - Lundby	160

2. Ringsted - (Lundby)

FC Ro Midt
linjeblok / vekselspor
stigning L

28.02.2023

TIB-S

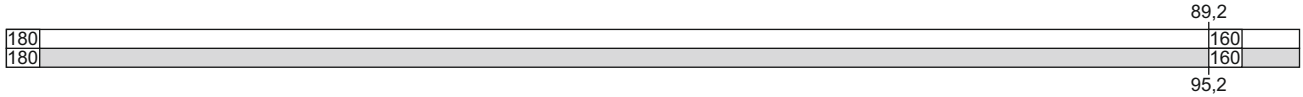

km 66,3 km 89,5

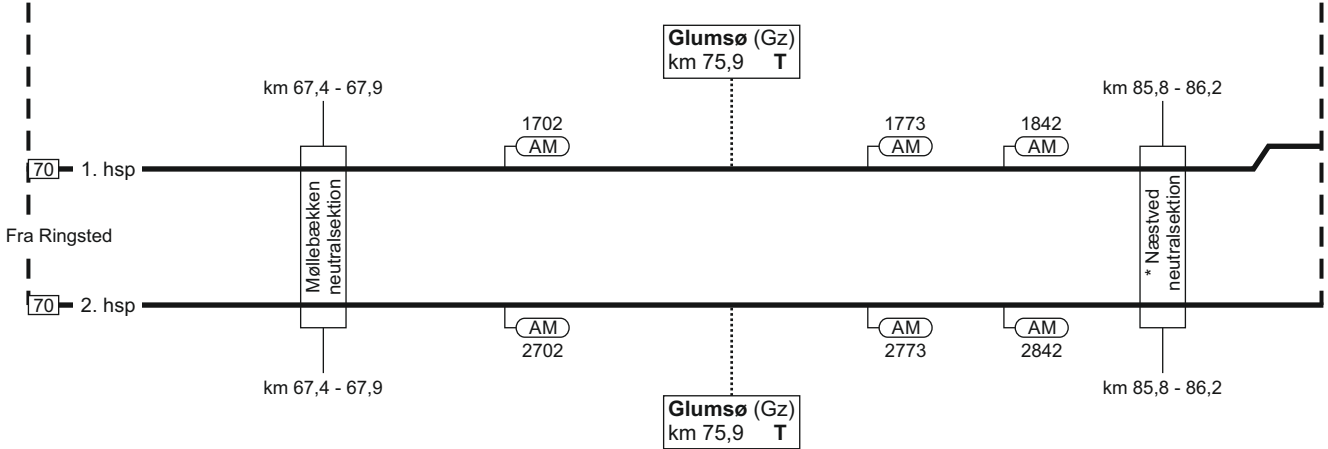

* Neutralsektion ikke i drift

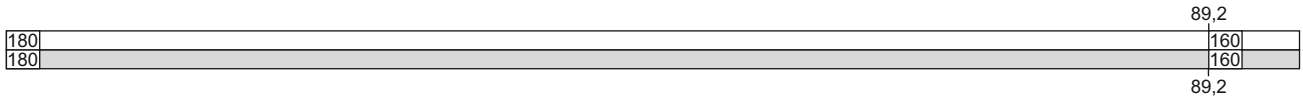

2289

2. Ringsted - (Lundby)

93 - 23

2. Ringsted - (Lundby)

94 - 23

2. Ringsted - (Lundby)

TIB-S

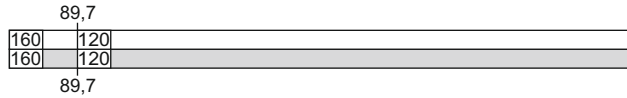

Næstved (Næ)
 km 90,7
 FC Ro Midt
 ID: 66600

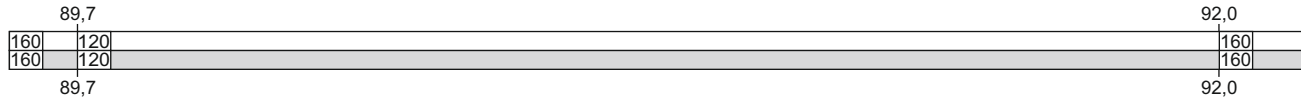
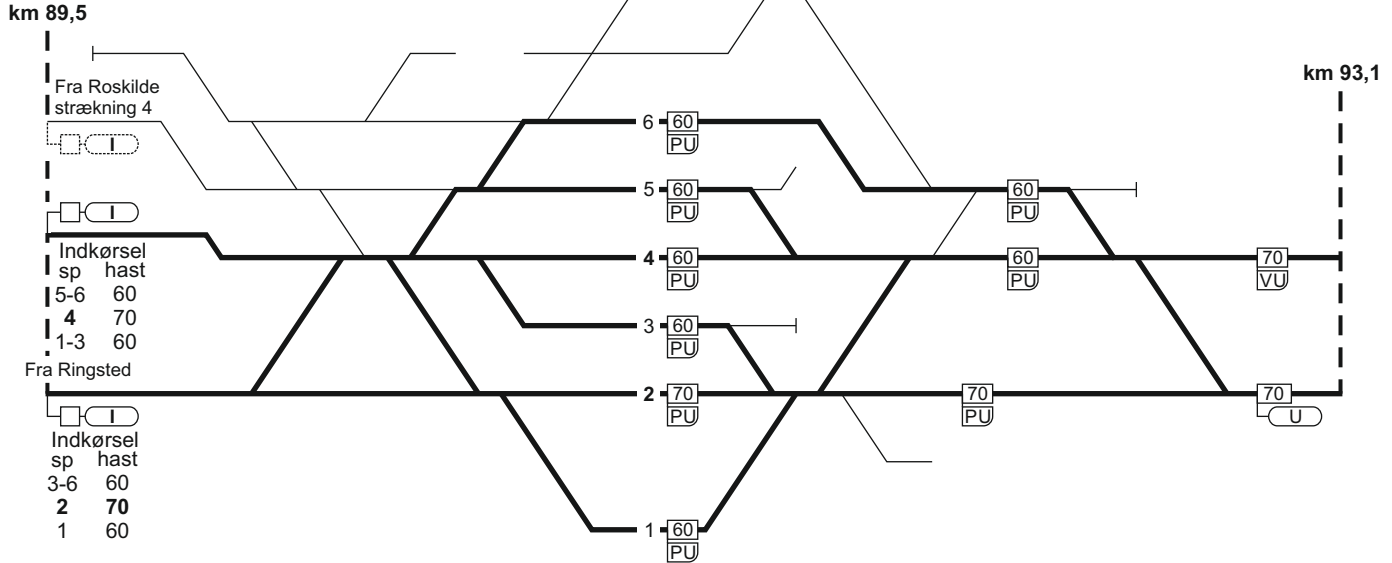

2. Ringsted - (Lundby)

28.02.2023

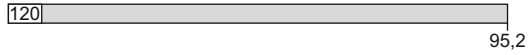

FC Ro Midt
linjeblok
stigning K

km 93,1



Fra Ringsted

Mod Lundby:
Se strækningsoversigt ETCS
Strækning 2



2290



TIB-S

2. Ringsted - (Lundby)

95 - 16

2. (Lundby) - Ringsted

96 - 16

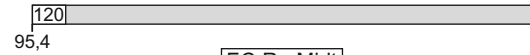

FC Ro Midt
linjeblok
stigning K

km 93,1



Mod Ringsted



AM
1960

Fra Lundby:
Se strækningsoversigt ETCS
Strækning 2

2. (Lundby) - Ringsted

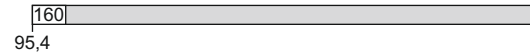

TIB-S

2. (Lundby) - Ringsted

TIB-S

2. (Lundby) - Ringsted

97 - 21

28.02.2023

km 93,1

km 89,5

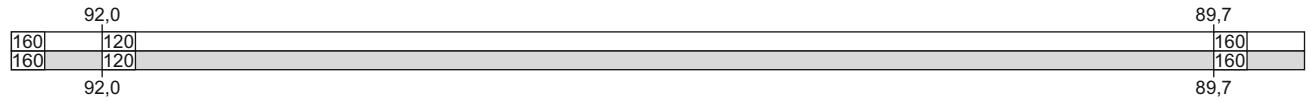
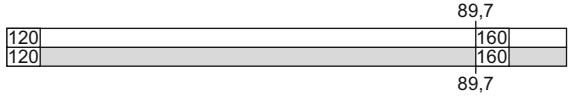
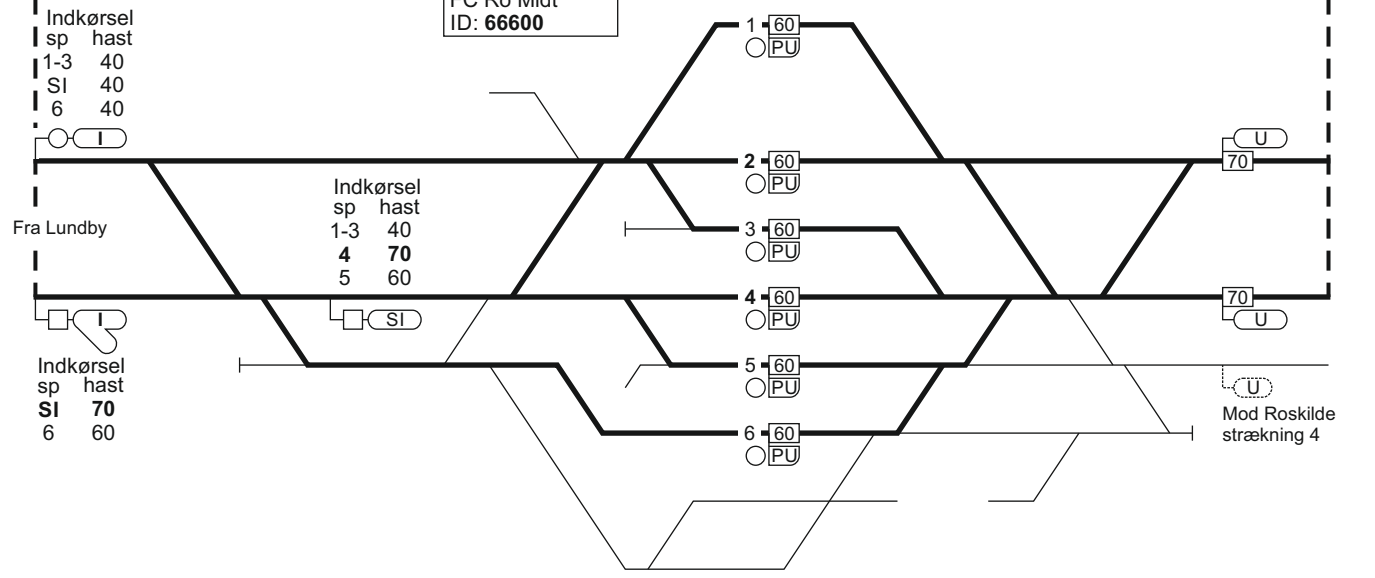

2291

2. (Lundby) - Ringsted

FC Ro Midt
linjeblok / vekselspor
stigning K

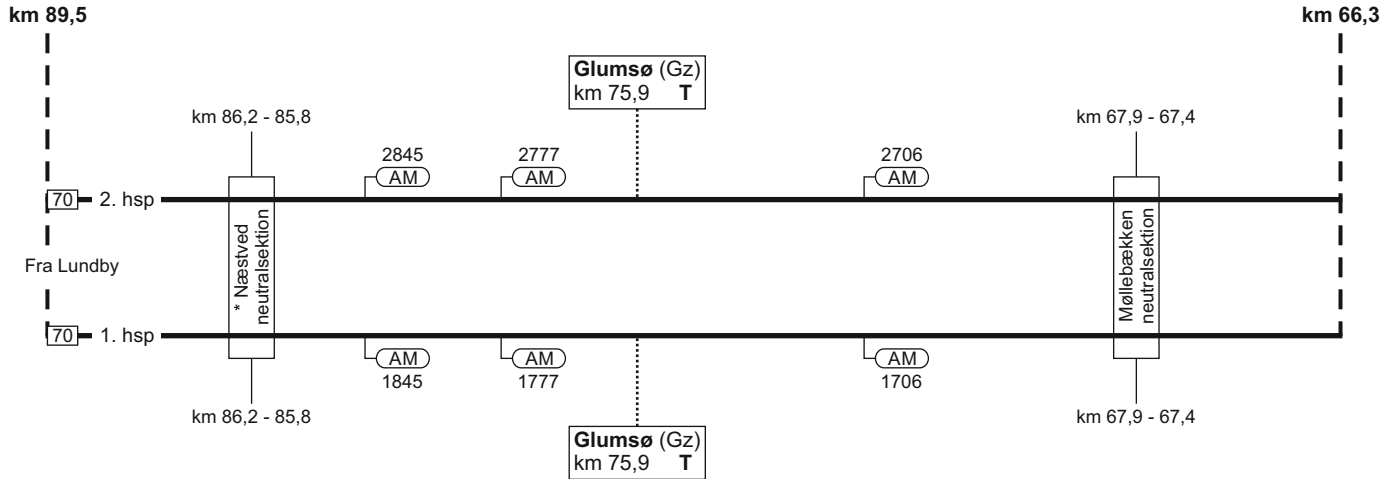
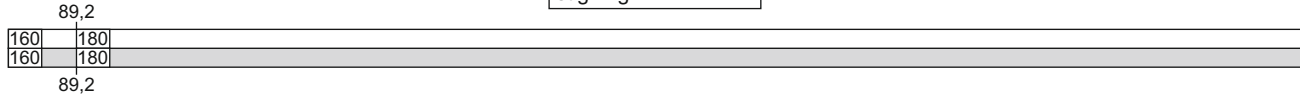

* Neutralsektion ikke i drift



2. (Lundby) - Ringsted

19.12.2022

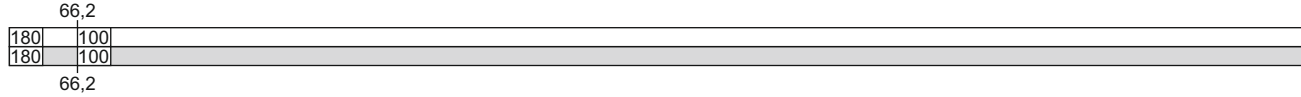

km 66,3

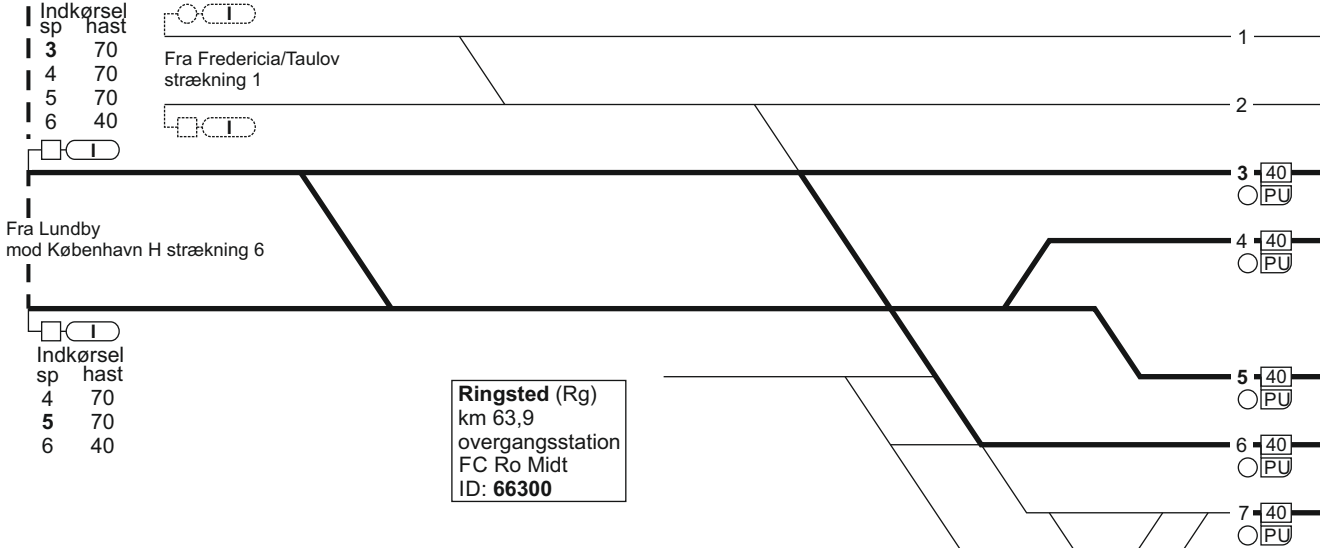

2260

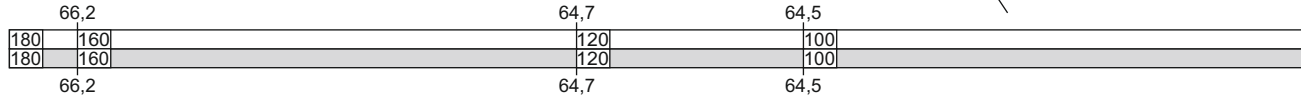

2. (Lundby) - Ringsted

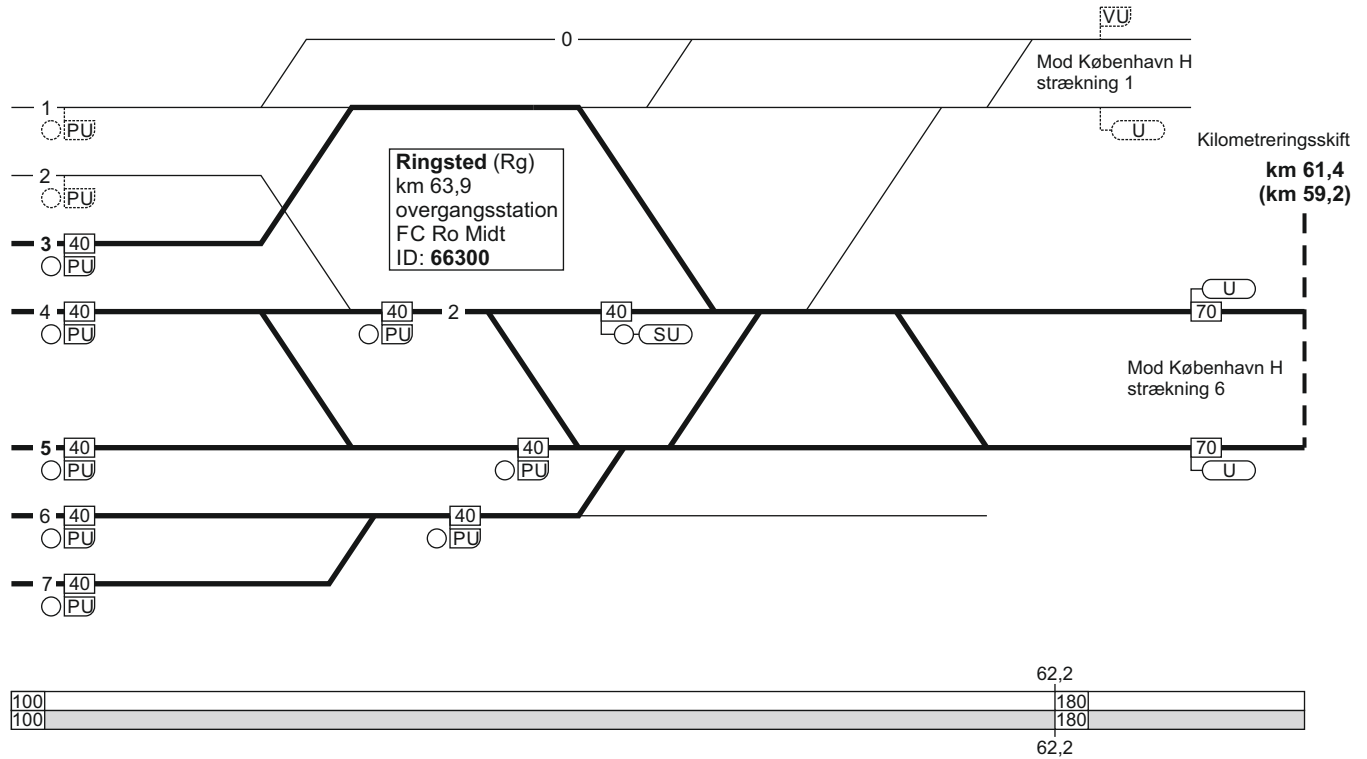
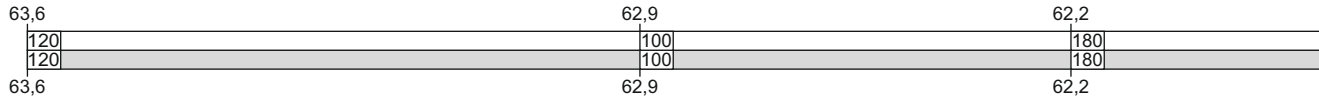

2. (Lundby) - Ringsted

19.12.2022

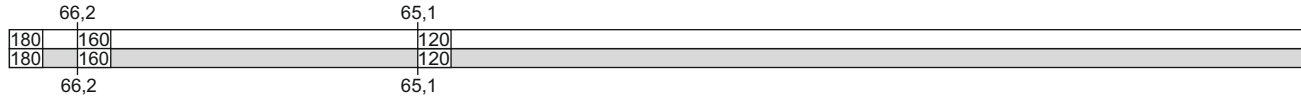

km 66,3



2261

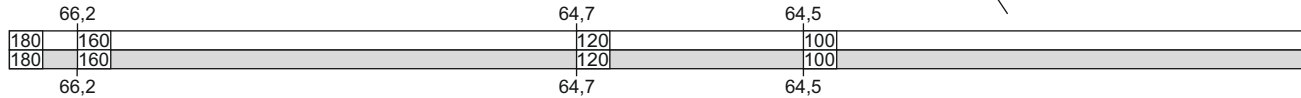

TIB-S

2. (Lundby) - Ringsted

101 - 14

2. (Lundby) - Ringsted

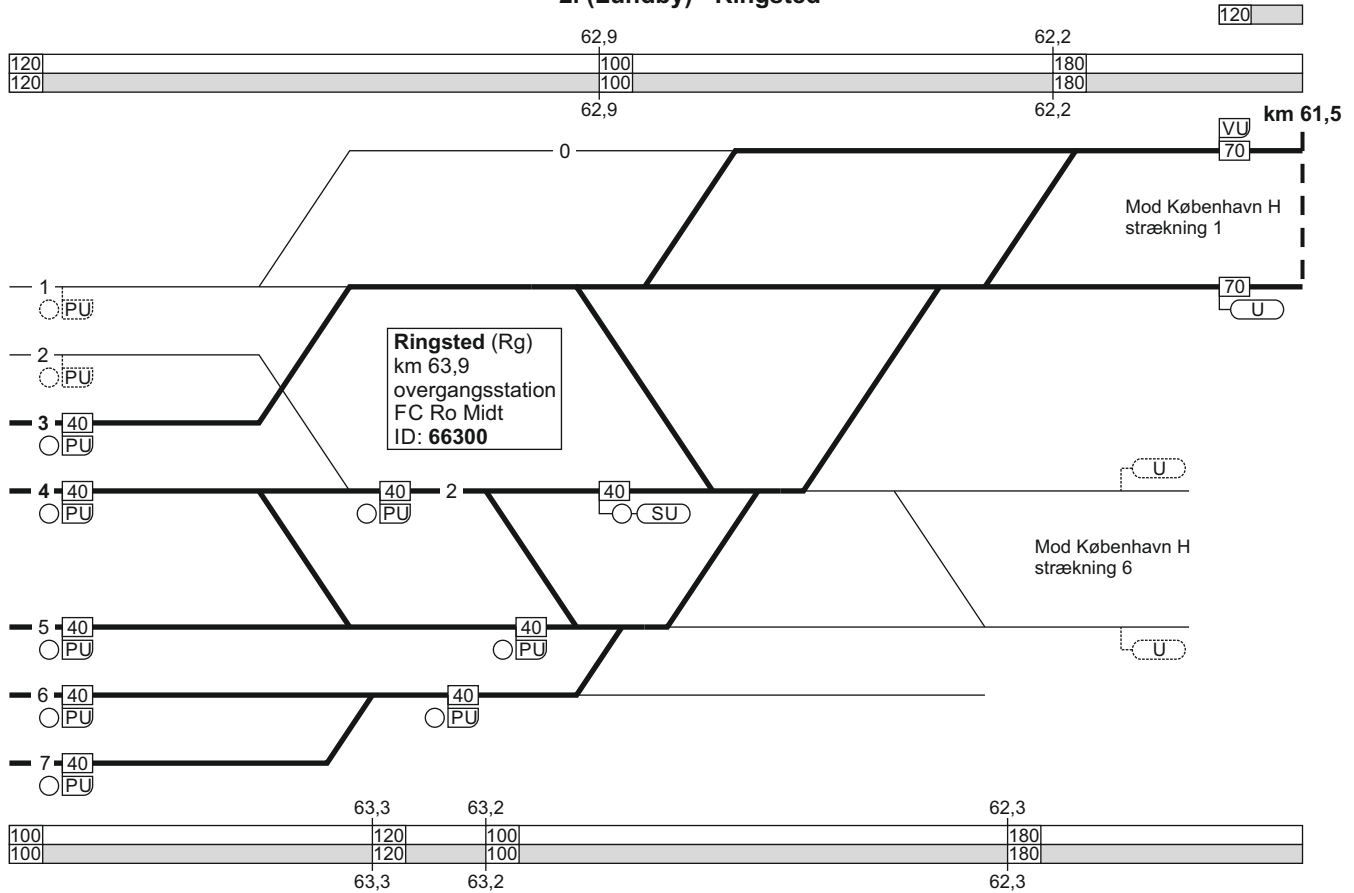

2. Ringsted - (Lundby)

Togekspeditionssted 1	Togfølgestation 2	Sporbenyttelse 3	Standsningssted 4	Kmp/FC telefonnummer 5
Ringsted			<p>Ved indkørsel fra Næstved Tog som skal sammenkobles i spor 4 og 5:</p> <p>Først ankommende togdel skal standse ud for "240 metermærket" (SR-mærke 17.20.), hvis togdelen består af 1 togsæt.</p> <p>Først ankommende togdel skal standse ud for "S-mærket" (SR-mærke 17.18.), hvis togdelen består af 2 togsæt.</p>	<p>GSM-R: 81 99 12 63</p> <p>FC Roskilde Midt: Rg - Næ 46 32 49 80 eller 82 42 43 12</p> <p>GSM-R: 81 99 12 09</p>
Næstved				<p>FC Roskilde Midt: Rg - Næ 46 32 49 80 eller 82 42 43 12</p> <p>GSM-R: 81 99 12 66</p>

4. Roskilde - (Gadstrup) og (Holme-Olstrup) - Næstved

Strækningshastighed:

Delstrækning	Strækningshastighed (km/t)
Roskilde - (Gadstrup) og (Holme-Olstrup) - Næstved	120

4. Roskilde - (Gadstrup) og (Holme-Olstrup) - Næstved

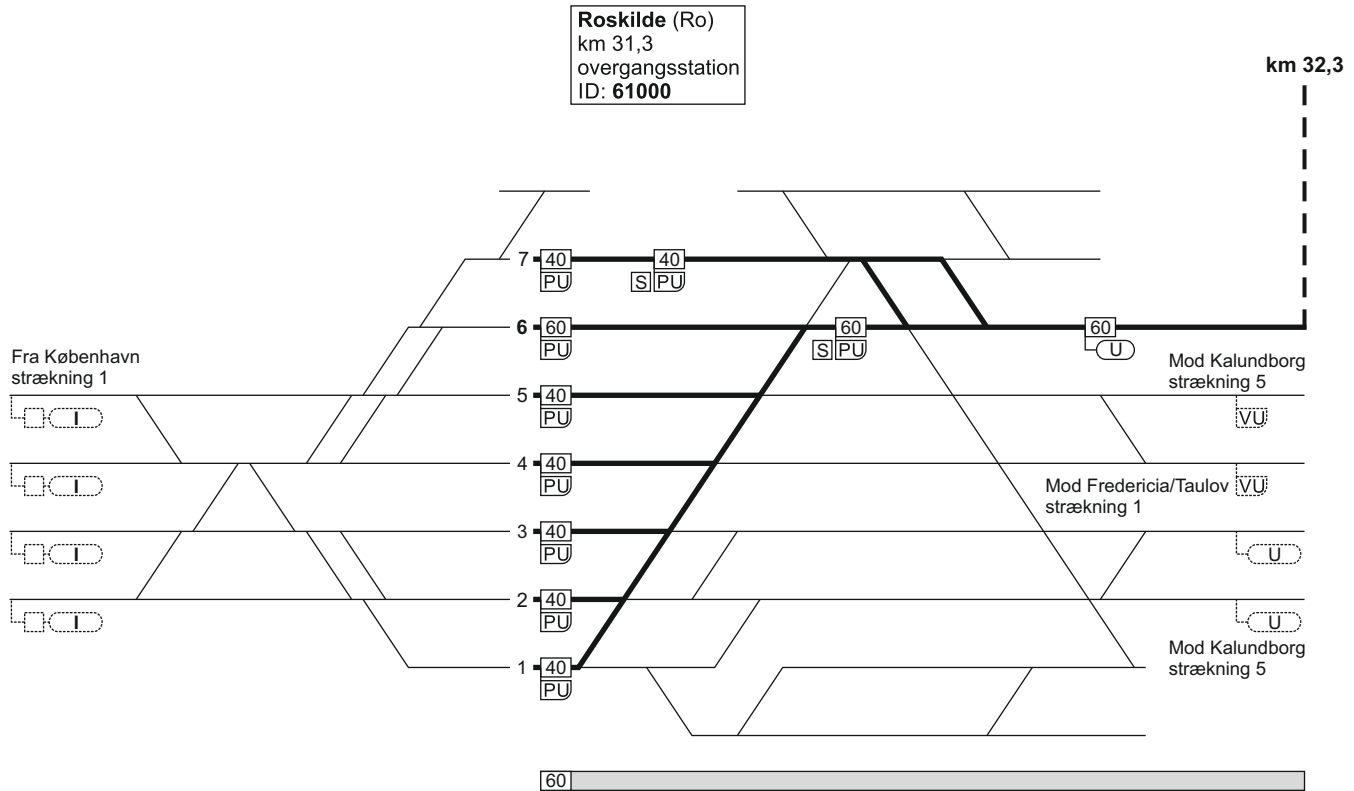

03.03.2023

4. Roskilde - (Gadstrup) og (Holme-Olstrup) - Næstved

Kmp Ro
linjeblok
stigning L

FC Ro Midt
linjeblok
stigning K

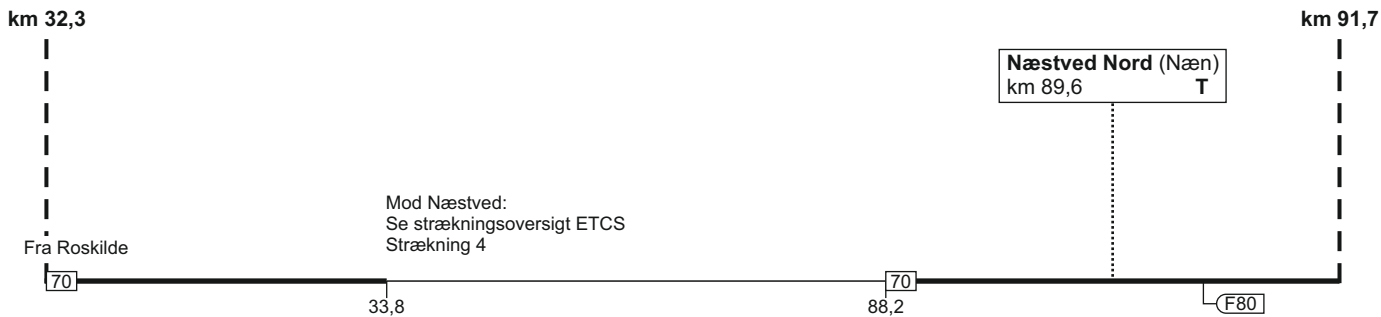

TIB-S

4. Roskilde - (Gadstrup) og (Holme-Olstrup) - Næstved

133 - 16

4. Roskilde - (Gadstrup) og (Holme-Olstrup) - Næstved

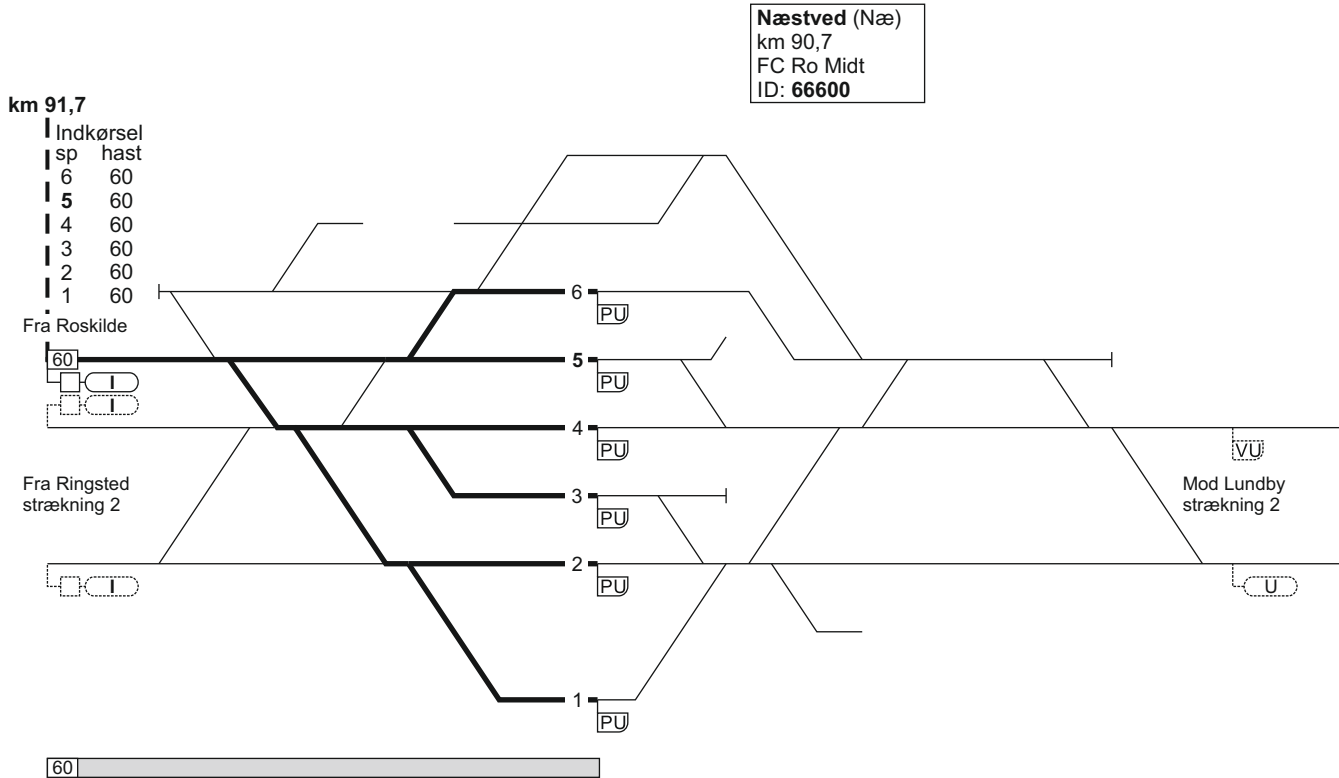

4. Næstved - (Holme-Olstrup) og (Gadstrup) - Roskilde

Næstved (Næ)
km 90,7
FC Ro Midt
ID: 66600

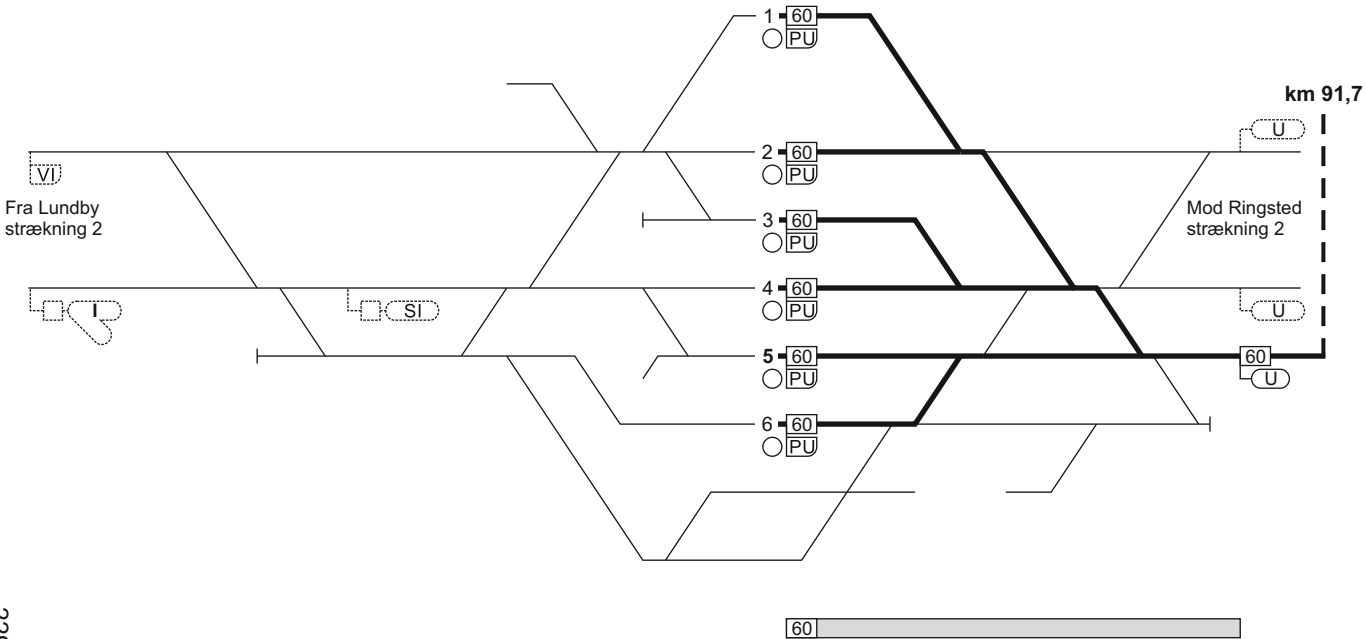

4. Næstved - (Holme-Olstrup) og (Gadstrup) - Roskilde

FC Ro Midt
linjeblok
stigning J

Kmp Ro
linjeblok
stigning L

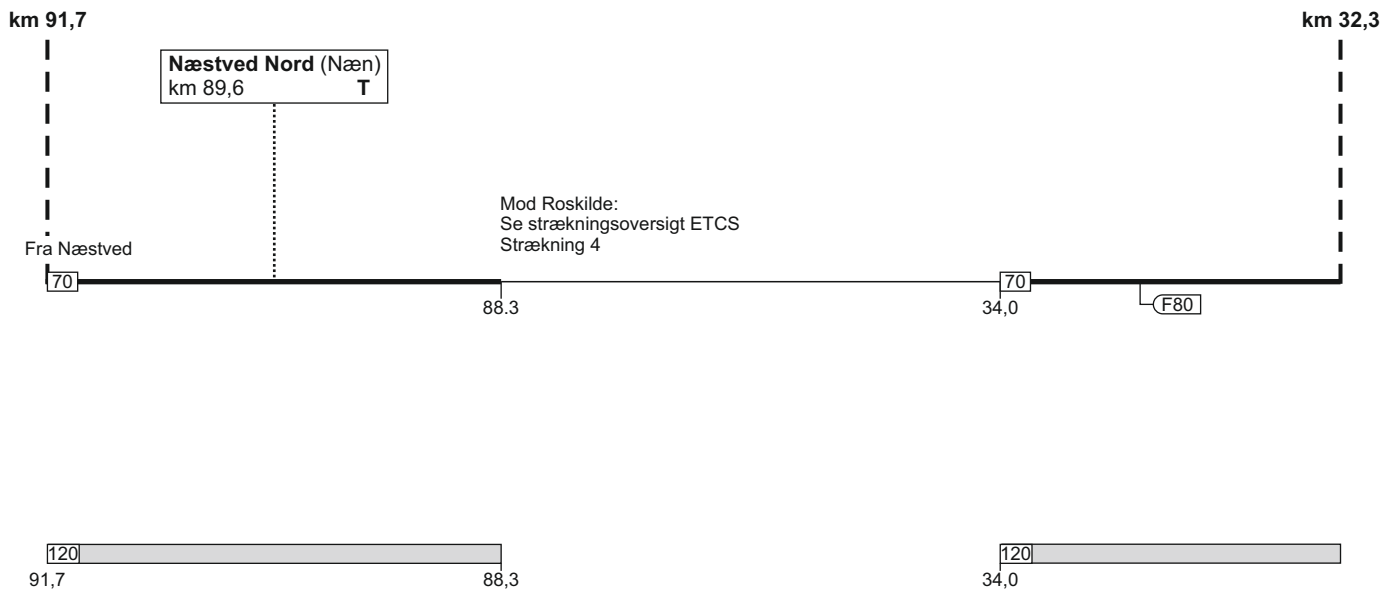

4. Næstved - (Holme-Olstrup) og (Gadstrup) - Roskilde

Roskilde (Ro)
 km 31,3
 overgangsstation
 ID: 61000

09.04.2023

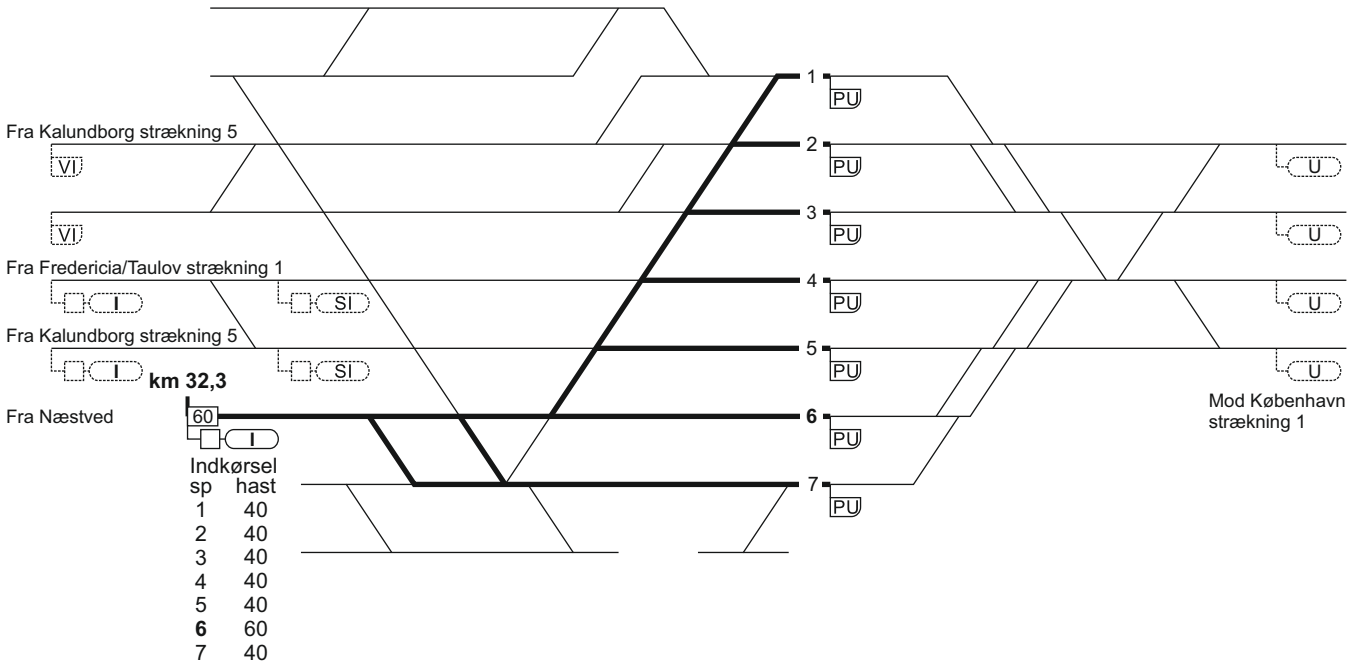

2310

4. Roskilde - (Gadstrup) og (Holme-Olstrup) - Næstved

Togekspeditionssted 1	Togfølgestation 2	Sporbenyttelse 3	Standingssted 4	Kmp/FC telefonnummer 5
Roskilde				Kmp Roskilde: 82 42 41 11 GSM-R: 81 99 12 10
Næstved				FC Roskilde Midt: 46 32 49 80 eller 82 42 43 12 GSM-R: 81 99 12 66

TIB-S

5. Roskilde - Kalundborg

Strækningshastighed:

Delstrækning	Strækningshastighed (km/t)
Roskilde - Holbæk	160
Holbæk - Kalundborg	120

Roskilde (Ro)
 km 31,3
 overgangsstation
 ID: 61000

km 30,1

1. hsp
 2. hsp
 3. hsp
 4. hsp
 Fra København

Indkørselshastigheder

Til \ Fra		7	6	5	4	3	2	1
		1. hsp	60	60	70	40	60	60
2. hsp	60	60	60	70	60	60	60	
3. hsp	60	60	60	40	70	60	60	
4. hsp	60	60	60	40	70	70	60	

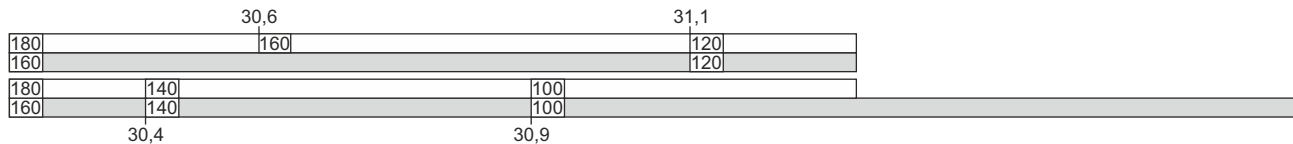
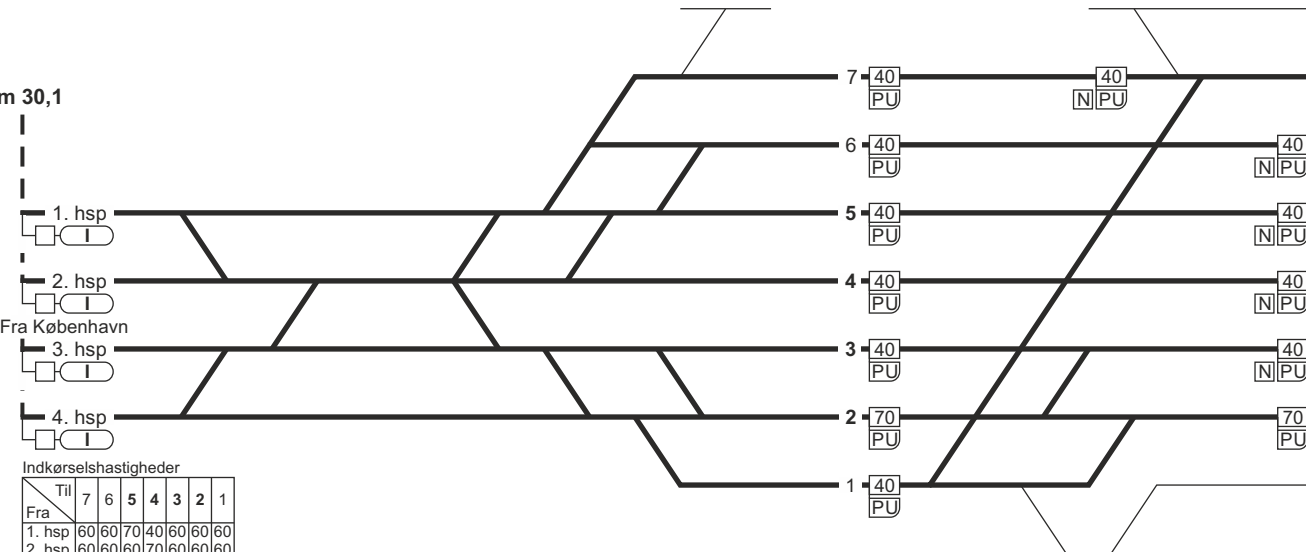

Roskilde (Ro)
 km 31,3
 overgangsstation
 ID: 61000

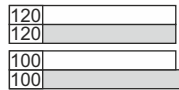
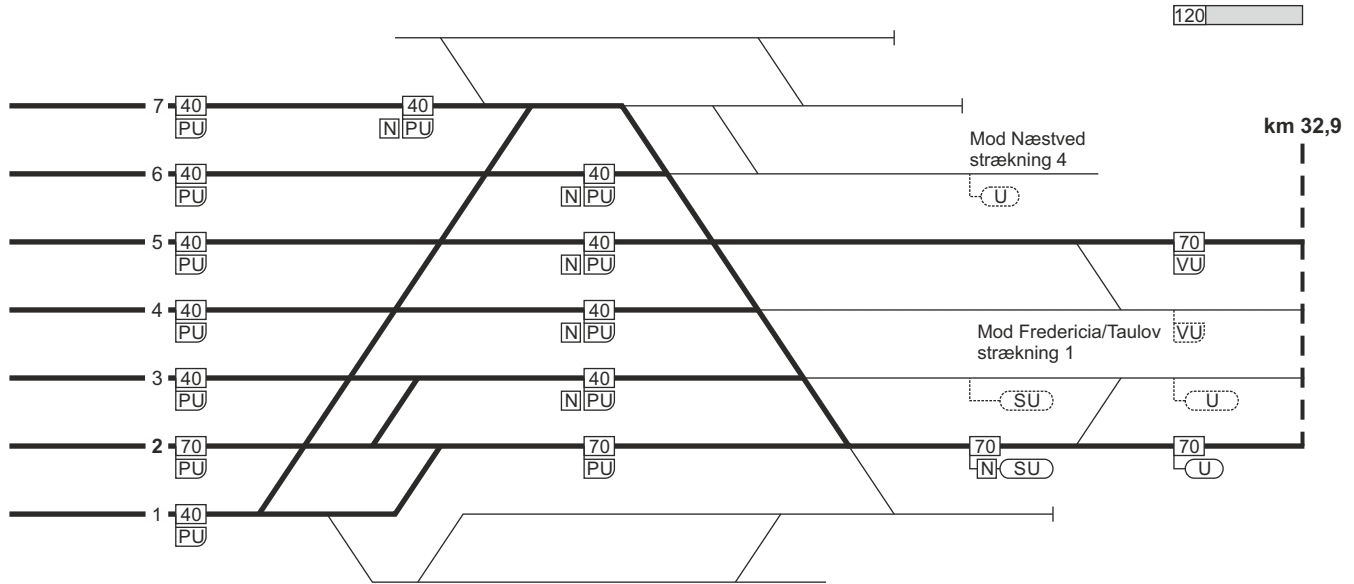

32,6

FC Ro Nordvest
linjeblok
stigning M

FC Ro Nordvest
linjeblok / vekselspor
stigning J

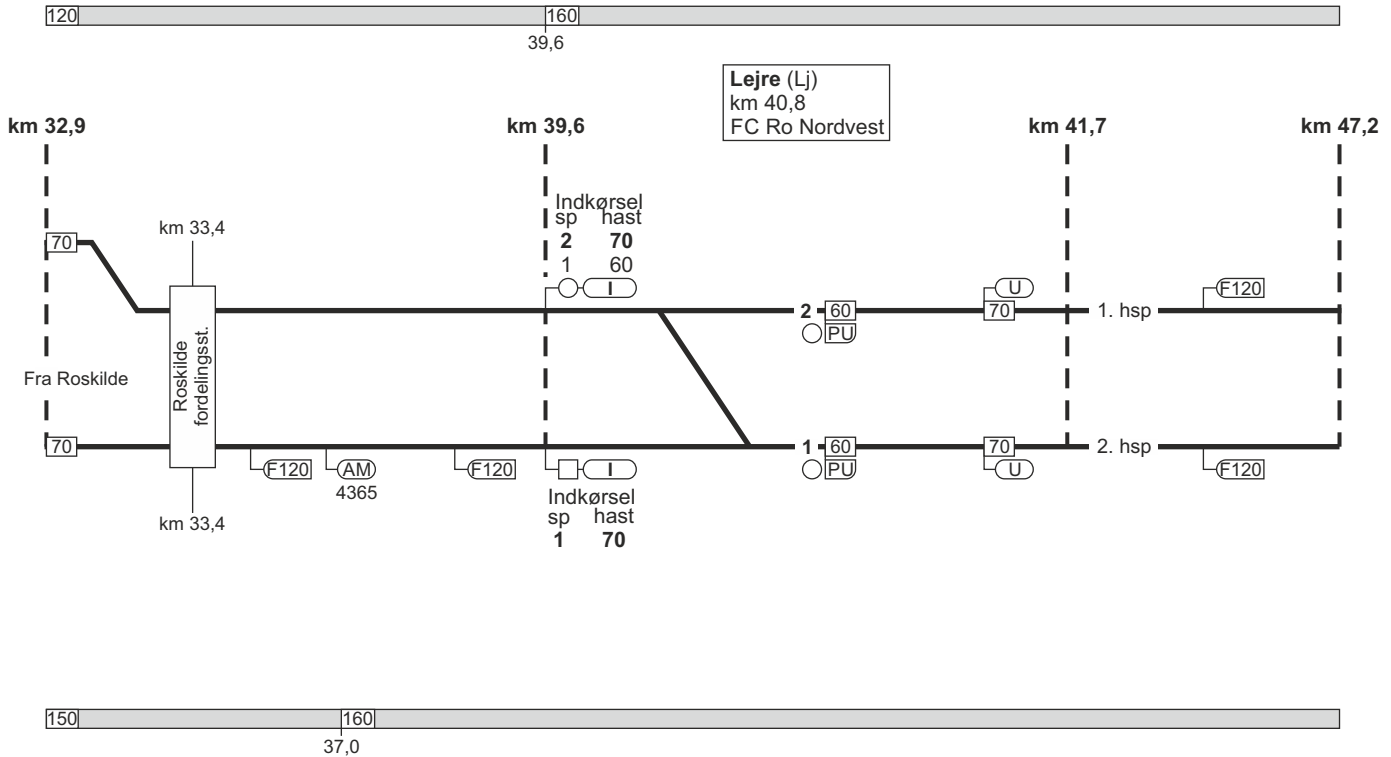

FC Ro Nordvest
linjeblok / vekselspor
stigning M

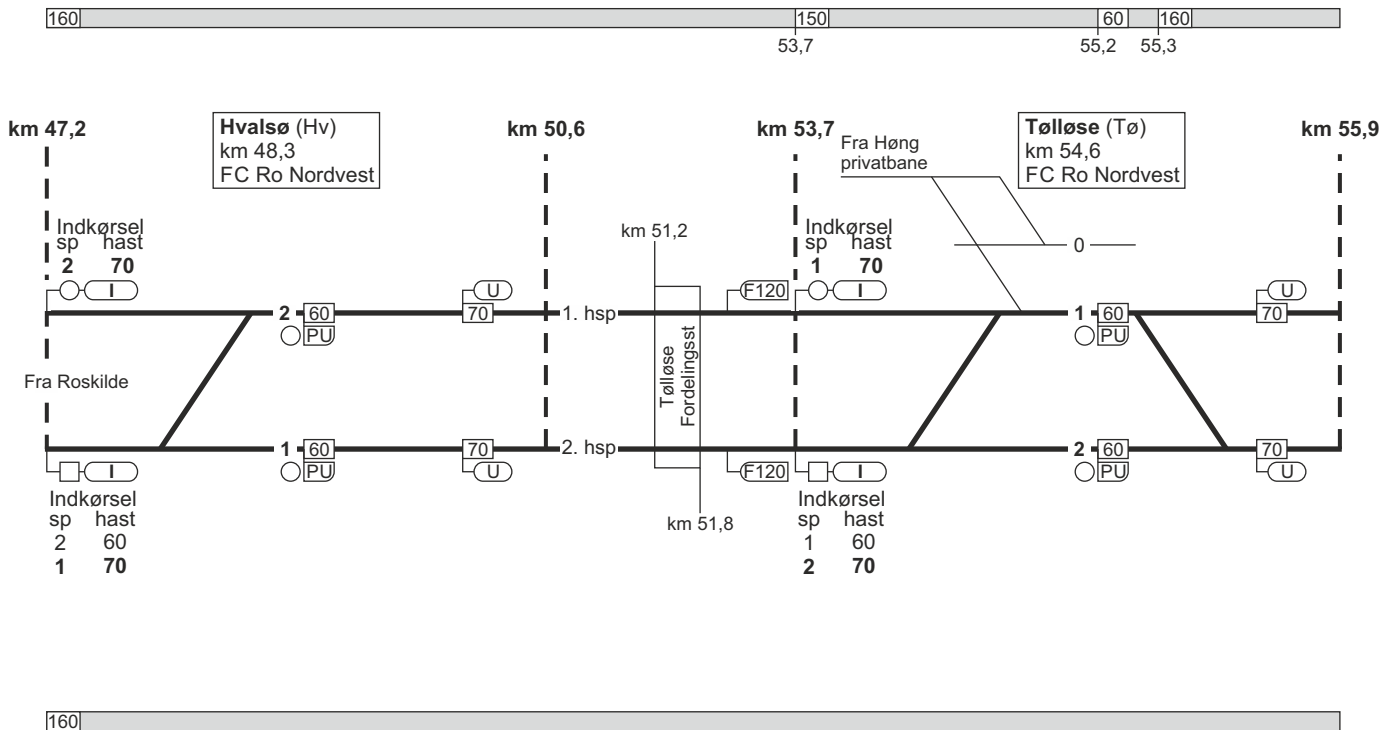

FC Ro Nordvest
linjeblok / vekselspor
stigning K

FC Ro Nordvest
linjeblok / vekselspor
stigning M

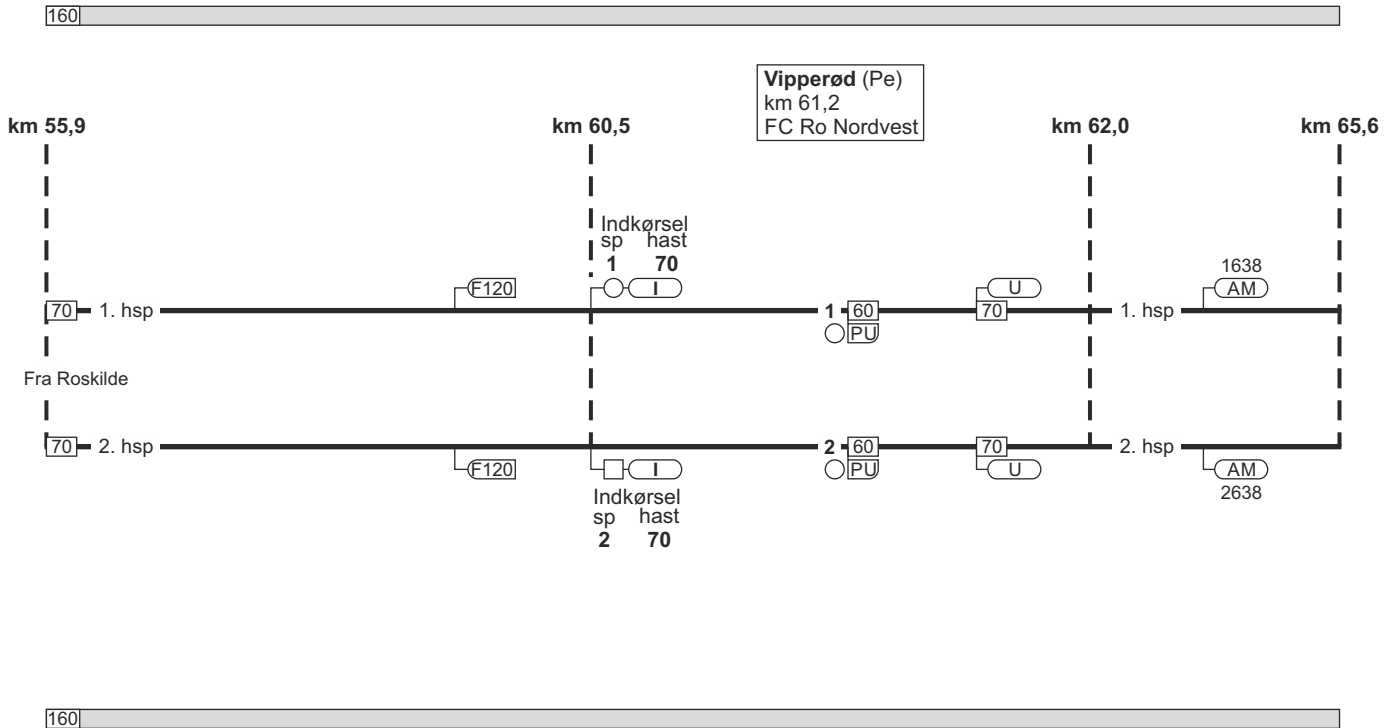

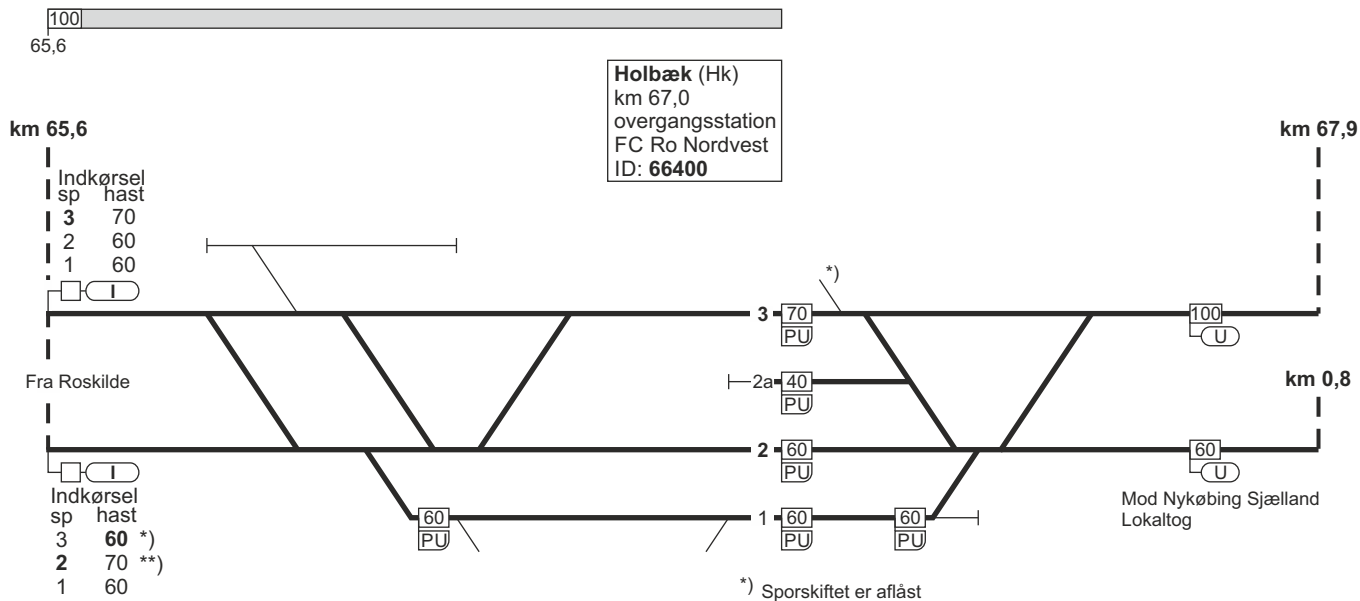

*) Ved "Kør igennem"



**) Ved "Kør"

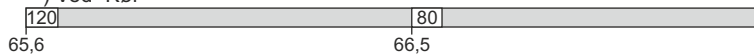

FC Ro Nordvest
linjeblok
stigning L

FC Ro Nordvest
linjeblok
stigning K

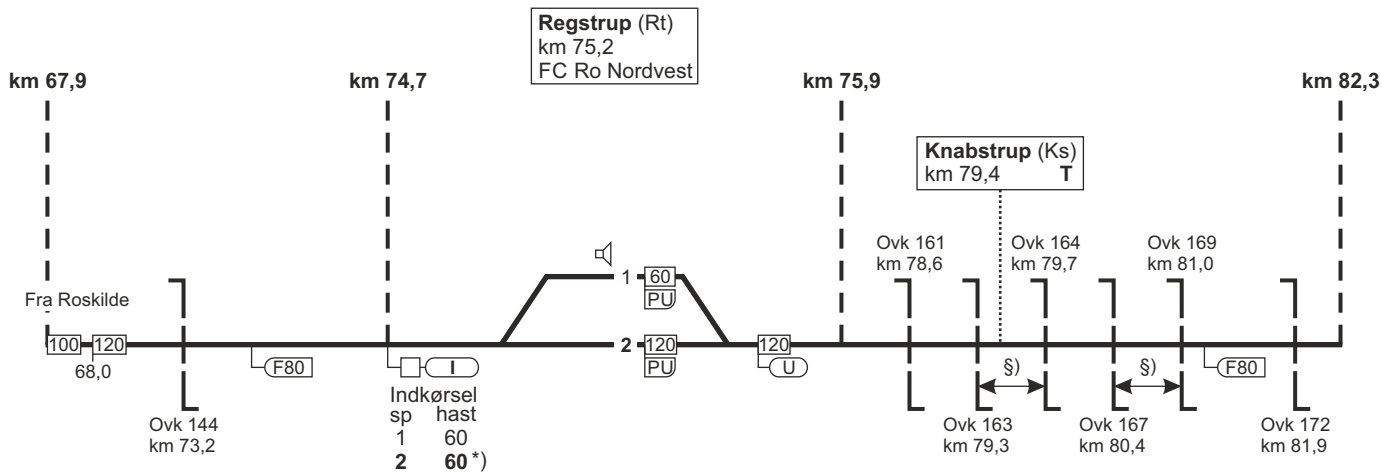

Indkørsel
sp hast
1 60
2 60*)

*) Ved "Kør igennem"
dog 120 km/t

§) = overkørslerne har fælles overkørselssignal

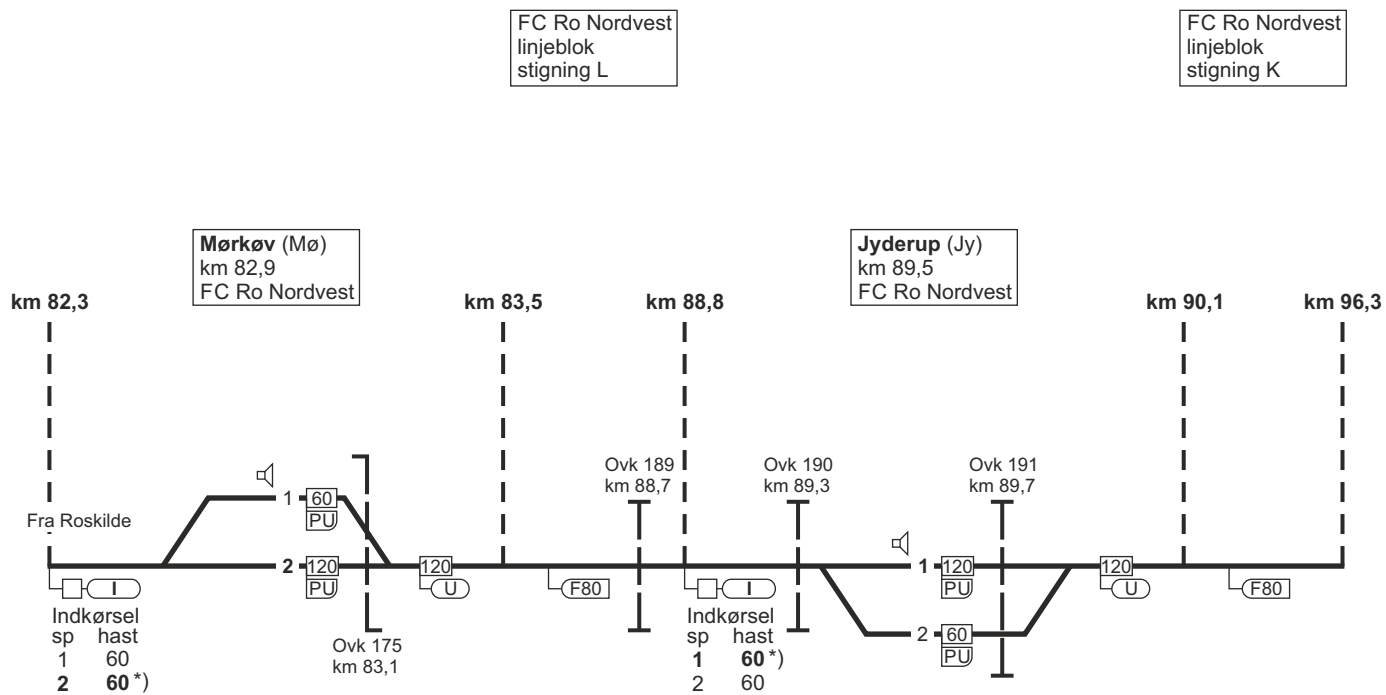

*) Ved "Kør igennem"
dog 120 km/t

FC Ro Nordvest
linjeblok
stigning K

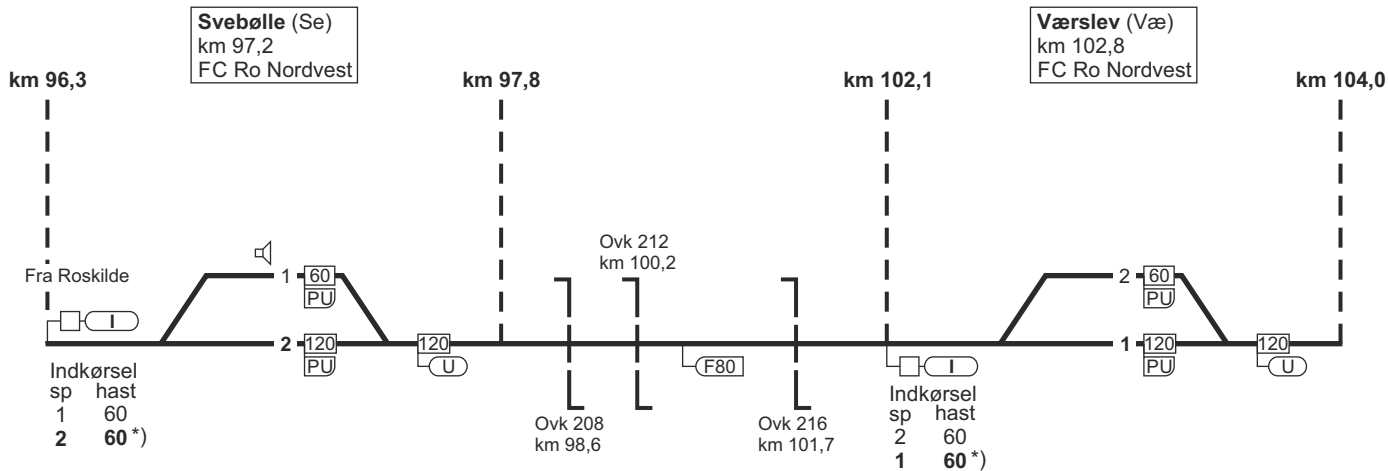

*) Ved "Kør igennem"
dog 120 km/t

FC Ro Nordvest
linjeblok
stigning M

Kalundborg (Kb)
km 110,6
FC Ro Nordvest
ID: 63005

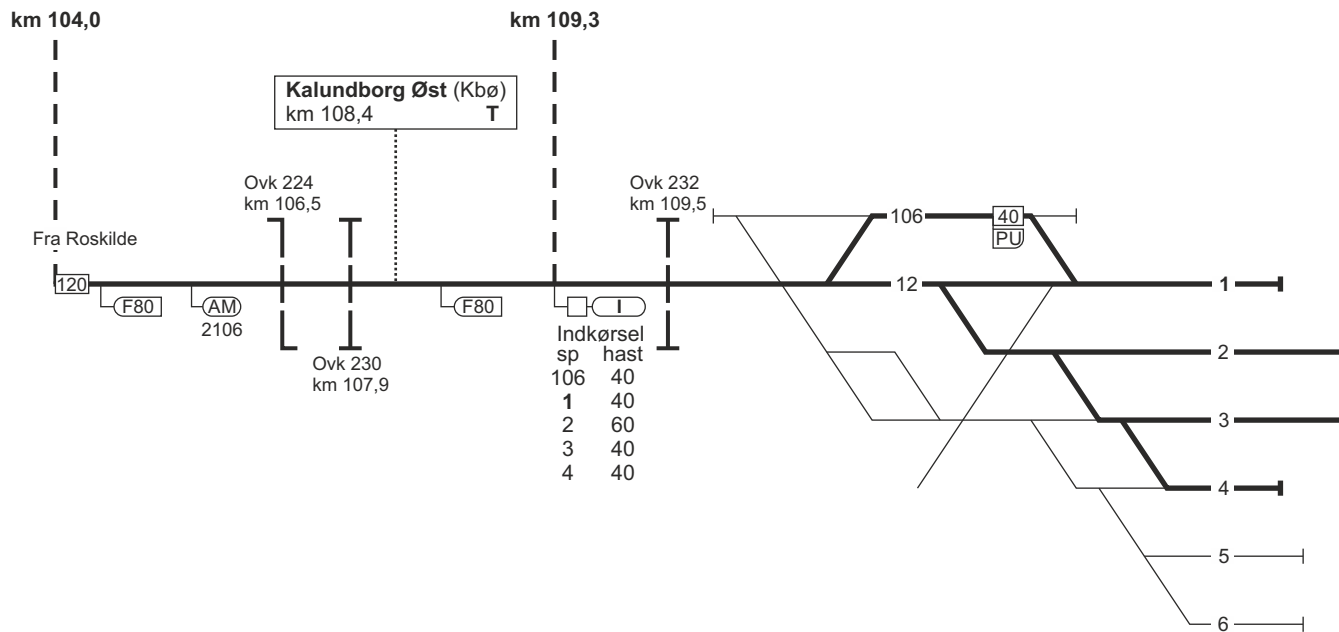

FC Ro Nordvest
linjeblok
stigning K

Kalundborg (Kb)
km 110,6
FC Ro Nordvest
ID: 63005

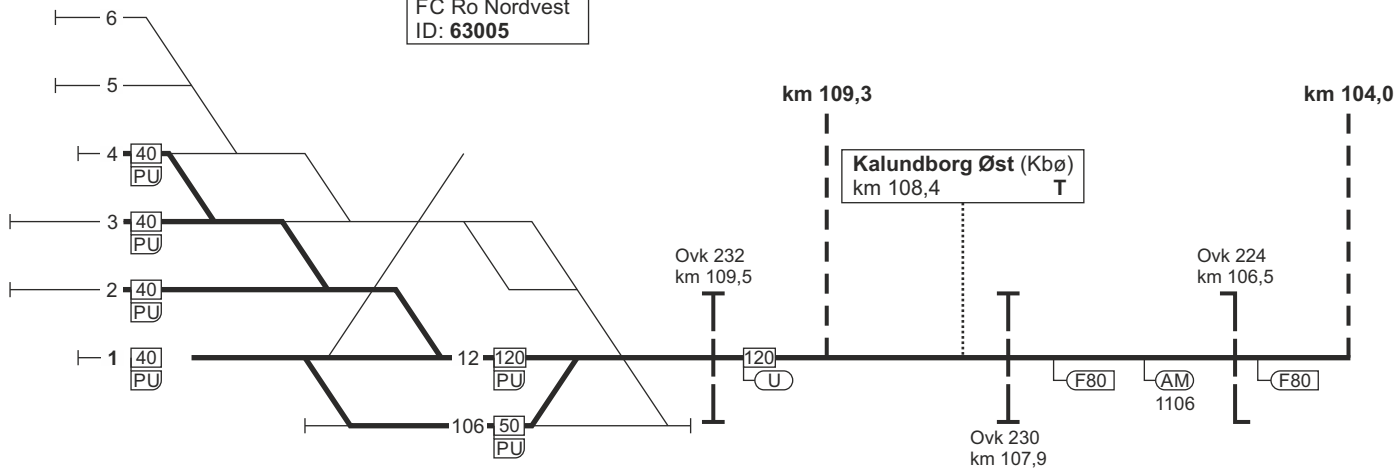

FC Ro Nordvest
linjeblok
stigning L

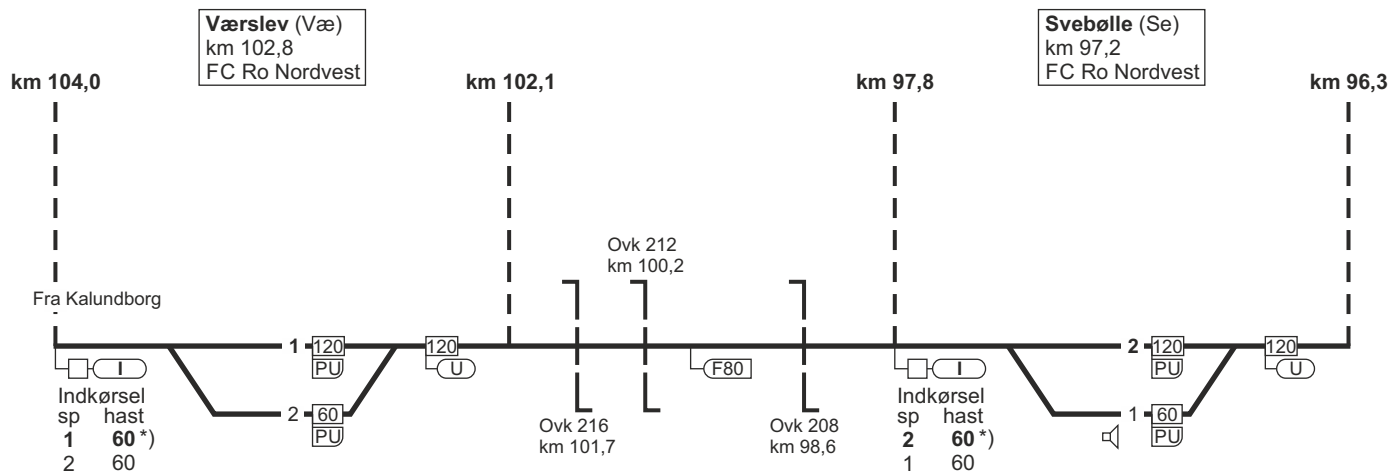

*) Ved "Kør igennem"
dog 120 km/t

FC Ro Nordvest
linjeblok
stigning K

FC Ro Nordvest
linjeblok
stigning L

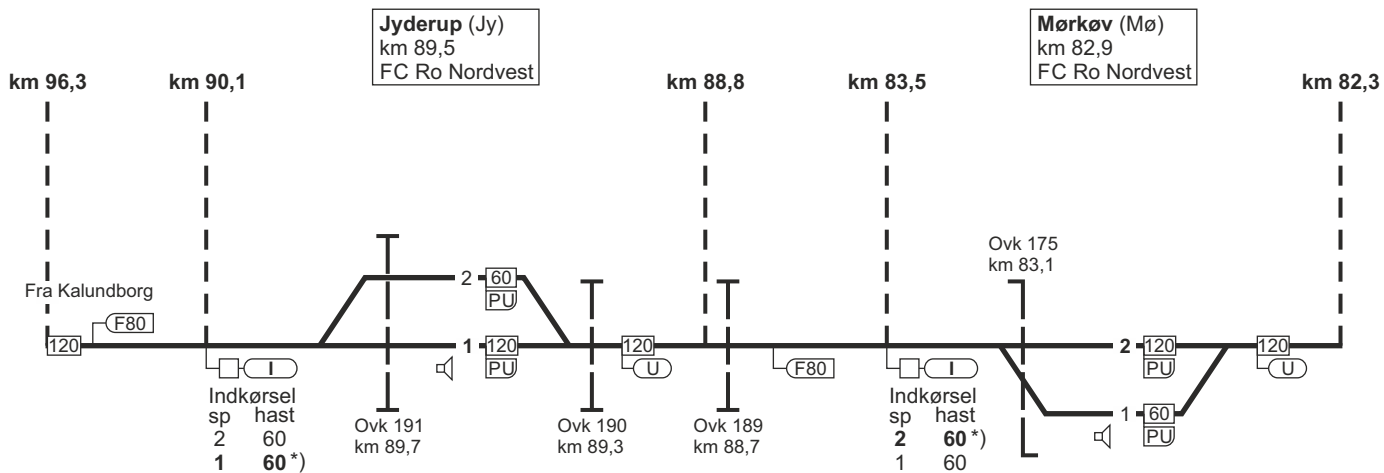

*) Ved "Kør igennem"
dog 120 km/t

FC Ro Nordvest
linjeblok
stigning K

FC Ro Nordvest
linjeblok
stigning K

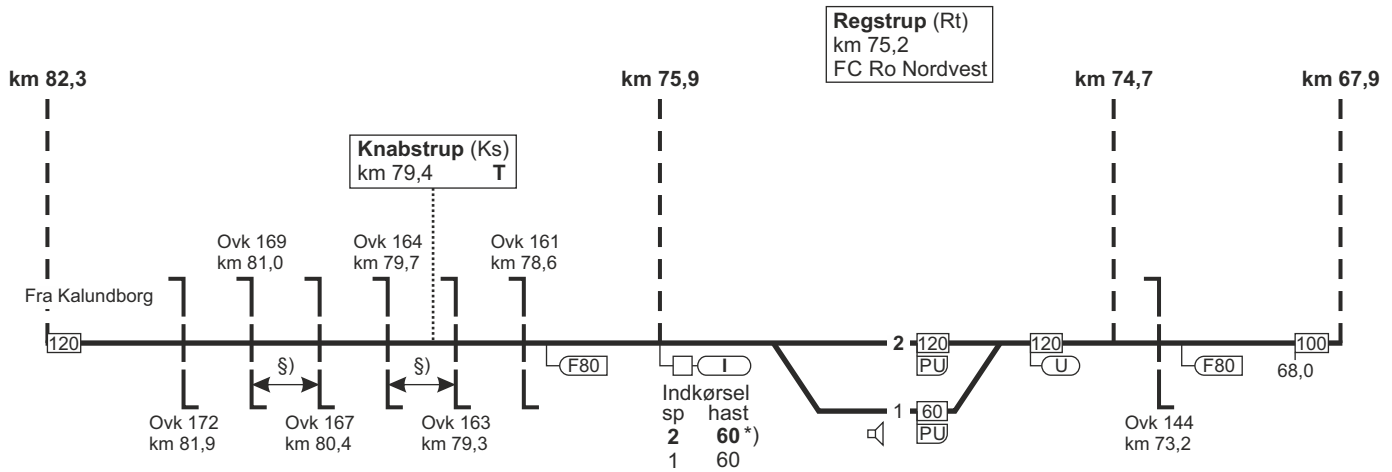

↔ §) = overkørslerne har fælles overkørselssignal

*) Ved "Kør igennem" dog 120 km/t

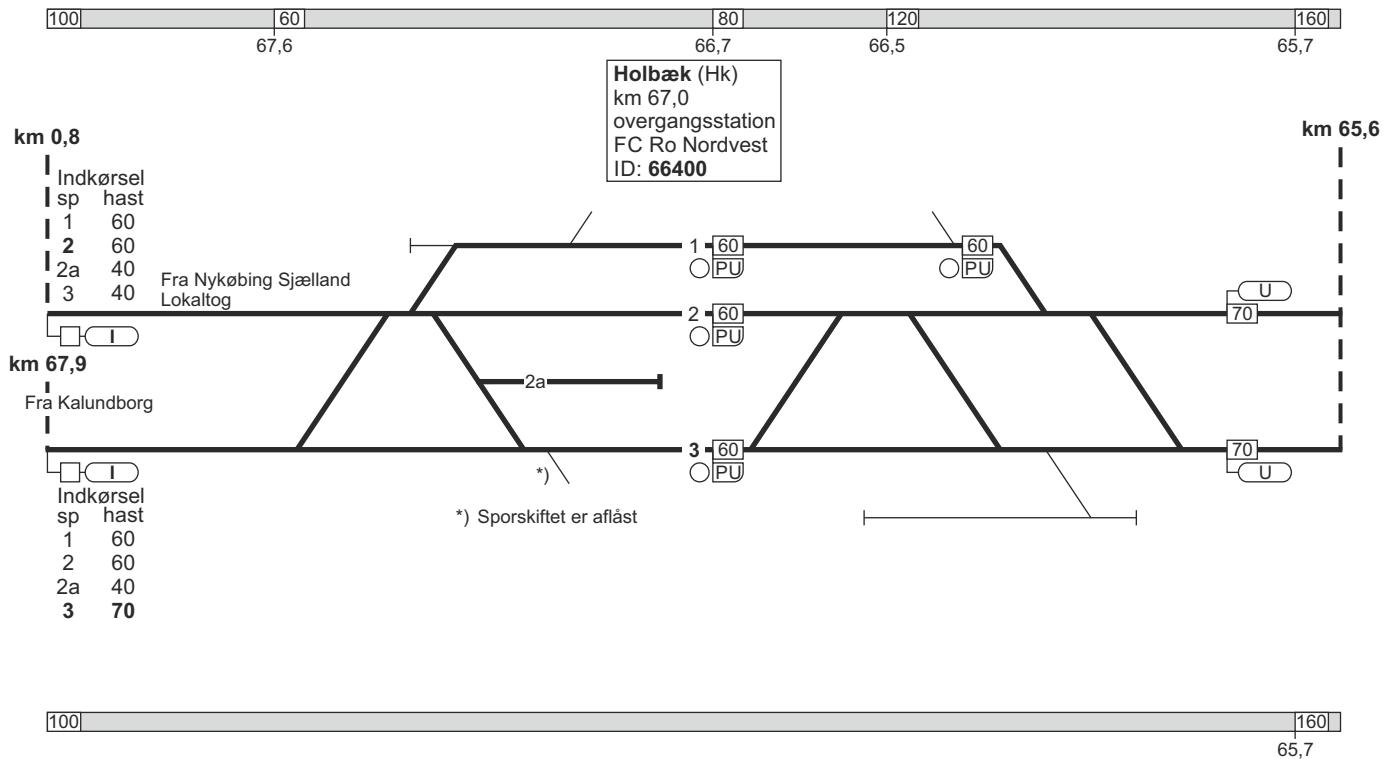

FC Ro Nordvest
linjeblok / vekselspor
stigning J

FC Ro Nordvest
linjeblok / vekselspor
stigning M

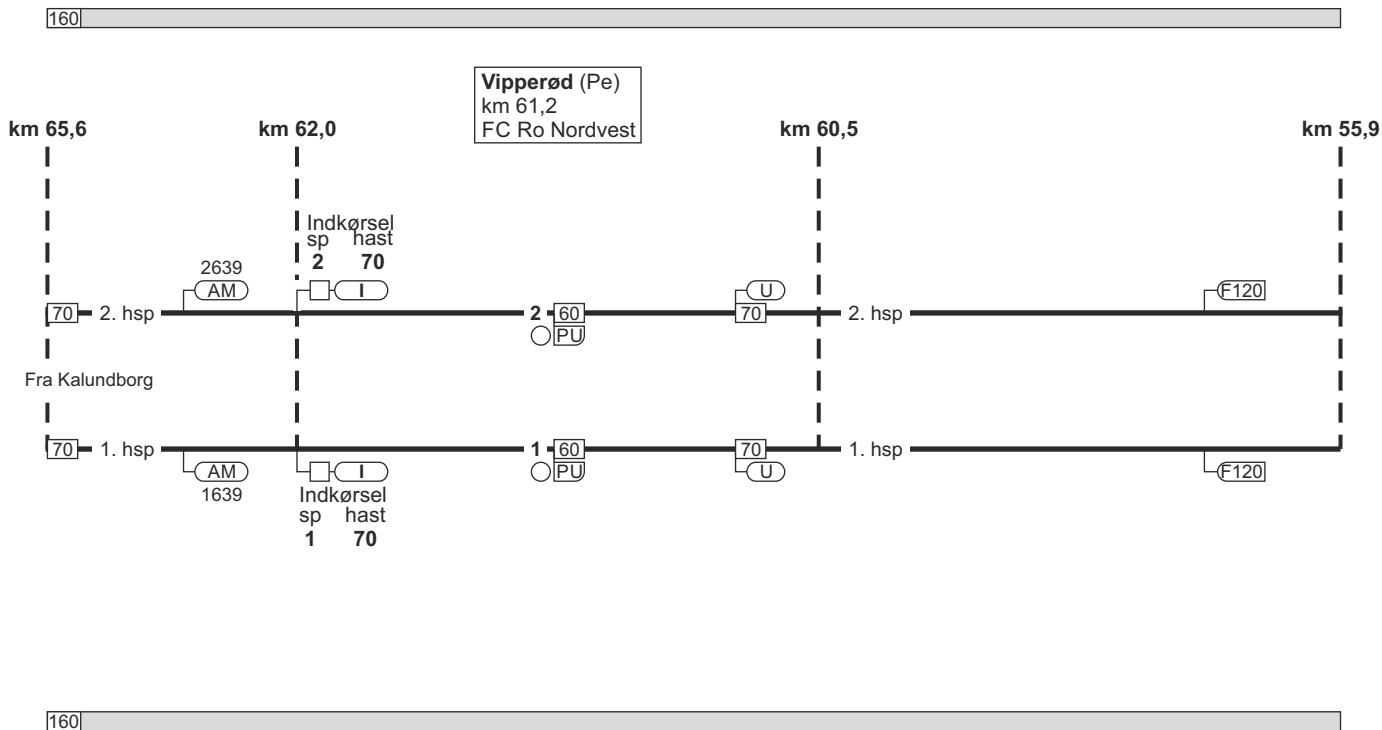

FC Ro Nordvest
linjeblok / vekselspor
stigning K

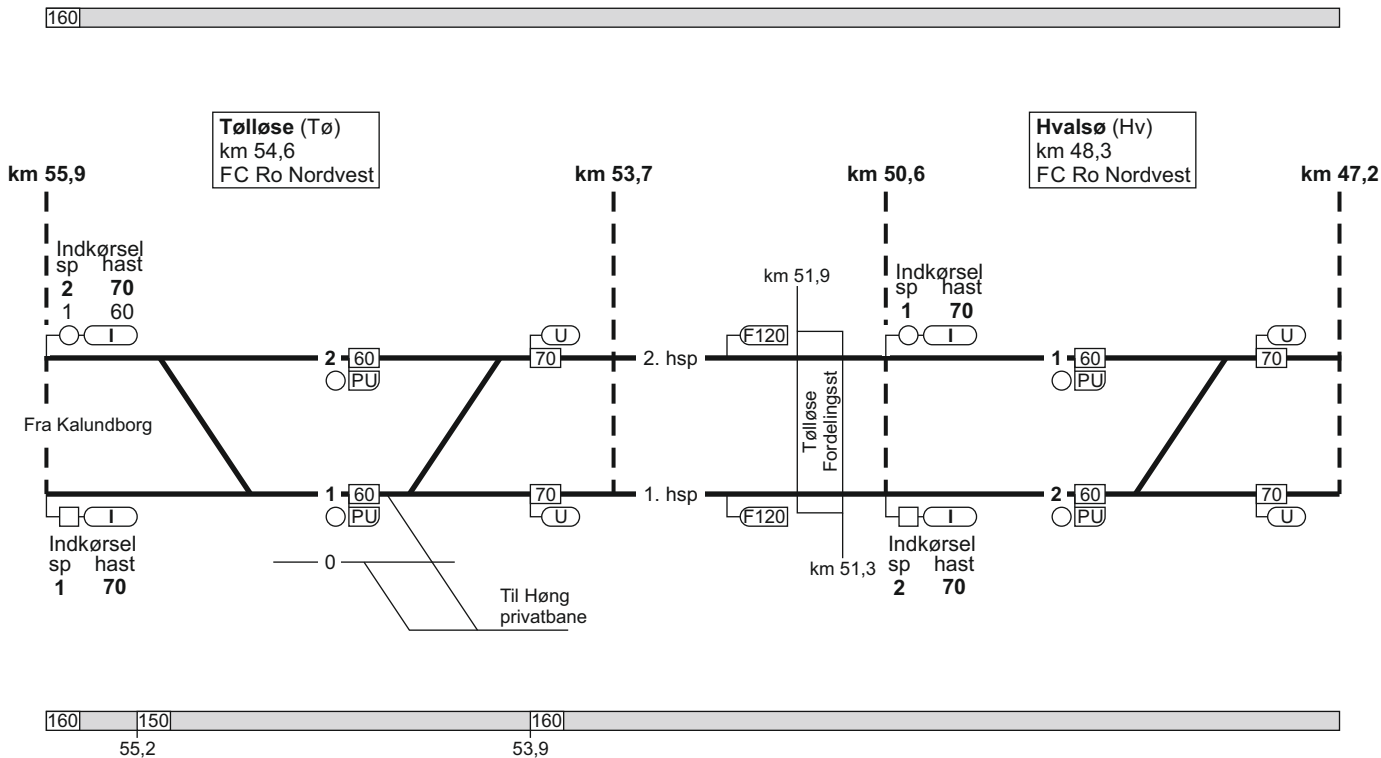

FC Ro Nordvest
linjeblok / vekselspor
stigning M

FC Ro Nordvest
linjeblok
stigning K

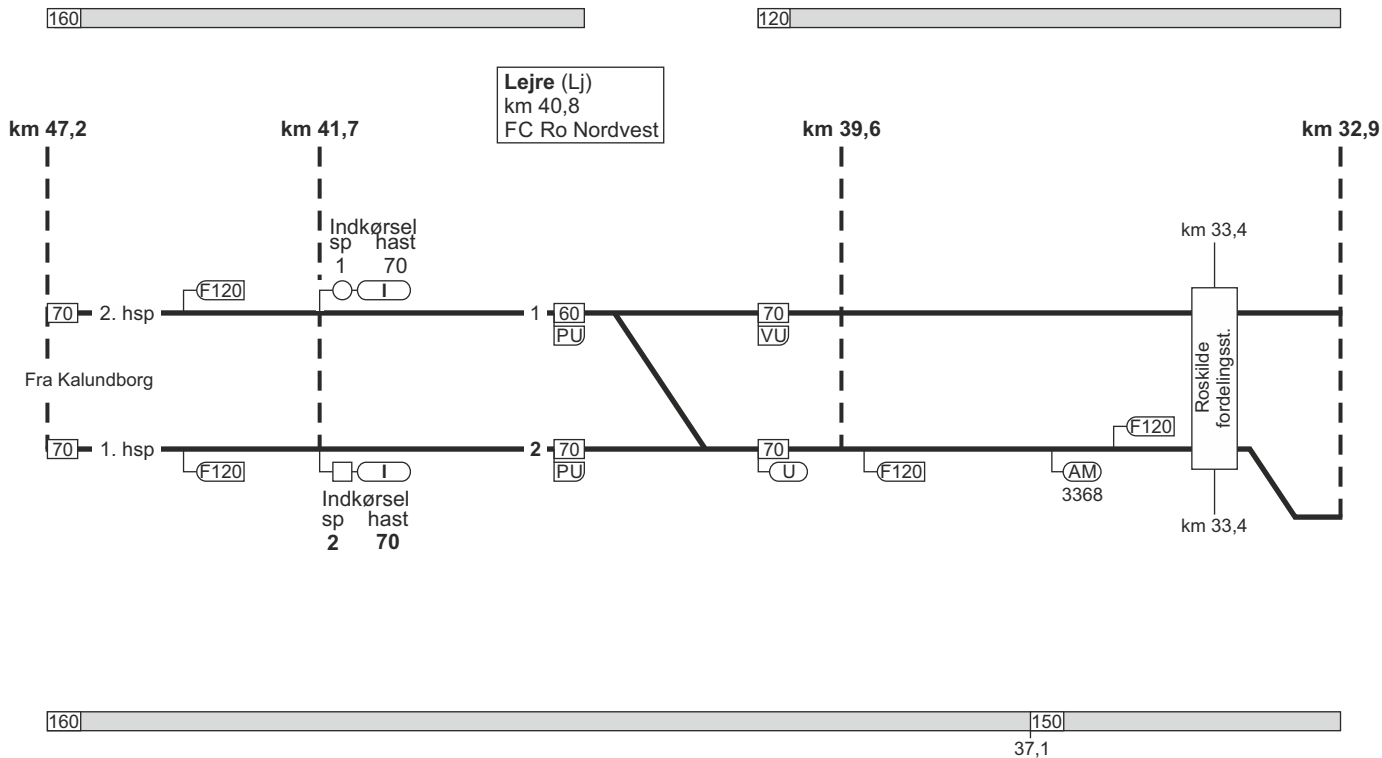

Roskilde (Ro)
 km 31,3
 overgangsstation
 ID: 61000

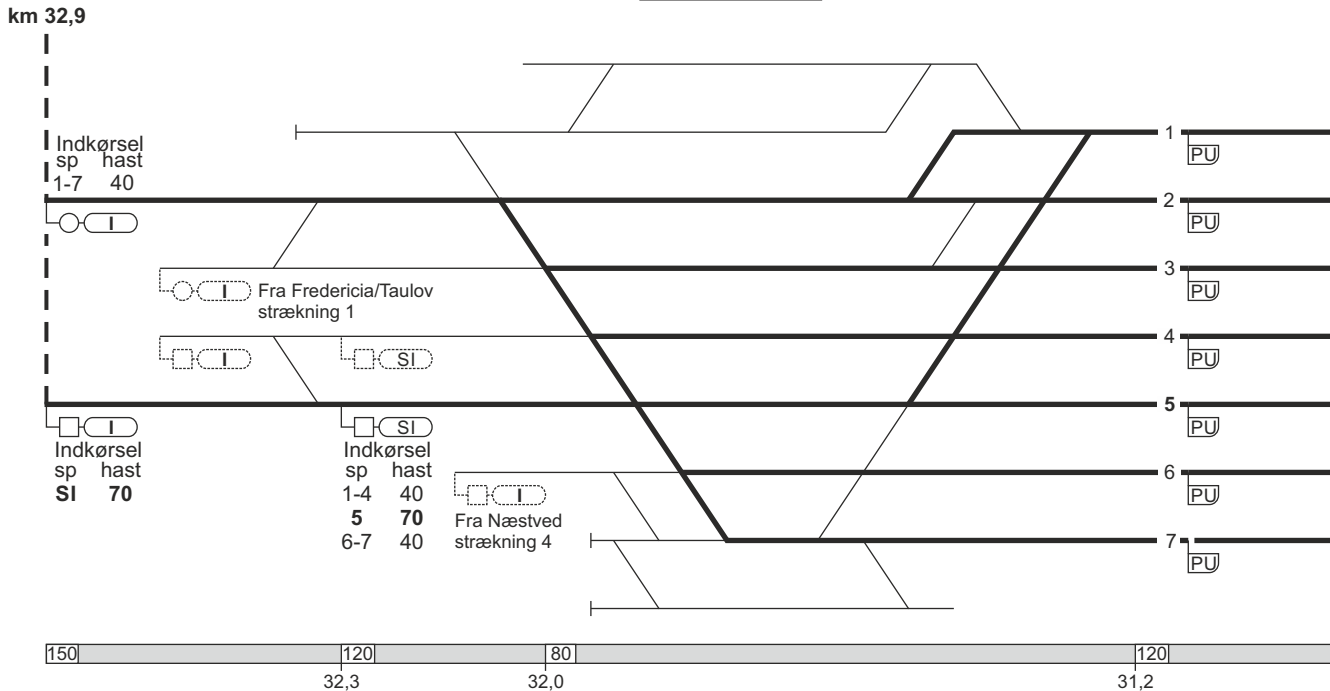

Roskilde (Ro)
 km 31,3
 overgangsstation
 ID: 61000

180	
160	
180	
160	

km 30,1

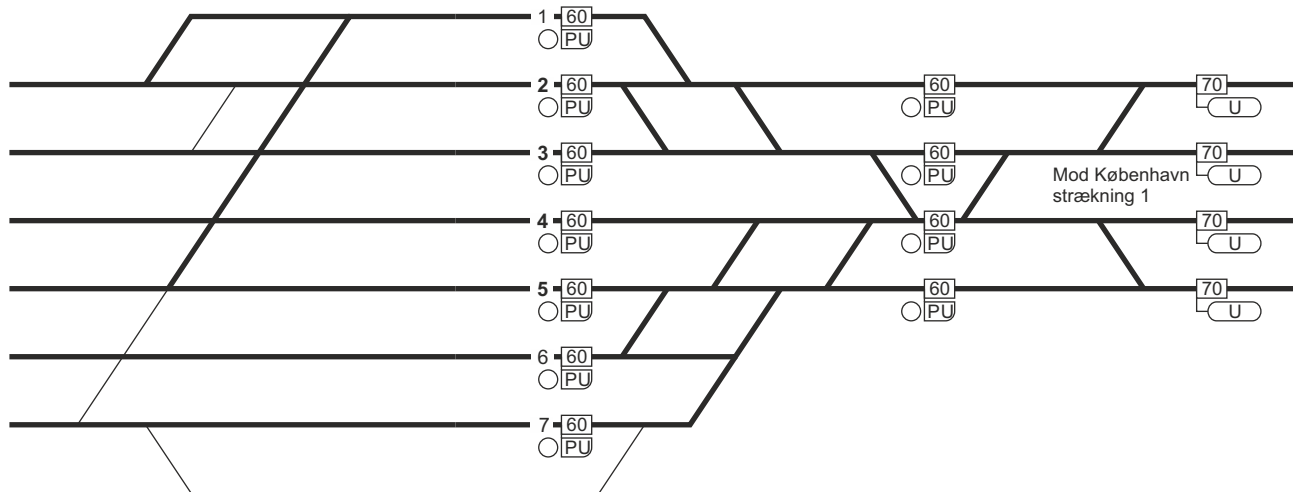

31,1		30,6	
120	160	180	
120	140	160	
120			180
			160

120			180
			160

30,4

Togekspeditionssted 1	Togfølgestation 2	Sporbenyttelse 3	Standingssted 4	Kmp/FC telefonnummer 5
Roskilde				Kmp Roskilde: 82 32 03 04 GSM-R: 81 99 12 10 FC Roskilde Nordvest: Ro (ekskl.) - Kb 82 42 41 20 GSM-R (Ro) - Hk: 81 99 12 13 GSM-R (Hk) - Kb: 81 99 12 30
Kalundborg				GSM-R: 81 99 12 29

6. København H - Vigerslev - (Avedøre Havnevej) og (Bjæverskov) - Ringsted

Strækningshastighed:

Delstrækning	Strækningshastighed (km/t)
København H - Vigerslev	120
Vigerslev - (Avedøre Havnevej) og (Bjæverskov) - Ringsted	180

6. København H - Vigerslev - (Avedøre Havnevej) og (Bjæverskov) - Ringsted

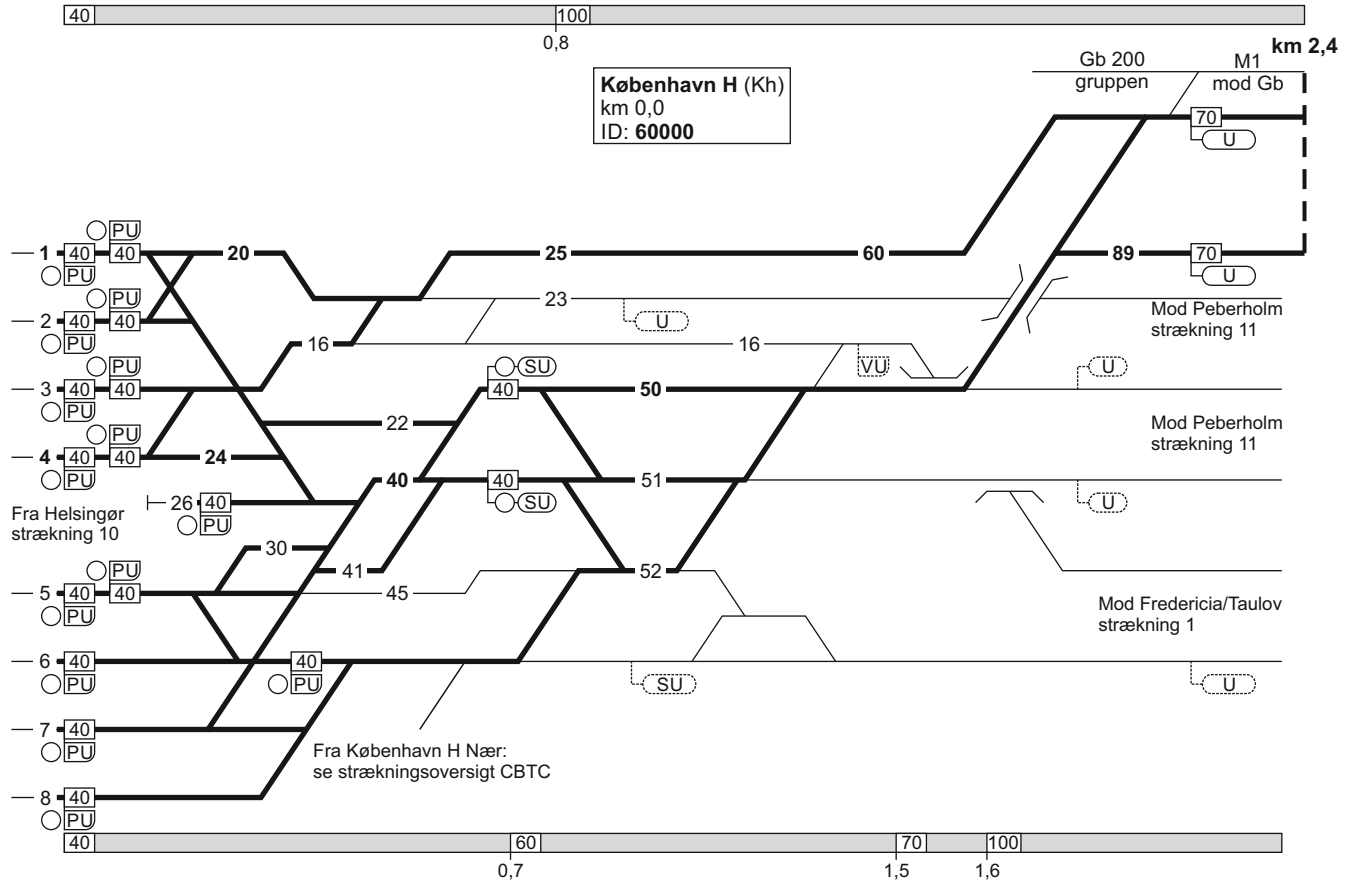

10.06.2024

6. København H - Vigerslev - (Avedøre Havnevej) og (Bjæverskov) - Ringsted

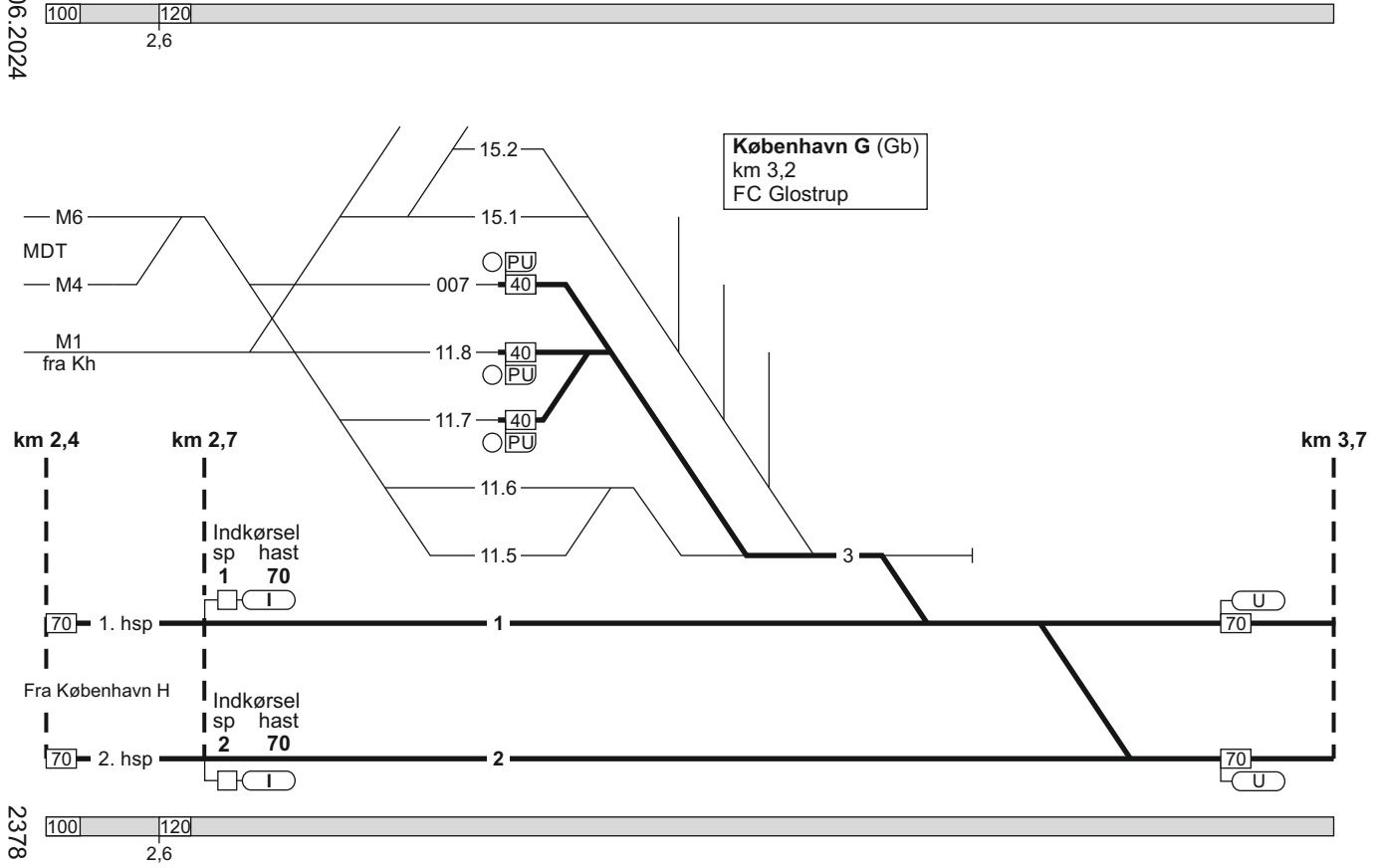

2378

TIB-S

6. København H - Vigerslev - (Avedøre Havnevej) og (Bjæverskov) - Ringsted

183 - 9

6. København H - Vigerslev - (Avedøre Havnevej) og (Bjæverskov) - Ringsted

FC Glostrup
linjeblok / vekselspor
stigning L

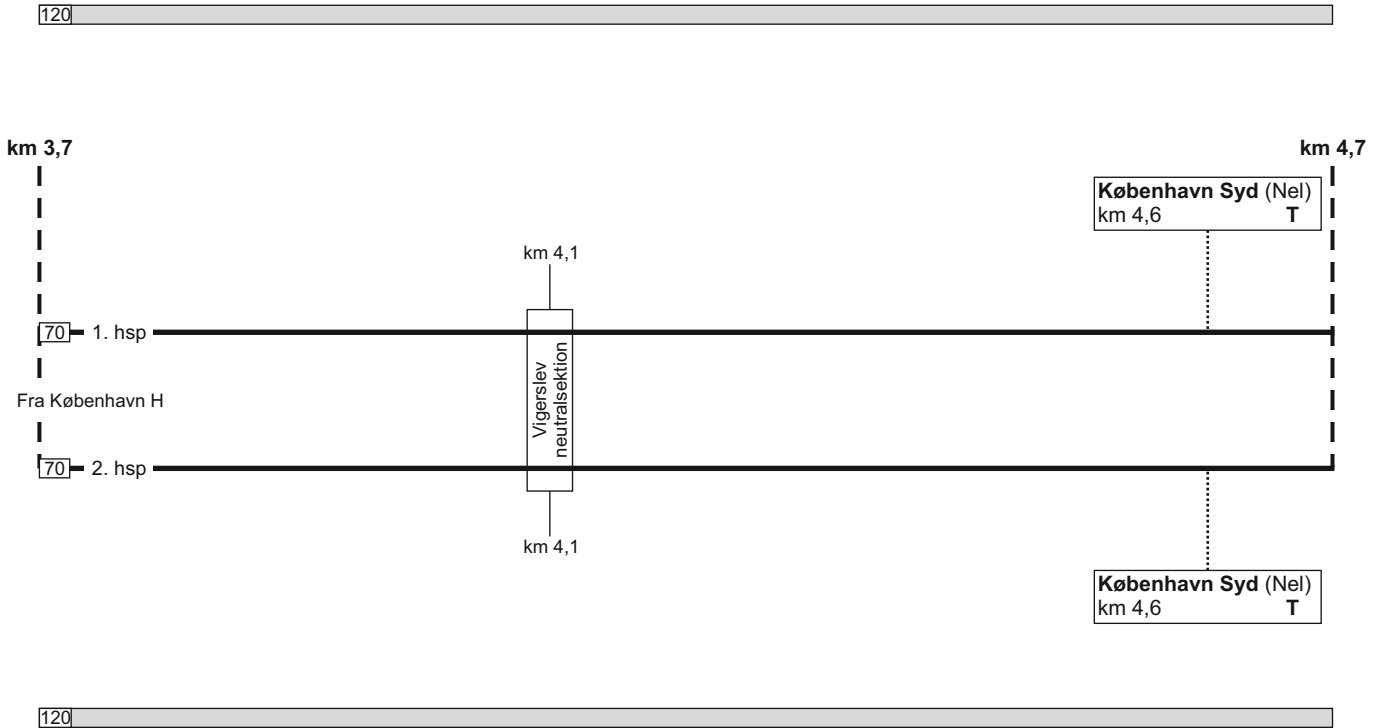

6. København H - Vigerslev - (Avedøre Havnevej) og (Bjæverskov) - Ringsted

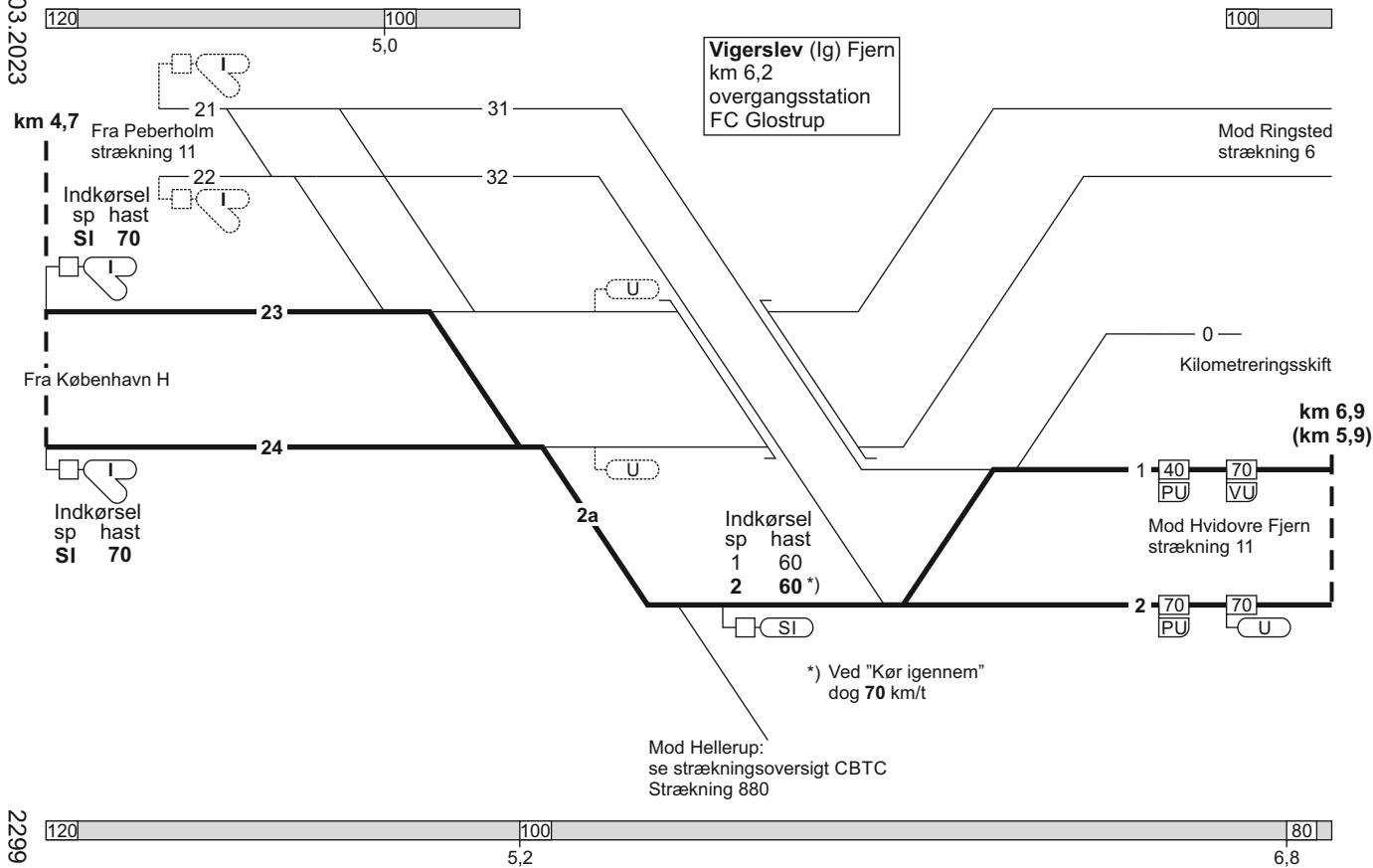

6. København H - Vigerslev - (Avedøre Havnevej) og (Bjæverskov) - Ringsted

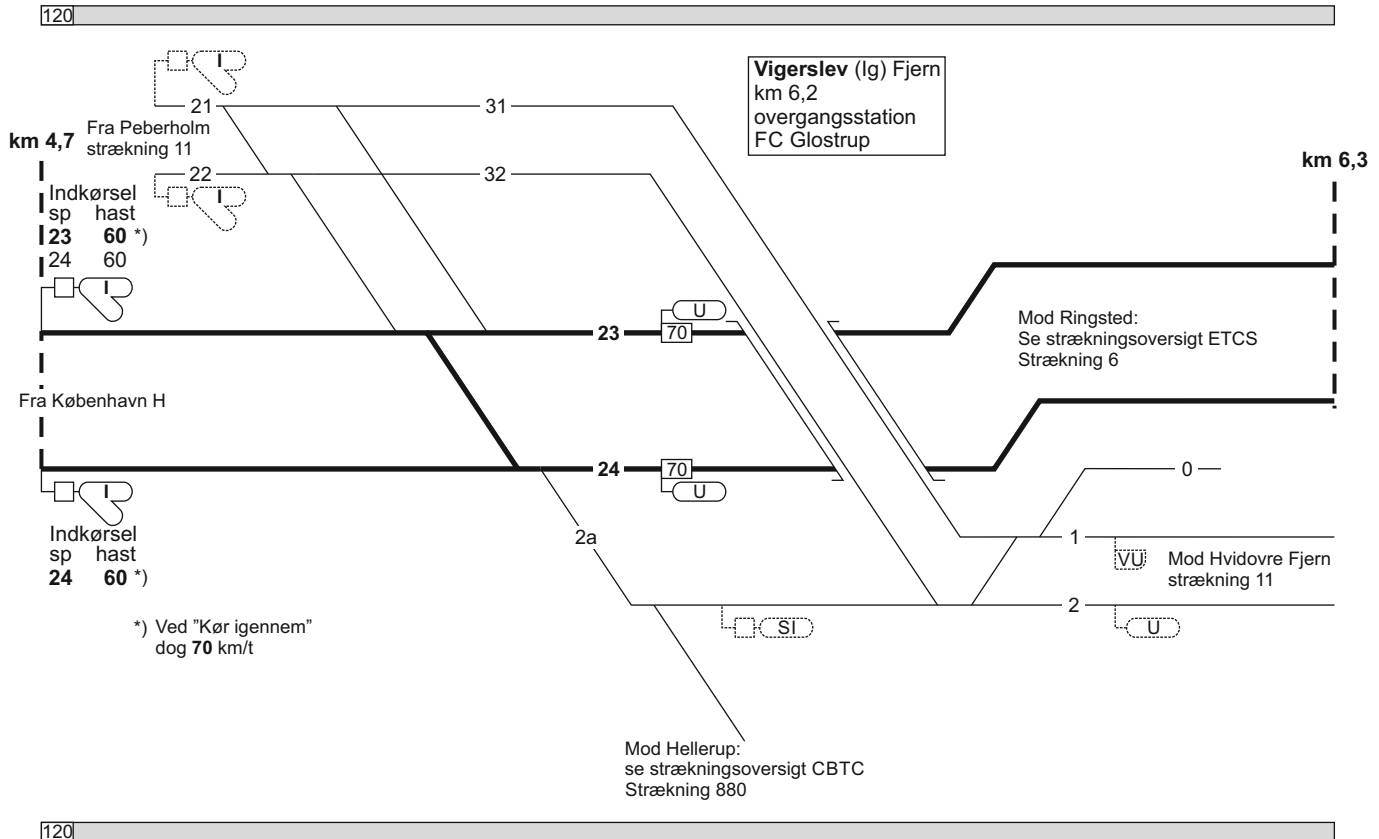

25.03.2023

6. København H - Vigerslev - (Avedøre Havnevej) og (Bjæverskov) - Ringsted

FC Ro Midt
linjeblok / vekselspor
stigning C

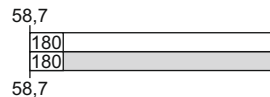
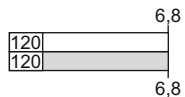

km 6,3

Kilometeringskift

km 59,2
(km 61,4)

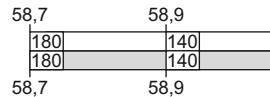
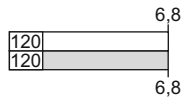
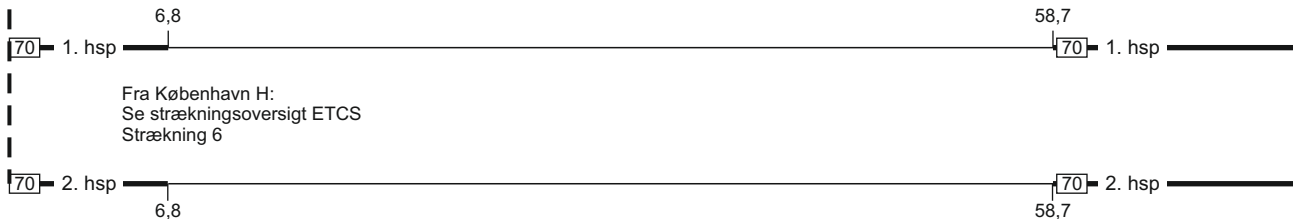

2300

TIB-S 6. København H - Vigerslev - (Avedøre Havnevej) og (Bjæverskov) - Ringsted

187 - 15

6. København H - Vigerslev - (Avedøre Havnevej) og (Bjæverskov) - Ringsted

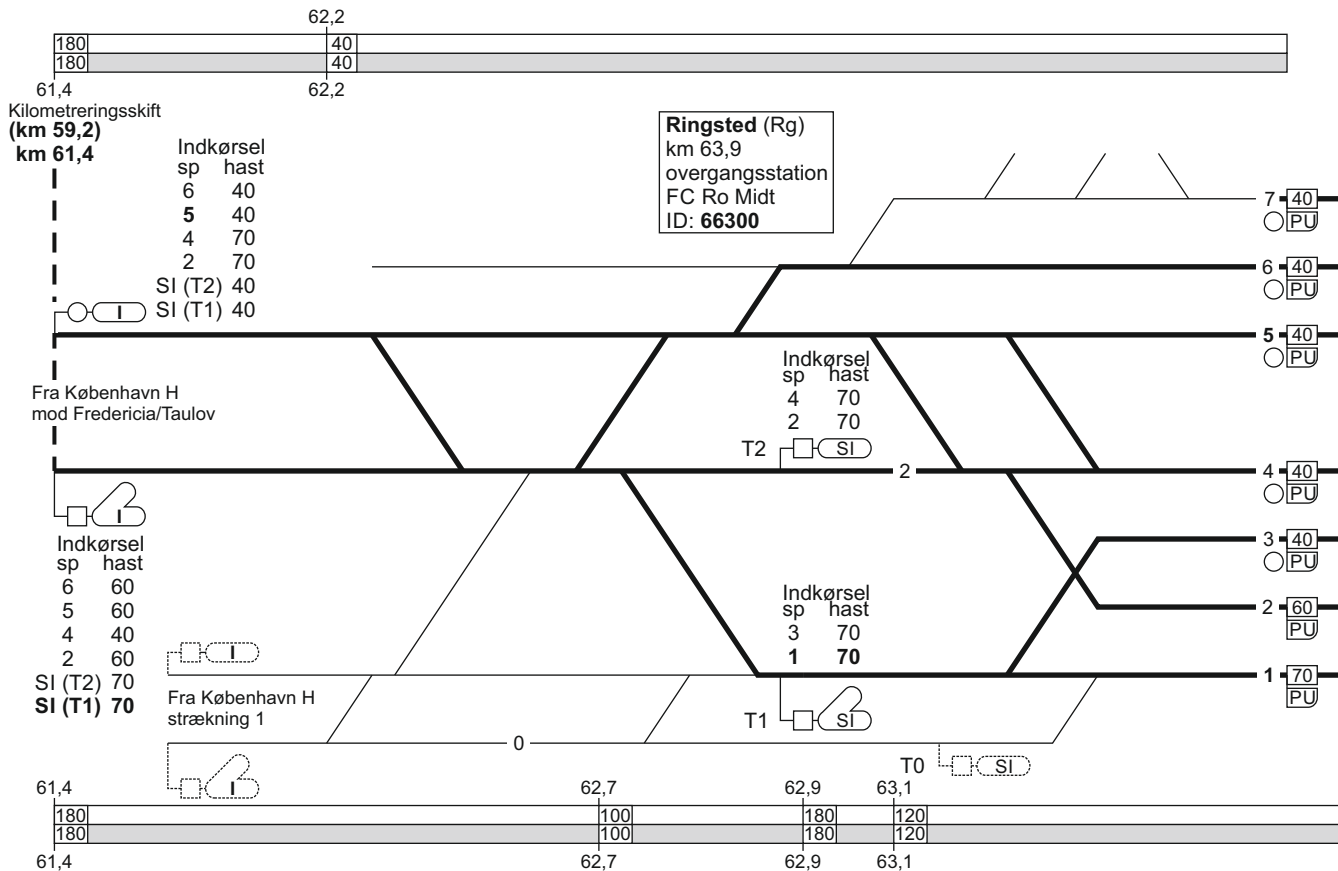

6. København H - Vigerslev - (Avedøre Havnevej) og (Bjæverskov) - Ringsted

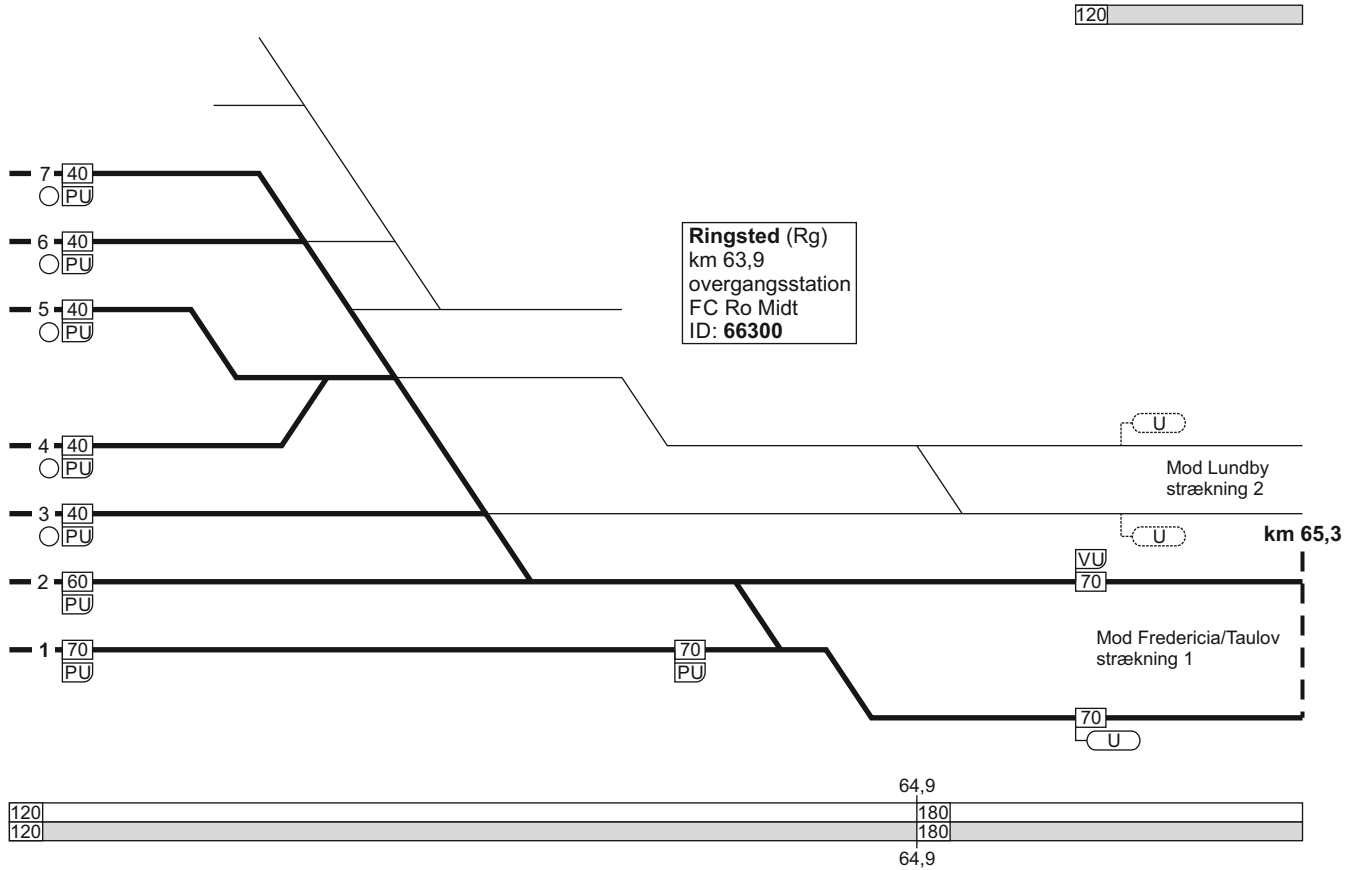

6. Ringsted - (Bjæverskov) og (Avedøre Havnevej) - Vigerslev - København H

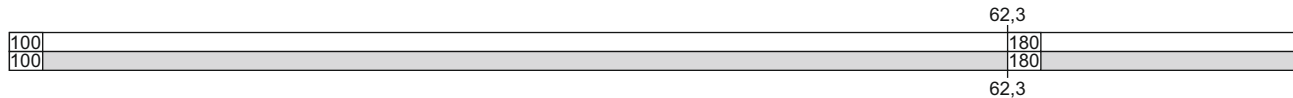
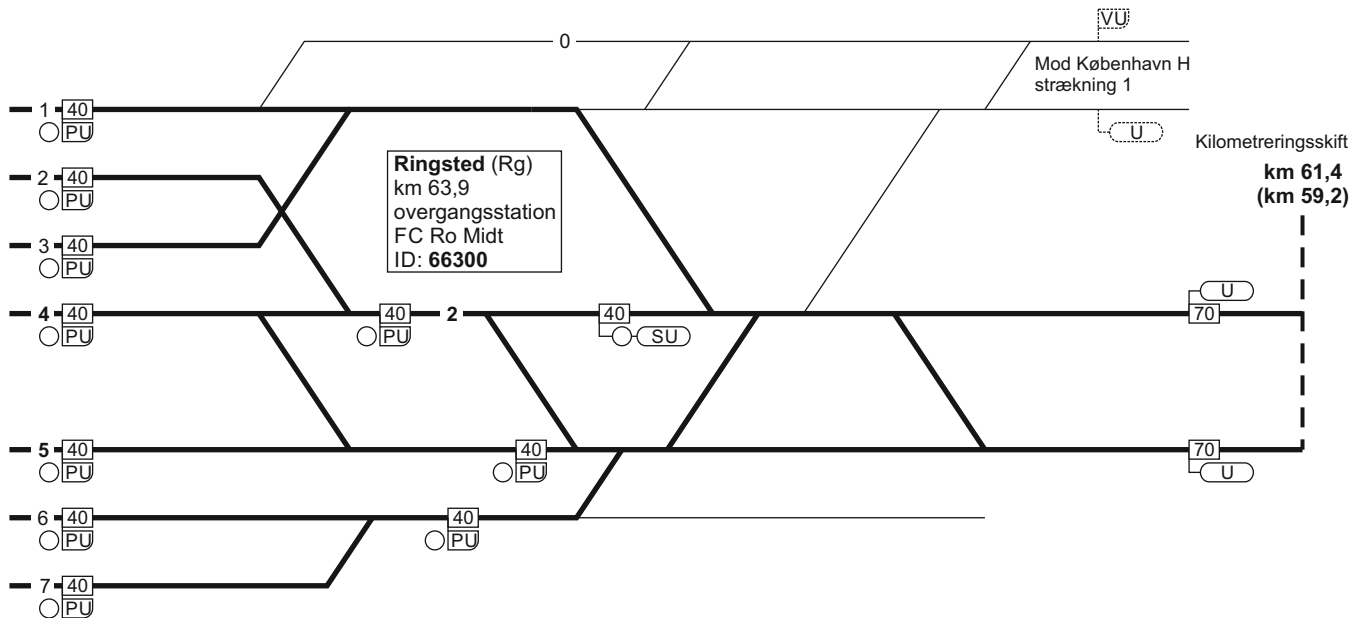
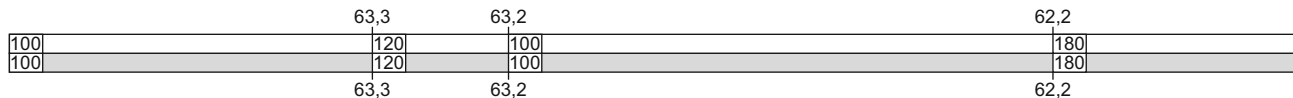

6. Ringsted - (Bjæverskov) og (Avedøre Havnevej) - Vigerslev - København H

6. Ringsted - (Bjæverskov) og (Avedøre Havnevej) - Vigerslev - København H

16.01.2024

FC Ro Midt
linjeblok / vekselspor
stigning C

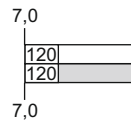
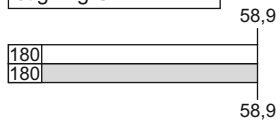

Kilometreringsskift

(km 61,4)
km 59,2

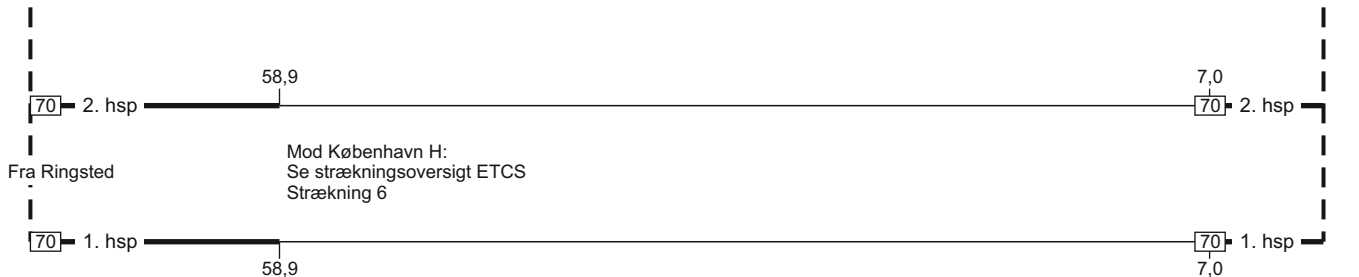

2362

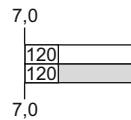
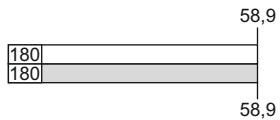

6. Ringsted - (Bjæverskov) og (Avedøre Havnevej) - Vigerslev - København H

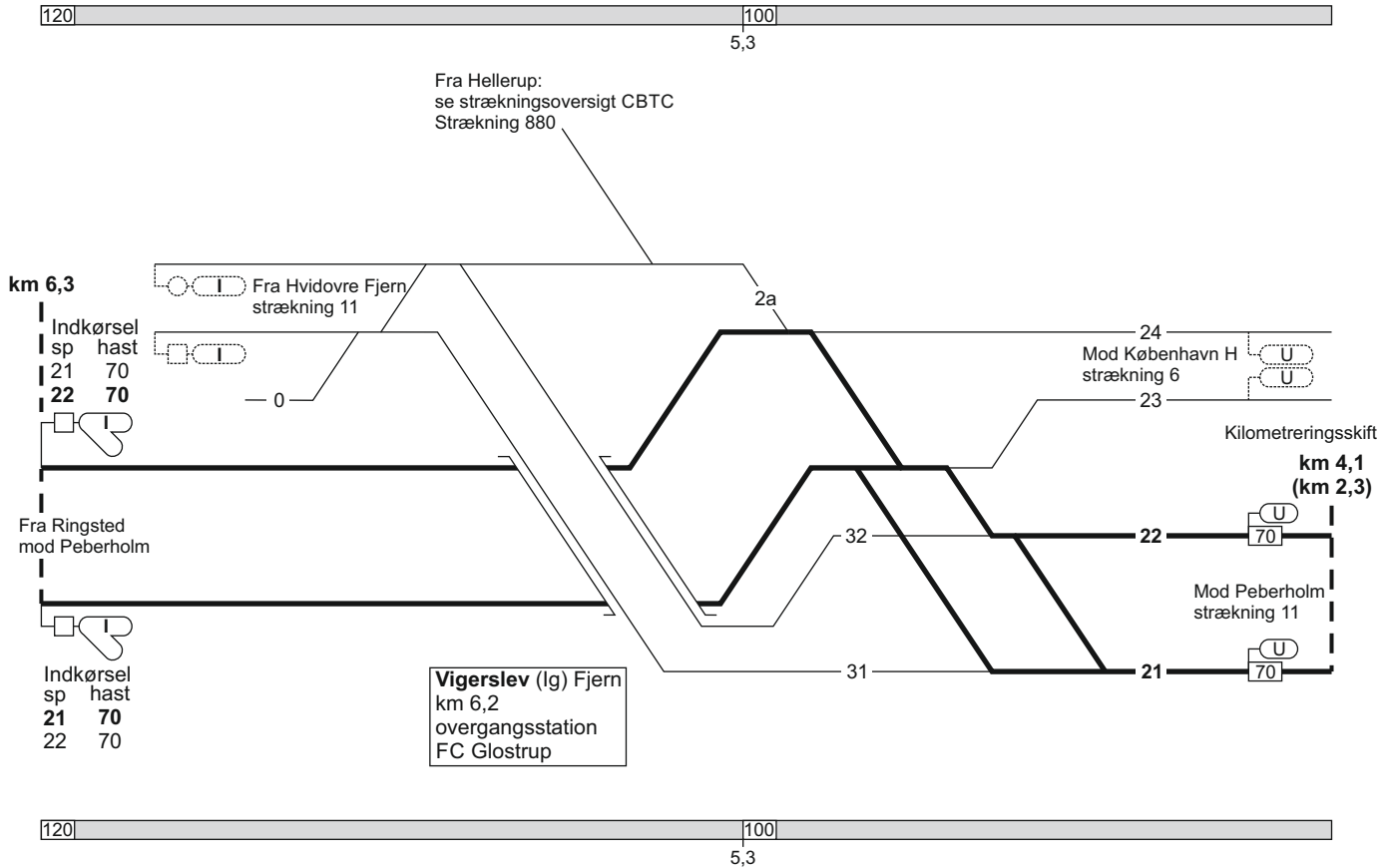

6. Ringsted - (Bjæverskov) og
(Avedøre Havnevej) - Vigerslev - København H

6. Ringsted - (Bjæverskov) og (Avedøre Havnevej) - Vigerslev - København H

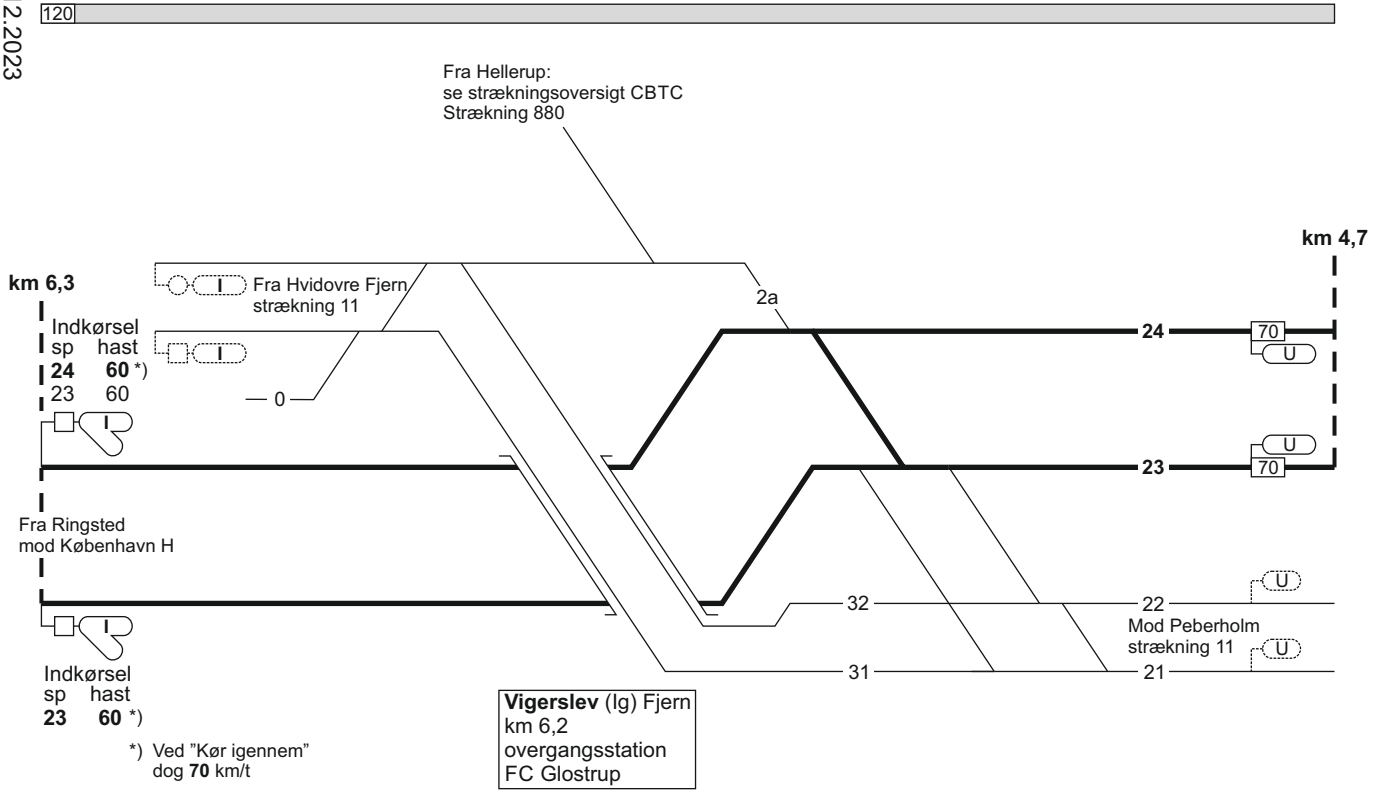

6. Ringsted - (Bjæverskov) og (Avedøre Havnevej) - Vigerslev - København H

FC Glostrup
linjeblok / vekselspor
stigning G

120

km 4,7

København Syd (Nel)
km 4,6 T

km 3,7

70 2. hsp

km 4,1

Fra Vigerslev

Vigerslev
neutralsektion.

70 1. hsp

km 4,1

København Syd (Nel)
km 4,6 T

120

6. Ringsted - (Bjæverskov) og
(Avedøre Havnevej) - Vigerslev - København H

196 - 18

TIB-S

25.03.2023

6. Ringsted - (Bjæverskov) og (Avedøre Havnevej) - Vigerslev - København H

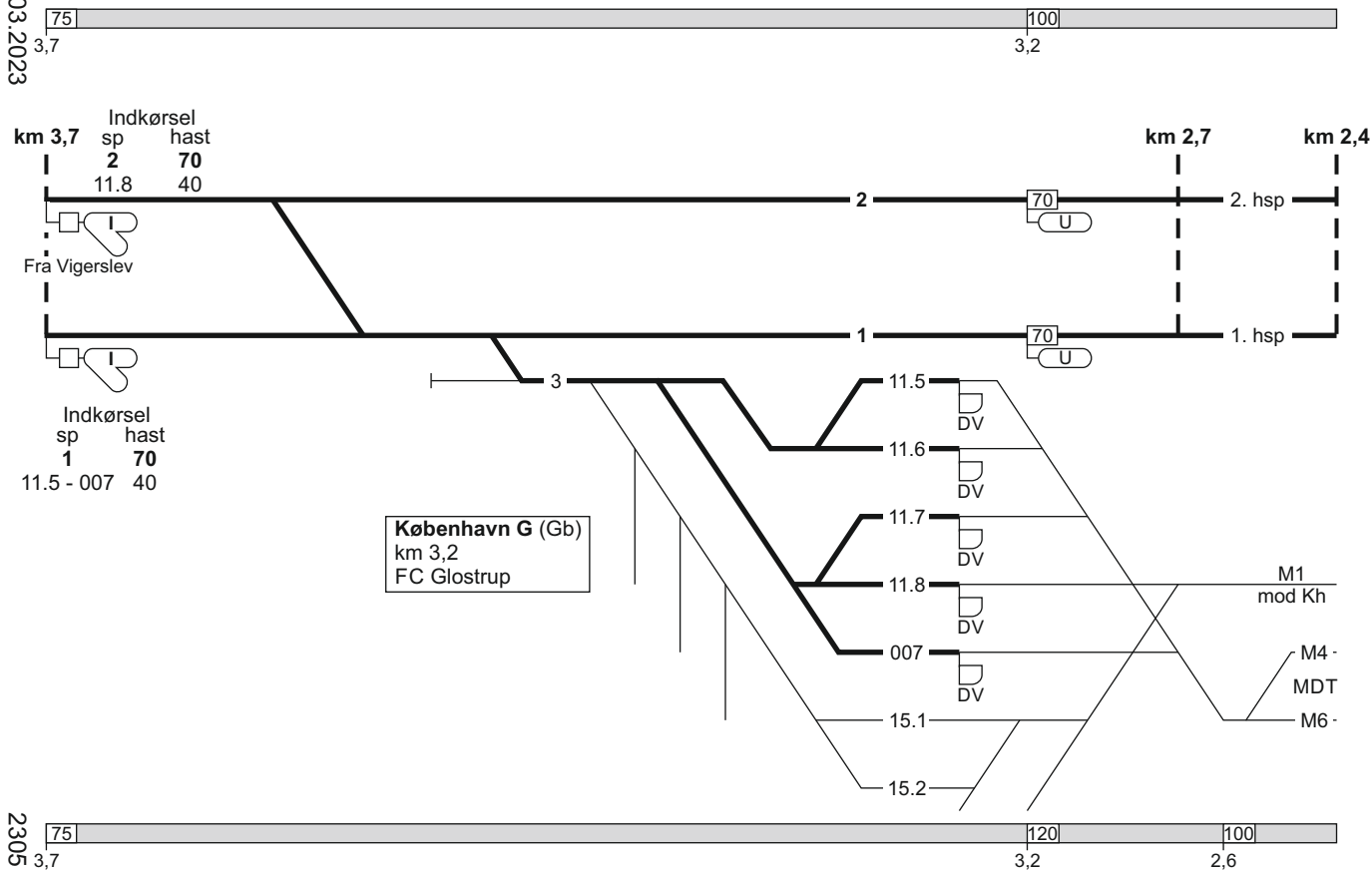

TIB-S

6. Ringsted - (Bjæverskov) og (Avedøre Havnevej) - Vigerslev - København H

197 - 23

6. Ringsted - (Bjæverskov) og (Avedøre Havnevej) - Vigerslev - København H

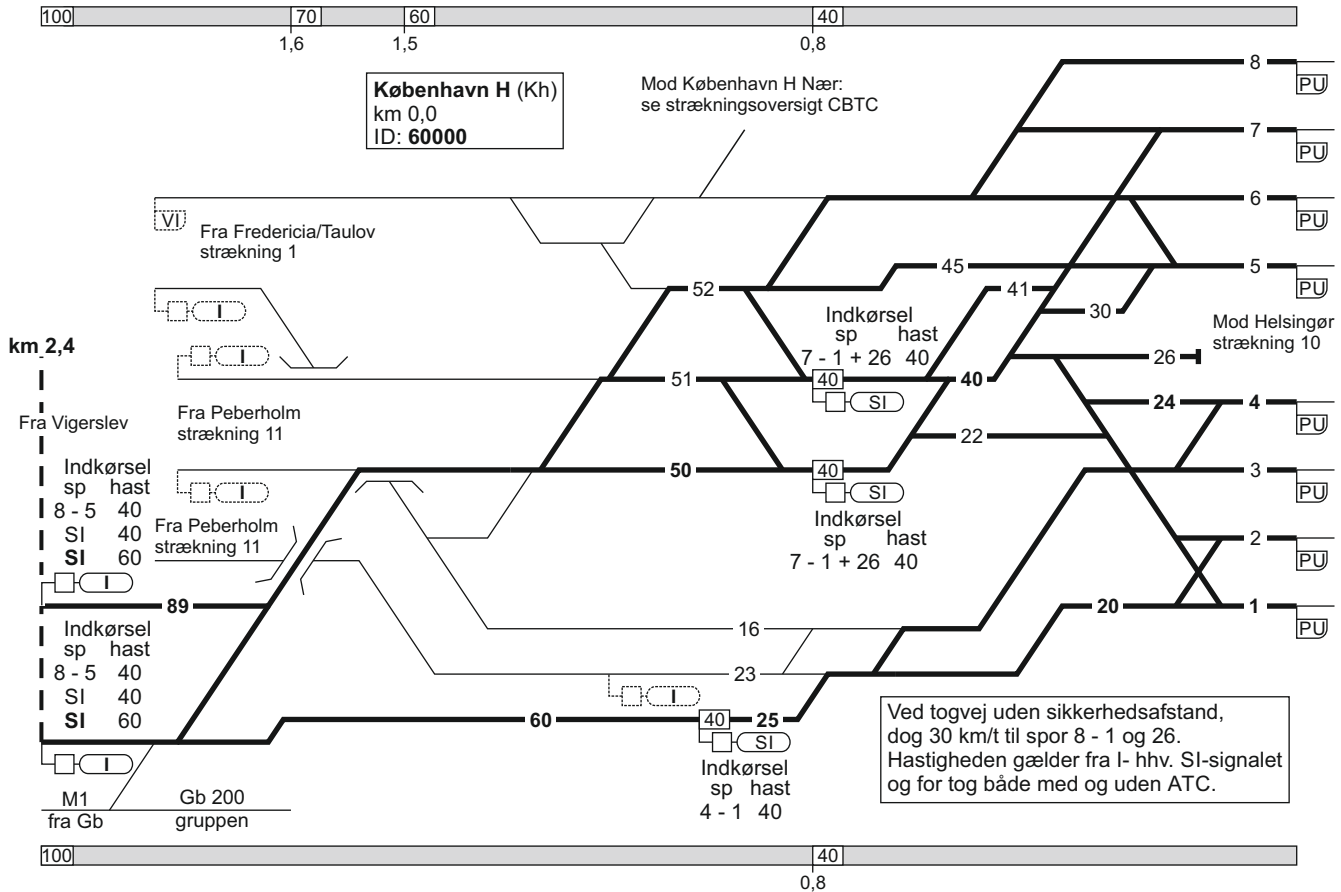

6. Ringsted - (Bjæverskov) og (Avedøre Havnevej) - Vigerslev - København H

25.03.2023

Togekspeditionssted 1	Togfølgestation 2	Sporbenyttelse 3	Standingssted 4	Kmp/FC telefonnummer 5
København H				<p>Kmp: 82 34 12 14 eller 82 42 26 12</p> <p>GSM-R: 81 99 12 00</p> <p>FC Glostrup: Kh (ekskl.) - Ig 82 34 18 80</p> <p>GSM-R: 81 99 12 01</p>
København G				<p>GSM-R: 81 99 12 07</p>

TIB-S

2306

199 - 16

Togekspeditionssted 1	Togfølgestation 2	Sporbenyttelse 3	Standsningssted 4	Kmp/FC telefonnummer 5
Ringsted				FC Roskilde Midt: 46 32 49 80 eller 82 42 43 11 GSM-R: 81 99 12 09

7. (Svanemøllen) - Østerport

Strækningshastighed:

Delstrækning	Strækningshastighed (km/t)
(Svanemøllen) - Østerport	40

7. (Svanemøllen) - Østerport

FC Kh
tlf: 82 34 42 74
linjeblok
stigning L

Østerport (Kk)
km 16,0
overgangsstation
FC Kh
tlf: 82 34 42 74
ID: **66000**

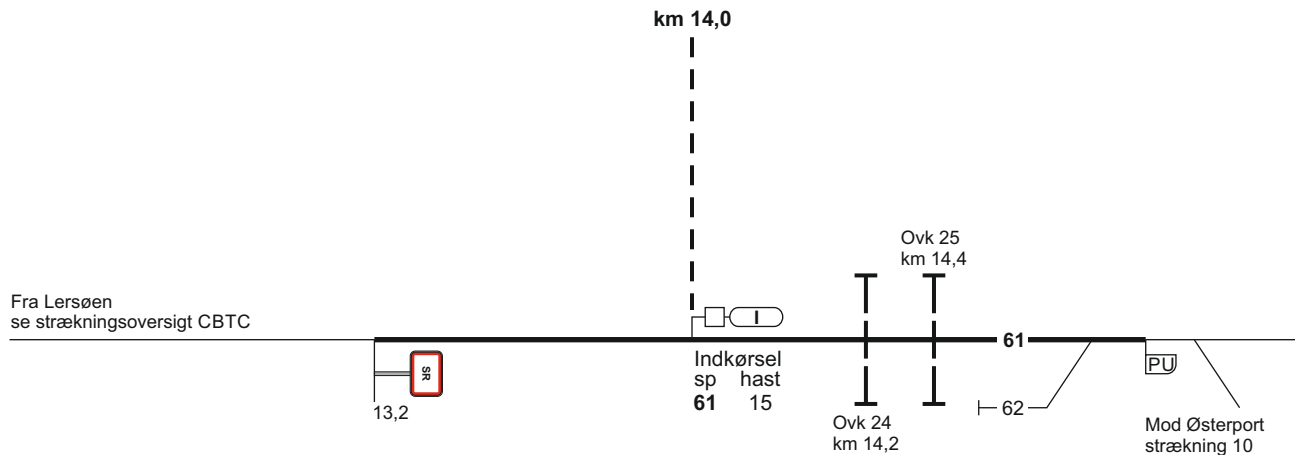

7. Østerport - (Svanemøllen)

Østerport (Kk)
km 16,0
overgangsstation
FC Kh
tlf: 82 34 42 74
ID: **66000**

FC Kh
tlf: 82 34 42 74
linjeblok
stigning E

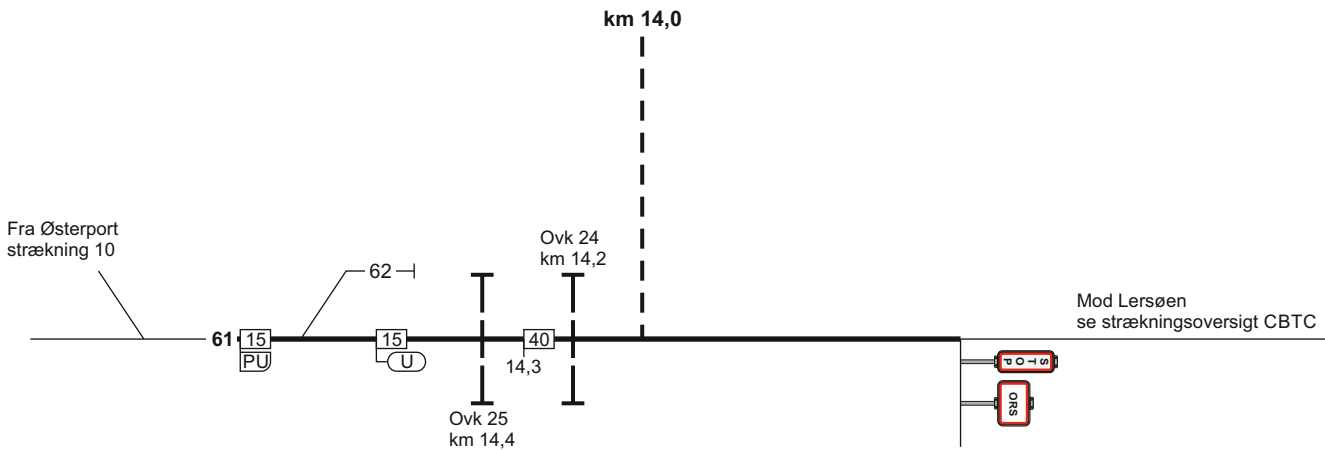

7. (Svanemøllen) - Østerport

Togekspeditionssted 1	Togfølgestation 2	Sporbenyttelse 3	Standsningssted 4	Kmp/FC telefonnummer 5

10. København H - Helsingør

Strækningshastighed:

Delstrækning	Strækningshastighed (km/t)
København H - Helsingør	120

10. København H - Helsingør

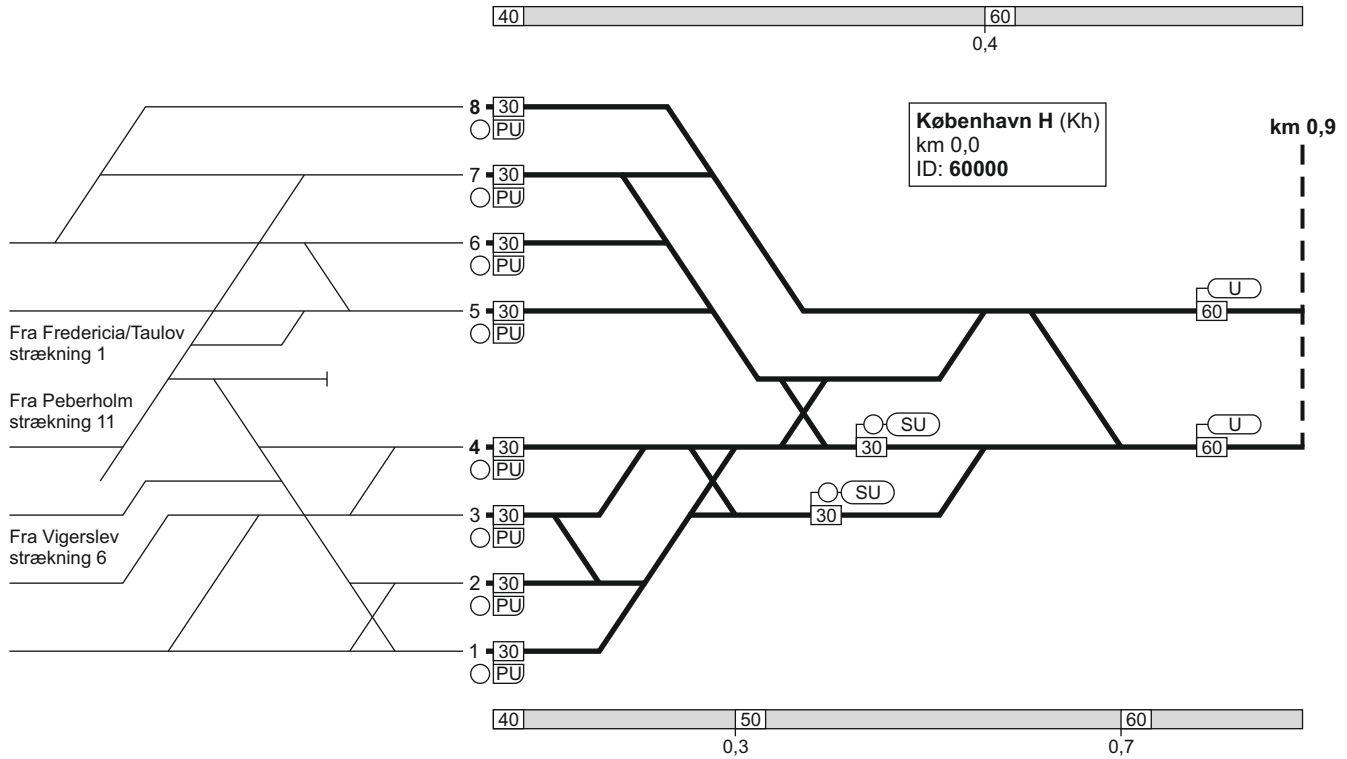

10. København H - Helsingør

FC Østerport
linjeblok / vekselspor
stigning L

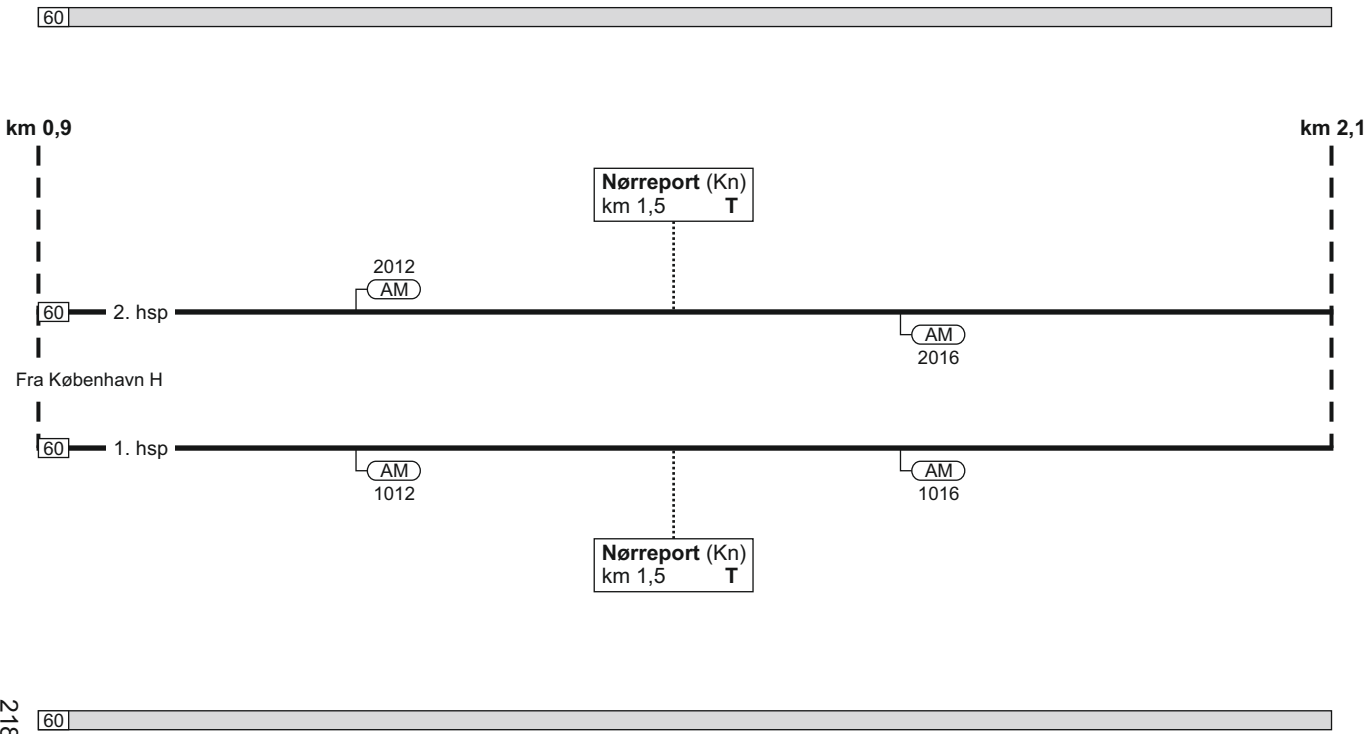

10. København H - Helsingør

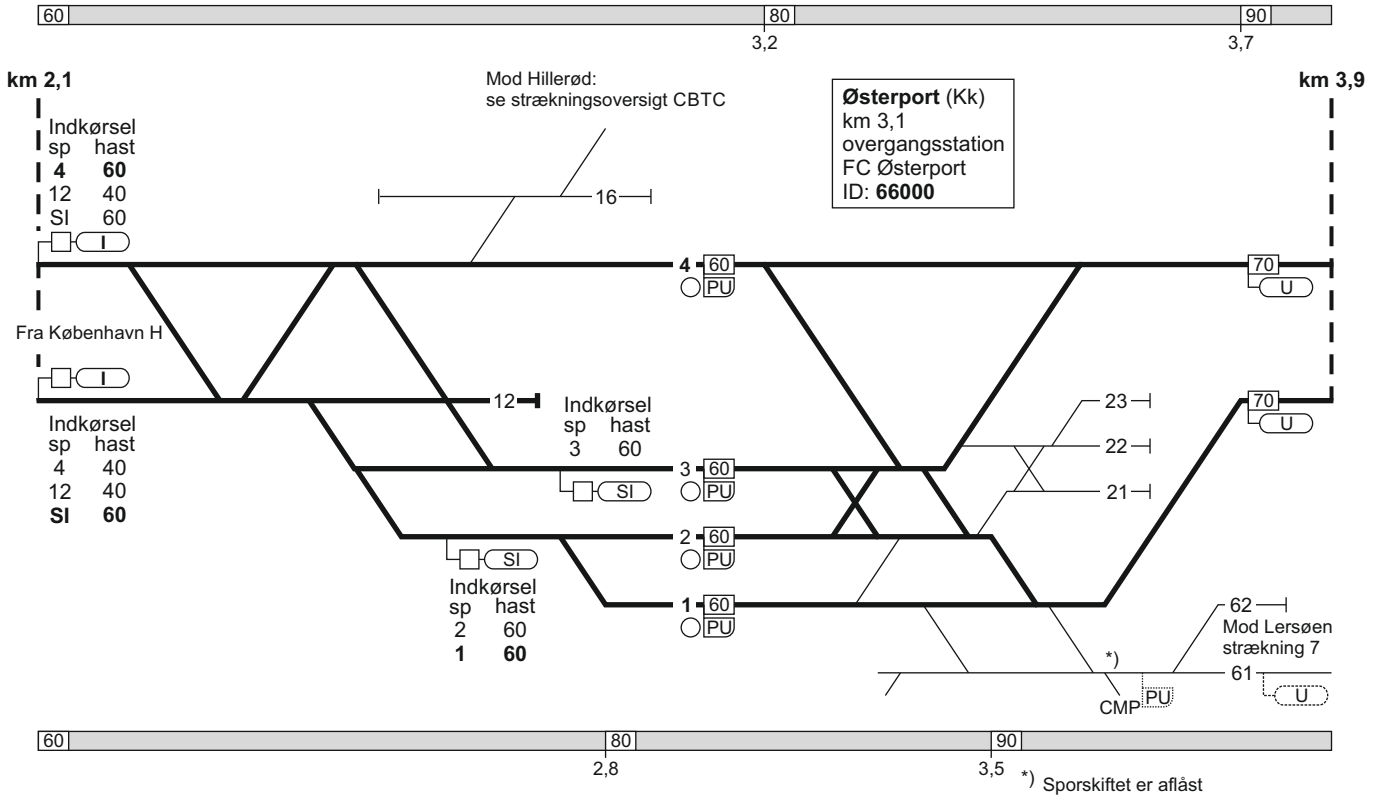

25.09.2022

10. København H - Helsingør

FC Østerport
linjeblok / vekselspor
stigning L

FC Kyst
linjeblok
stigning L

Helgoland (Hgl)
km 5,2
overgangsstation
ID: 66100

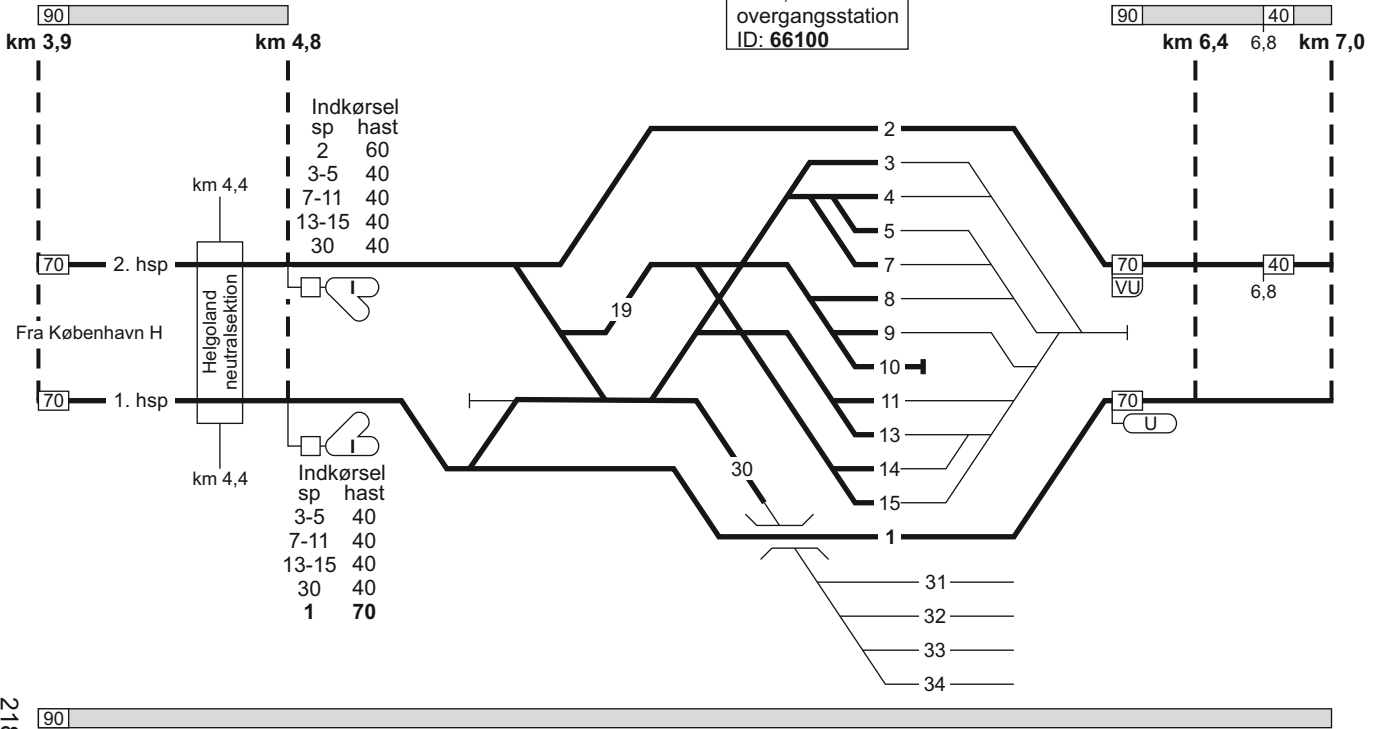

2189

TIB-S

10. København H - Helsingør

385 - 10

10. København H - Helsingør

100

386 - 10

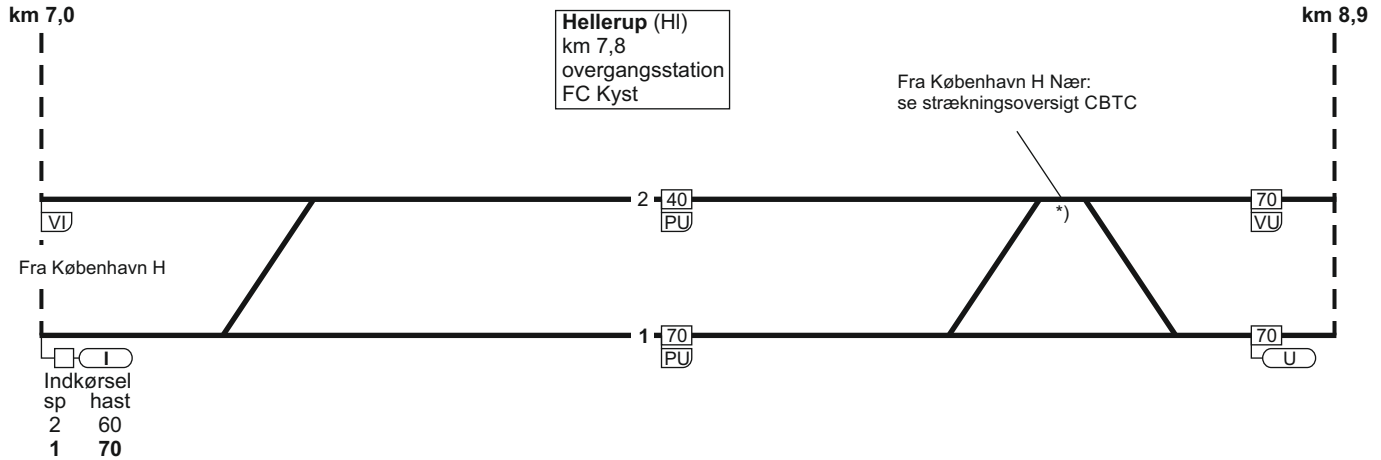

*) Sporskiftet er aflåst

10. København H - Helsingør

90 | 100

8,5

TIB-S

14.01.2019

10. København H - Helsingør

FC Kyst
linjeblok
stigning L

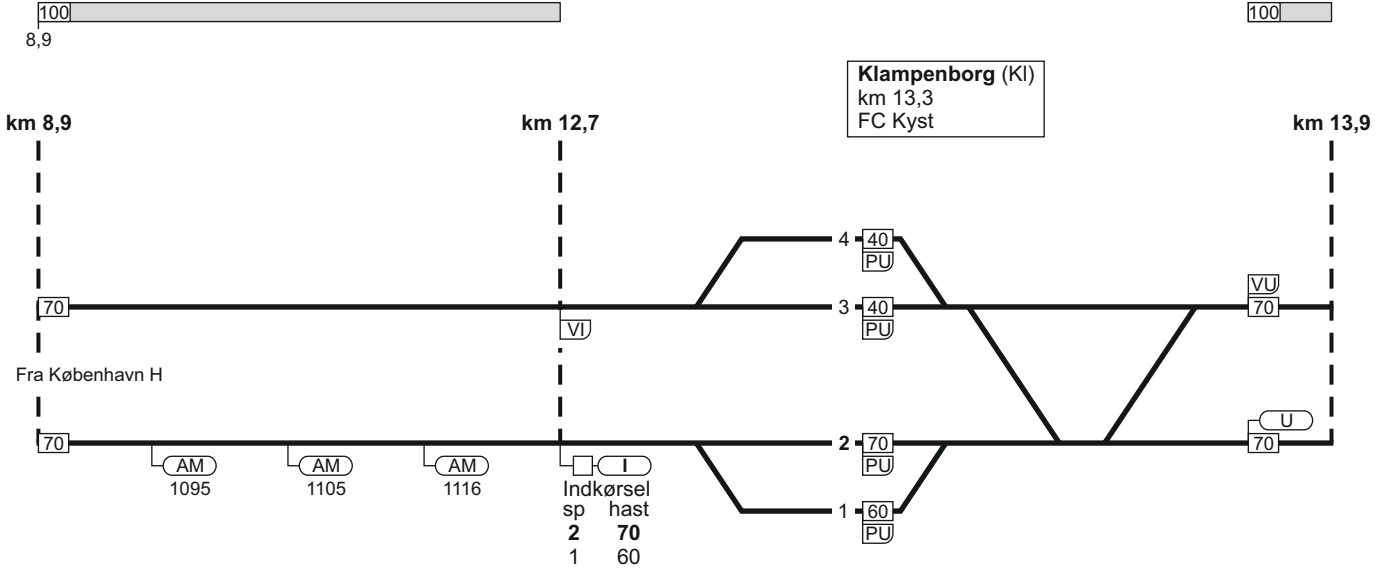

1395

TIB-S

10. København H - Helsingør

387 - 5

10. København H - Helsingør

FC Kyst
linjeblok
stigning H

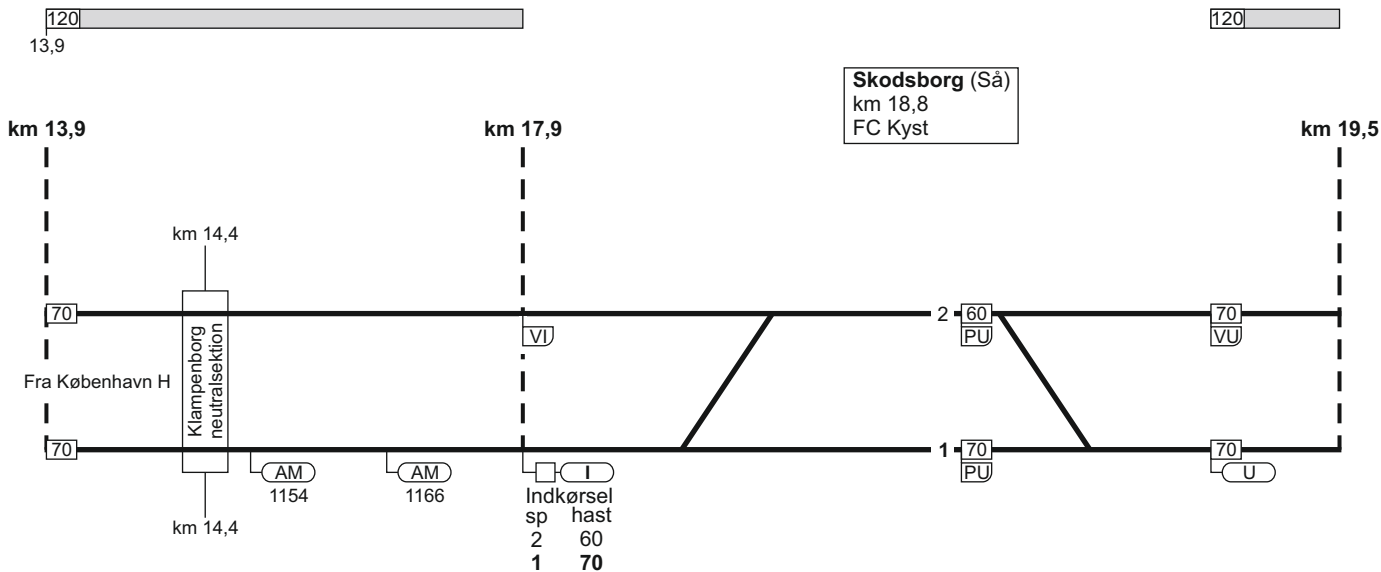

10. København H - Helsingør

FC Kyst
linjeblok
stigning H

Rungsted Kyst (Ru)
km 26,1
FC Kyst

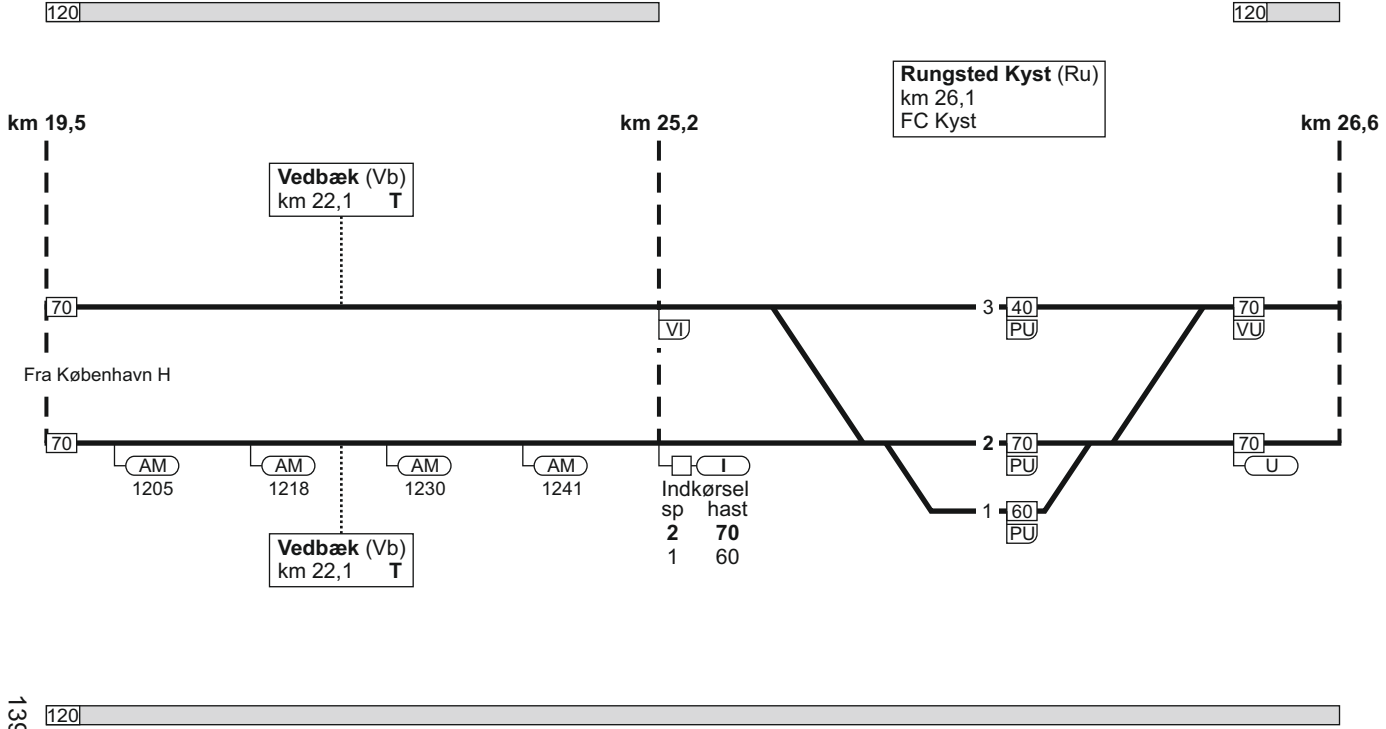

10. København H - Helsingør

FC Kyst
linjeblok
stigning J

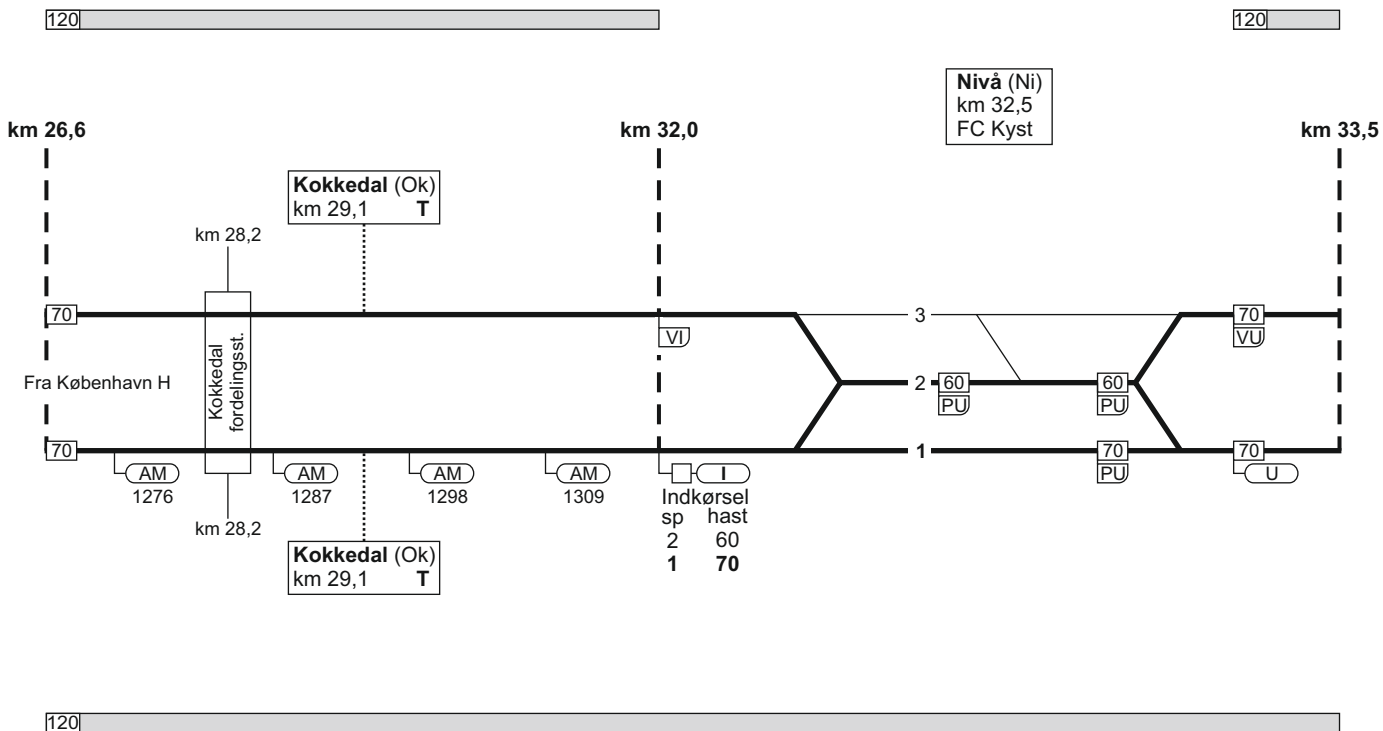

14.01.2019

10. København H - Helsingør

FC Kyst
linjeblok
stigning H

TIB-S

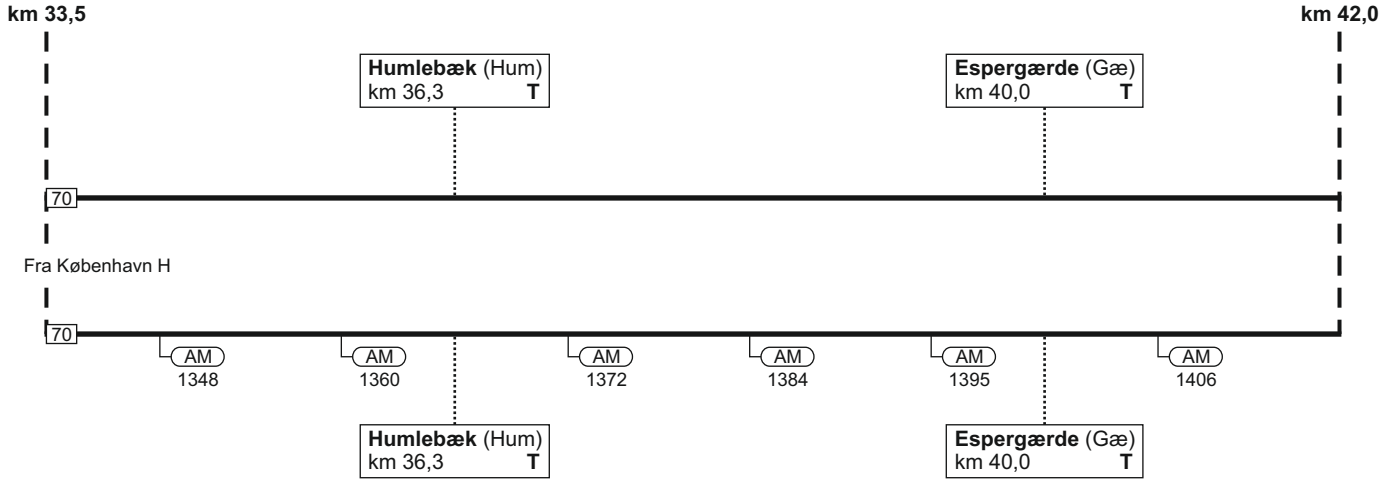

10. København H - Helsingør

1397



391 - 7

10. København H - Helsingør

FC Kyst
linjeblok (kun højre spor)
stigning M

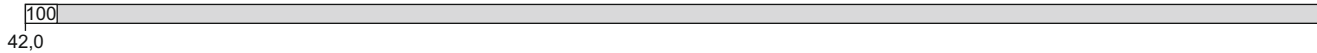
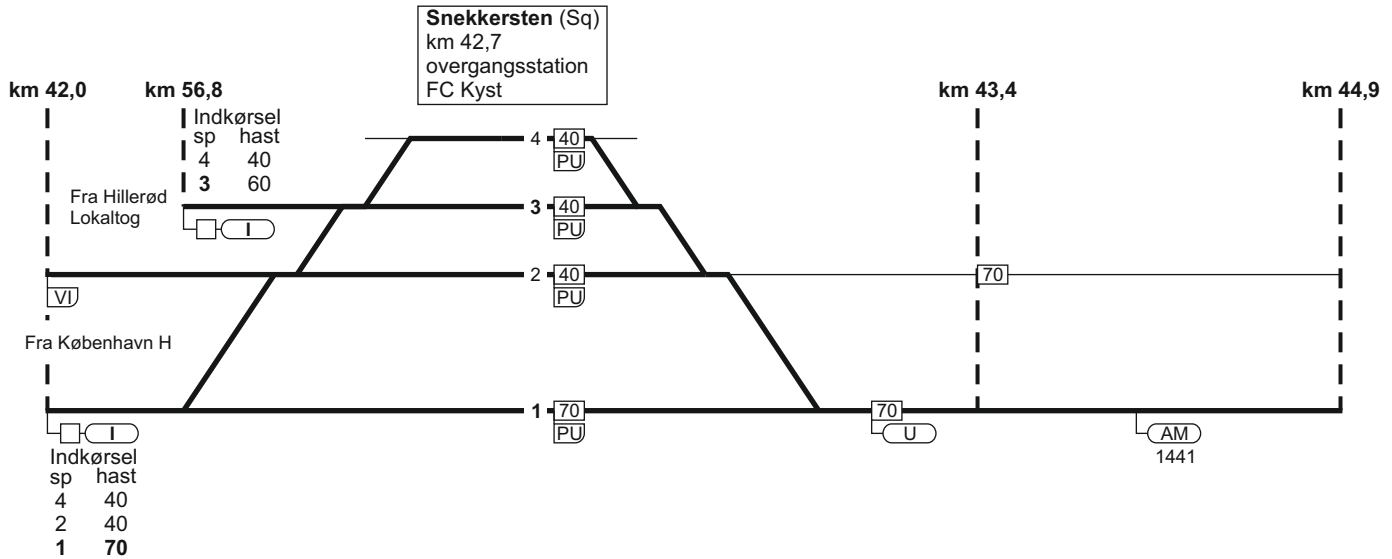

10. København H - Helsingør

Helsingør (Hg)
 km 46,2
 overgangsstation
 ID: 66200

05.08.2017

km 44,9

VI

Fra København H

Indkørsel	sp	hast
3		60
2		60
31		40
1		60
13S		40
13		40
14		40

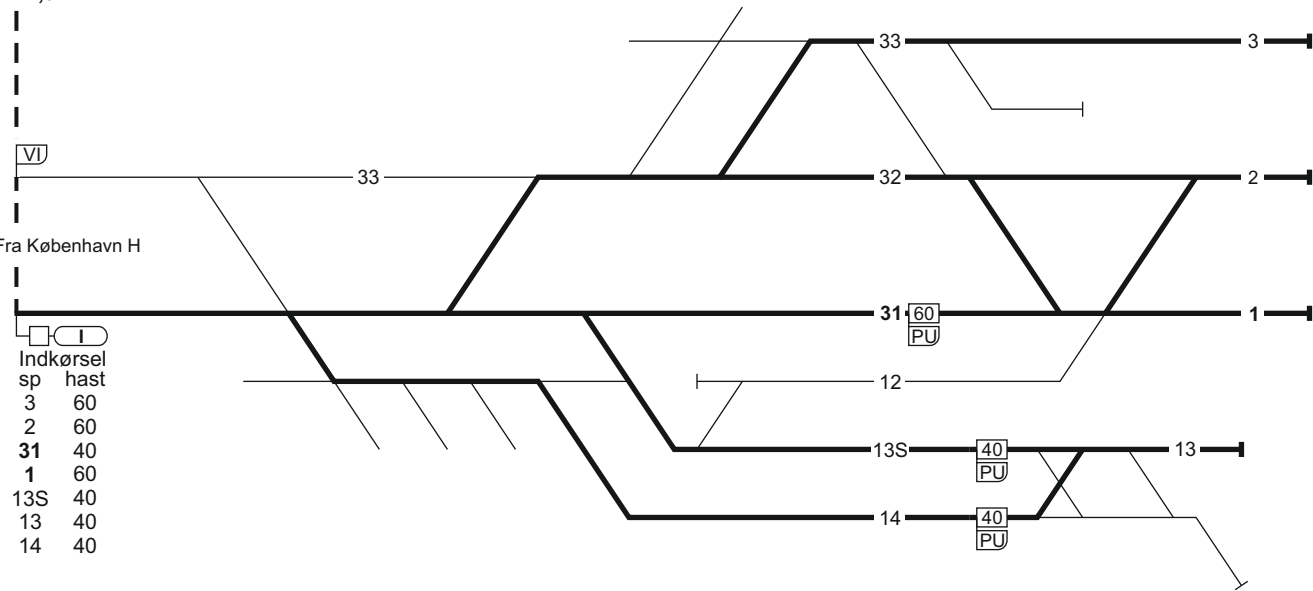

1134
 44,9

10. Helsingør - København H

Helsingør (Hg)
km 46,2
overgangsstation
ID: 66200

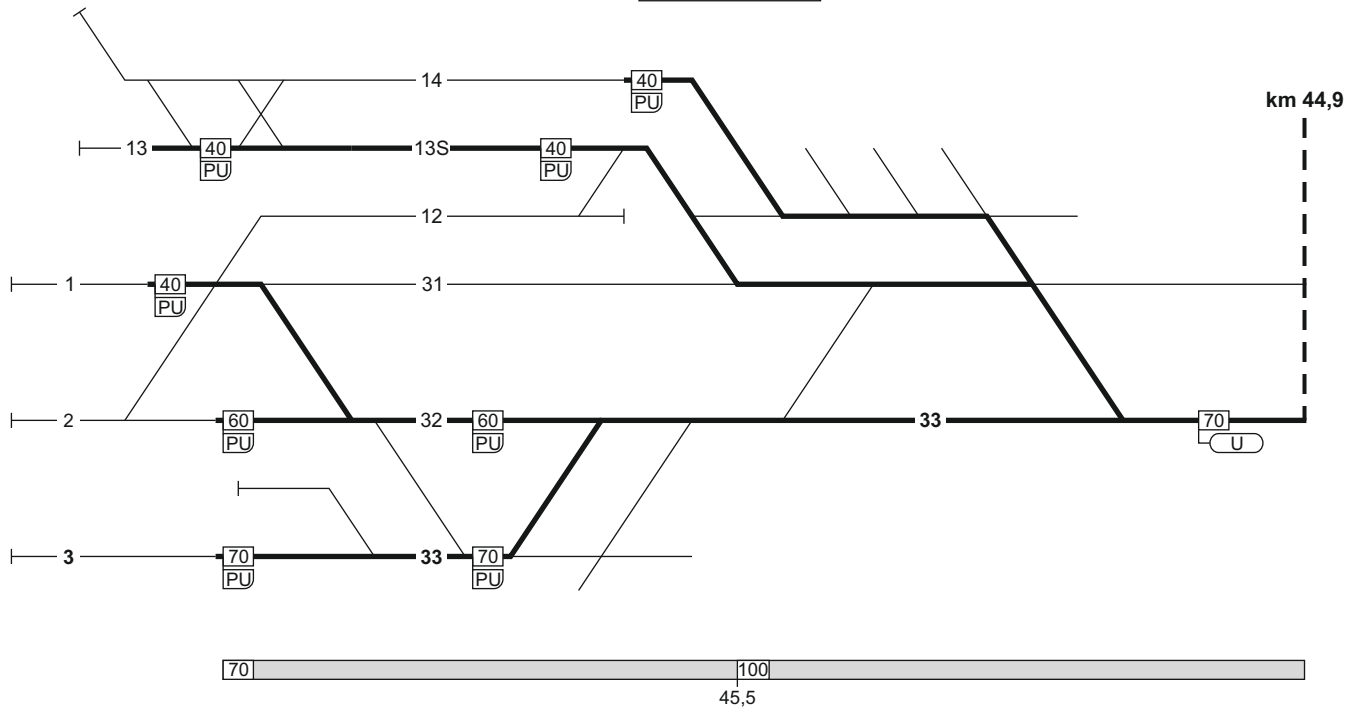

FC Kyst
linjeblok (kun højre spor)
stigning H

10. Helsingør - København H

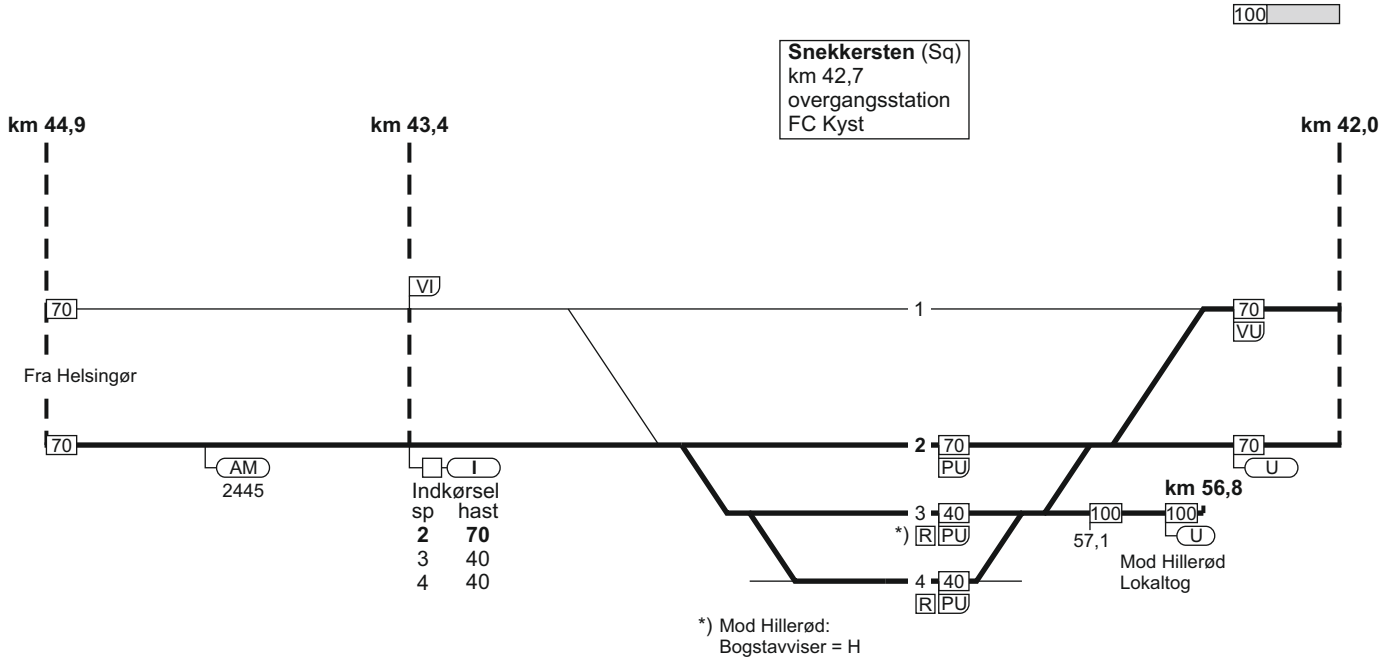

10. Helsingør - København H

FC Kyst
linjeblok
stigning J

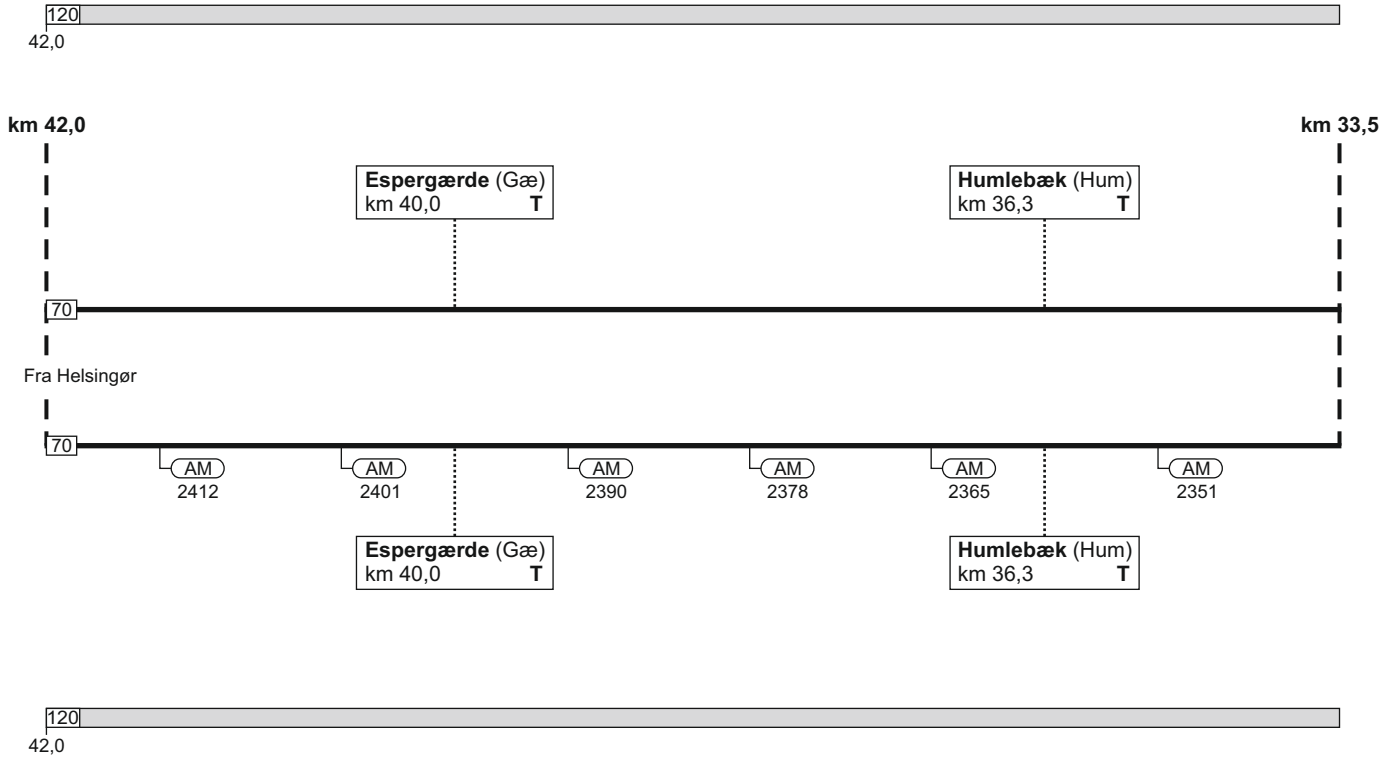

10. Helsingør - København H

FC Kyst
linjeblok
stigning J

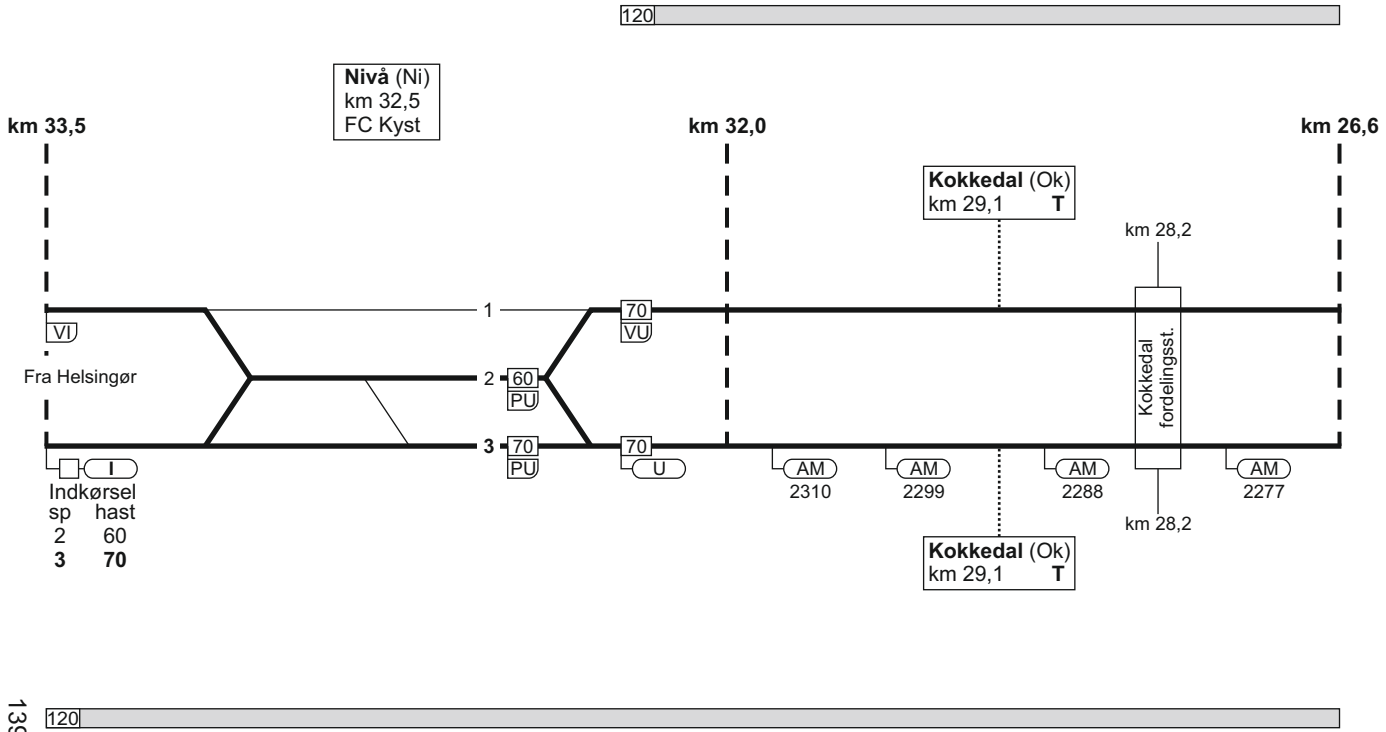

Nivå (Ni)
km 32,5
FC Kyst

Kokkedal (Ok)
km 29,1
T

Kokkedal (Ok)
km 29,1
T

km 28,2
Kokkedal
fordellingsst.
km 28,2

km 33,5

km 32,0

km 26,6

Fra Helsingør

Indkørsel	
sp	hast
2	60
3	70

10. Helsingør - København H

FC Kyst
linjeblok
stigning H

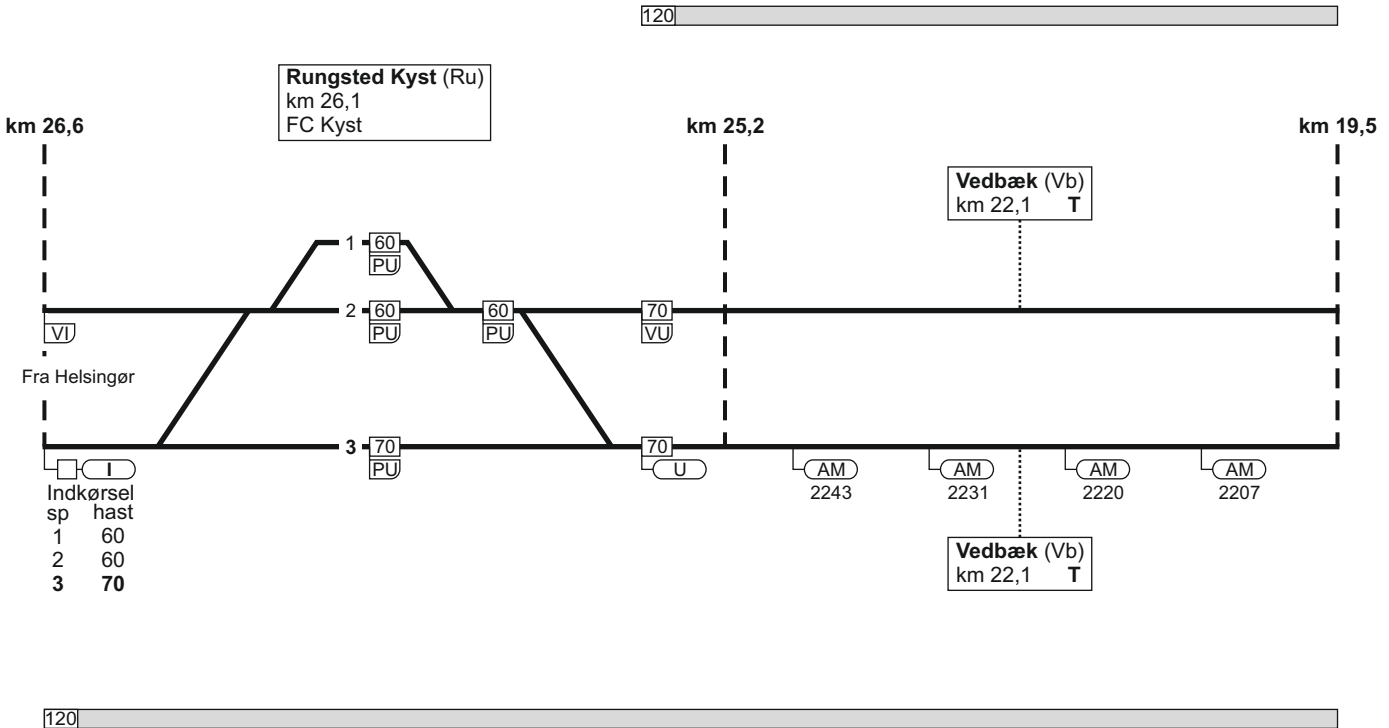

14.01.2019

10. Helsingør - København H

FC Kyst
linjeblok
stigning H

TIB-S

10. Helsingør - København H

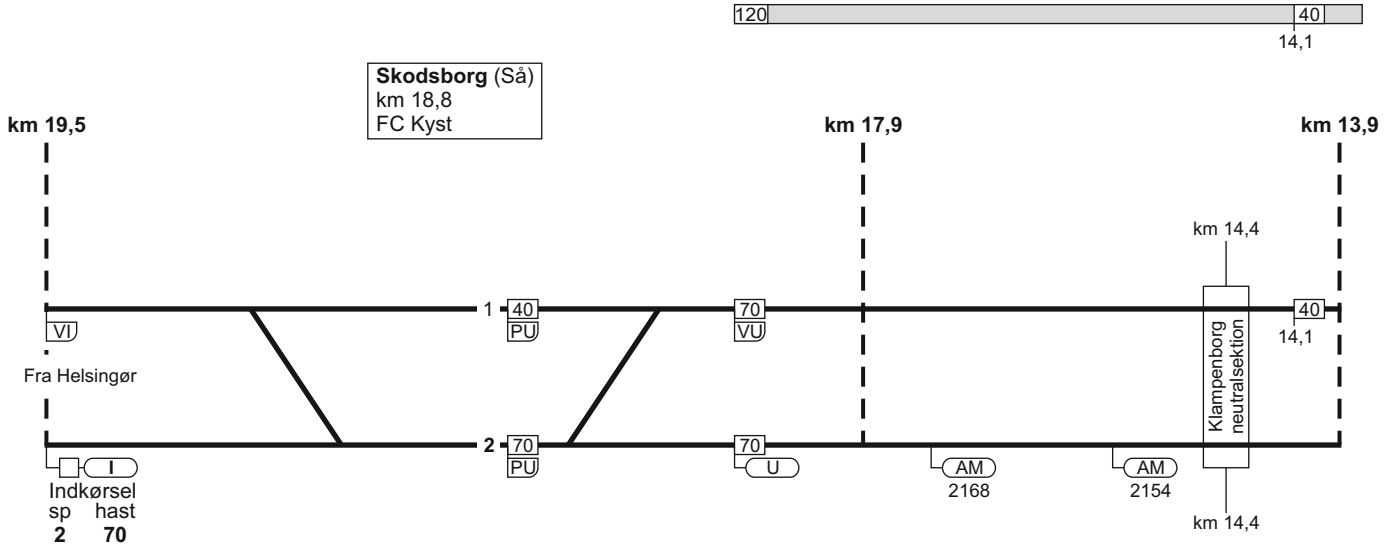

399 - 4

10. Helsingør - København H

FC Kyst
linjeblok
stigning K

400 - 4

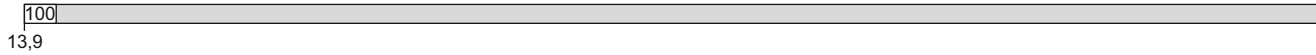
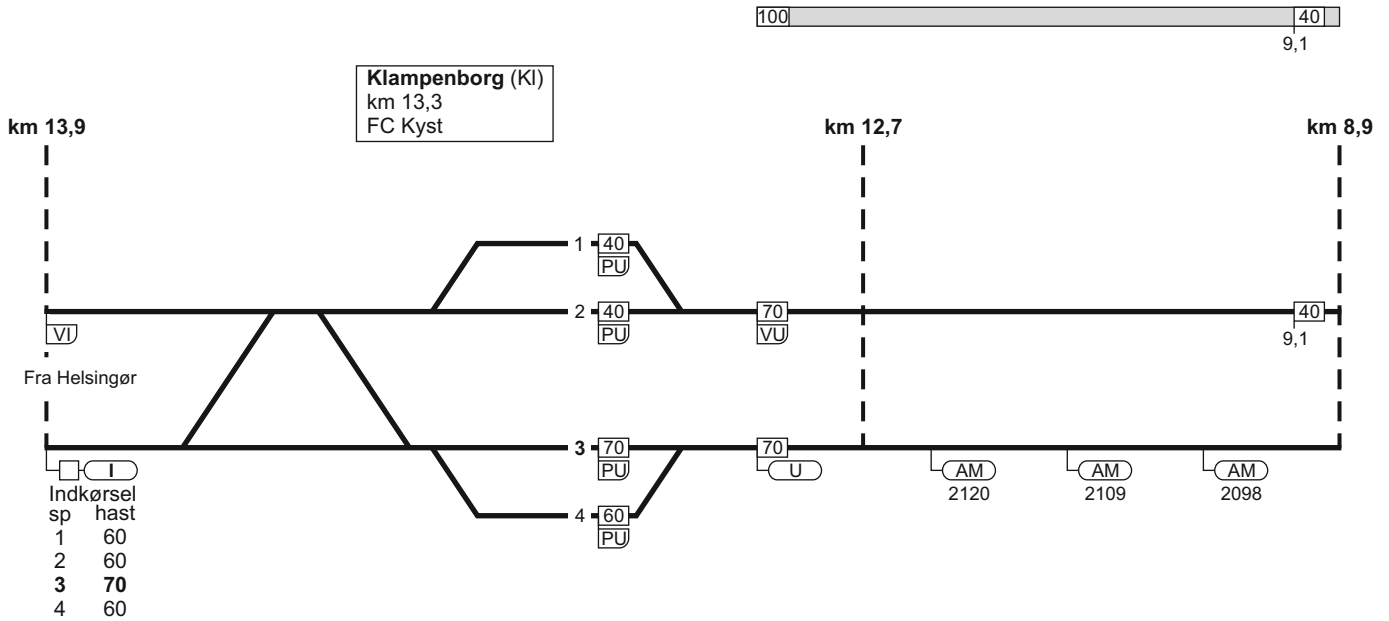

10. Helsingør - København H

TIB-S

10. Helsingør - København H

FC Kyst
linjeblok
stigning H

FC Østerport
linjeblok / vekselspor
stigning H

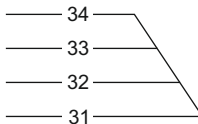
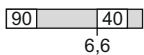

Helgoland (Hgl)
km 5,2
overgangsstation
ID: 66100

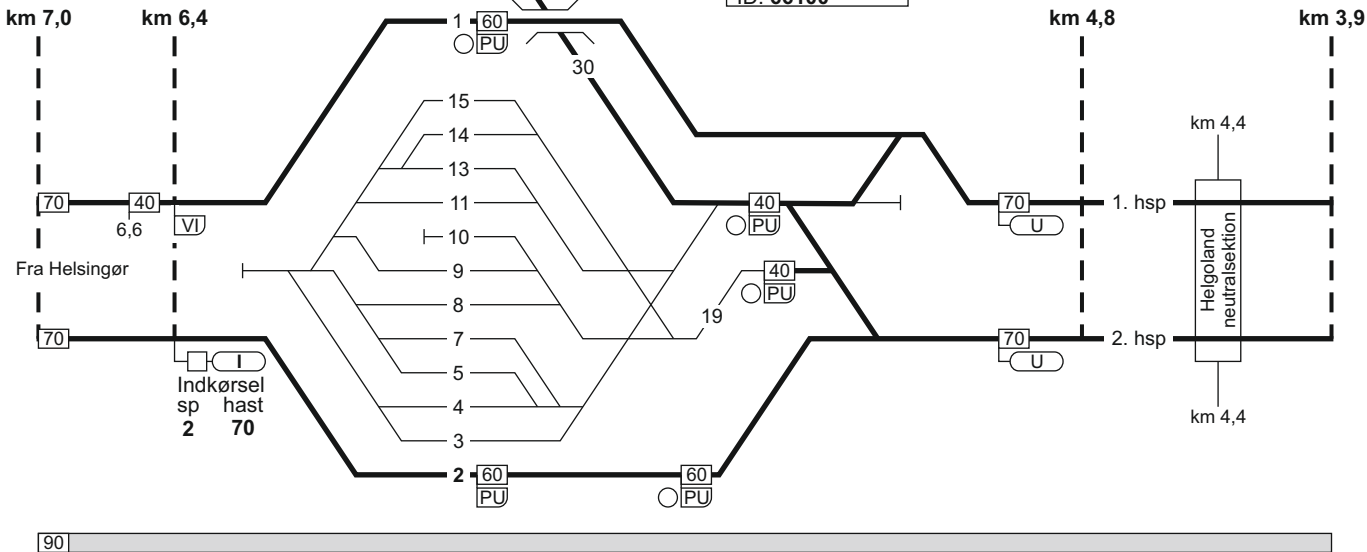

10. Helsingør - København H

FC Østerport
linjeblok / vekselspor
stigning L

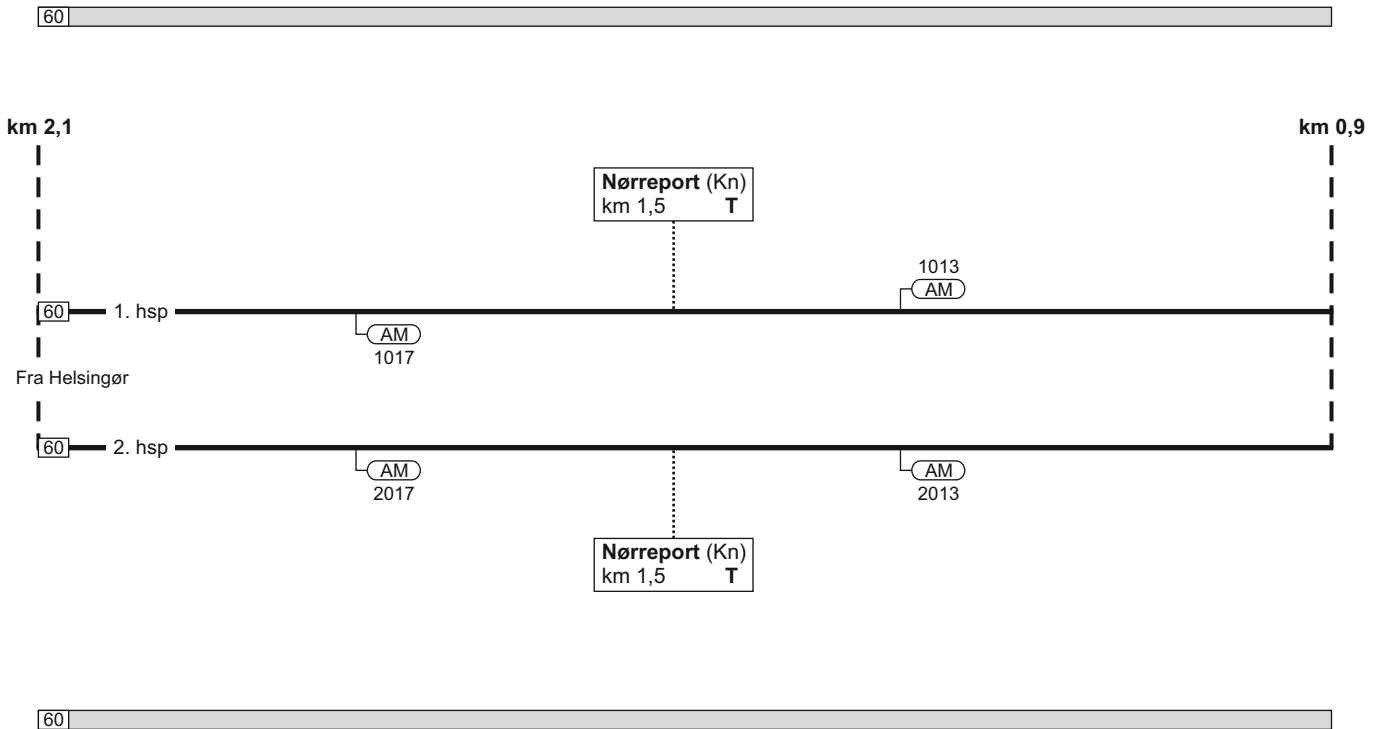

10. Helsingør - København H

14.01.2019

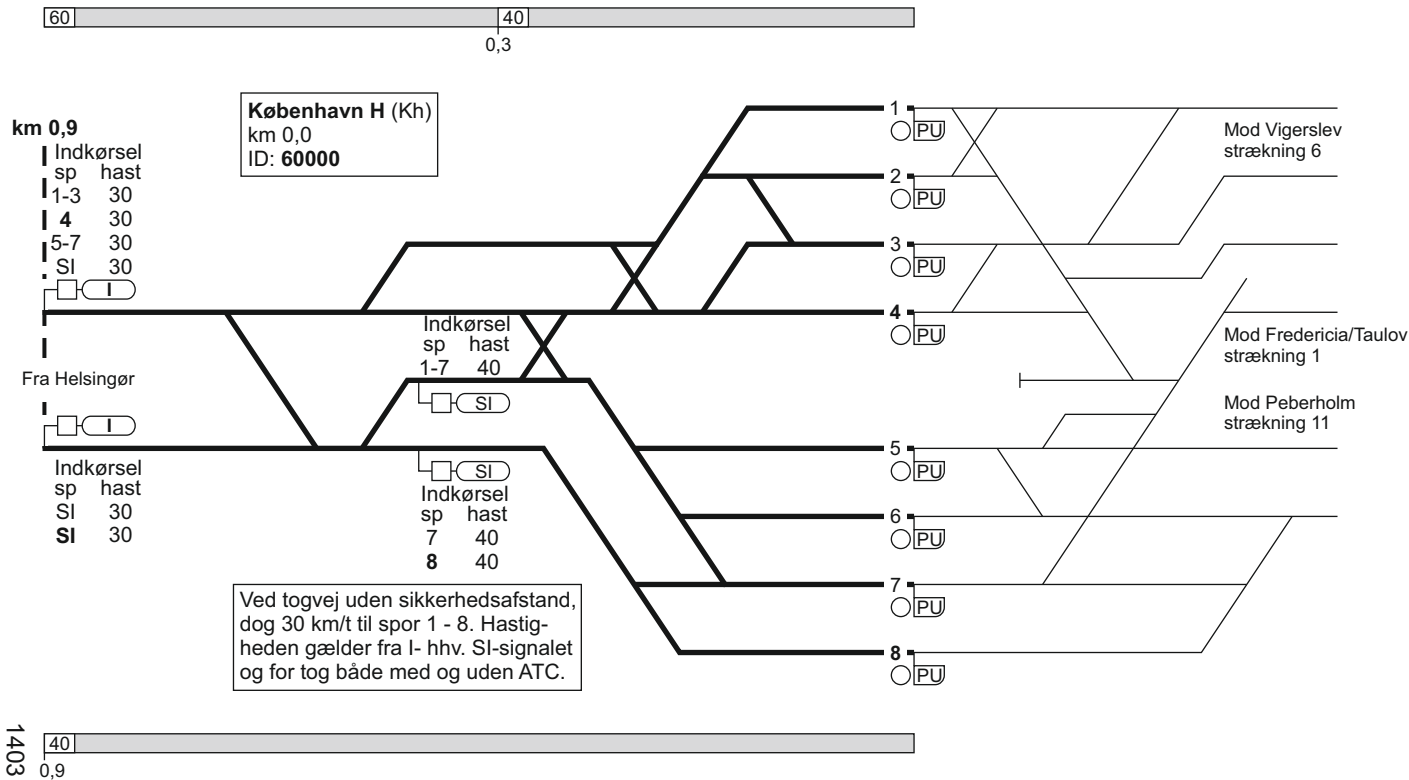

1403

10. København H - Helsingør

Togekspeditionssted 1	Togfølgestation 2	Sporbenyttelse 3	Standsningssted 4	Kmp/FC telefonnummer 5
København H			<p>Passagertog der ankommer på hverdage i tidsrummet kl. 02.00 - 04.30 og på søndage i tidsrummet kl. 02.00 - 05.30, skal, hvis toglængden er over 200 meter, standse ud for "S-mærket" (SR-mærke 17.18.).</p> <p>Øvrige passagertog, der ankommer i samme tidsrum skal standse ud for deres respektive standsningsmærker (SR-mærke 17.20.).</p>	<p>Kmp: 82 34 12 14 eller 82 34 26 12</p> <p>GSM-R: 81 99 12 00</p> <p>FC Østerport: Kh (ekskl.) - Hgl (ekskl.) 82 34 42 74</p> <p>GSM-R: 81 99 12 60</p> <p>FC Kyst: Hgl (ekskl.) - Hg (ekskl.) 82 34 42 75</p> <p>GSM-R: 81 99 12 02</p>
Østerport			<p>Ankommende tog i spor 12 bestående af 11 køretøjer skal køre helt frem til mærke "Stop".</p> <p>For stammer som udtages på Østerport hhv. fortsætter som materieltog til Helgoland, afgiver tgf. færdigmelding til lkf.</p>	<p>Kmp: 82 34 42 74</p> <p>GSM-R: 81 99 12 60</p>

Togekspeditionssted 1	Togfølgestation 2	Sporbenyttelse 3	Standsningssted 4	Kmp/FC telefonnummer 5
Helgoland				Kmp: 82 34 24 43 GSM-R: 81 99 12 61
Helsingør				Kmp: 82 34 09 11 GSM-R: 81 99 12 62

11. København H / Hvidovre Fjern - Peberholm

Strækningshastighed:

Delstrækning	Strækningshastighed (km/t)
København H / Vigerslev - Københavns Lufthavn Kastrup	160
Hvidovre Fjern - Vigerslev	100
Københavns Lufthavn Kastrup - Peberholm	180

11. København H / Hvidovre Fjern - Peberholm

FC Kastrup
linjeblok / vekselspor
stigning B

FC Kastrup
linjeblok / vekselspor
stigning B

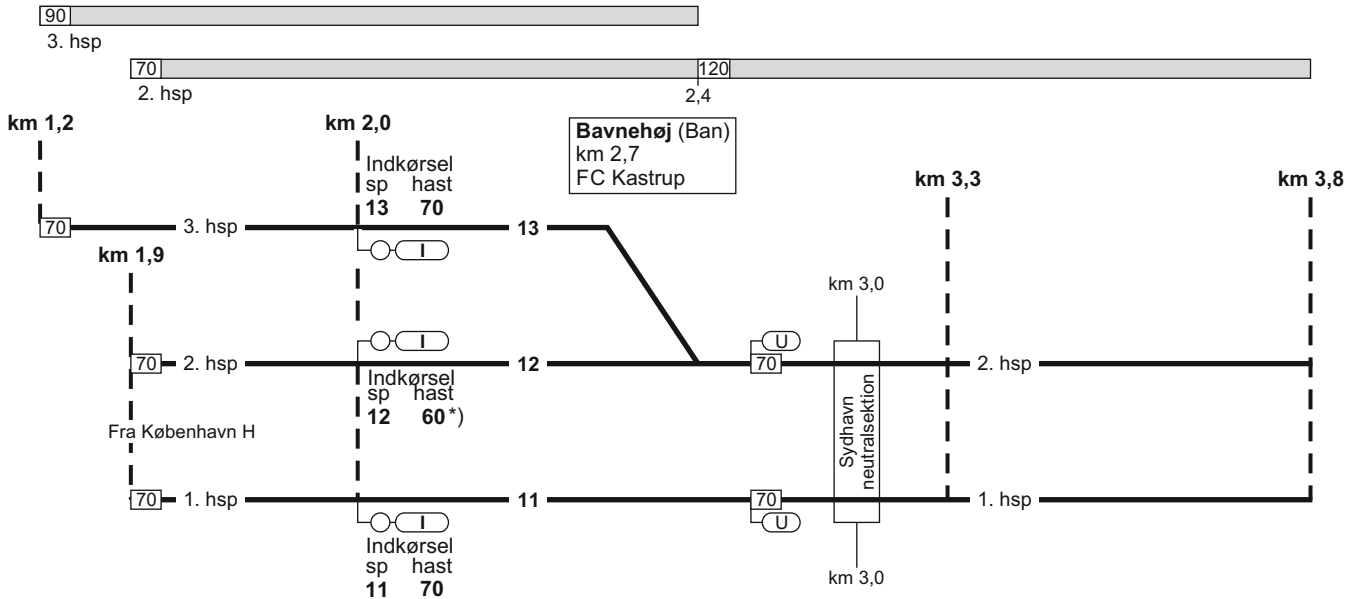

*) Ved "Kør igennem"
dog 70 km/t

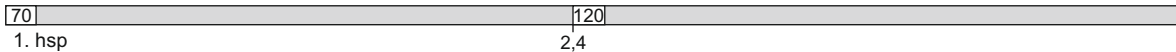

11. København H / Hvidovre Fjern - Peberholm

414 - 6

11 · København H / Hvidovre Fjern - Peberholm

TIB-S

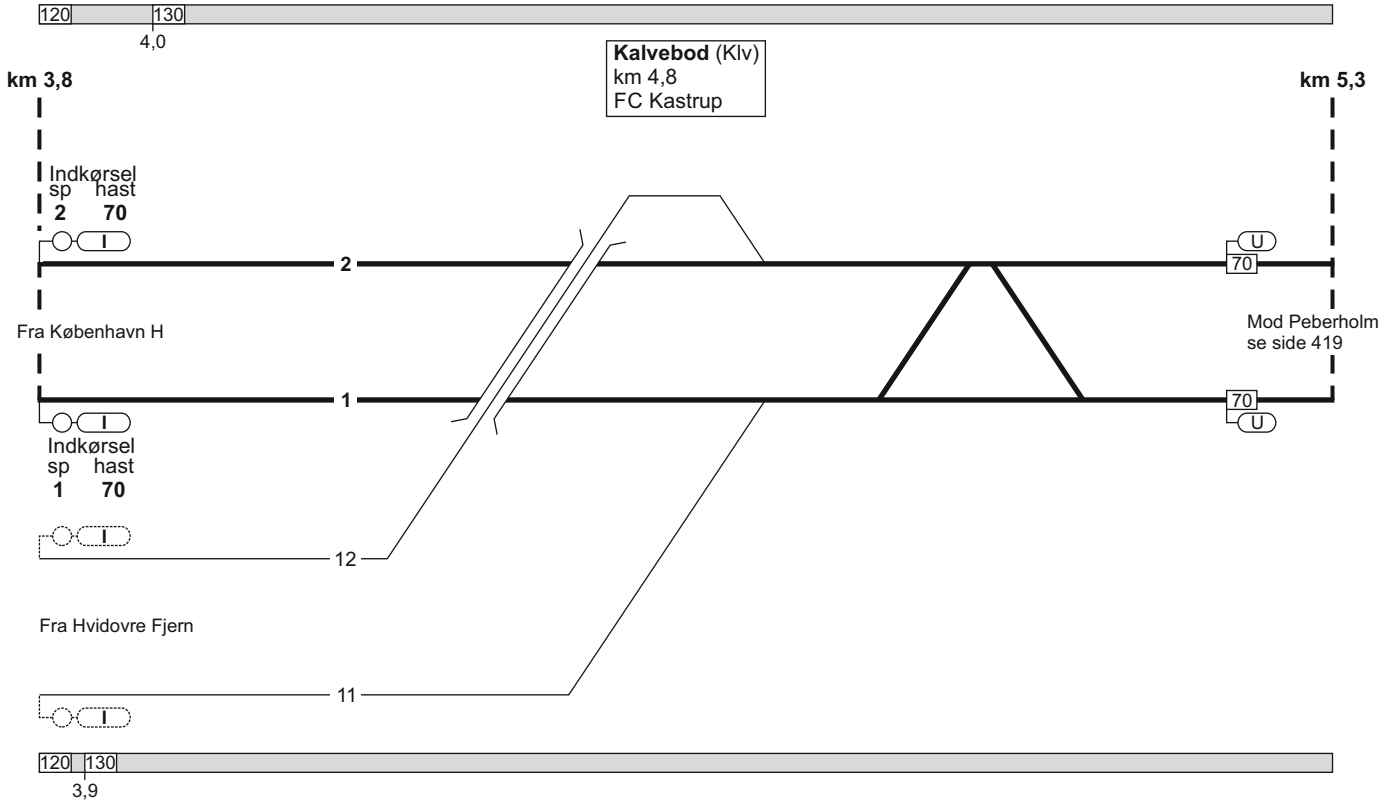

11. København H / Hvidovre Fjern - Peberholm

FC Glostrup
linjeblok
stigning M

Hvidovre Fjern (Hif)
km 7,3
FC Glostrup

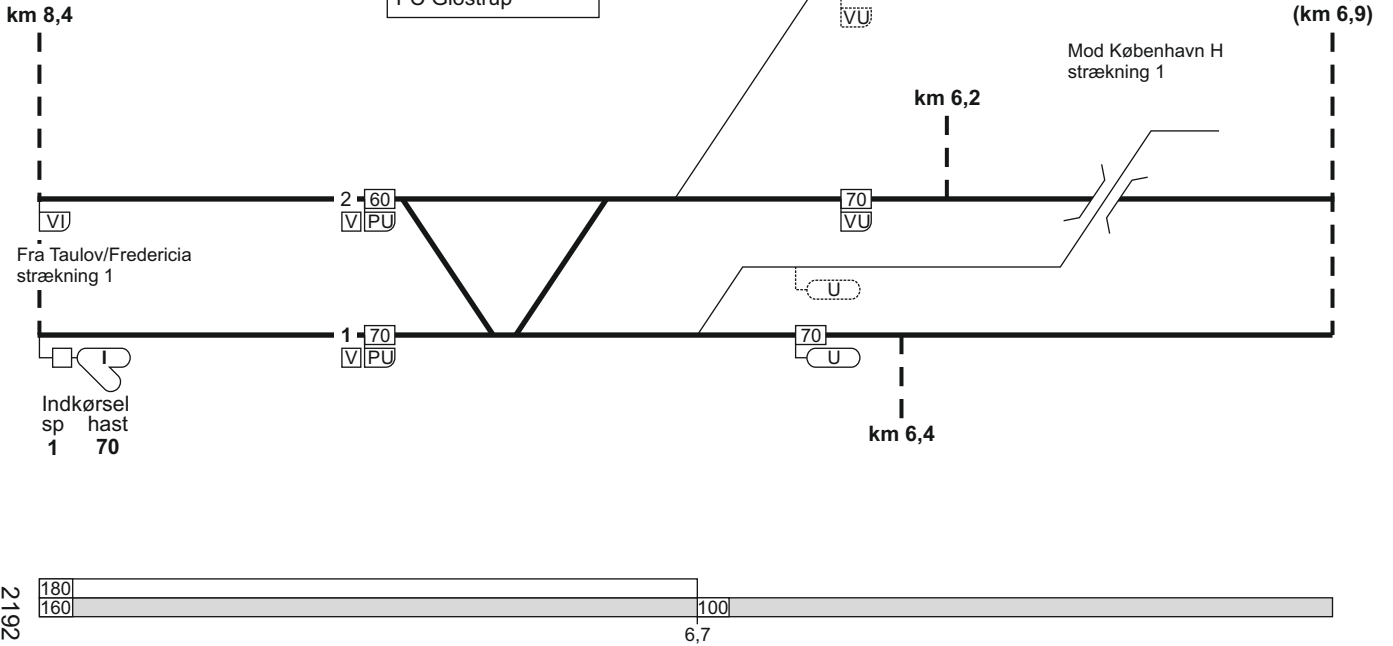

11. København H / Hvidovre Fjern - Peberholm

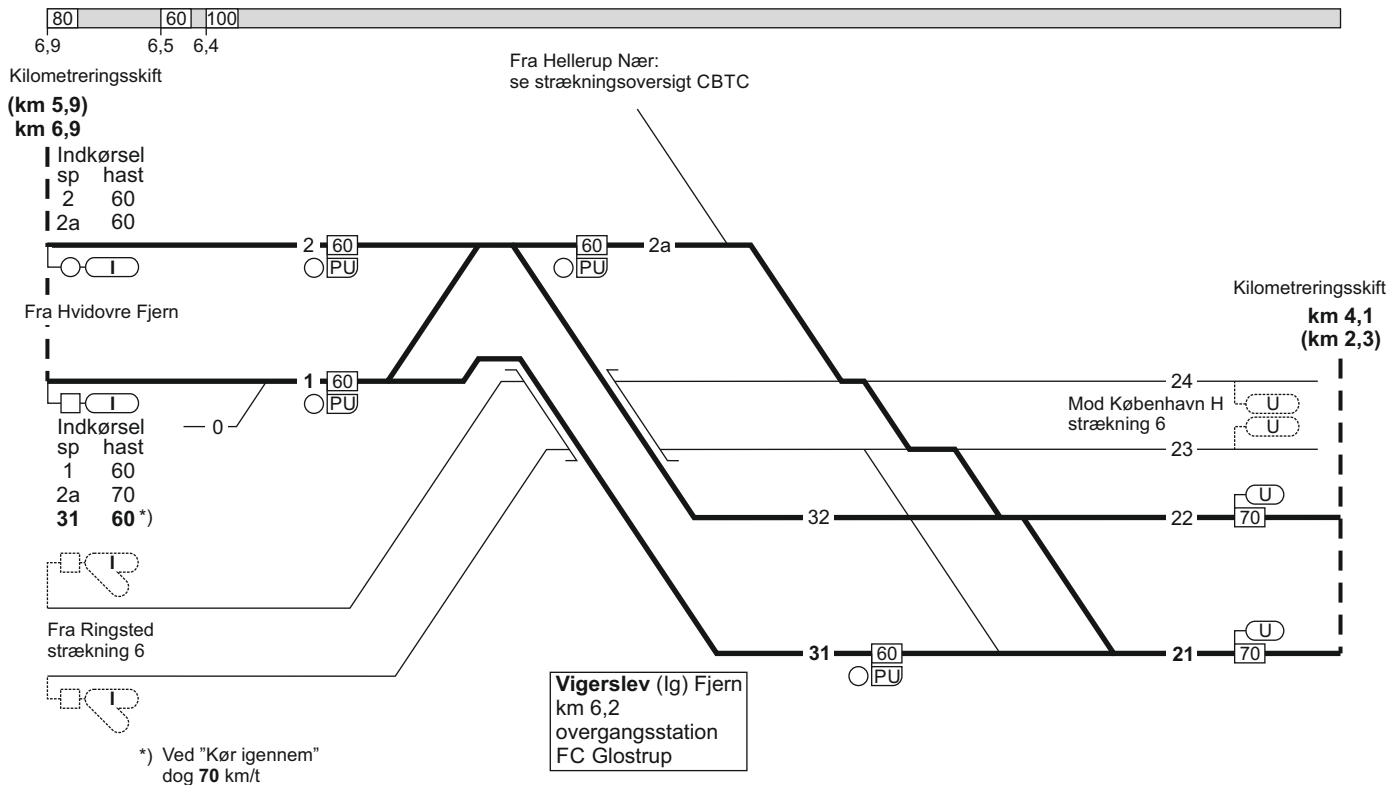

11. København H / Hvidovre Fjern - Peberholm

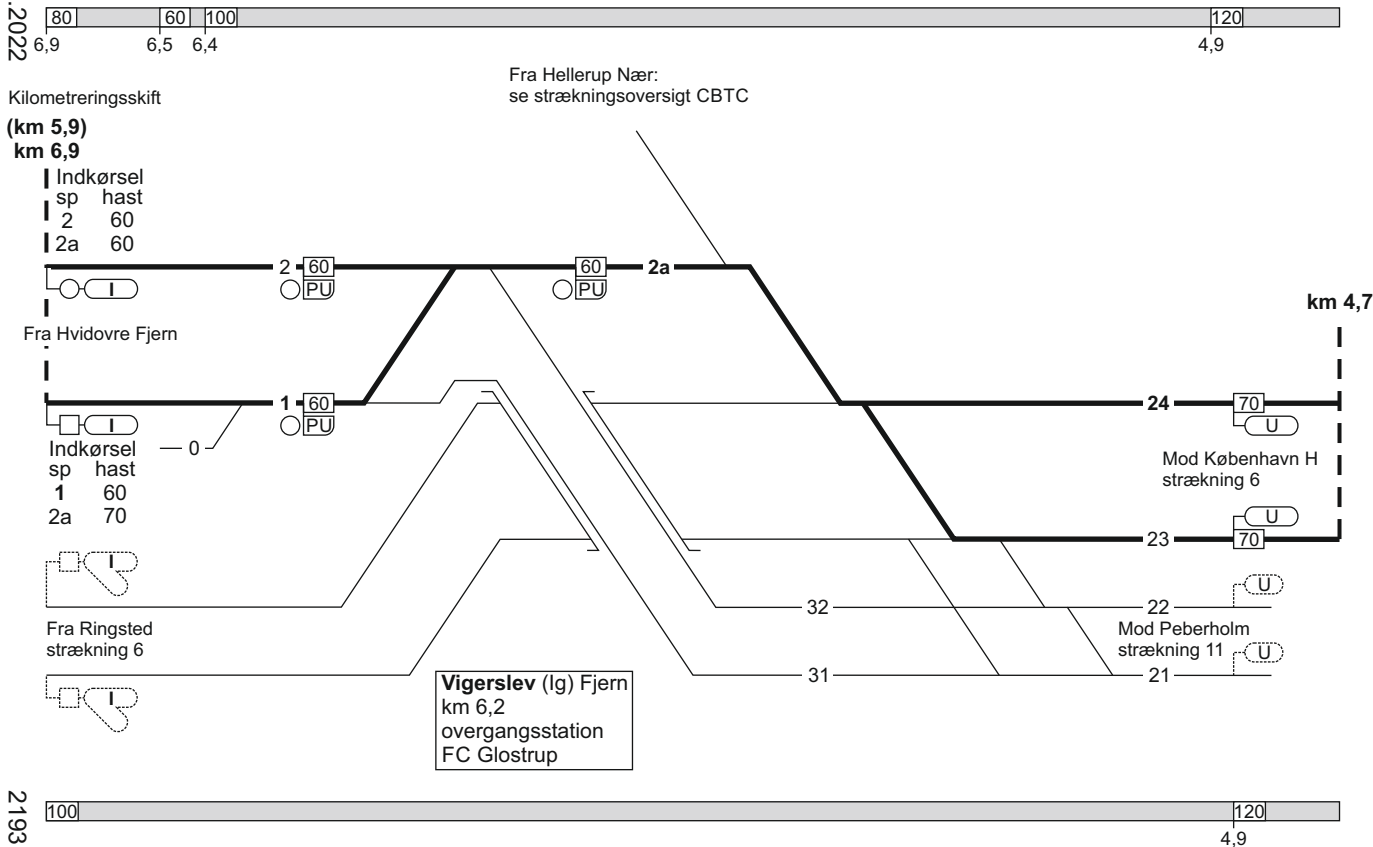

11. København H / Hvidovre Fjern - Peberholm

FC Glostrup
linjeblok / vekselspor
stigning F

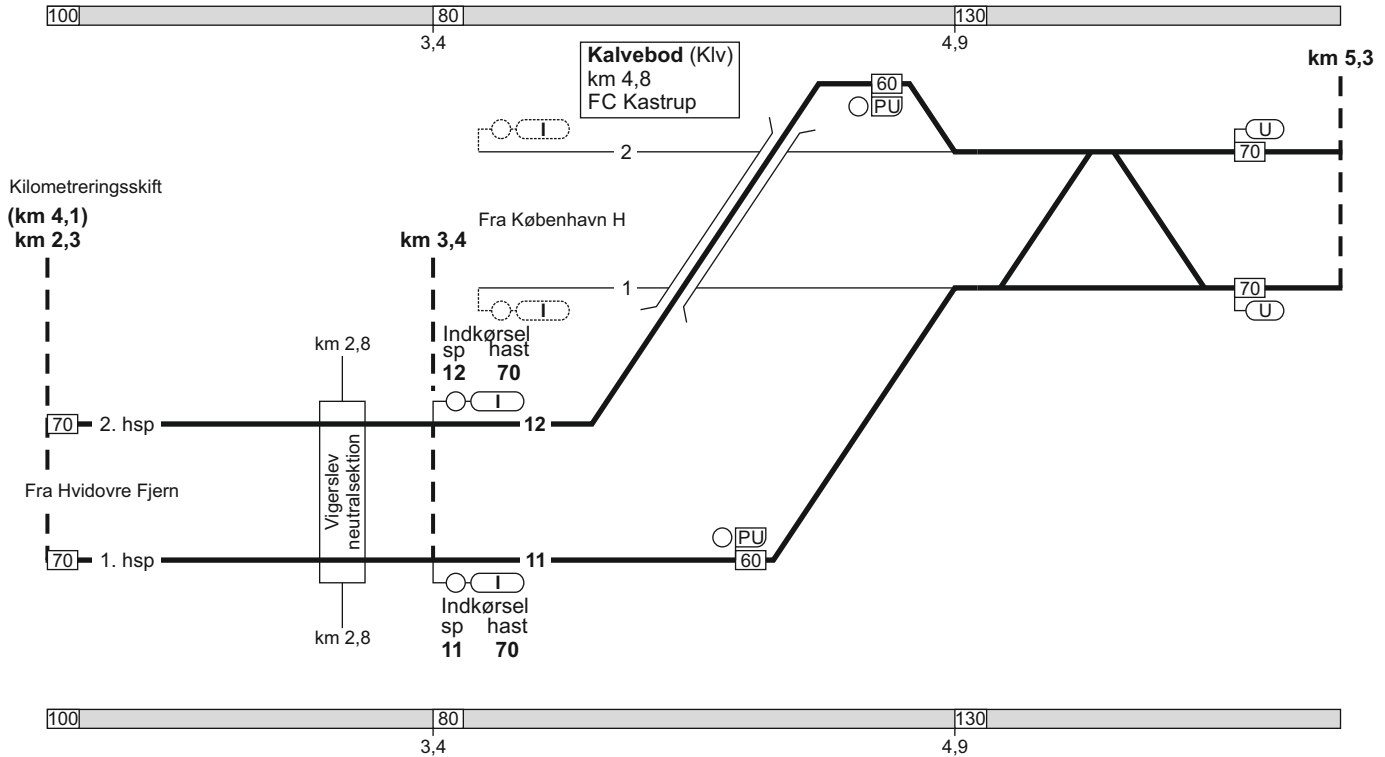

11. København H / Hvidovre Fjern - Peberholm

FC Kastrup
linjeblok / vekselspor
stigning F

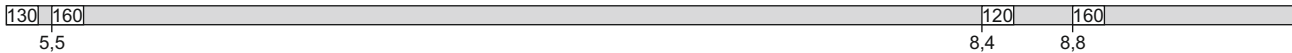

11. København H / Hvidovre Fjern - Peberholm

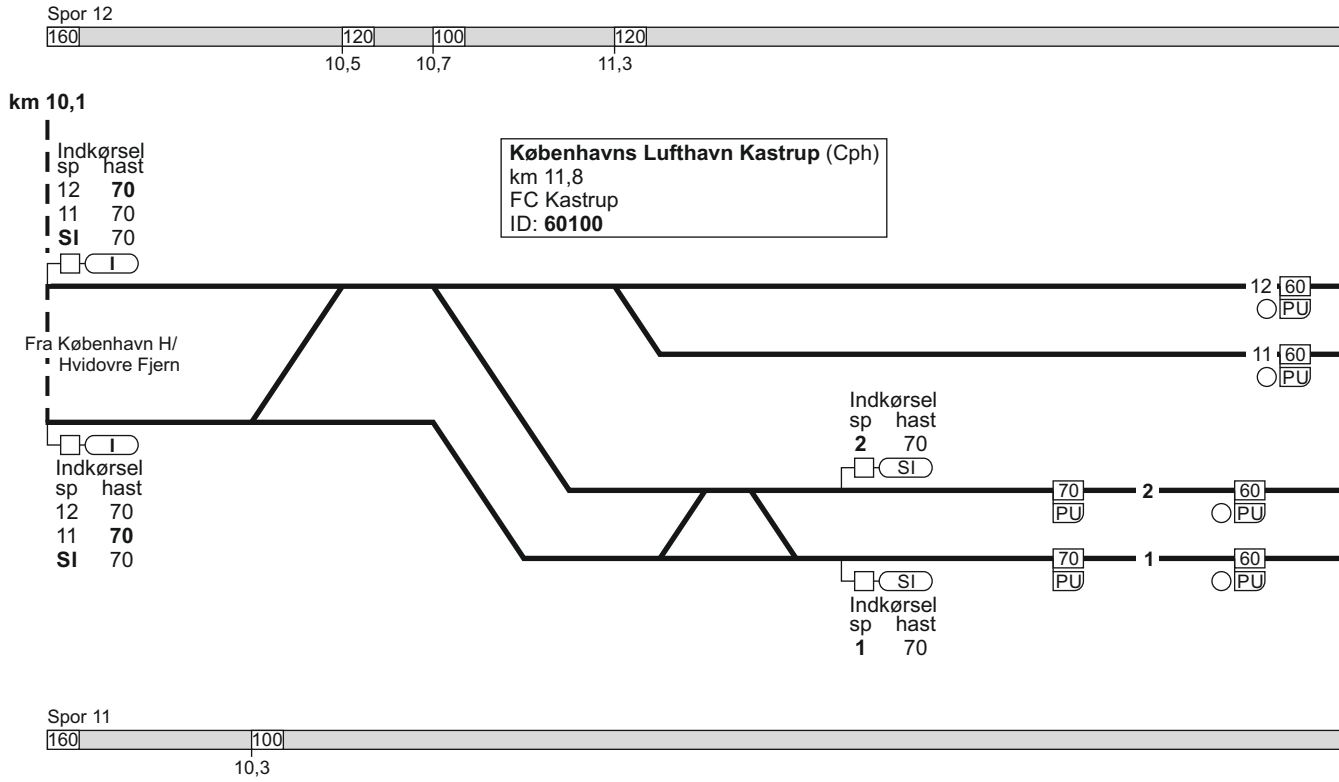

11. København H / Hvidovre Fjern - Peberholm

FC Kastrup / A79
linjeblok / vekselspor
stigning D

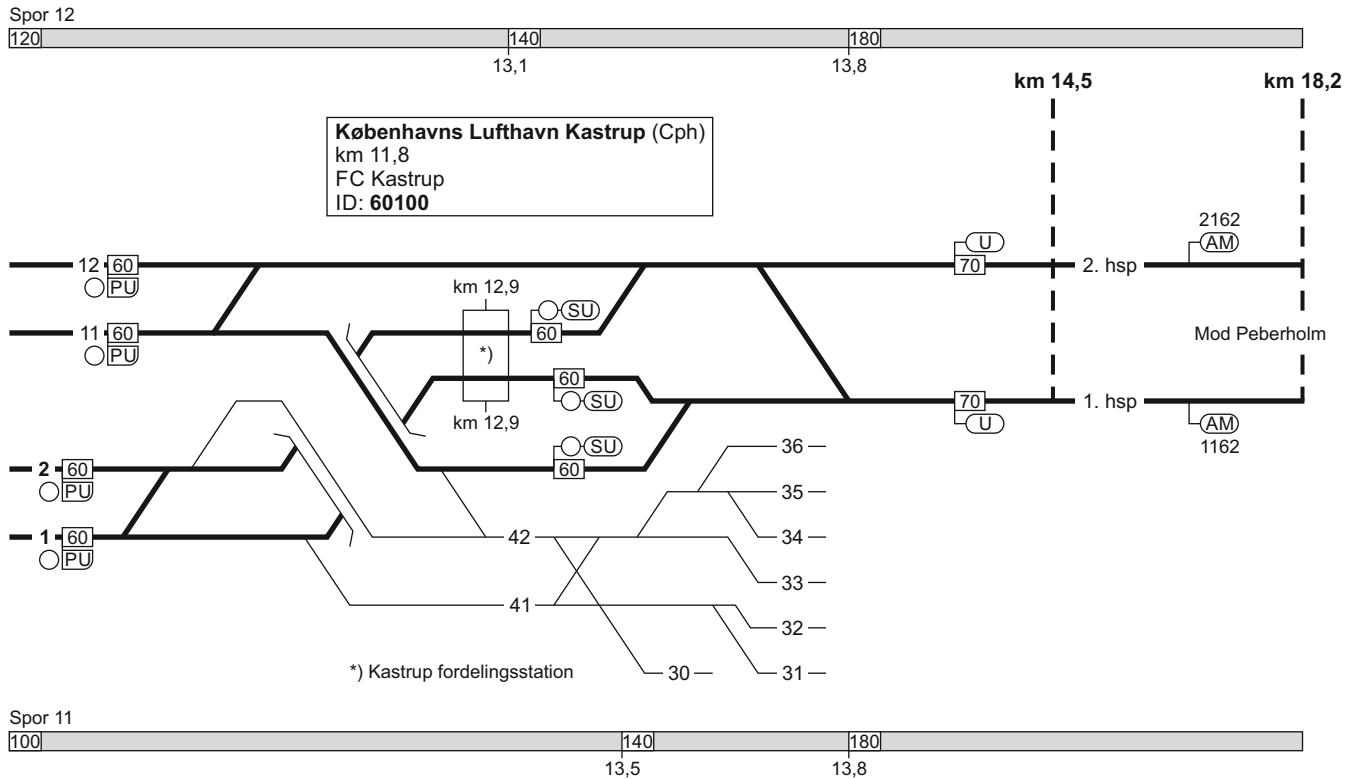

11. Peberholm - Hvidovre Fjern / København H

FC Kastrup
linjeblok / vekselspor
stigning D

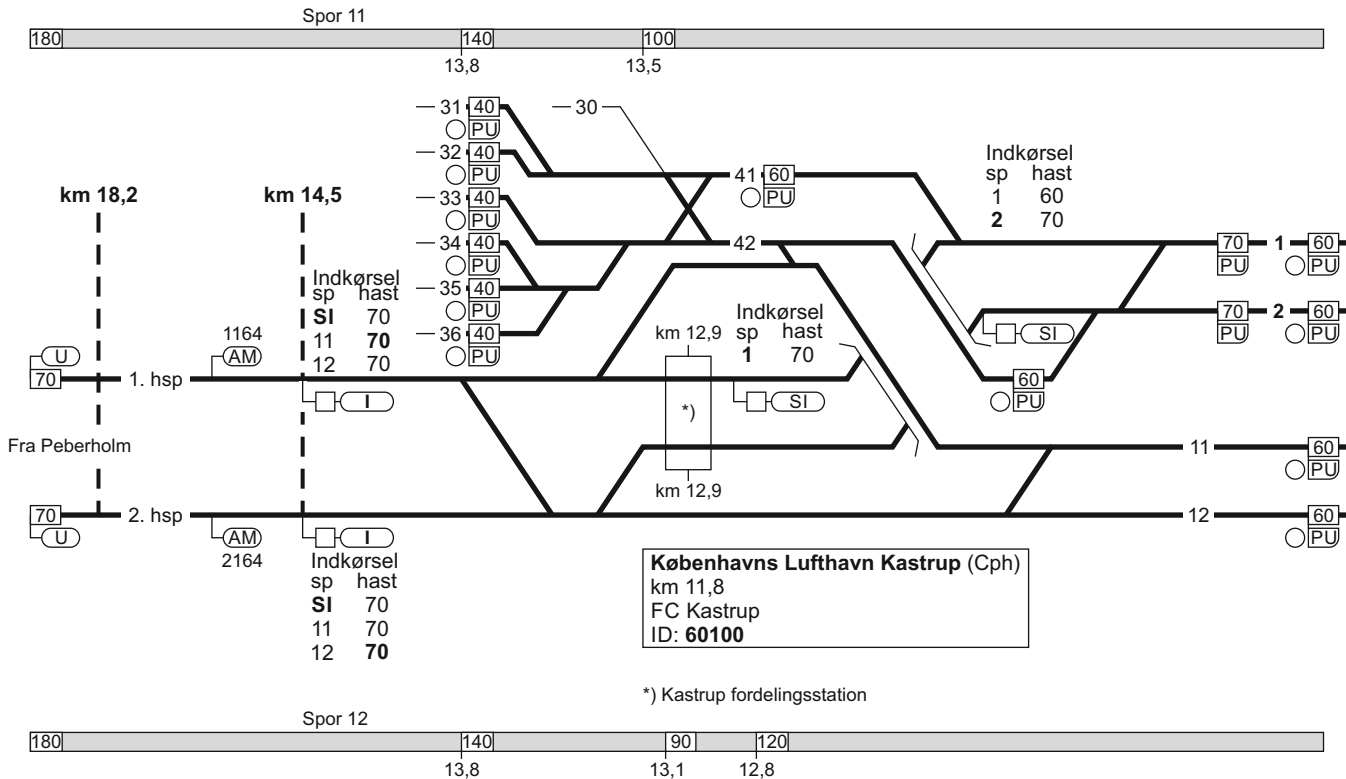

23.04.2019

11. Peberholm - Hvidovre Fjern / København H

TIB-S

11. Peberholm - Hvidovre Fjern / København H

Spor 11



Københavns Lufthavn Kastrup (Cph)
 km 11,8
 FC Kastrup
 ID: 60100

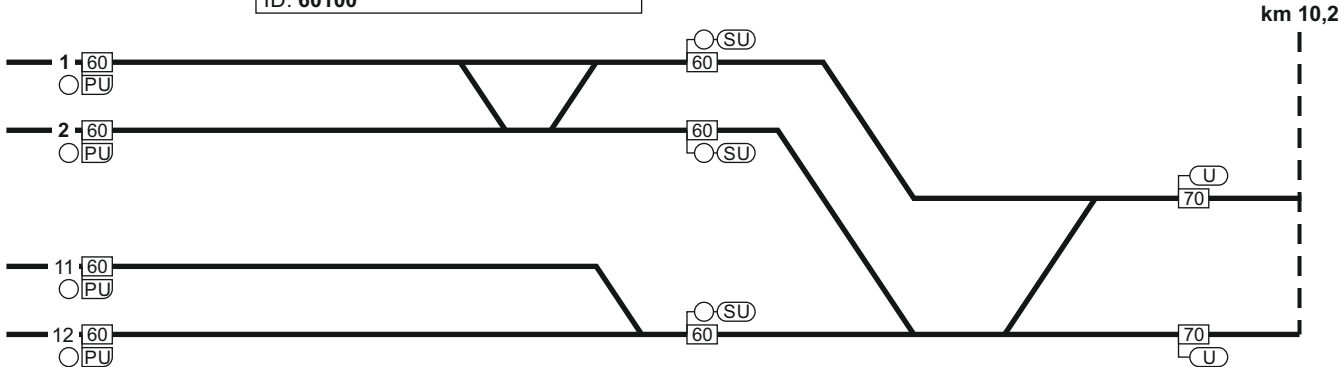

Spor 12

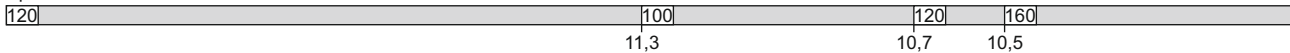

1488

423 - 9

11. Peberholm - Hvidovre Fjern / København H

FC Kastруп
linjeblok / vekselspor
stigning H

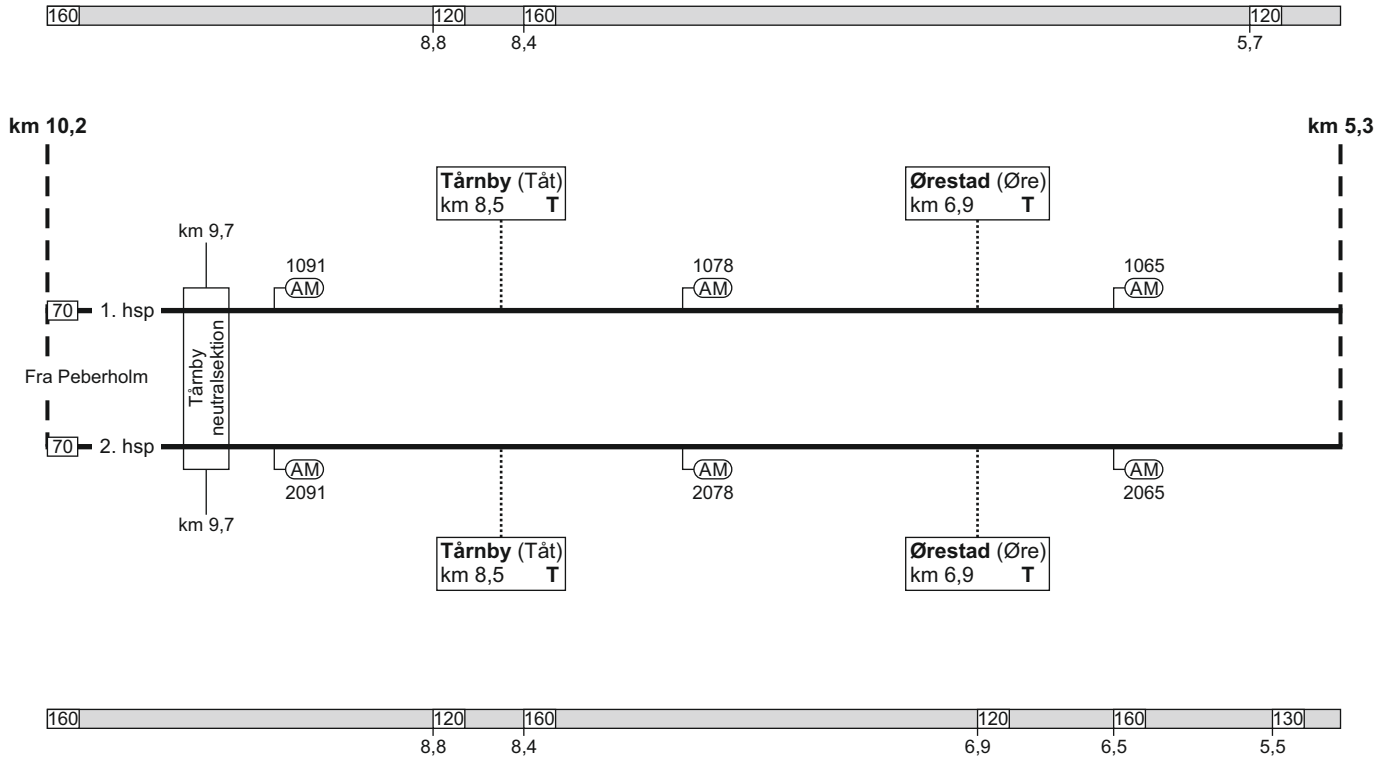

25.09.2022

11. Peberholm - Hvidovre Fjern / København H

FC Glostrup
linjeblok / vekselspor
stigning F

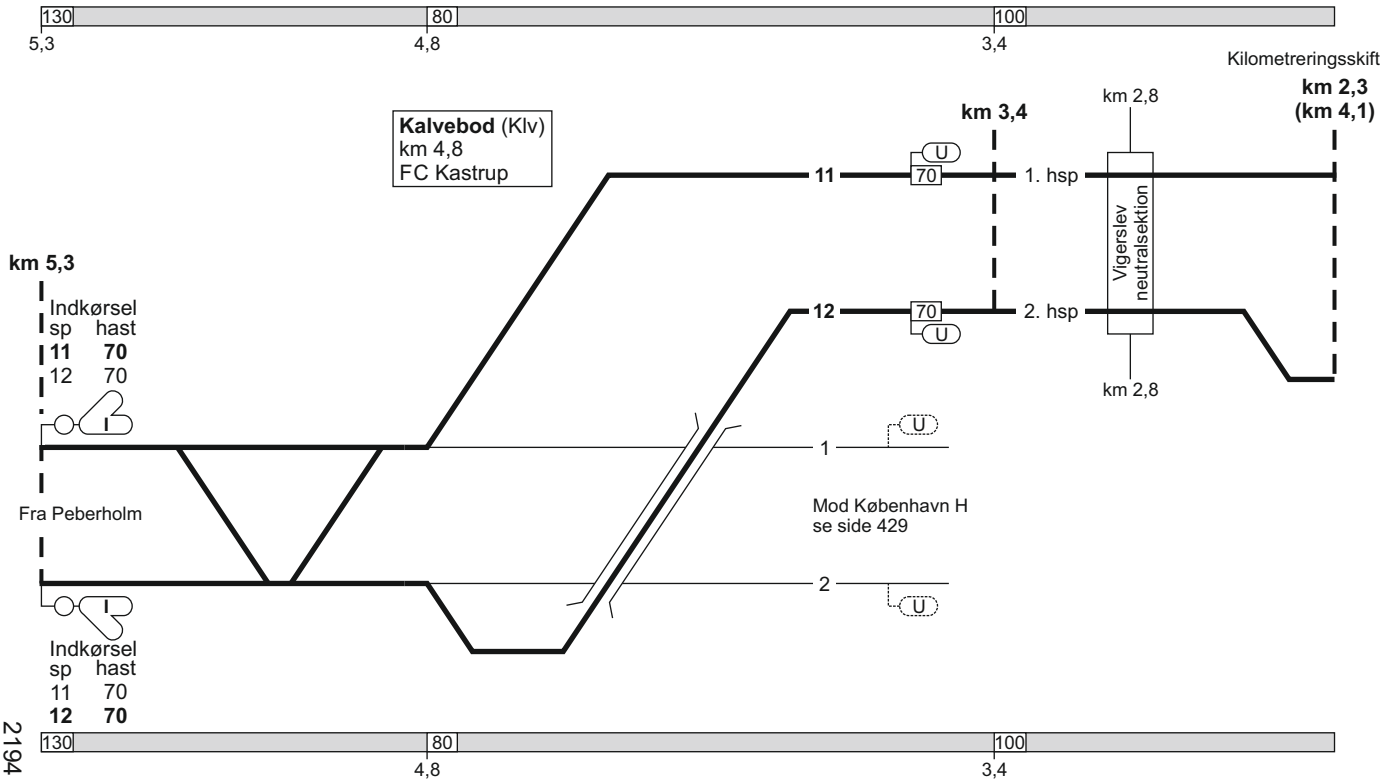

TIB-S

11. Peberholm - Hvidovre Fjern / København H

425 - 17

2194

11. Peberholm - Hvidovre Fjern / København H

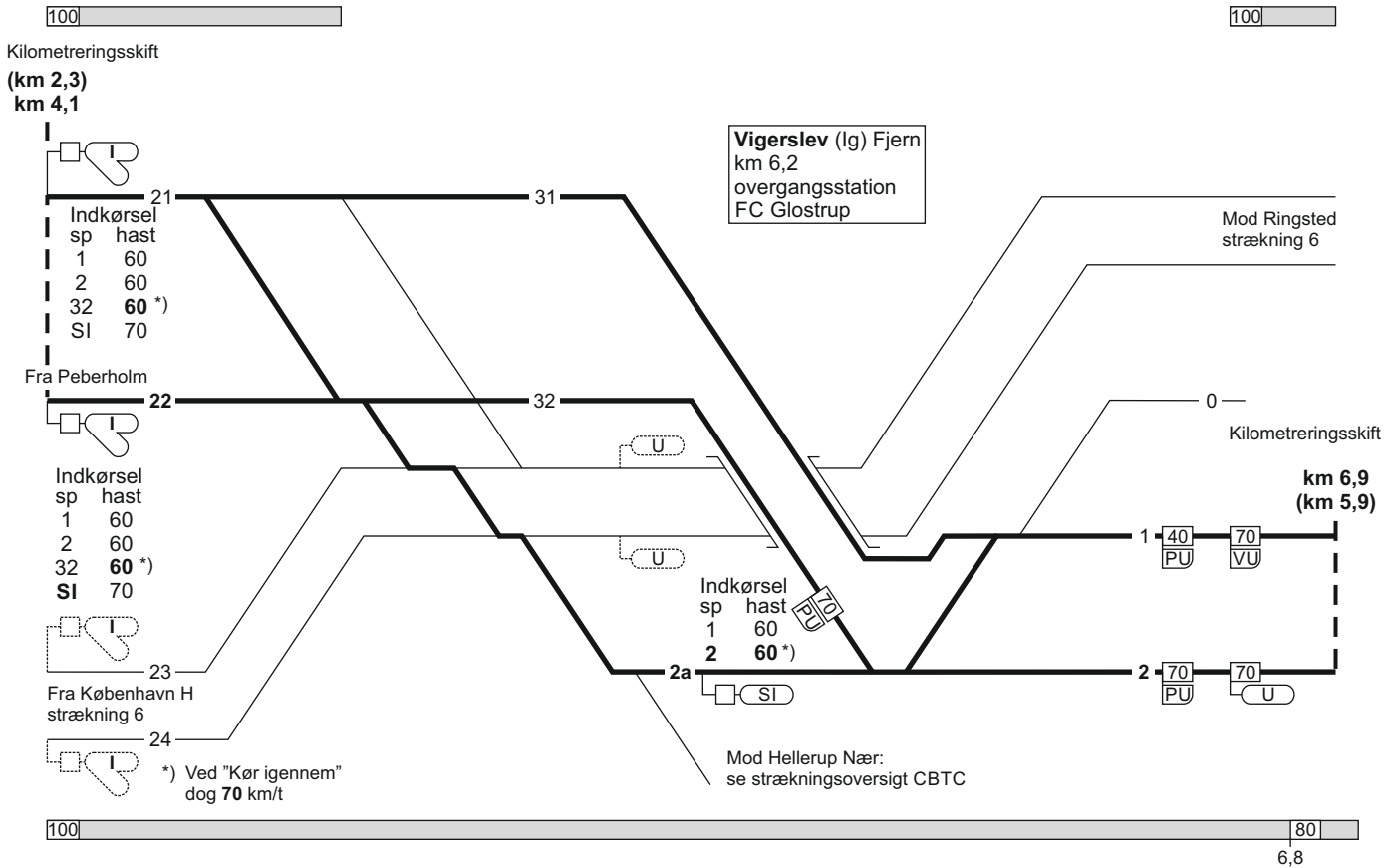

11. Peberholm - Hvidovre Fjern / København H

25.09.2022

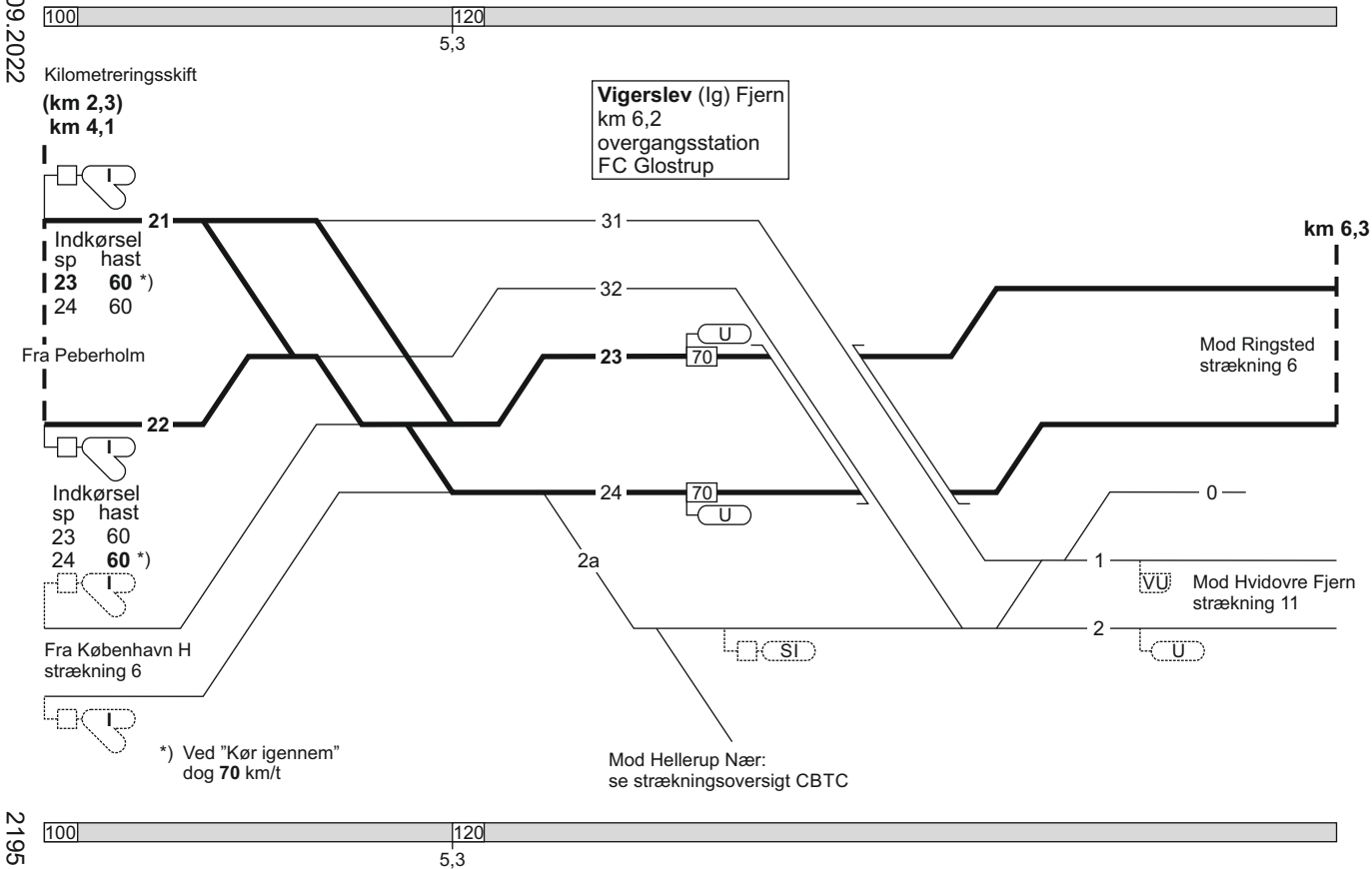

2195

11. Peberholm - Hvidovre Fjern / København H

FC Glostrup
linjeblok
stigning L

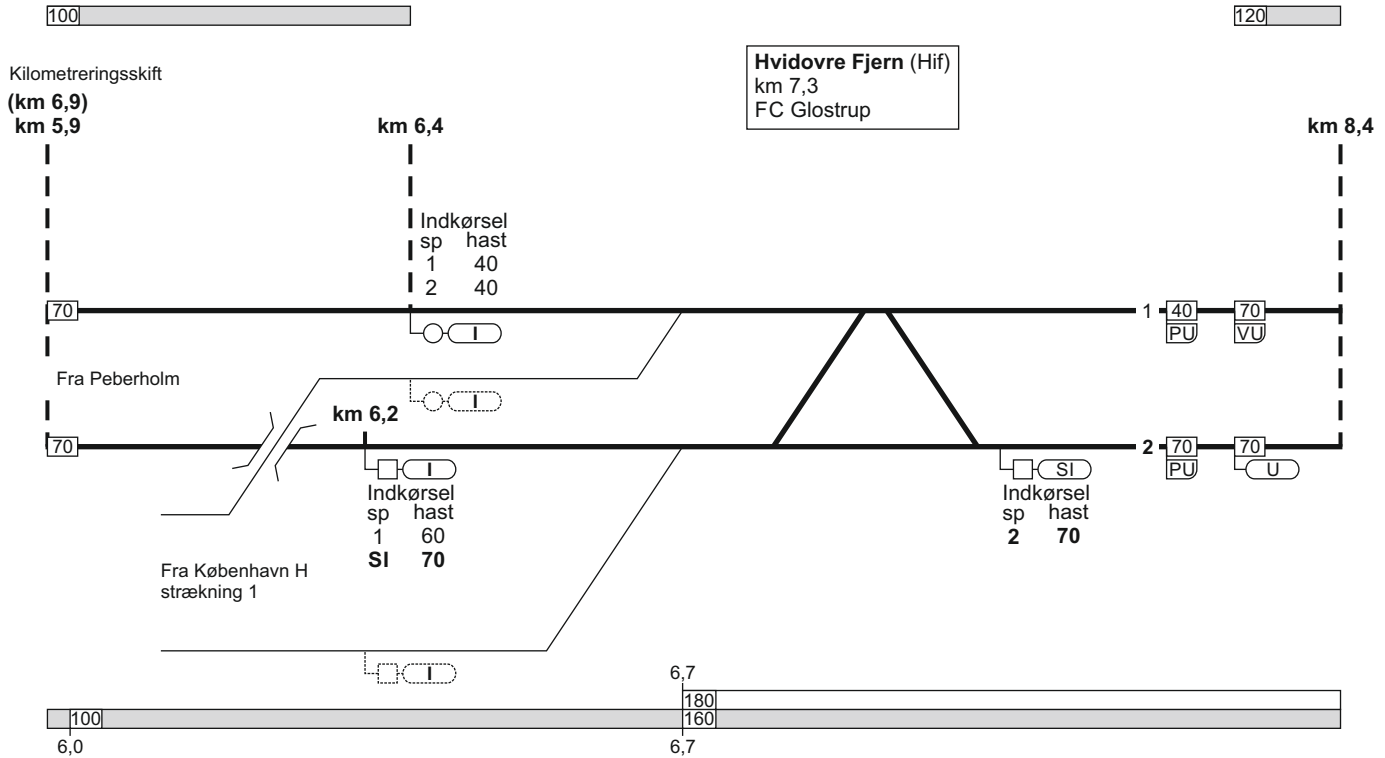

11. Peberholm - Hvidovre Fjern / København H

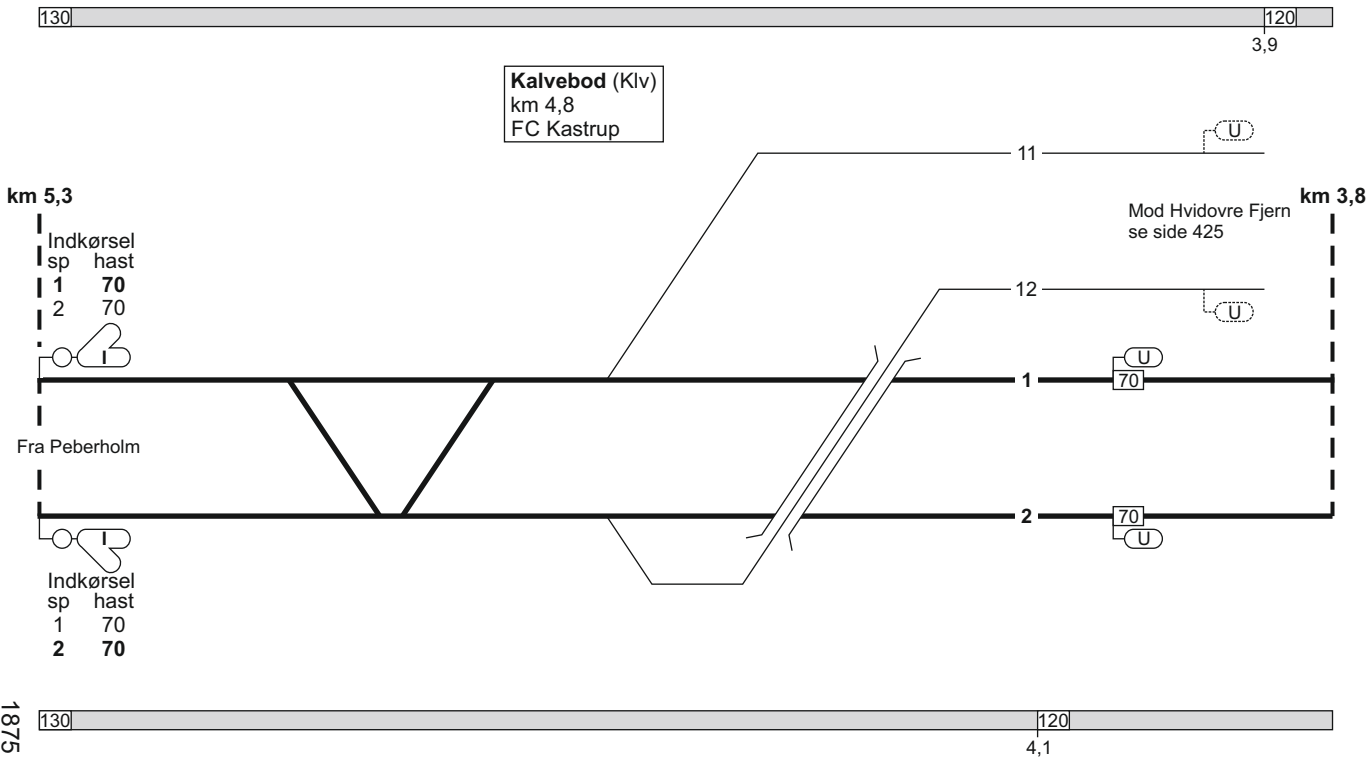

11. Peberholm - Hvidovre Fjern / København H

FC Kastrup
linjeblok / vekselspor
stigning B

FC Kastrup
linjeblok / vekselspor
stigning B

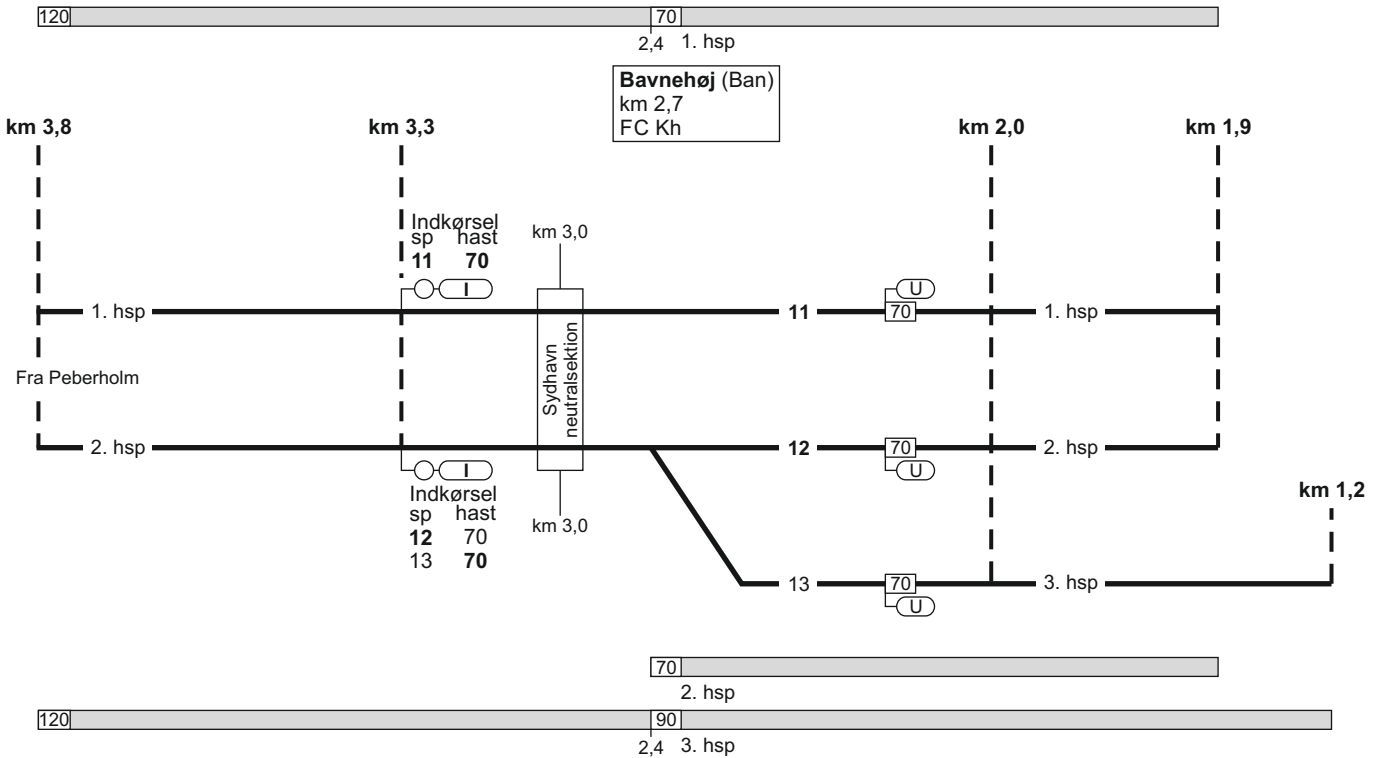

11. Peberholm - Hvidovre Fjern / København H

03.04.2022

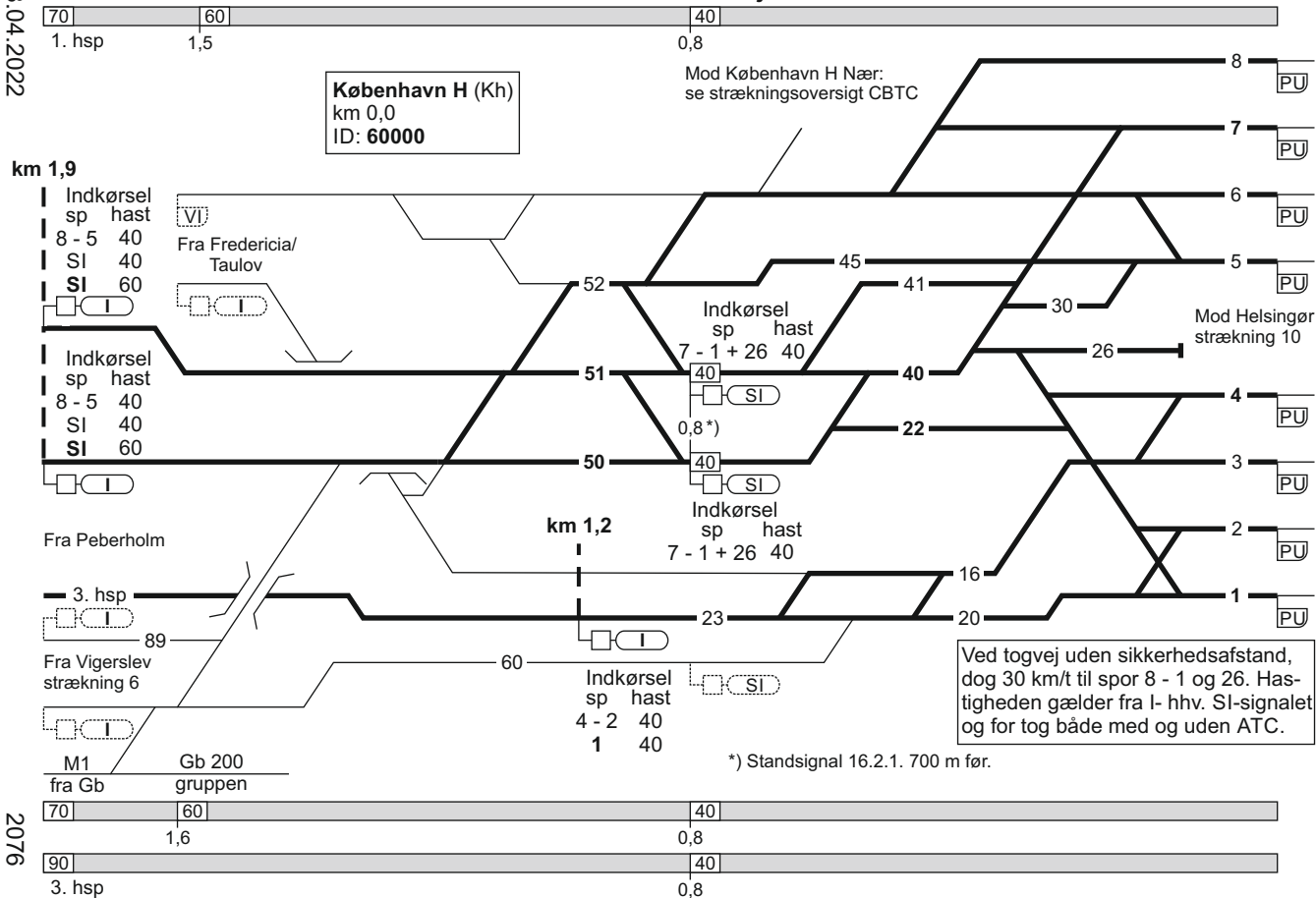

2076

11. København H / Hvidovre Fjern - Peberholm

Togekspeditionssted 1	Togfølgestation 2	Sporbenyttelse 3	Standsningssted 4	Kmp/FC telefonnummer 5
København H			<p>Spor 1-8: Tog fremført af diesellokomotiv standser med forreste køretøj i røgåbningen. Ved forspandskørsel dog med bageste lokomotiv i røgåbningen.</p> <p>Passagertog der ankommer på hverdage i tidsrummet kl. 02.00-04.30 og på søn- og helligdage i tidsrummet kl. 02.00-05.30, skal uanset toglængde standse ud for "200-metermærket" (SR-mærke 17.20.)</p>	<p>Kmp: 82 34 12 14 eller 82 34 26 12</p> <p>GSM-R: 81 99 12 00</p> <p>FC Kastrup: Kh (ekskl.) - Klv - Phm (ekskl.) 82 34 61 43</p> <p>GSM-R: 81 99 12 03</p> <p>FC Glostrup: Hif - Klv (ekskl.) 82 34 18 80</p> <p>GSM-R: 81 99 12 01</p>

Togekspeditionssted 1	Togfølgestation 2	Sporbenyttelse 3	Standsningssted 4	Kmp/FC telefonnummer 5
Københavns Lufthavn Kastrup			<p>Spor 1 og 2: Tog fra Kalvebod som efter ankomst skal bortrangeres, skal køre helt frem til "S-mærket" (SR-mærke 17.18.).</p> <p>Ved signalgivning "Kør" til "Togvej uden sikkerhedsafstand" fra SI-signal, skal tog køre helt frem til togvejens endepunkt.</p>	<p>FC Kastrup: Kh (ekskl.) - Klv - Phm (ekskl.) 82 34 61 43</p> <p>GSM-R: 81 99 12 08</p>

21. Odense - Svendborg

Strækningshastighed:

Delstrækning	Strækningshastighed (km/t)
Odense - Svendborg	120

21. Odense - Svendborg

Odense (Od)
 km 160,3
 overgangsstation
 ID: 66800

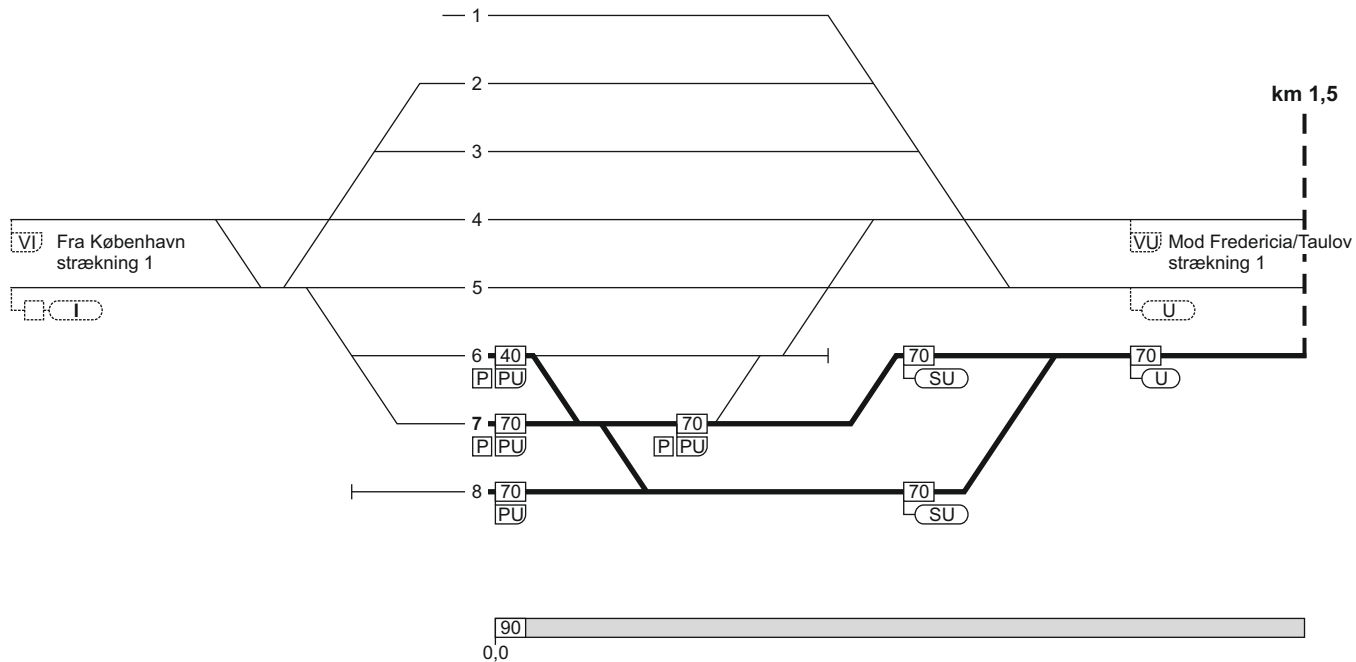

21. Odense - Svendborg

TIB-S

21. Odense - Svendborg

FC Fa Svg
linjeblok
stigning F

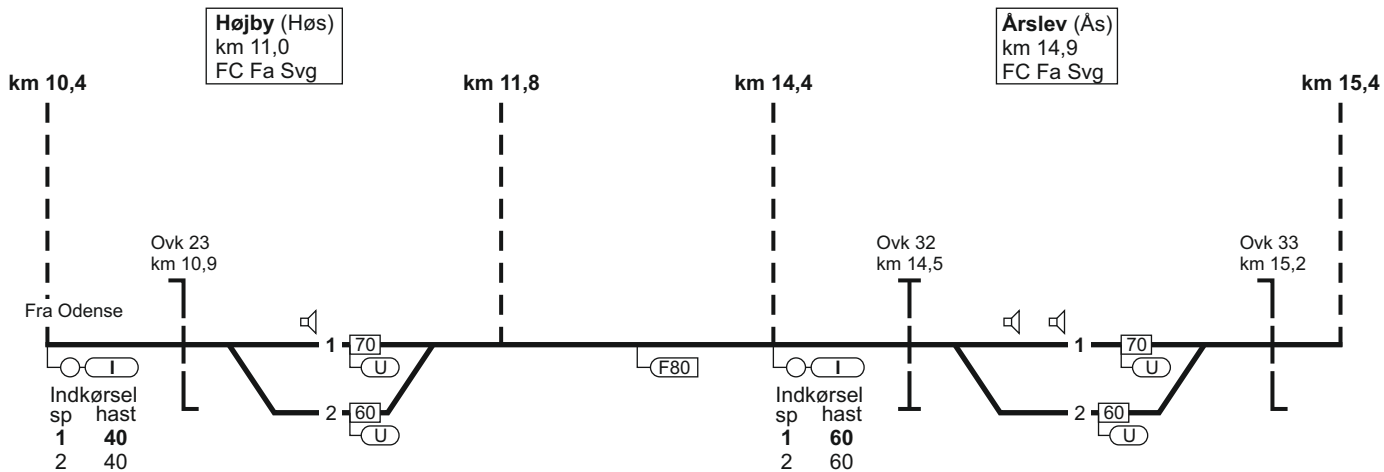

120

21. Odense - Svendborg

17.03.2022

FC Fa Svg
linjeblok
stigning F

TIB-S

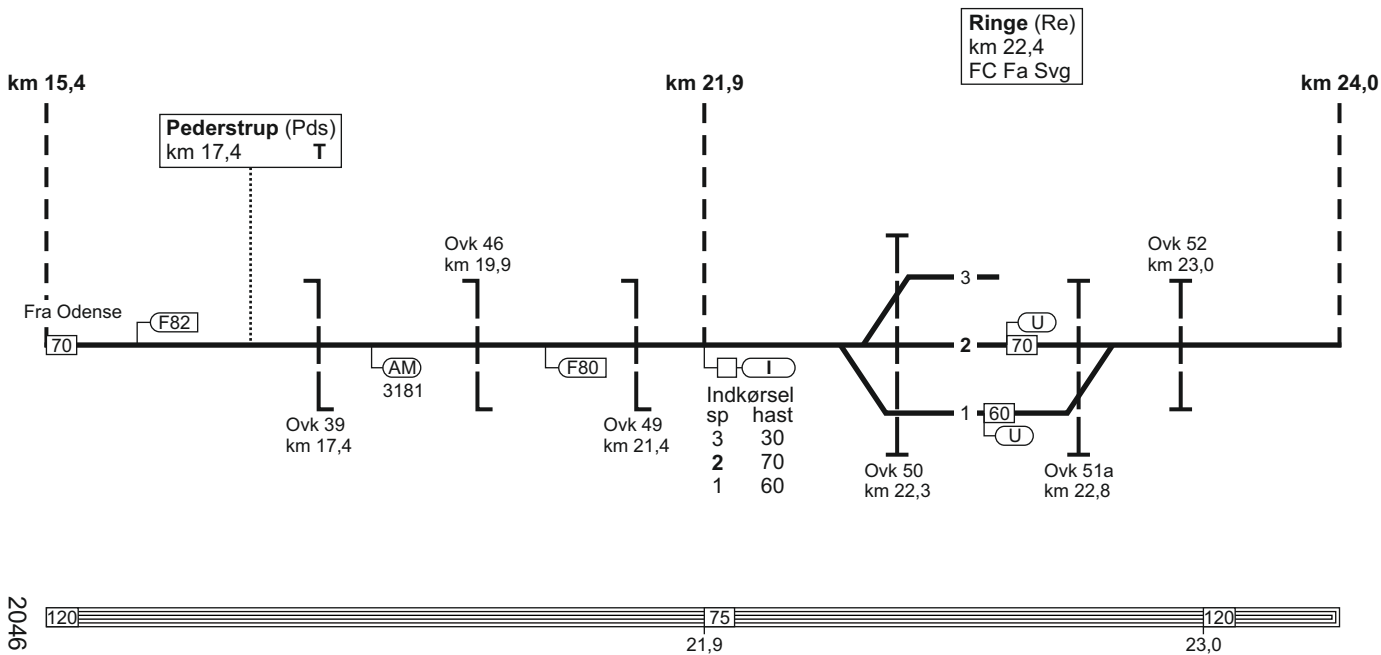

21. Odense - Svendborg

2046

445 - 7

21. Odense - Svendborg

FC Fa Svg
linjeblok
stigning F

FC Fa Svg
linjeblok
stigning G

Kværndrup (Kvs)
km 30,2
FC Fa Svg

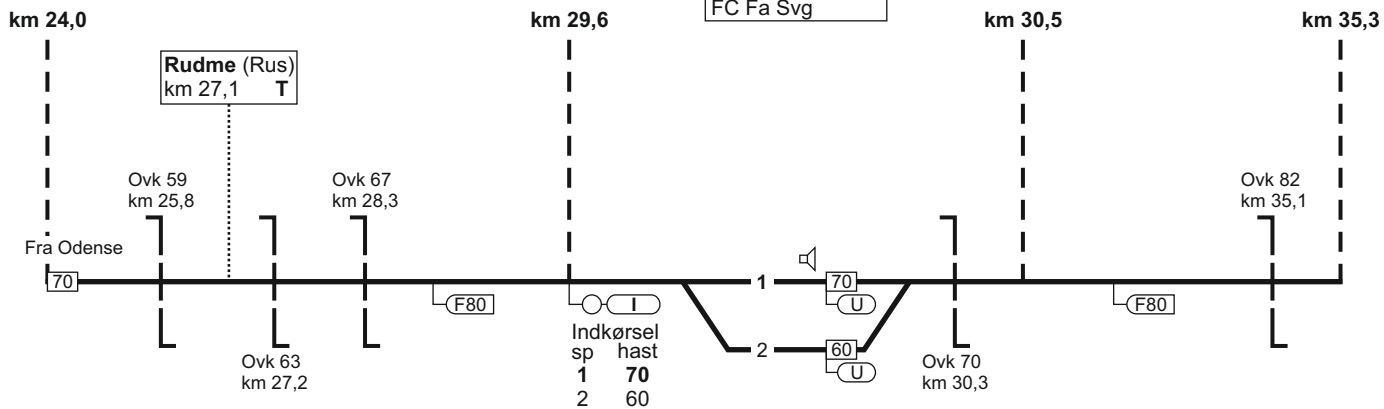

21. Odense - Svendborg

FC Fa Svg
linjeblok
stigning F

17.03.2022

TIB-S

21. Odense - Svendborg

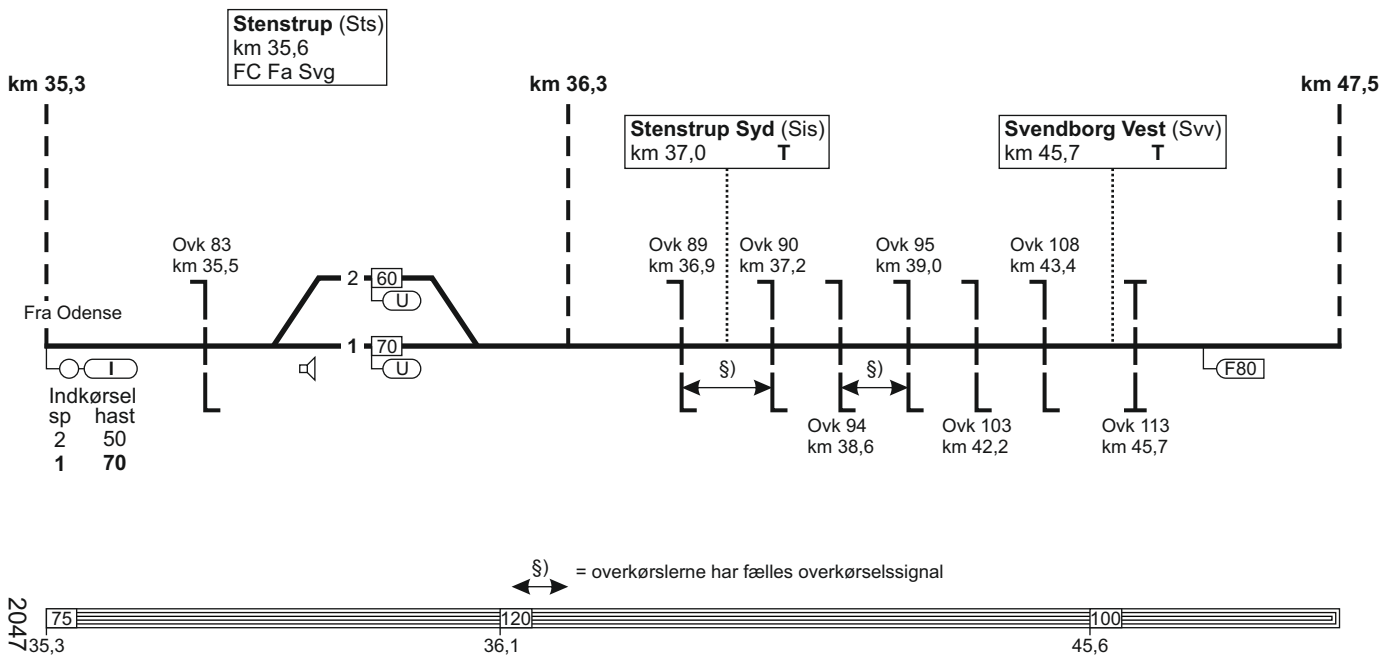

447 - 5

21. Odense - Svendborg

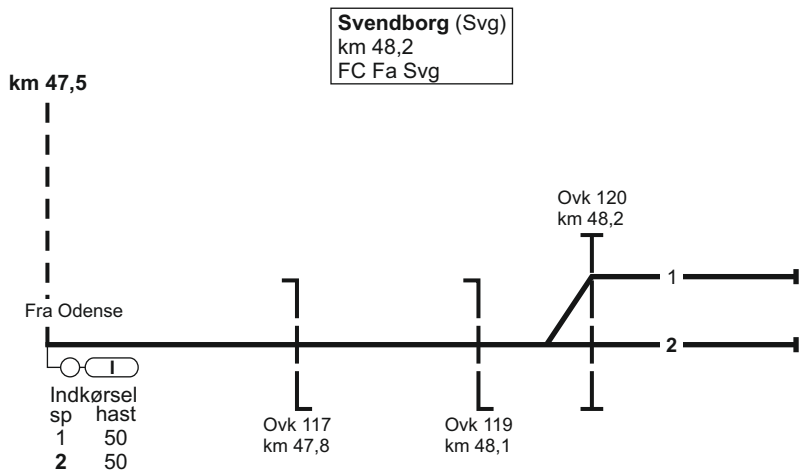

21. Svendborg - Odense

TIB-S

21. Svendborg - Odense

449 - 6

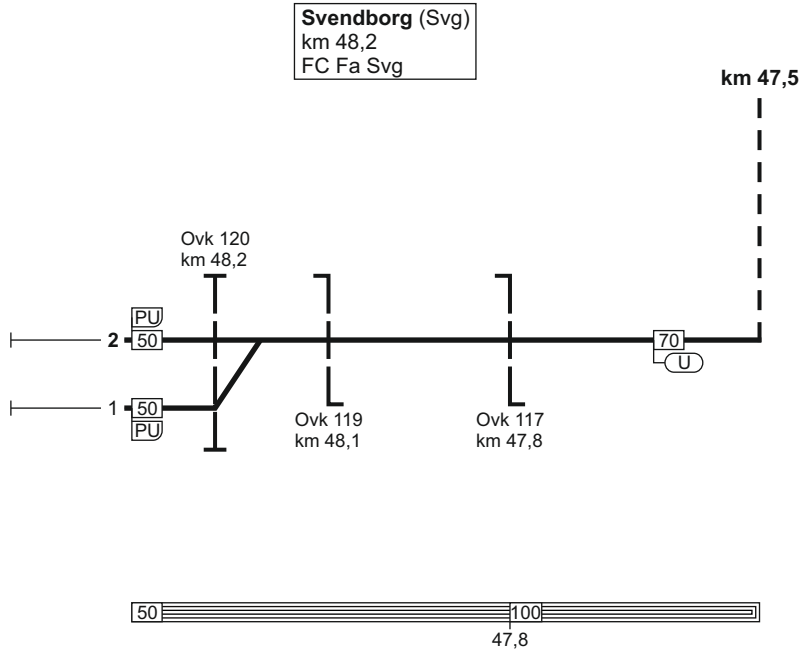

17.03.2022

2048

21. Svendborg - Odense

FC Fa Svg
linjeblok
stigning F

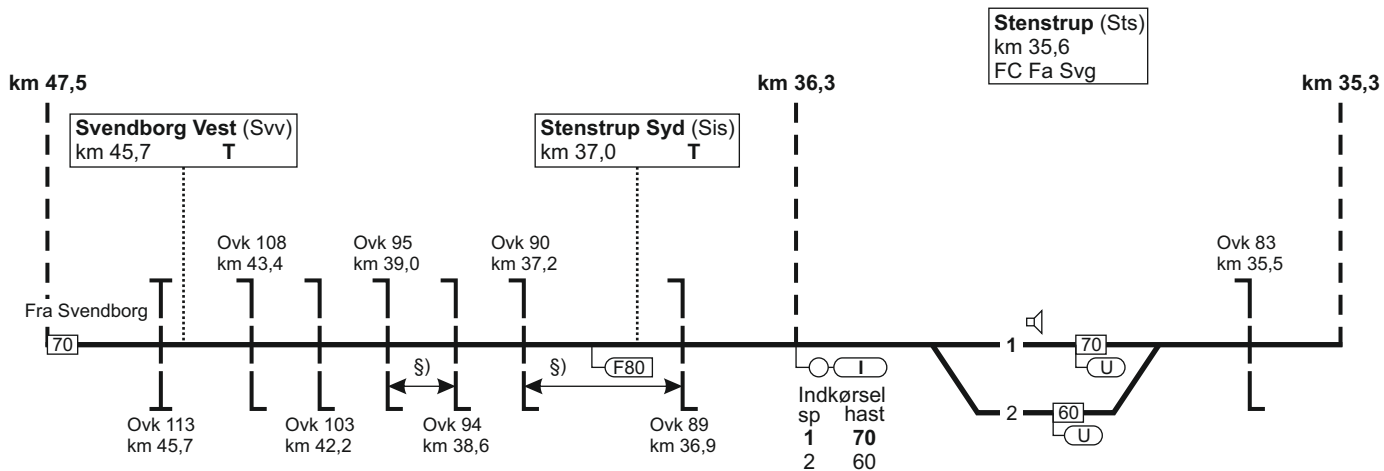

§) = overkørslerne har fælles overkørselssignal



21. Svendborg - Odense

17.03.2022

FC Fa Svg
linjeblok
stigning F

FC Fa Svg
linjeblok
stigning G

TIB-S

21. Svendborg - Odense

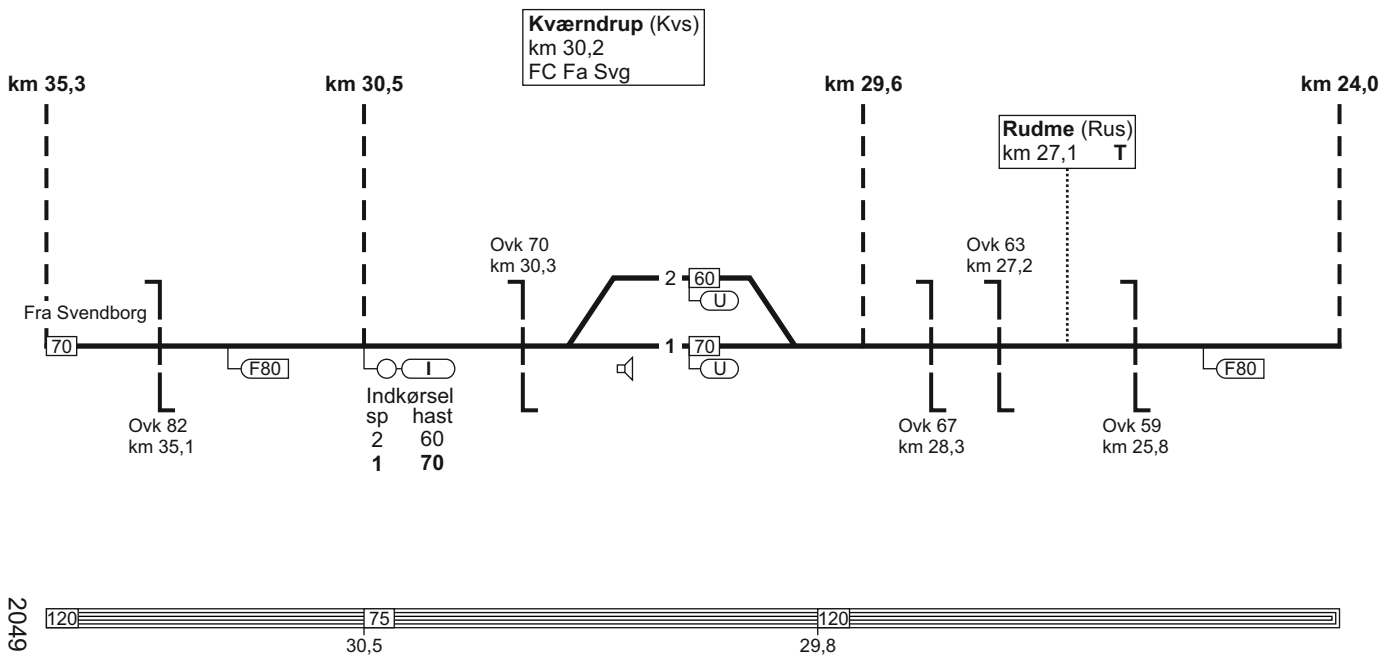

2049

451 - 6

21. Svendborg - Odense

FC Fa Svg
linjeblok
stigning L

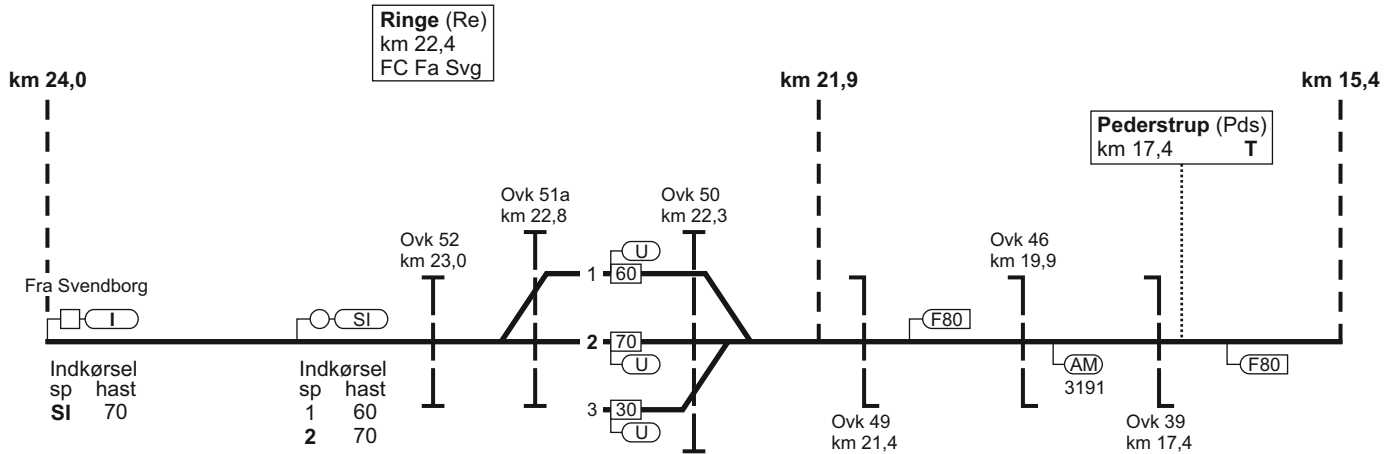

21. Svendborg - Odense

FC Fa Svg
linjeblok
stigning L

05.11.2022

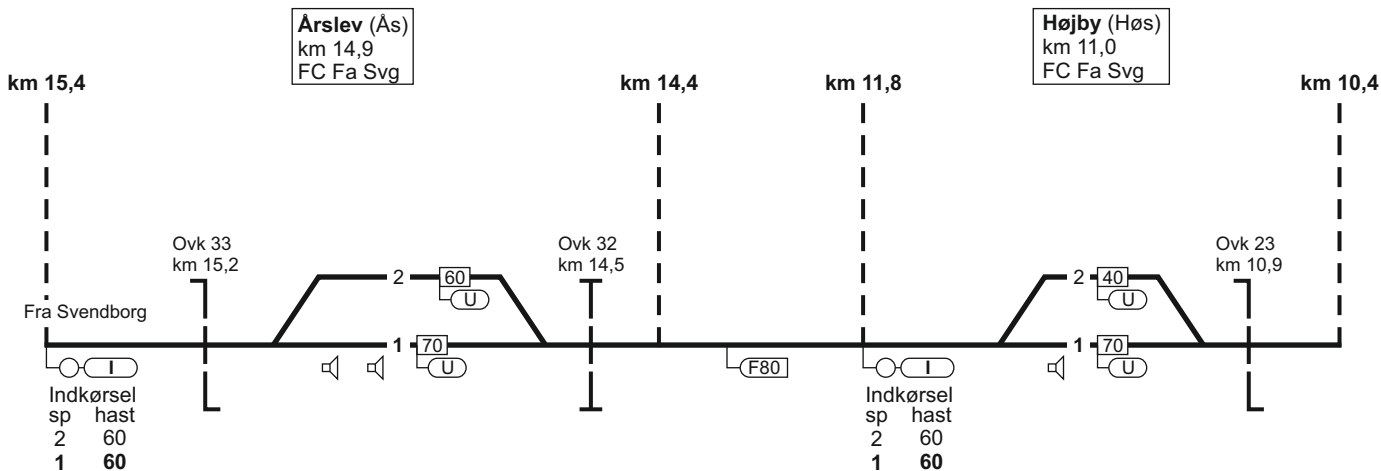

TIB-S

21. Svendborg - Odense

453 - 6

22/14



21. Svendborg - Odense

FC Fa Svg
linjeblok
stigning L

FC Fa Svg
linjeblok
stigning G

Fruens Bøge (Frs)
km 5,3
FC Fa Svg
ID: 62021

Hjallese (Hjs)
km 6,9 T

Odense Sygehus (Oss)
km 3,8 T

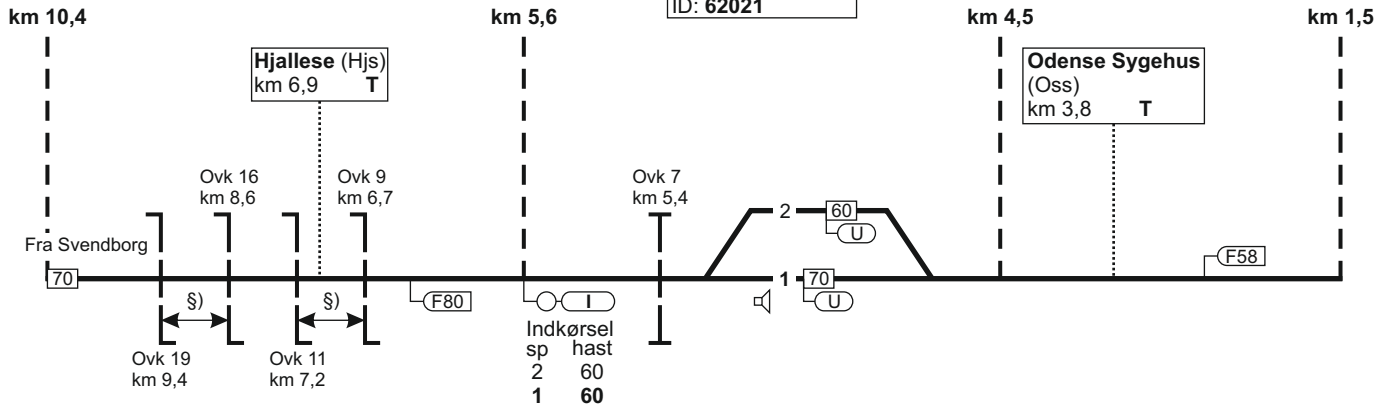

§ = overkørslerne har fælles overkørselssignal



21. Svendborg - Odense

10.05.2019

Odense (Od)
 km 160,3
 overgangsstation
 ID: **66800**

km 1,5

Indkørsel	
sp	hast
8	70
7	70
6	40

Fra Svendborg

VJ Fra Fredericia/Taulov strækning 1

VU Mod København strækning 1

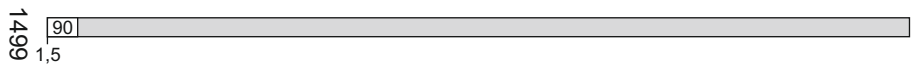
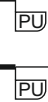
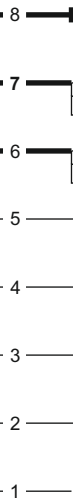
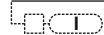

TIB-S

21. Svendborg - Odense

455 - 5

21. Odense - Svendborg

Togekspeditionssted 1	Togfølgestation 2	Sporbenyttelse 3	Standsningssted 4	Kmp/FC telefonnummer 5
Odense				Kmp: 82 20 11 11 eller 82 20 11 57 GSM-R: 81 99 12 68
Fredericia				FC: Od (ekskl.) - Svg 82 27 25 12 GSM-R: 81 99 12 22

23. Fredericia - Aarhus H

Strækningshastighed:

Delstrækning	Strækningshastighed (km/t)
Fredericia - Vejle	160
Vejle - Horsens	180
Horsens - Aarhus H	160

23. Fredericia - Aarhus H

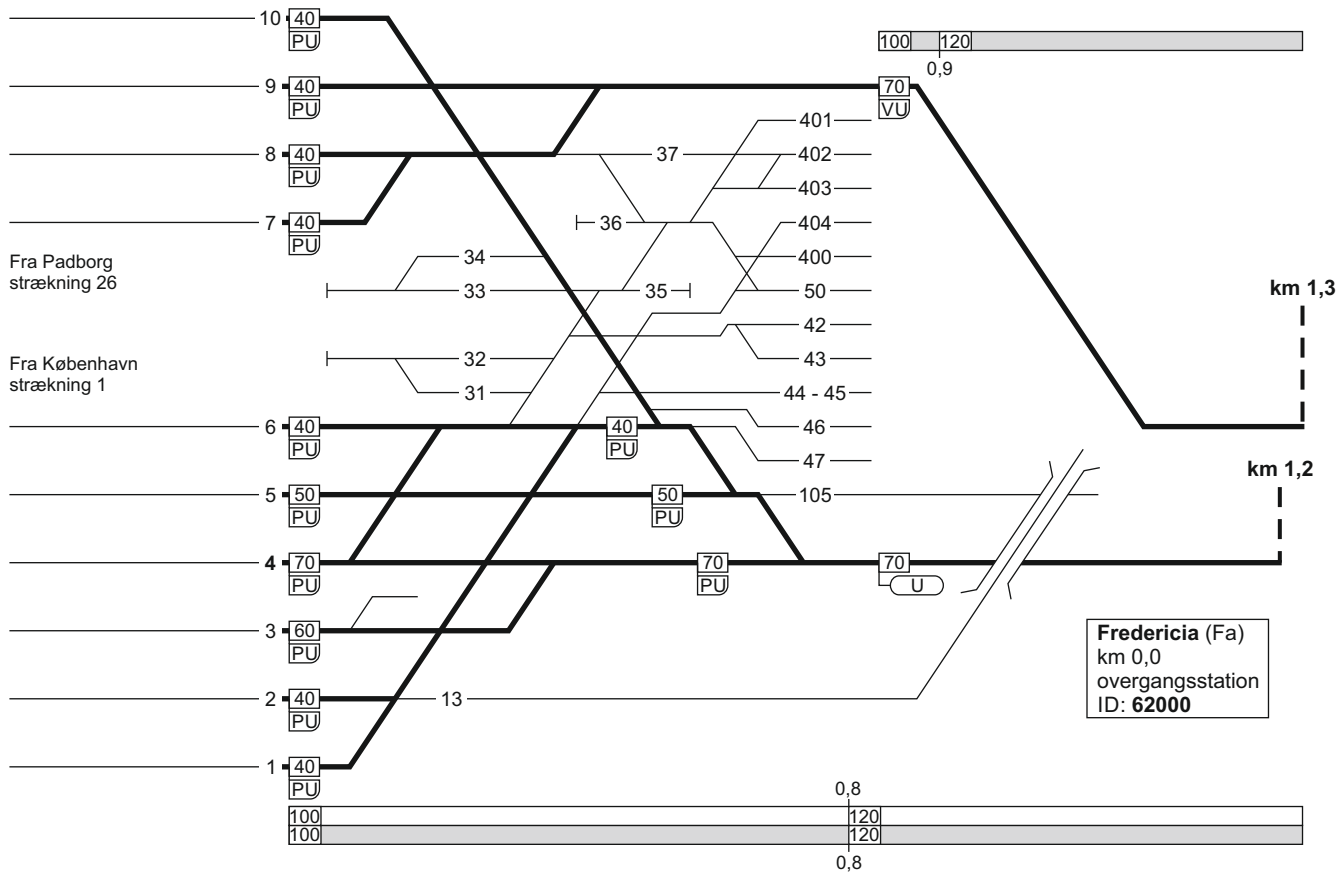

Fra Padborg strækning 26

Fra København strækning 1

Fredericia (Fa)
km 0,0
overgangsstation
ID: **62000**

23. Fredericia - Aarhus H

FC Fa Nord
linjeblok
stigning H

19.12.2022

TIB-S

23: Fredericia - Aarhus H

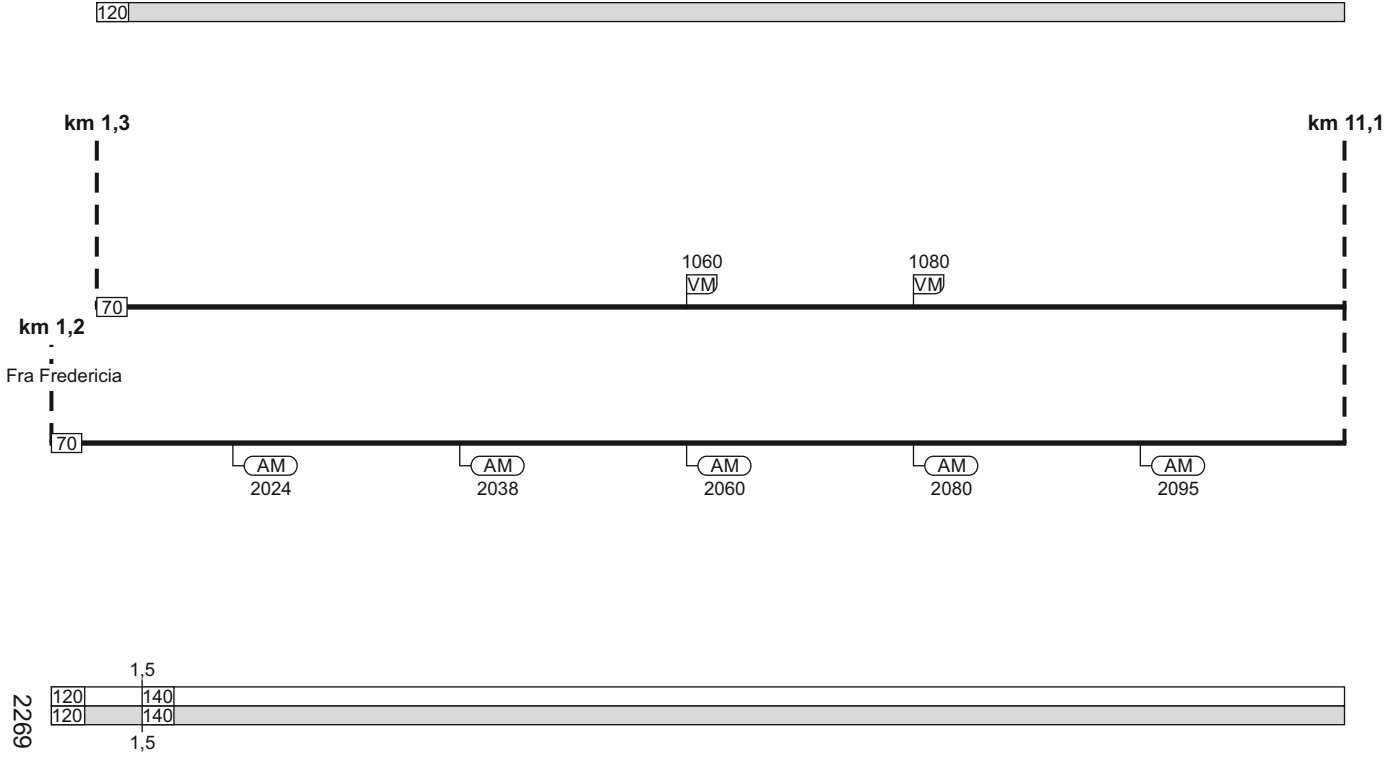

2269

463 - 5

23. Fredericia - Aarhus H

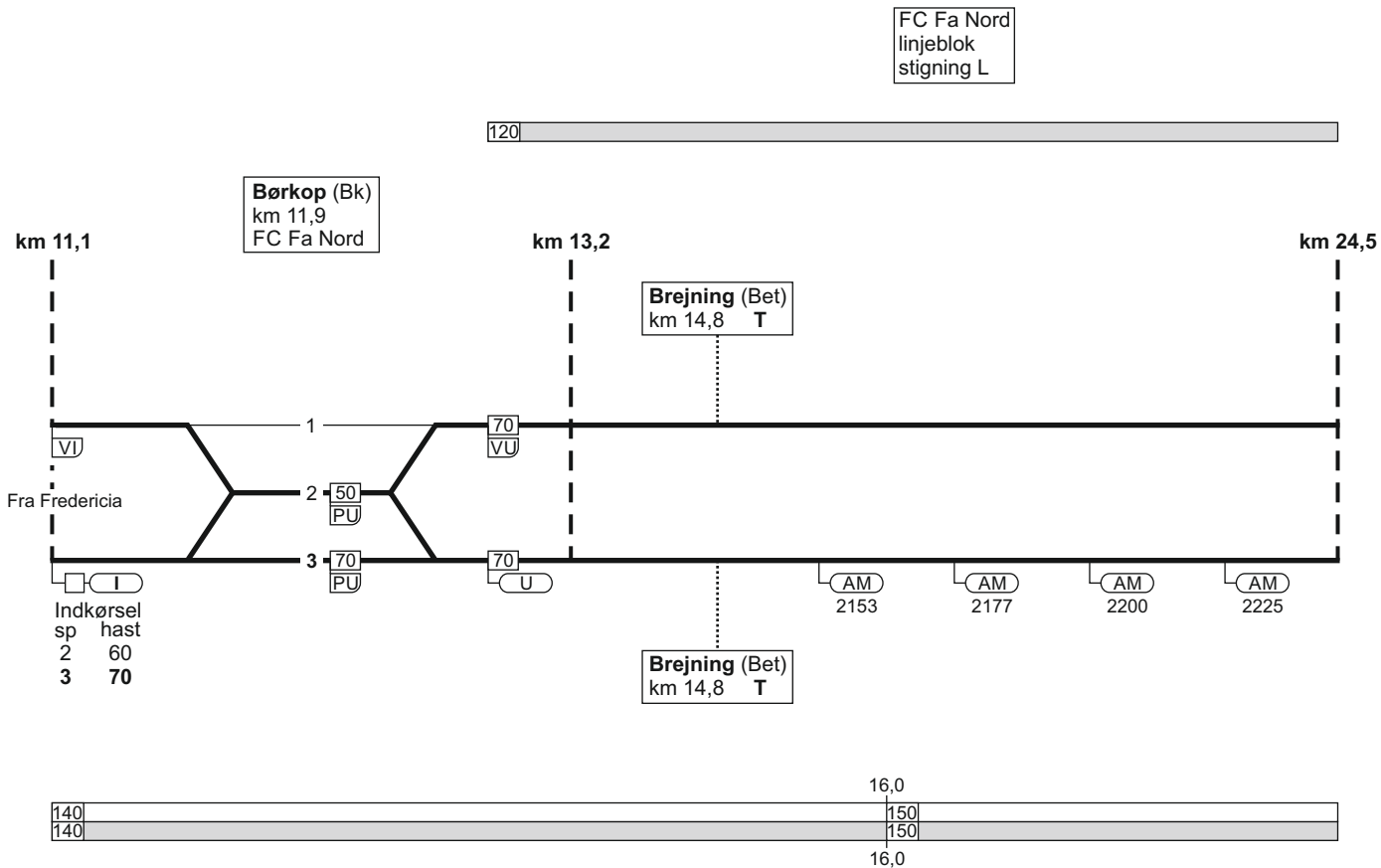

23. Fredericia - Aarhus H

Vejle (Vj) km 25,7
 overgangsstation
 FC Fa Nord
 ID: 67700

80

09.07.2023

TIB-S

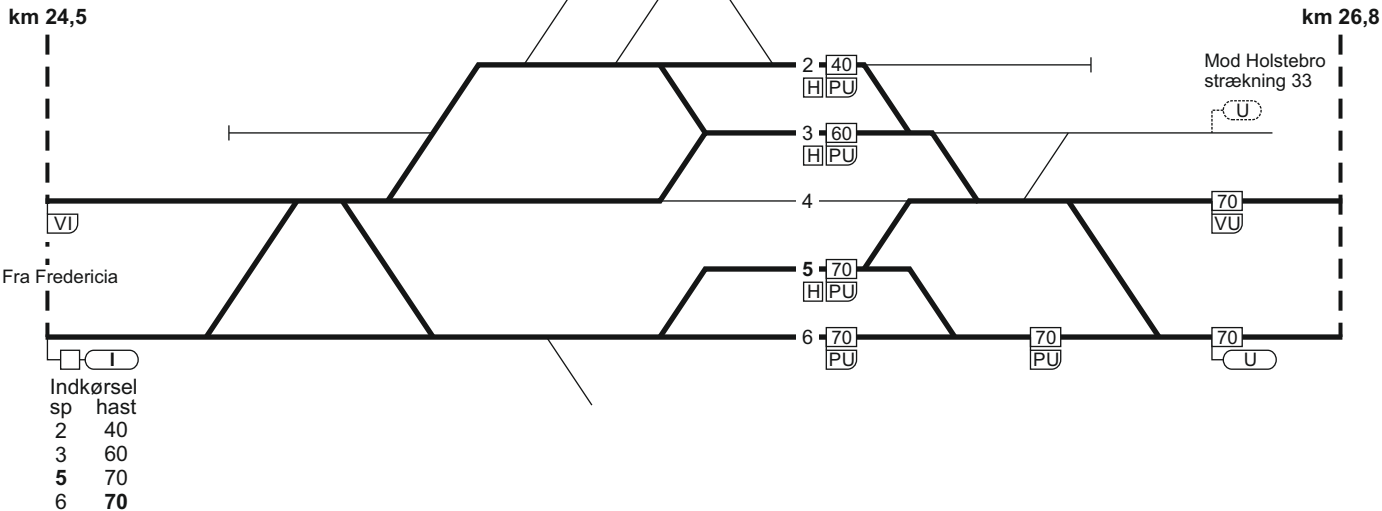

23. Fredericia - Aarhus H

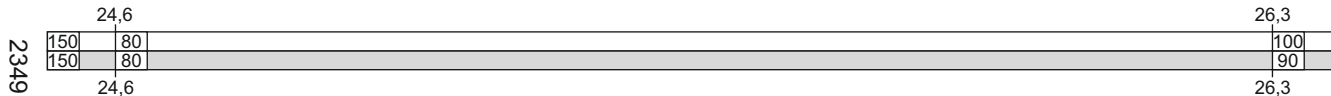

465 - 10

07.12.2023

23. Fredericia - Aarhus H

TIB-S

FC Sd
linjeblok
stigning L

Horsens (Hs) ▽
km 57,1
overgangsstation
ID: 65623

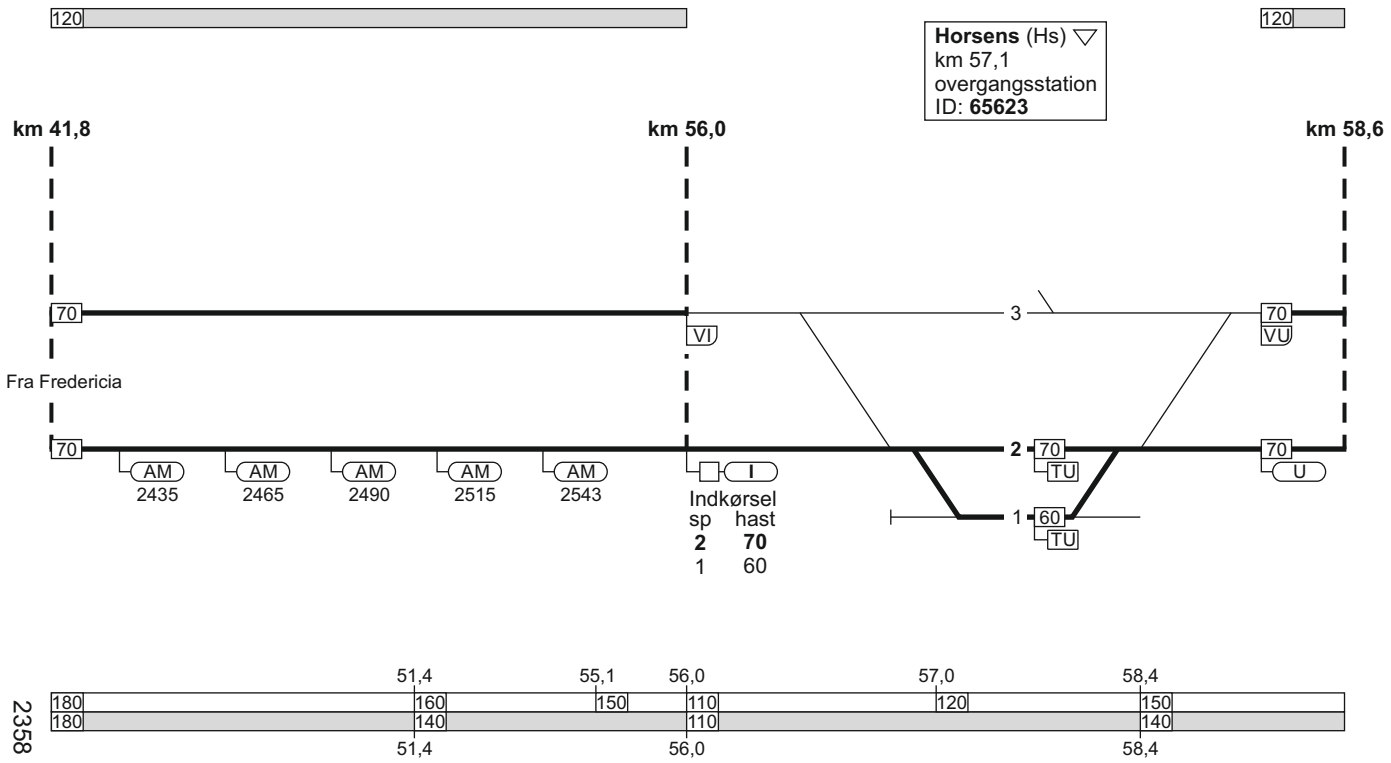

23. Fredericia - Aarhus H

2358

467 - 7

23. Fredericia - Aarhus H

468 - 7

FC Sd
linjeblok
stigning F

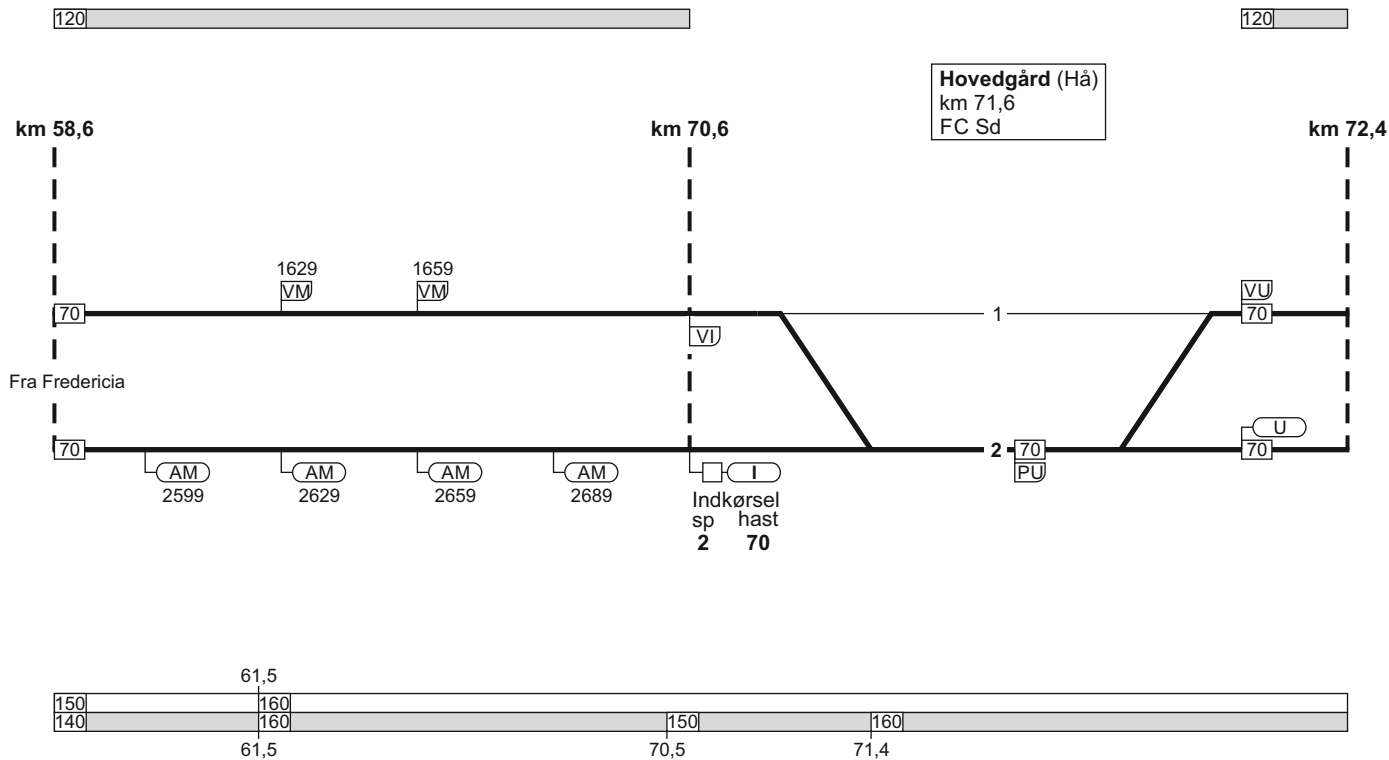

23. Fredericia - Aarhus H

TIB-S

23. Fredericia - Aarhus H

02.12.2017

FC Sd
linjeblok
stigning F

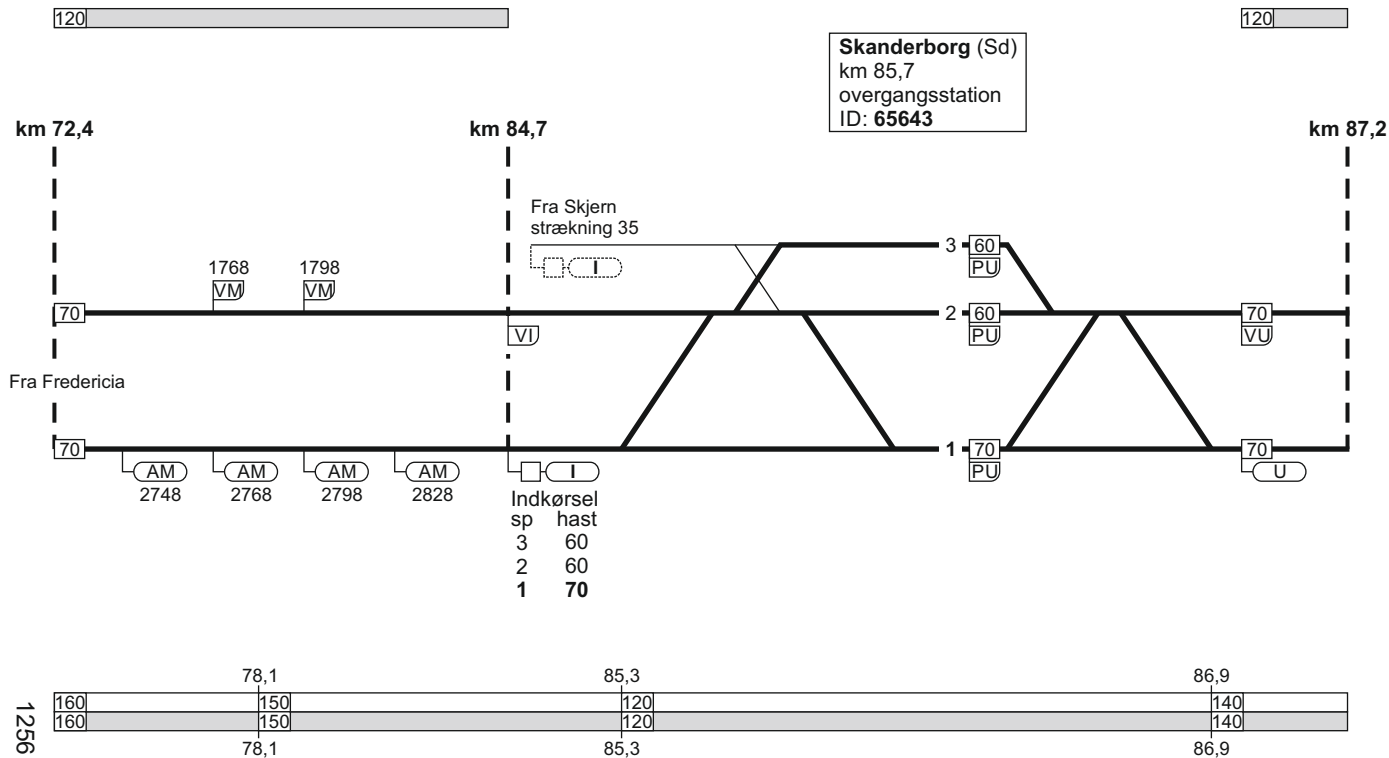

TIB-S

23: Fredericia - Aarhus H

469 - 4

23. Fredericia - Aarhus H

FC Sd
linjeblok
stigning H

Hørning (Hx)
km 94,2
FC Sd

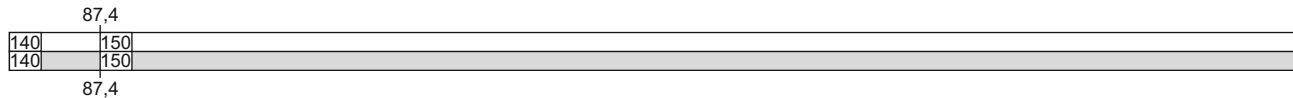
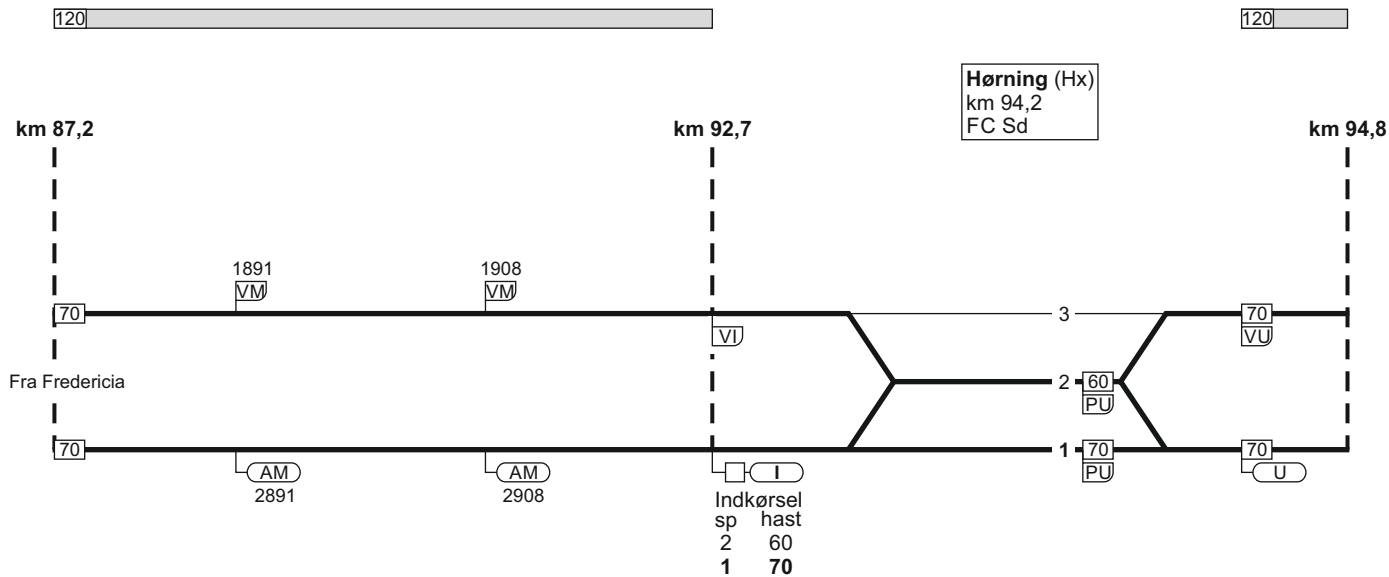

23. Fredericia - Aarhus H

FC Sd
linjeblok
stigning H

02.12.2017

TIB-S



km 94,8 km 105,0

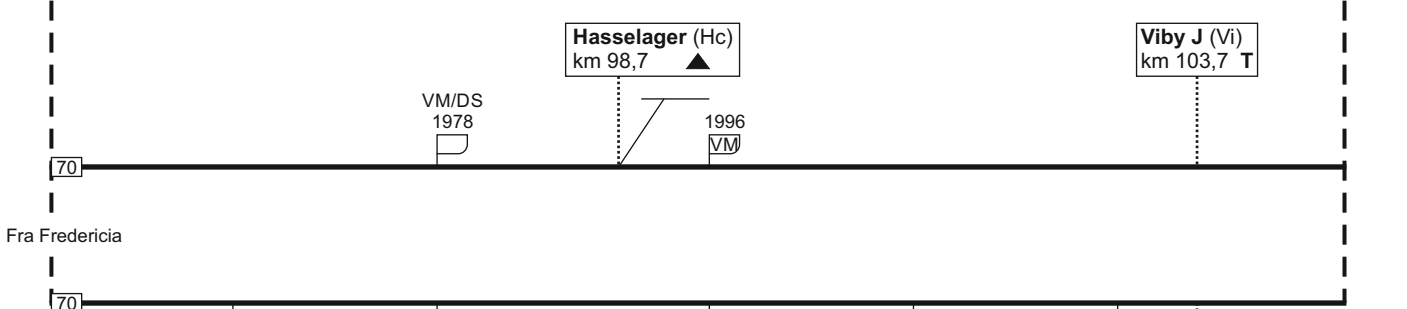

23. Fredericia - Aarhus H

Fra Fredericia

1257

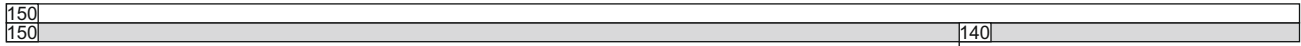

102,8

471 - 6

23. Fredericia - Aarhus H

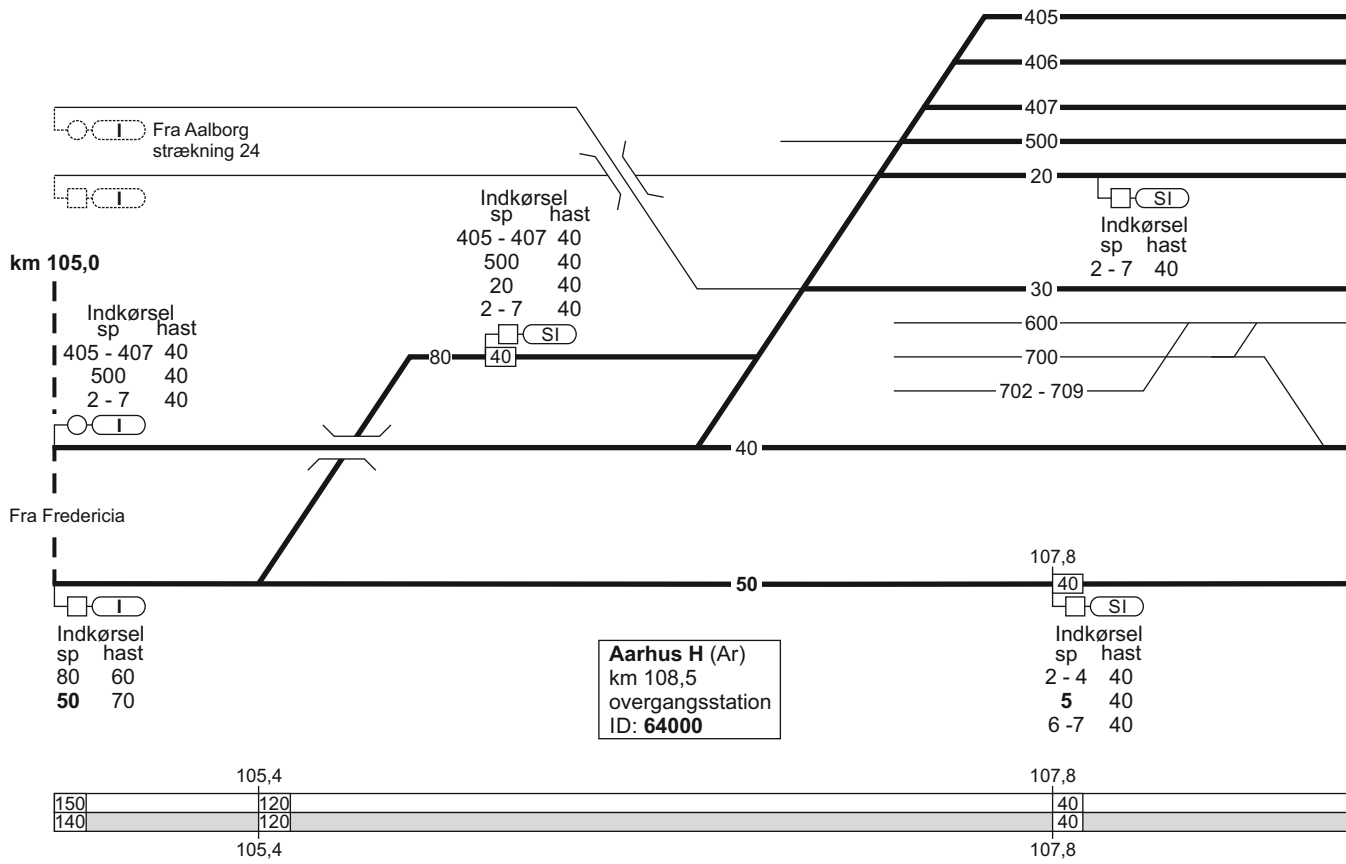

23. Fredericia - Aarhus H

16.12.2017

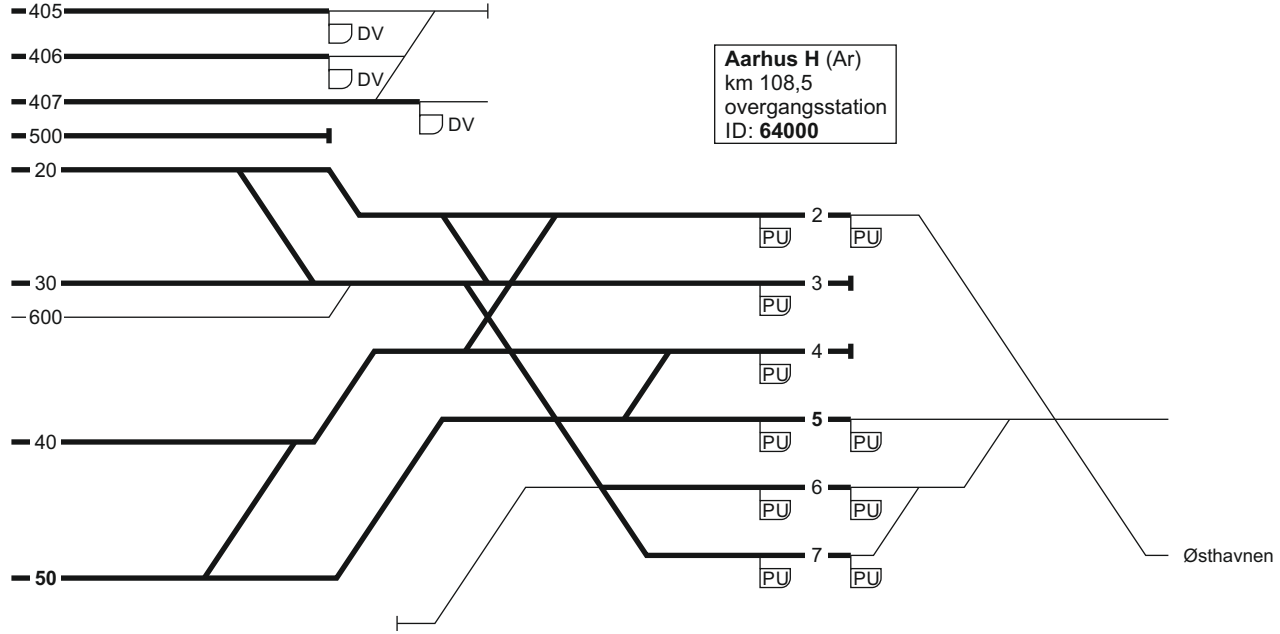

1259

40	
40	

TIB-S

23. Fredericia - Aarhus H

473 - 6

23. Aarhus H - Fredericia

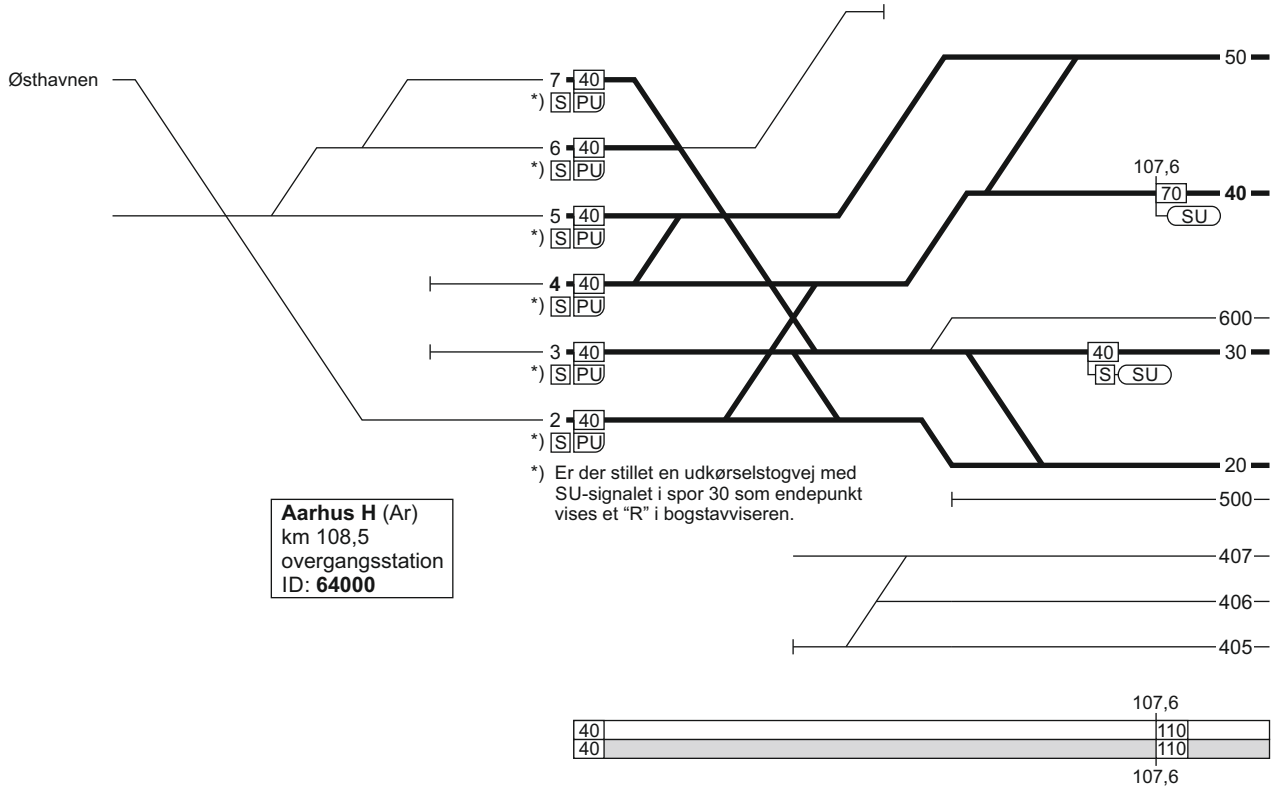

23. Aarhus H - Fredericia

16.12.2017

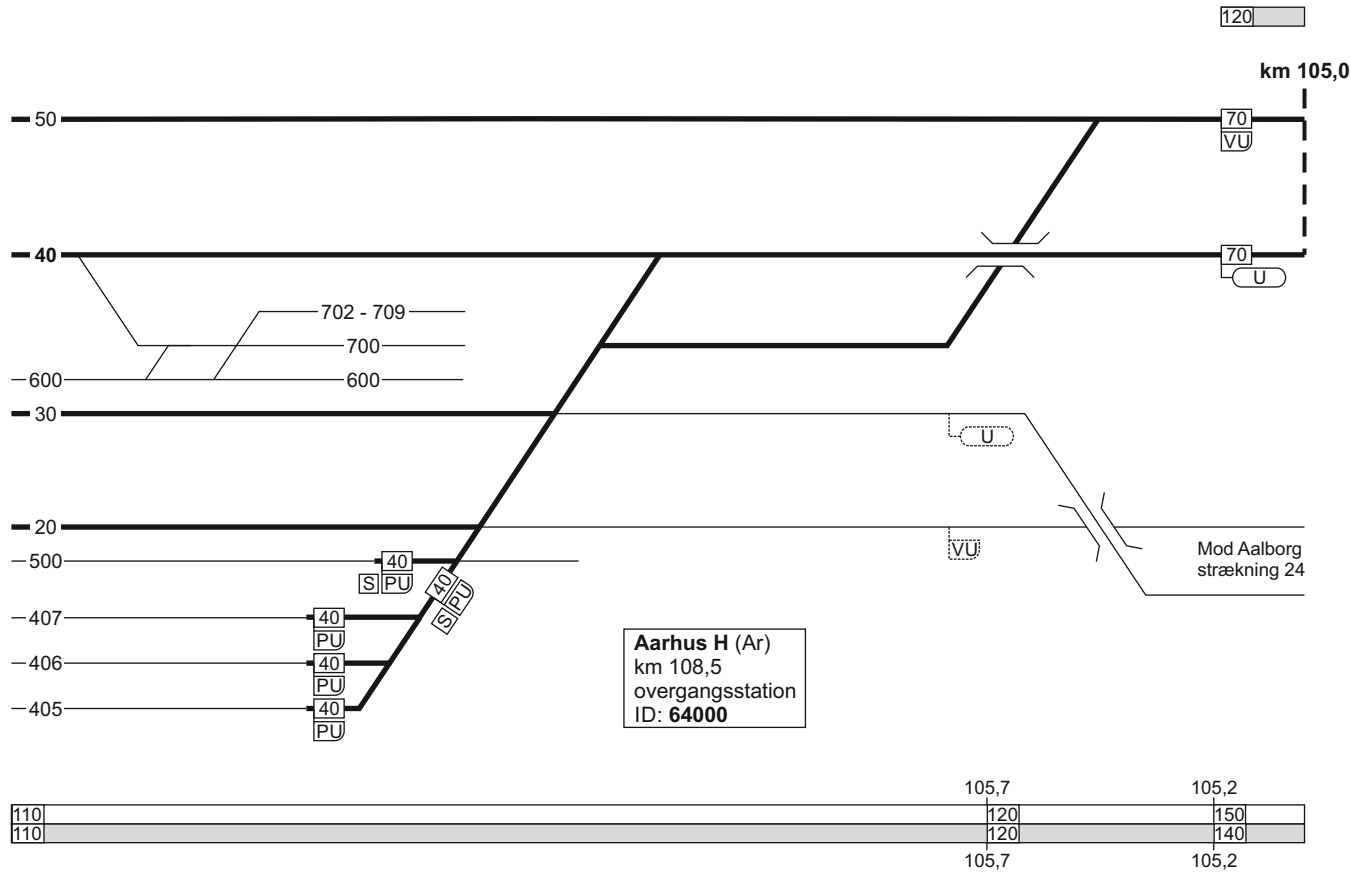

TIB-S

23. Aarhus H - Fredericia

475 - 5

1260

23. Aarhus H - Fredericia

FC Sd
linjeblok
stigning F

476 - 5

23. Aarhus H - Fredericia

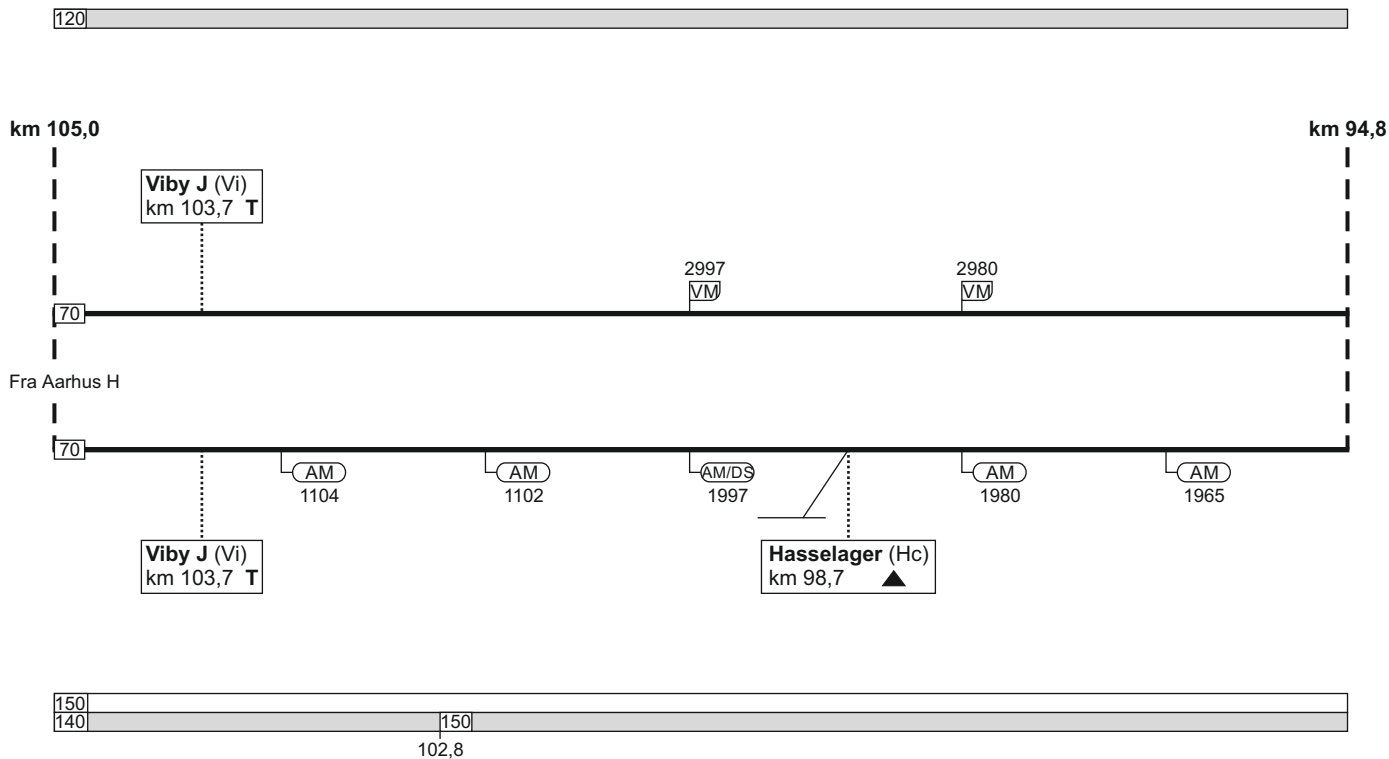

TIB-S

23. Aarhus H - Fredericia

FC Sd
linjeblok
stigning H



Hørning (Hx)
km 94,2
FC Sd

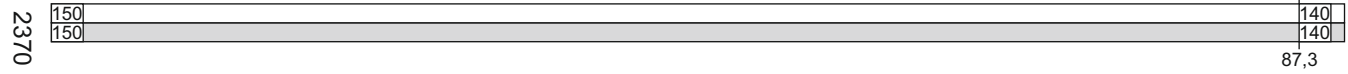
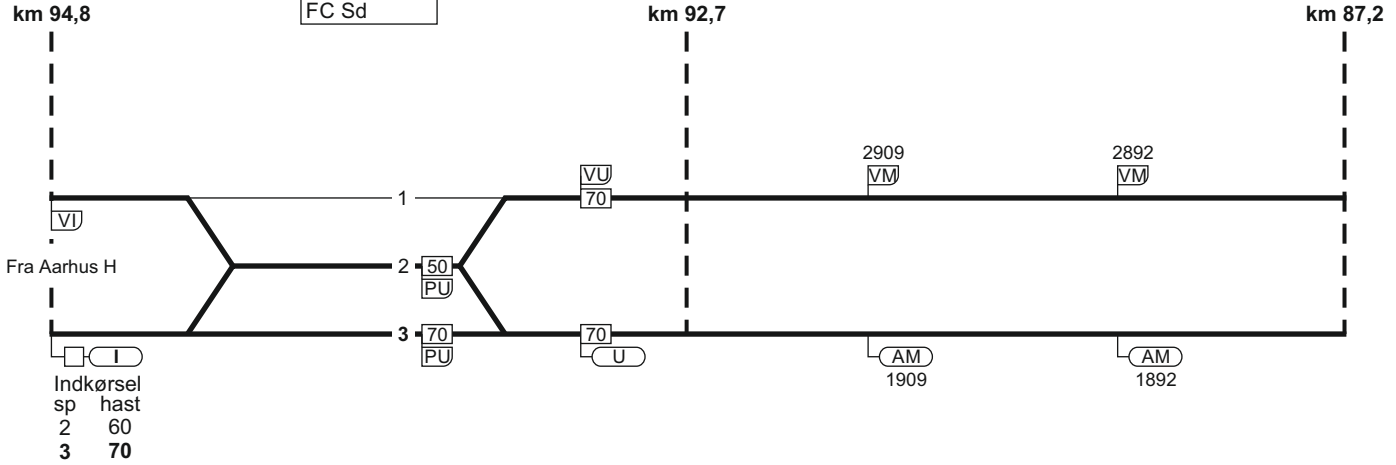

27.02.2024

2370

TIB-S

23: Aarhus H - Fredericia

477 - 7

23. Aarhus H - Fredericia

478 - 7

FC Sd
linjeblok
stigning G

Skanderborg (Sd)
km 85,7
overgangsstation
ID: 65643

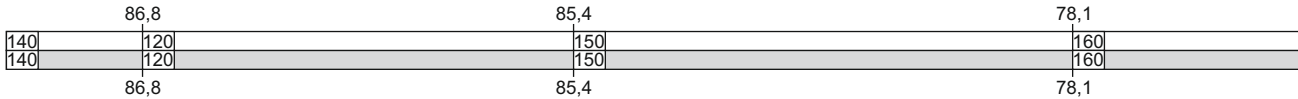
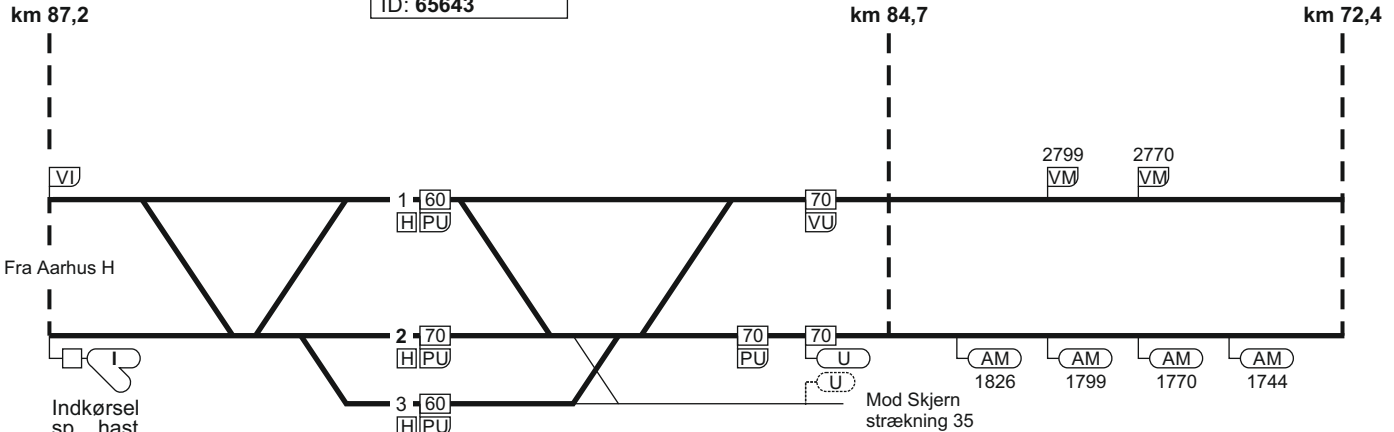

23. Aarhus H - Fredericia

TIB-S

19.12.2022

23. Aarhus H - Fredericia

FC Sd
linjeblok
stigning J

TIB-S

23. Aarhus H - Fredericia

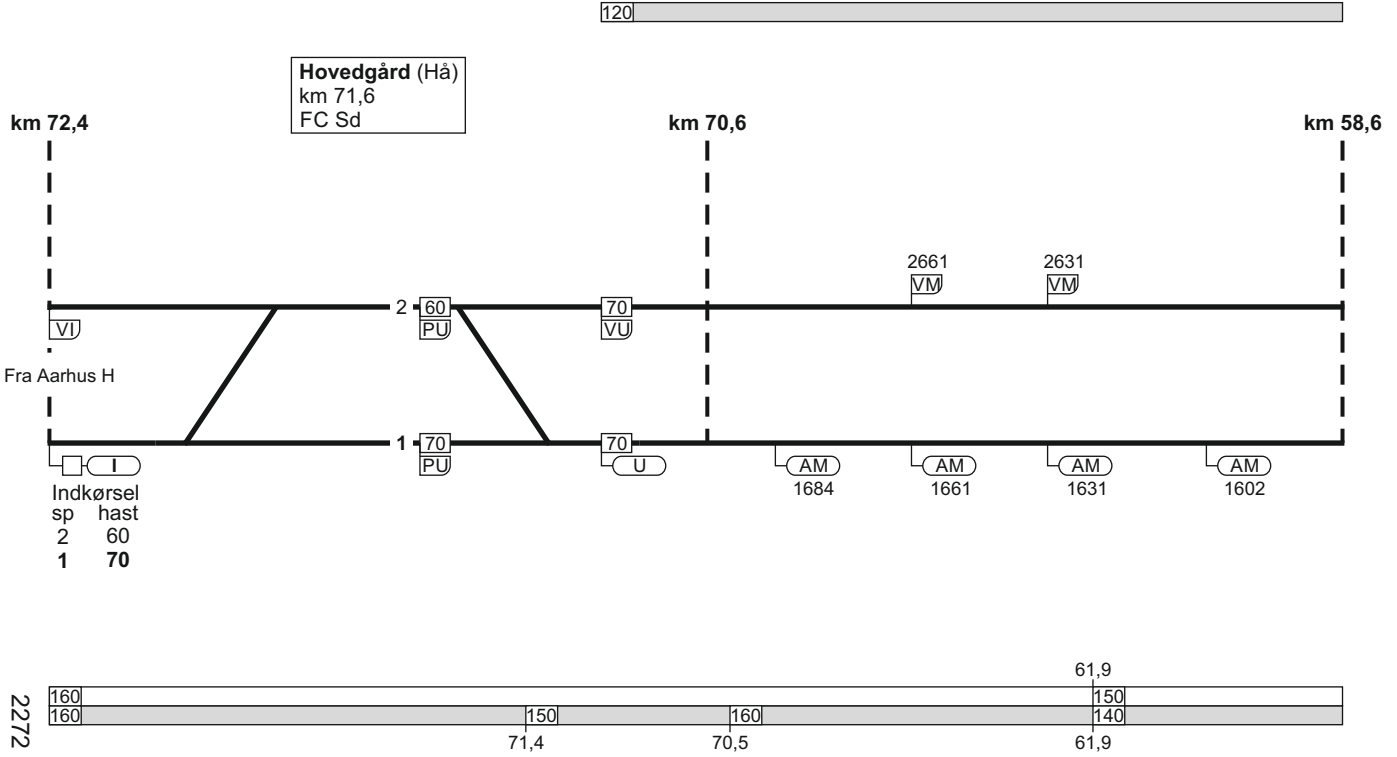

22772

479 - 7

23. Aarhus H - Fredericia

FC Sd
linjeblok
stigning G

Horsens (Hs) ▽
km 57,1
overgangsstation
ID: 65623

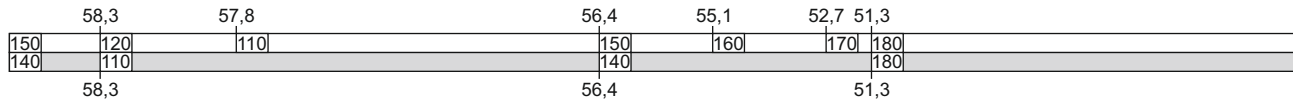
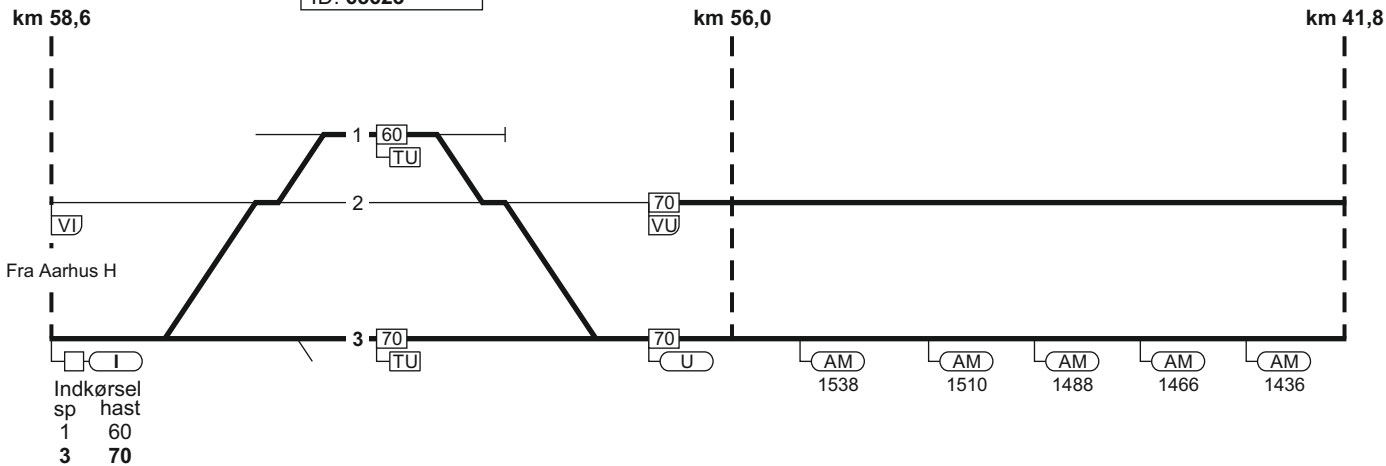

23. Aarhus H - Fredericia

FC Sd
linjeblok
stigning H

19.12.2022

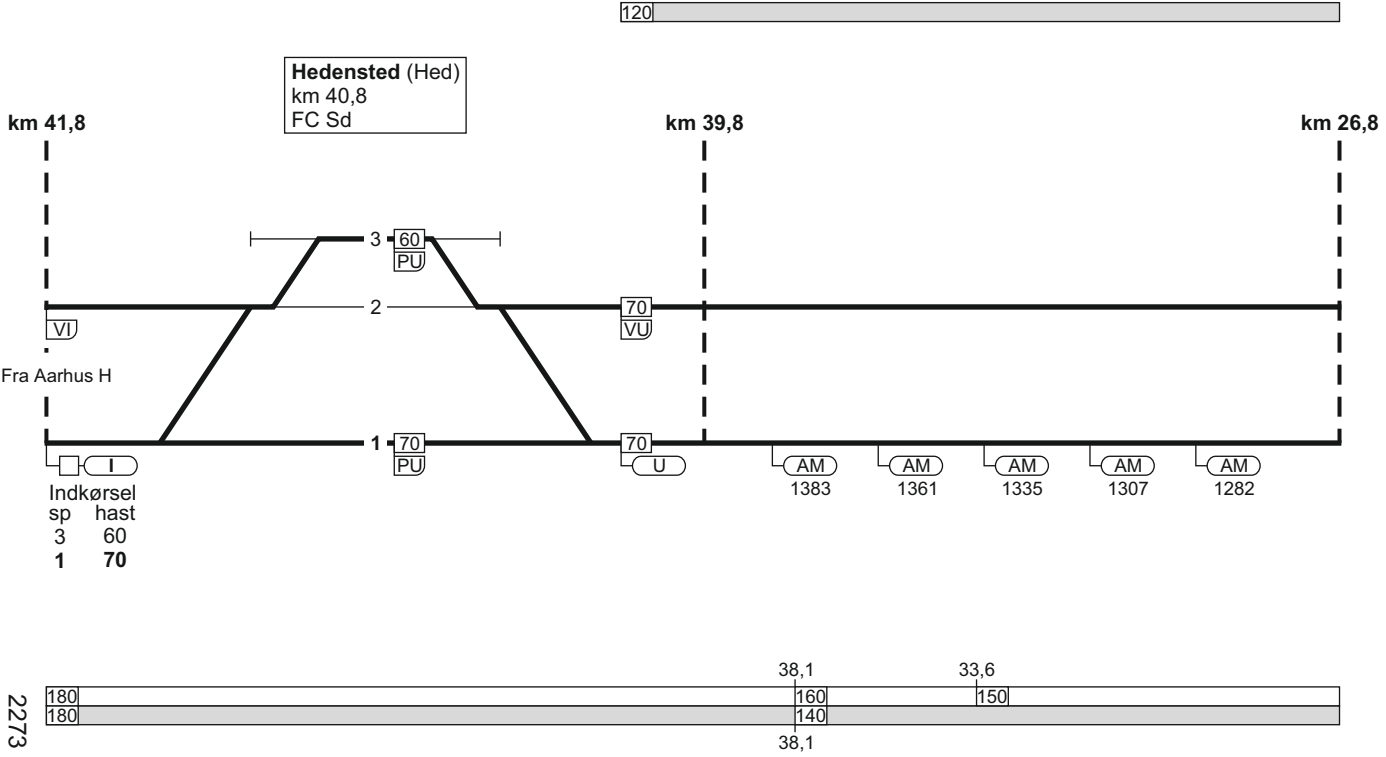

TIB-S

23. Aarhus H - Fredericia

481 - 9

2273

23. Aarhus H - Fredericia

Vejle (Vj) km 25,7
 overgangsstation
 FC Fa Nord
 ID: 67700

120

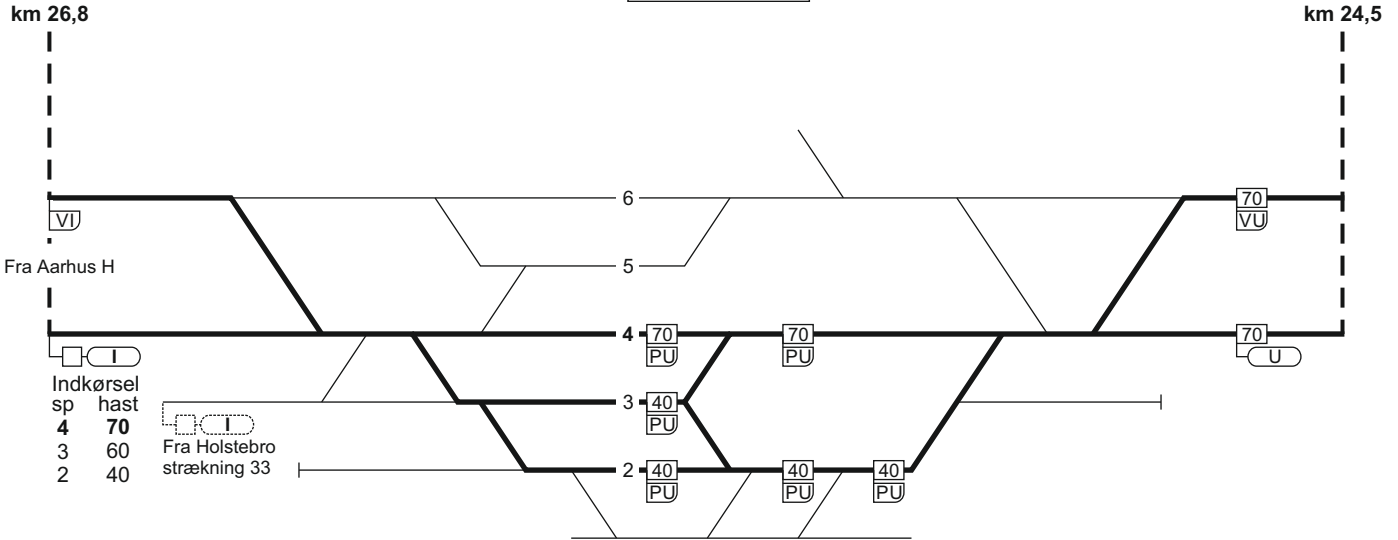

06.07.2023

23. Aarhus H - Fredericia

FC Fa Nord
linjeblok
stigning J

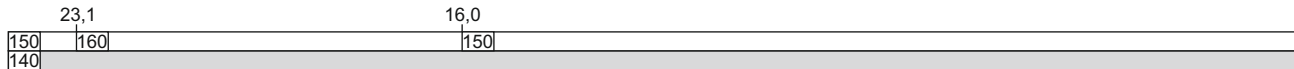
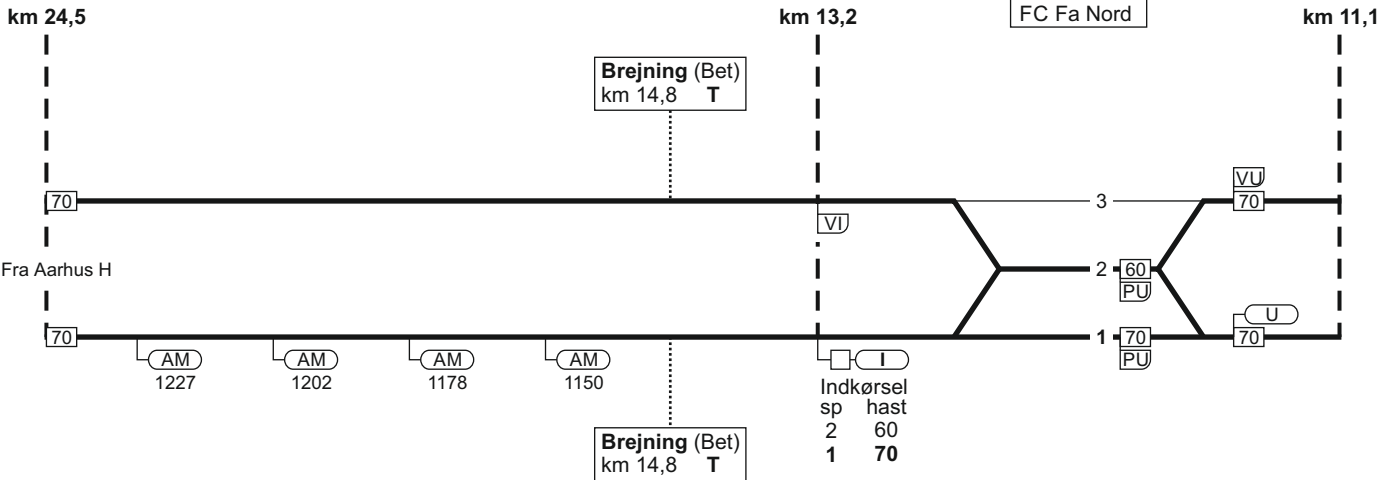

2348

TIB-S

23. Aarhus H - Fredericia

483 - 8

23. Aarhus H - Fredericia

FC Fa Nord
linjeblok
stigning H

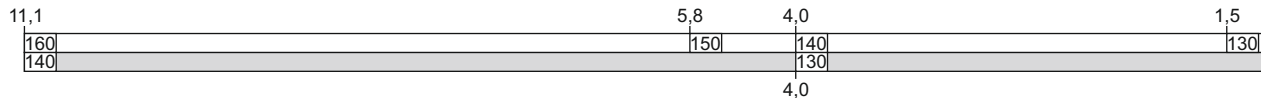
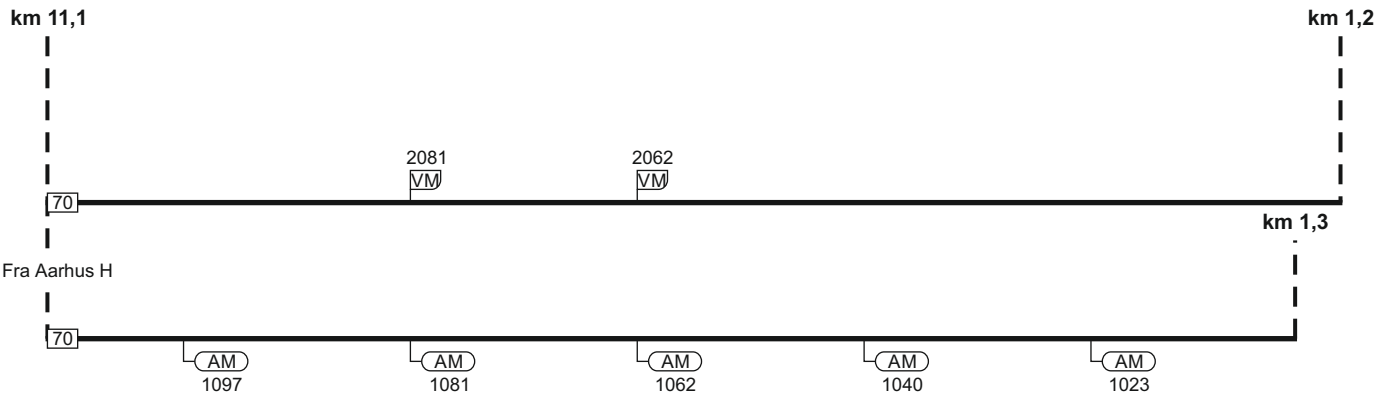

23. Aarhus H - Fredericia

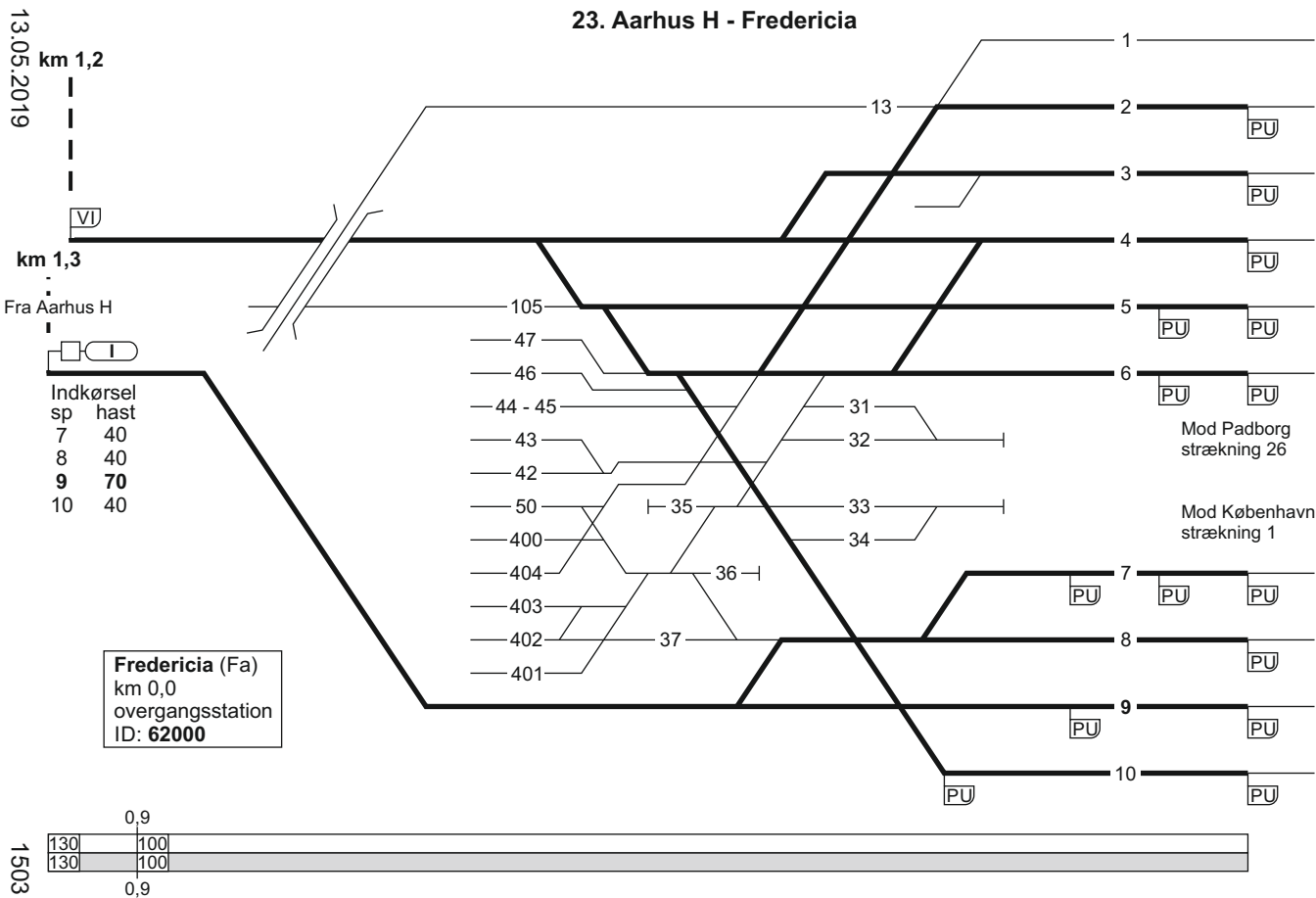

23. Fredericia - Aarhus H

Togekspeditionssted 1	Togfølgestation 2	Sporbenyttelse 3	Standsningssted 4	Kmp/FC telefonnummer 5
Fredericia			<p>Ved indkørsel fra Børkop for MF-tog, som skal sammenkobles i spor 10: Først ankommende togdel skal standse ud for standsningsmærke anbragt syd for perronhallen, til højre for sporet.</p> <p>G- og M-tog skal køre helt frem til togvejens endepunkt.</p>	<p>Kmp: 82 27 23 05</p> <p>GSM-R: 81 99 12 20</p> <p>FC: Fa - Vj 82 27 24 32</p> <p>GSM-R: Fa (ekskl.) - Vj (ekskl.) 81 99 12 23</p>
Vejle				<p>GSM-R: 81 99 12 77</p>

Togekspeditionssted 1	Togfølgestation 2	Sporbenyttelse 3	Standingssted 4	Kmp/FC telefonnummer 5
Horsens	Hele døgnnet: Ikke fjernstyret togfølgestation (overgangsstation) med AG-drift uden stedlig stationsbestyrer	Tog og arbejdskøretøjer, der skal arbejde i Horsens ekspederes i spor 1.		Kmp: 82 10 16 21 Når Horsens ikke er fjernstyret togfølgestation (overgangsstation) med AG-drift uden stedlig stationsbestyrer, varetages stationsbestyrerens ansvar i FC Sd. FC Sd: 86 52 33 43 GSM-R: 81 99 12 56
Horsens			Ved indkørsel fra Hovedgård: Enmandsbetjente tog, fremført af DSB-personale, skal i spor 1 standse med førerpladsen ud for ITV-monitoren.	Kmp: 86 52 33 43 FC: Vj (ekskl.) - Ar (ekskl.) 86 52 33 43 GSM-R: 81 99 12 56

Togekspeditionssted 1	Togfølgestation 2	Sporbenyttelse 3	Standsningssted 4	Kmp/FC telefonnummer 5
Aarhus H			Følgende tog skal standse således: Tog fremført af: - MF, MG og lok anvender standsningmærke 17.18 - Øvrige materialetyper med førerpladsen ud for perrontrappe.	Kmp: 82 10 11 35 GSM-R: 81 99 12 40

24. Aarhus H - (Brabrand)

Strækningshastighed:

Delstrækning	Strækningshastighed (km/t)
Aarhus H - (Brabrand)	180

24. Aarhus H - (Brabrand)

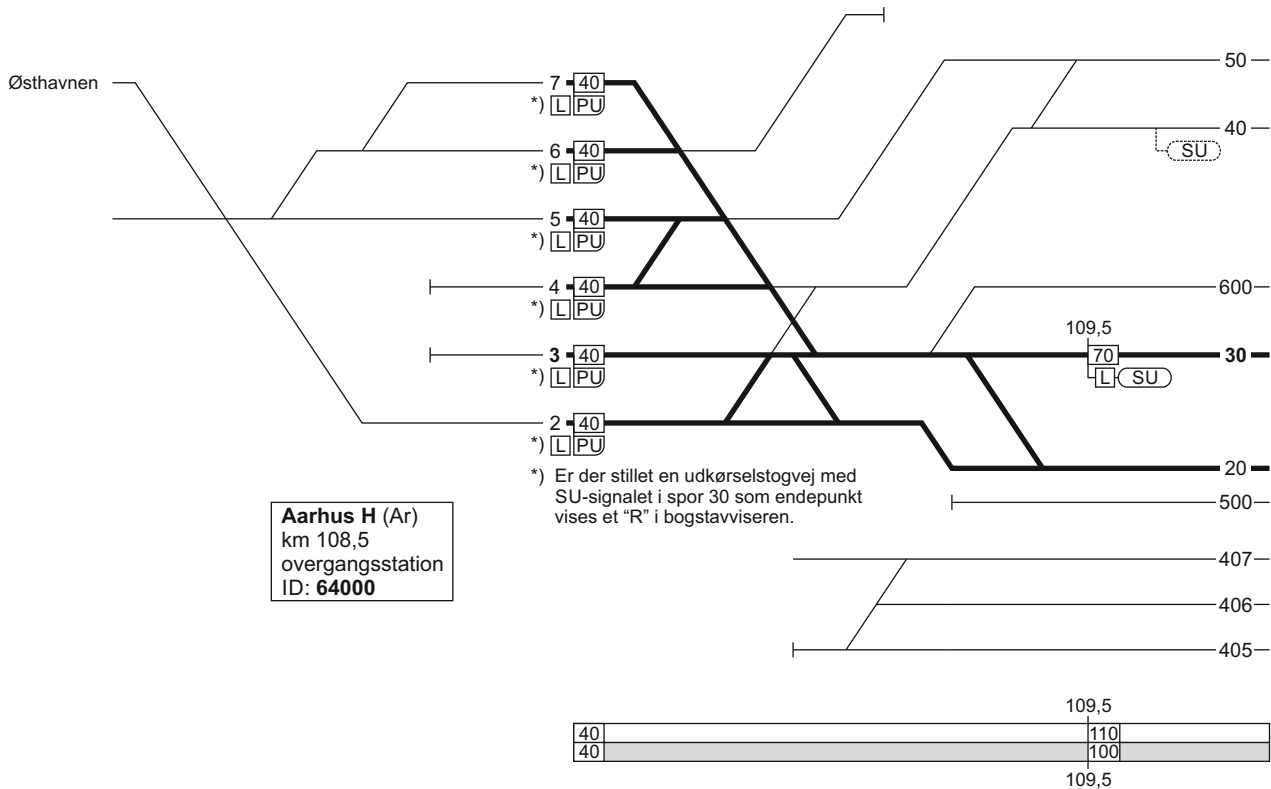

Østhavnen

24. Aarhus H - (Brabrand)

27.07.2024

TIB-S

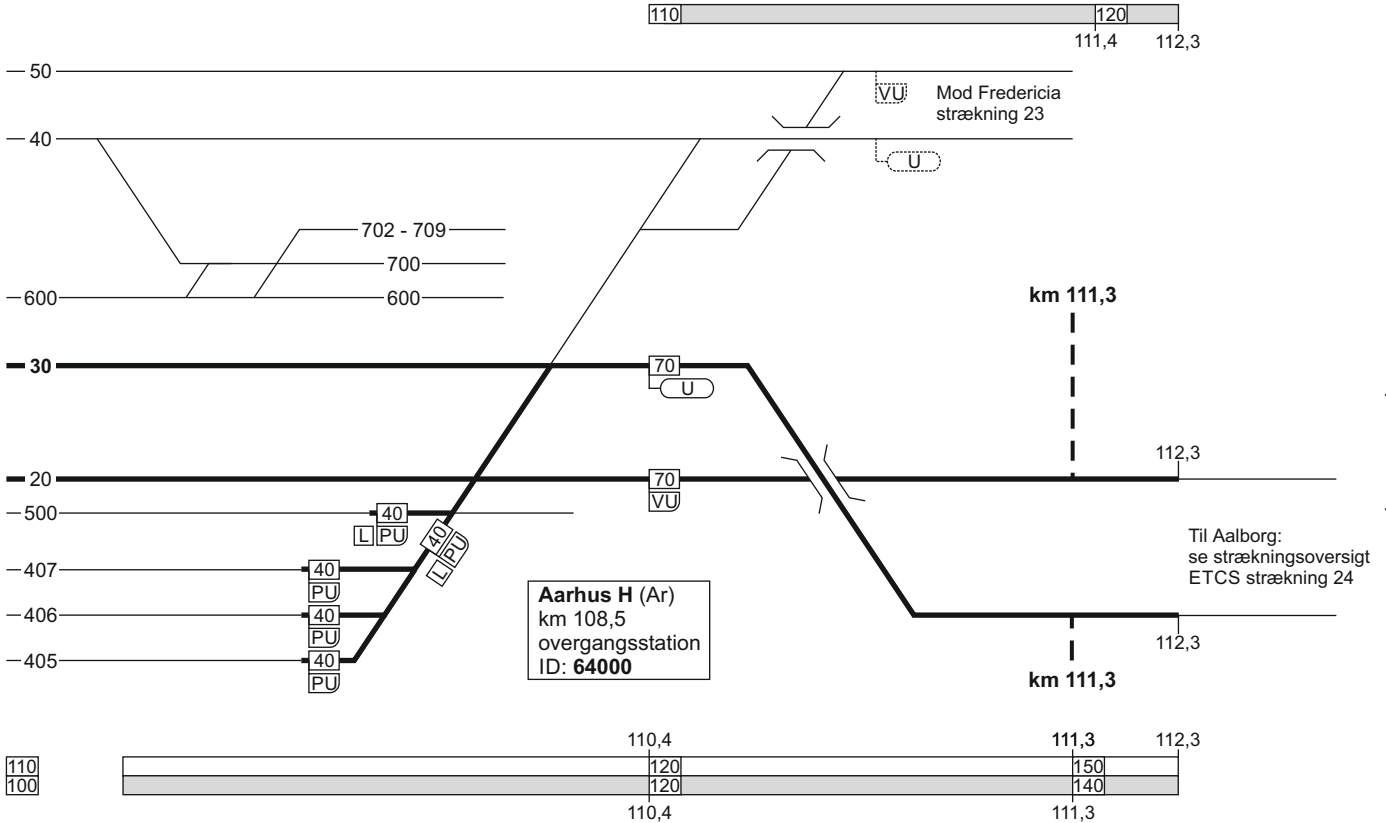

24. Aarhus H - (Brabrand)

493 - 5/ 513-7

2381

24. (Brabrand) - Aarhus H

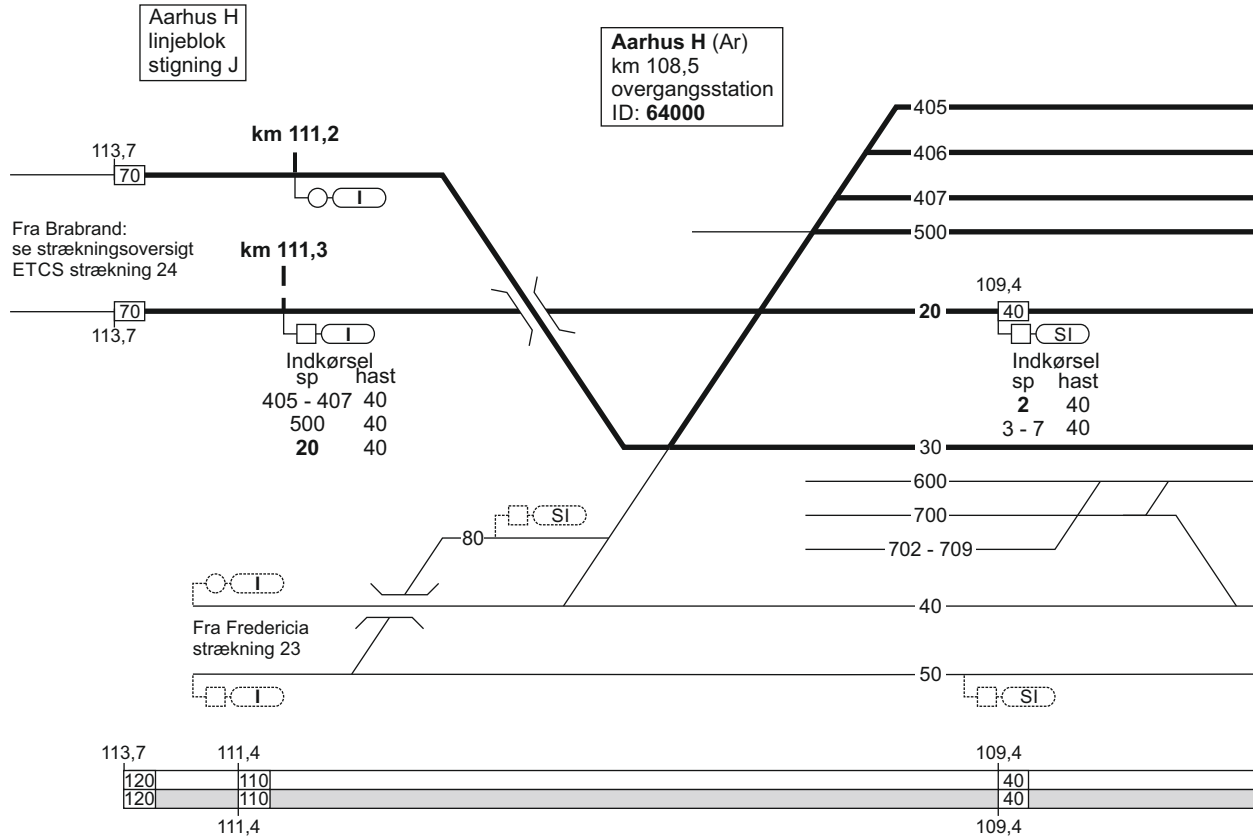

24. (Brabrand) - Aarhus H

27.07.2024

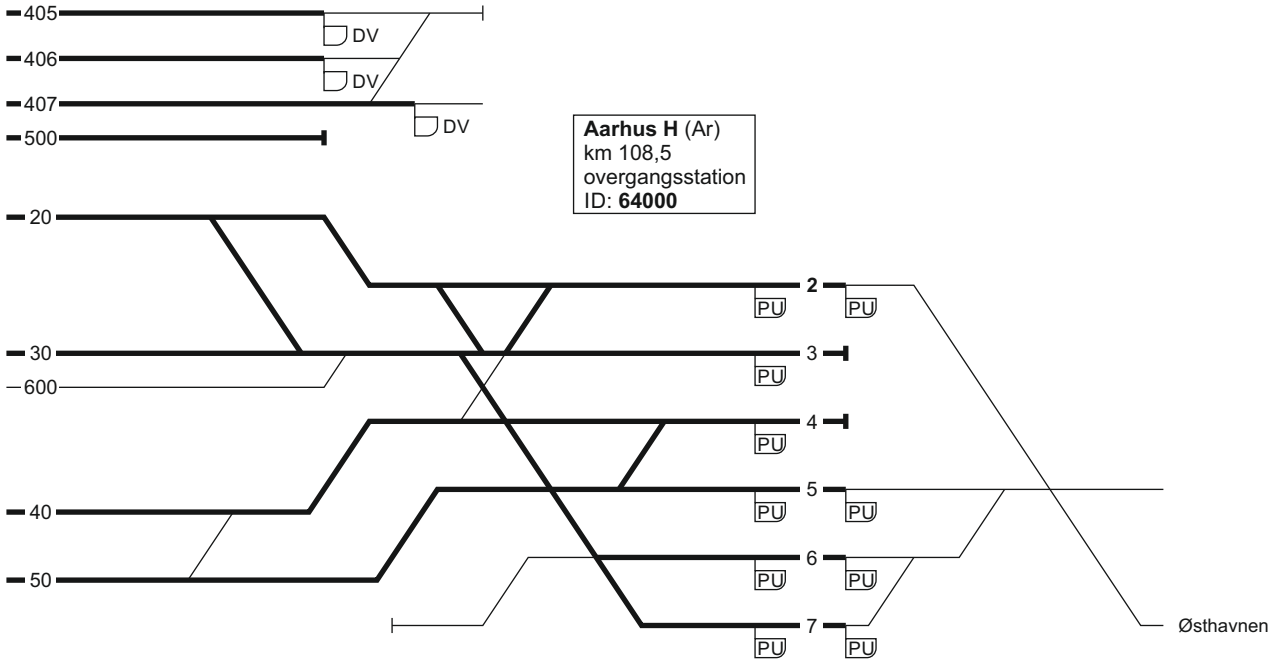

Aarhus H (Ar)
km 108,5
overgangsstation
ID: 64000

2382

40	
40	

24. (Brabrand) - Aarhus H

Togekspeditionssted 1	Togfølgestation 2	Sporbenyttelse 3	Standsningssted 4	Kmp/FC telefonnummer 5
Aarhus H			<p>Følgende tog skal standse således:</p> <p>Tog fremført af:</p> <ul style="list-style-type: none"> - MF, MG og lok anvender standsningsmærke 17.18 - Øvrige materialetyper med førerpladsen ud for perrontrappe. 	<p>Kmp: 82 10 11 35</p> <p>GSM-R: 81 99 12 40</p>

26. Fredericia - Padborg

Strækningshastighed:

Delstrækning	Strækningshastighed (km/t)
Fredericia - Vojens	160
Vojens - Tinglev	180
Tinglev - Padborg	120

26. Fredericia - Padborg

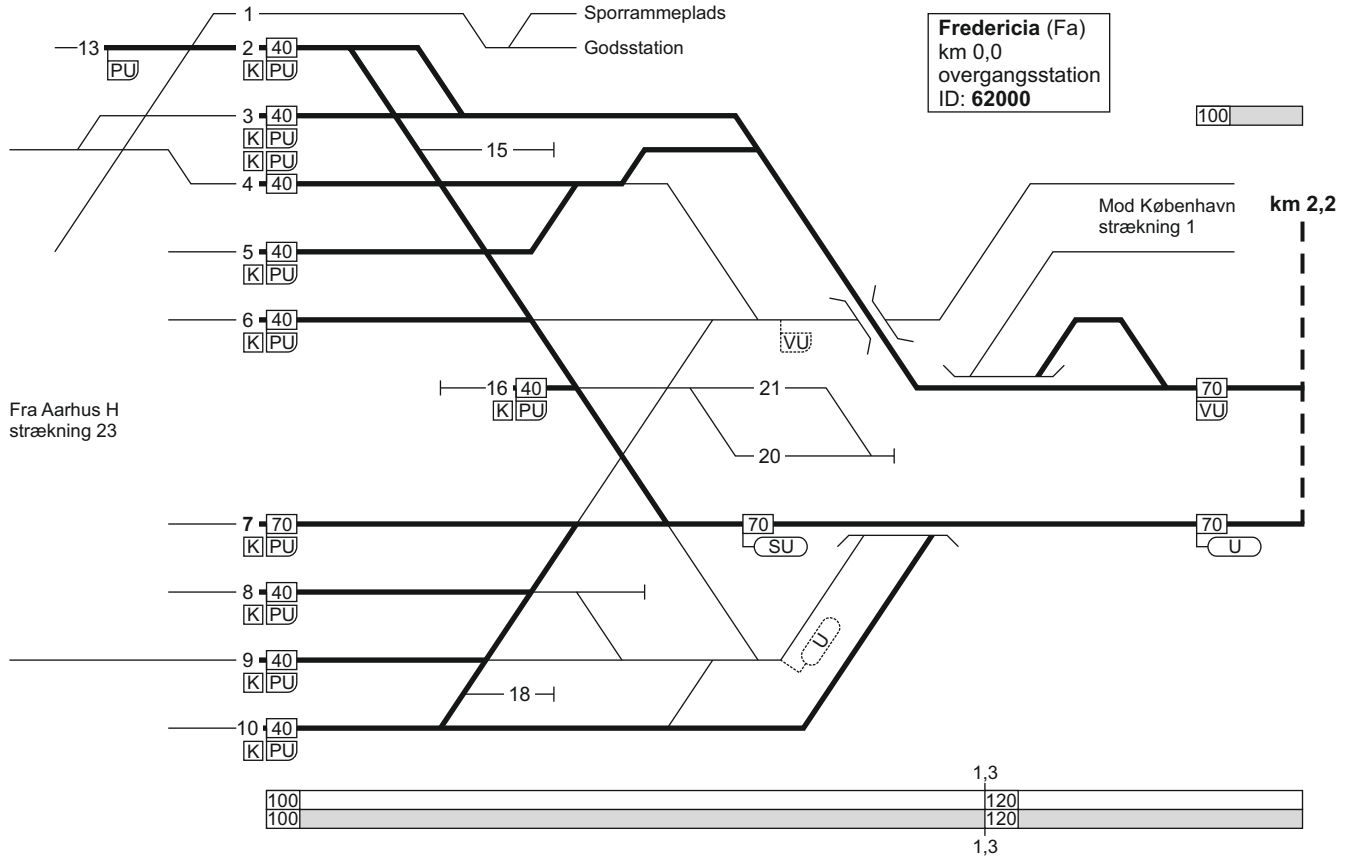

26. Fredericia - Padborg

17.03.2022

FC Fa Vest
linjeblok
stigning H

Taulov (TI)
km 8,6
overgangsstation
FC Fa Vest
ID: **66900**

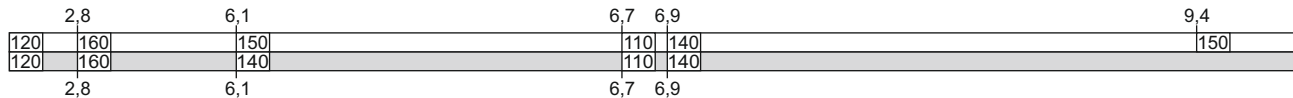
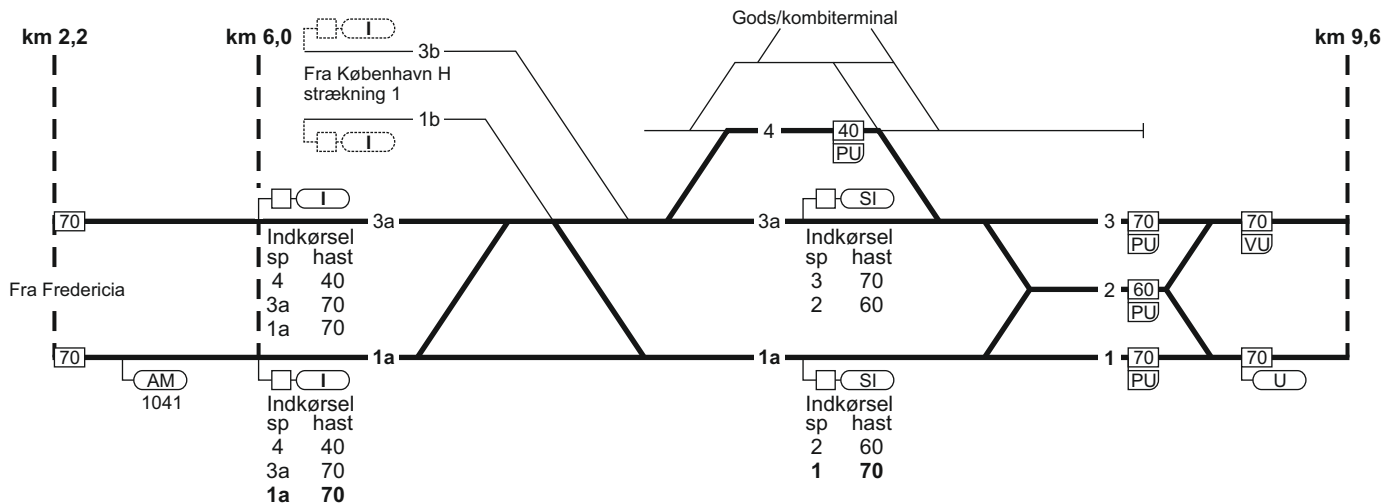
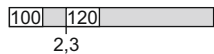

2055

TIB-S

26. Fredericia - Padborg

543 - 7

26. Fredericia - Padborg

FC Fa Vest
linjeblok
stigning K

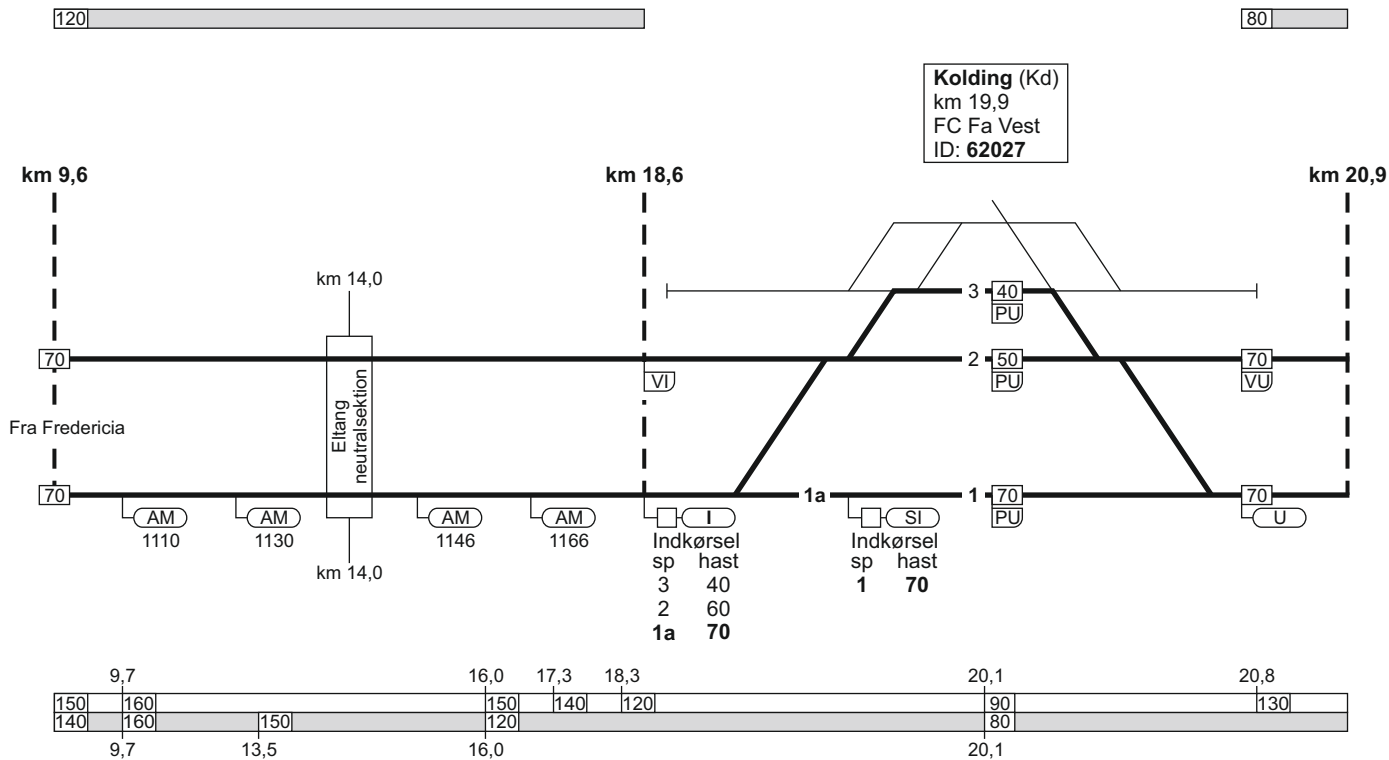

26. Fredericia - Padborg

17.03.2022

FC Fa Vest
linjeblok
stigning H

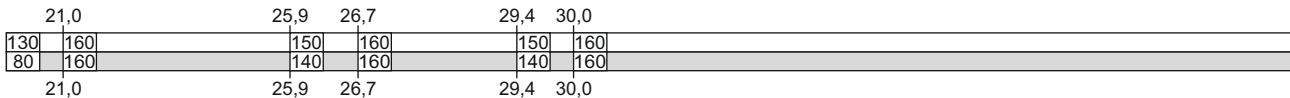
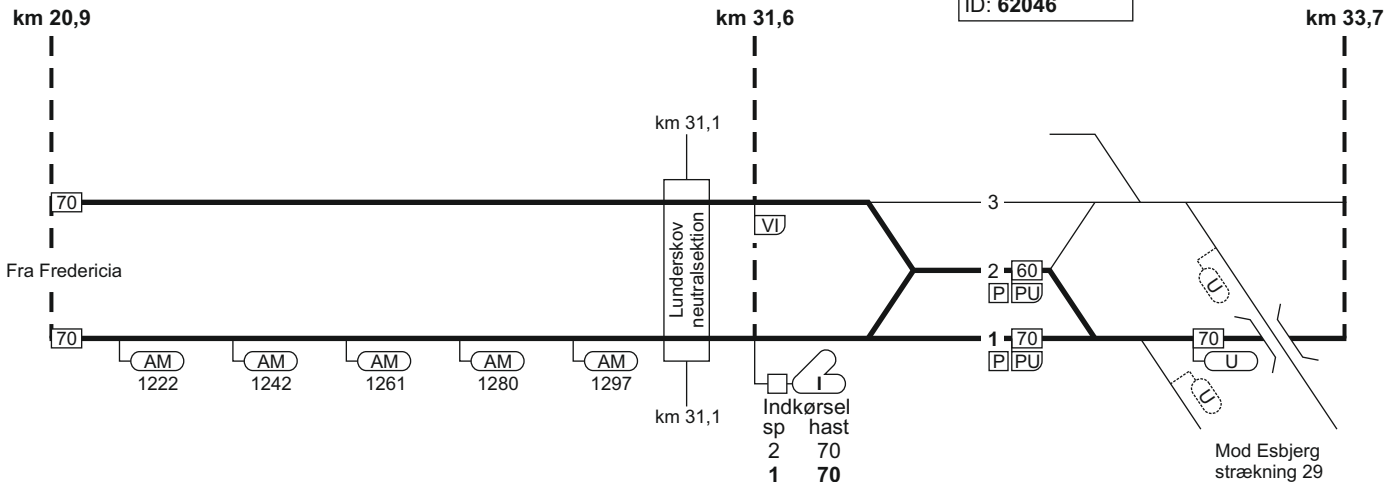

2056

TIB-S

26. Fredericia - Padborg

545 - 11

26. Fredericia - Padborg

FC Fa Syd
linjeblok
(kun højre spor)
stigning H

FC Fa Syd
linjeblok / vekselspor
stigning J

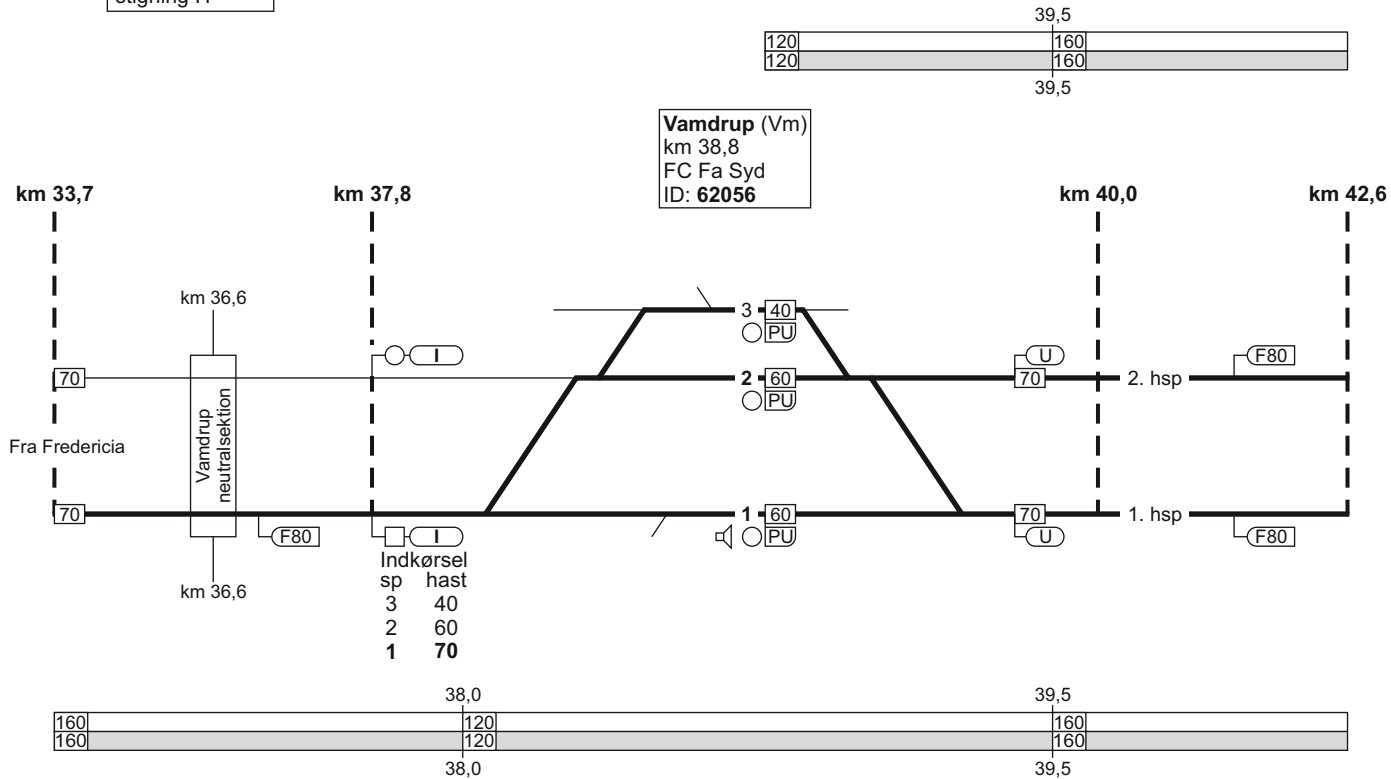

26. Fredericia - Padborg

FC Fa Syd
linjeblok / vekselspor
stigning K

12.12.2022

TIB-S

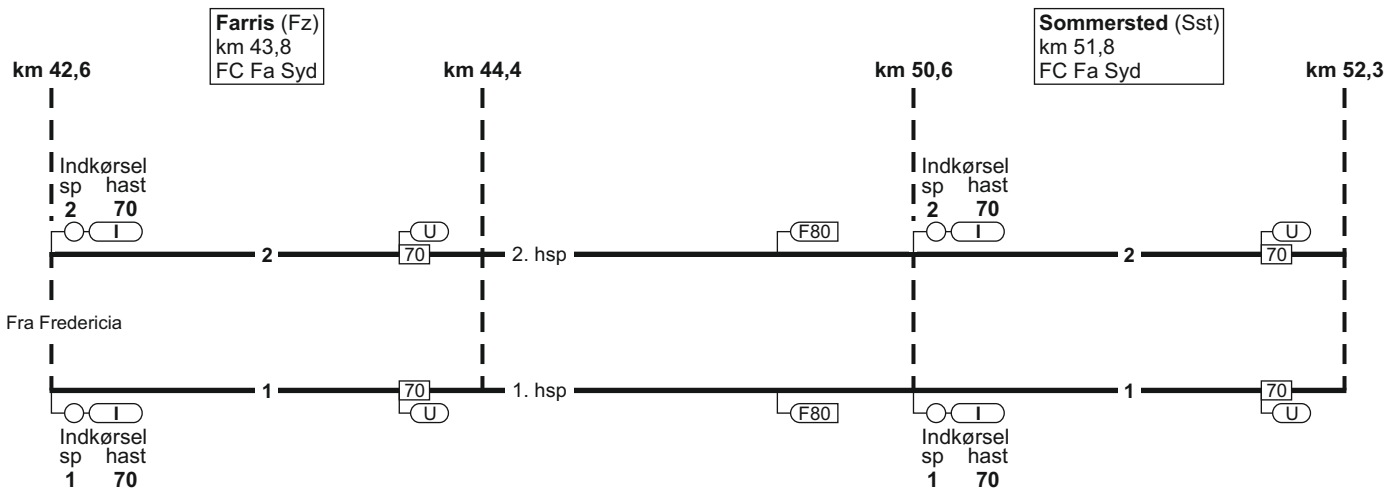

26. Fredericia - Padborg

2222



547 - 10

26. Fredericia - Padborg

FC Fa Syd
linjeblok / vekselspor
stigning J

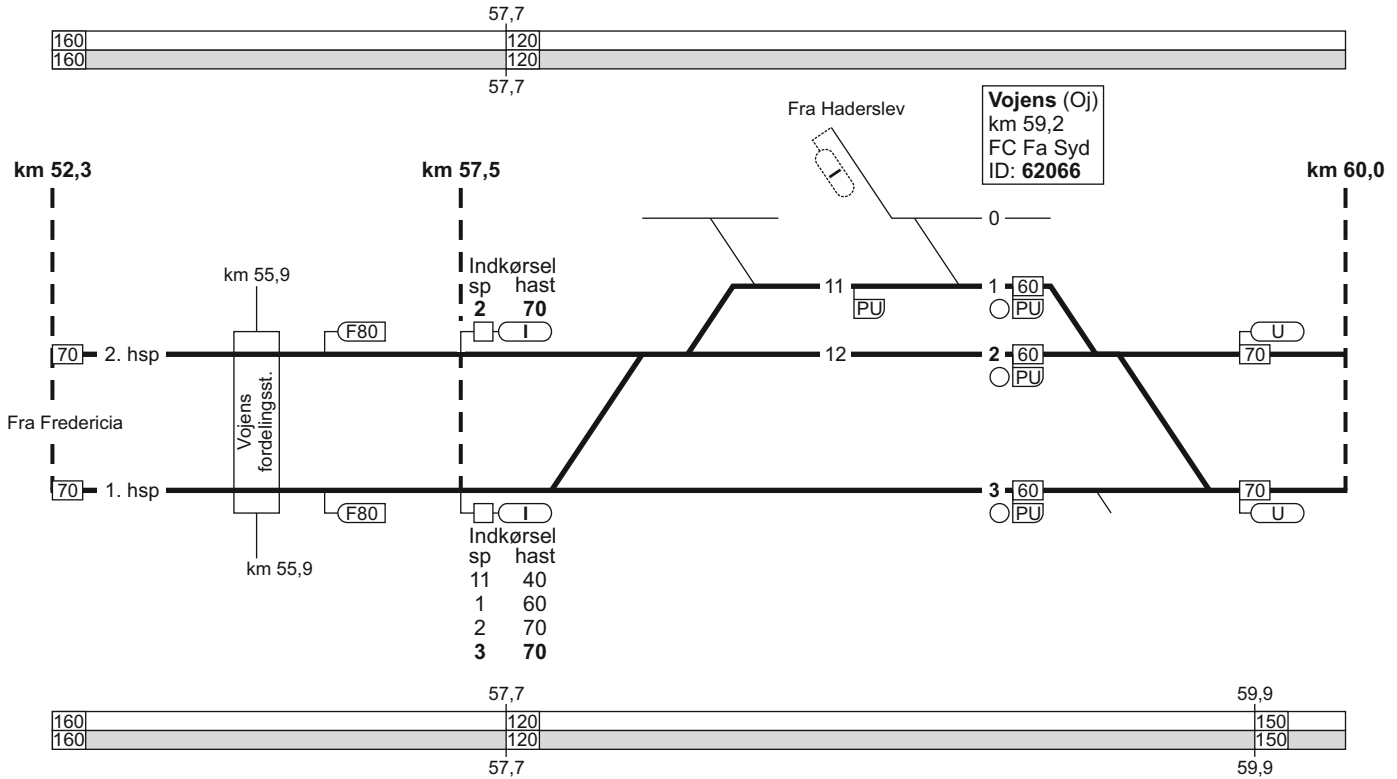

26. Fredericia - Padborg

FC Fa Syd
linjeblok / vekselspor
stigning J

09.11.2023

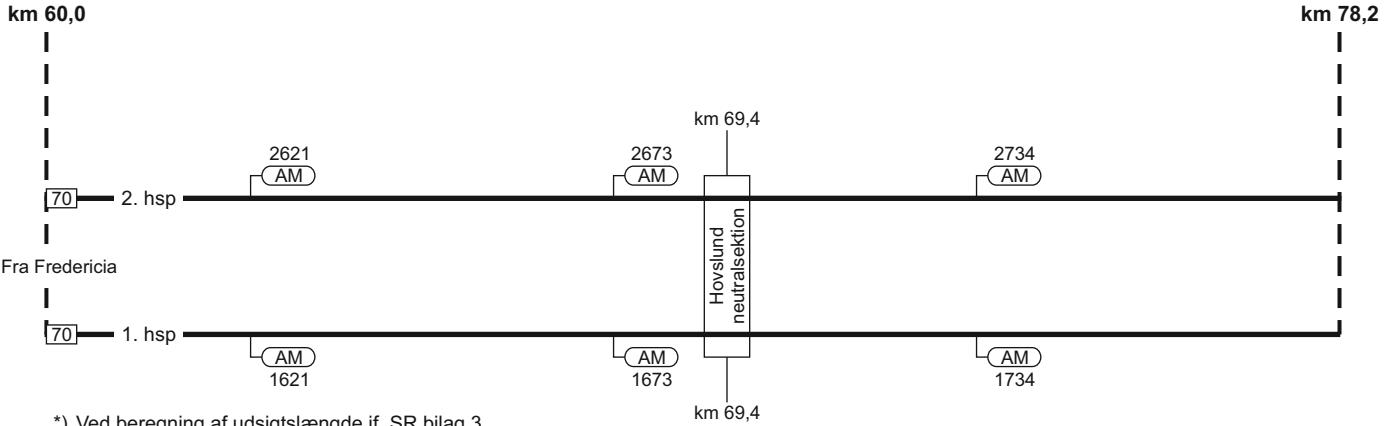
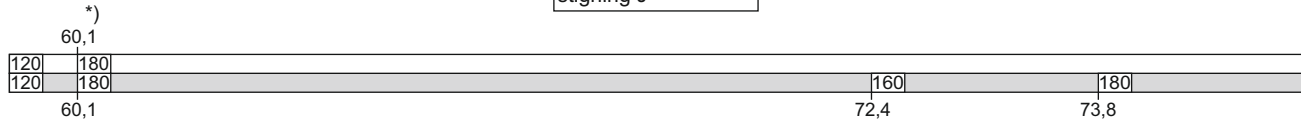

*) Ved beregning af udsigtslængde jf. SR bilag 3, anvendes tophastighed 200 km/t.

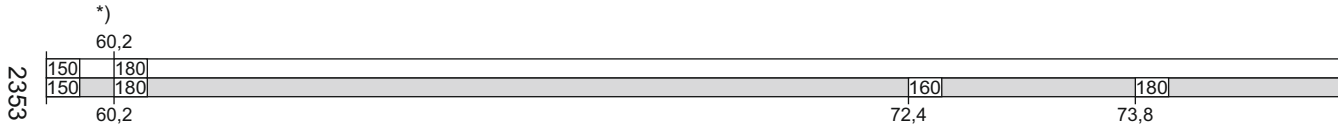

2353

TIB-S

26. Fredericia - Padborg

549 - 10

26. Fredericia - Padborg

FC Fa Syd
linjeblok / vekselspor
stigning L

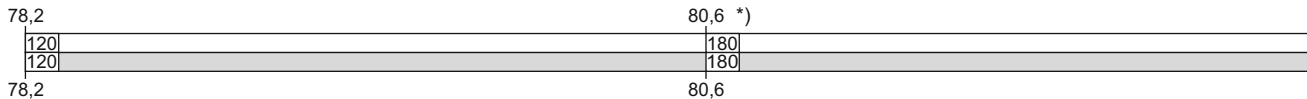
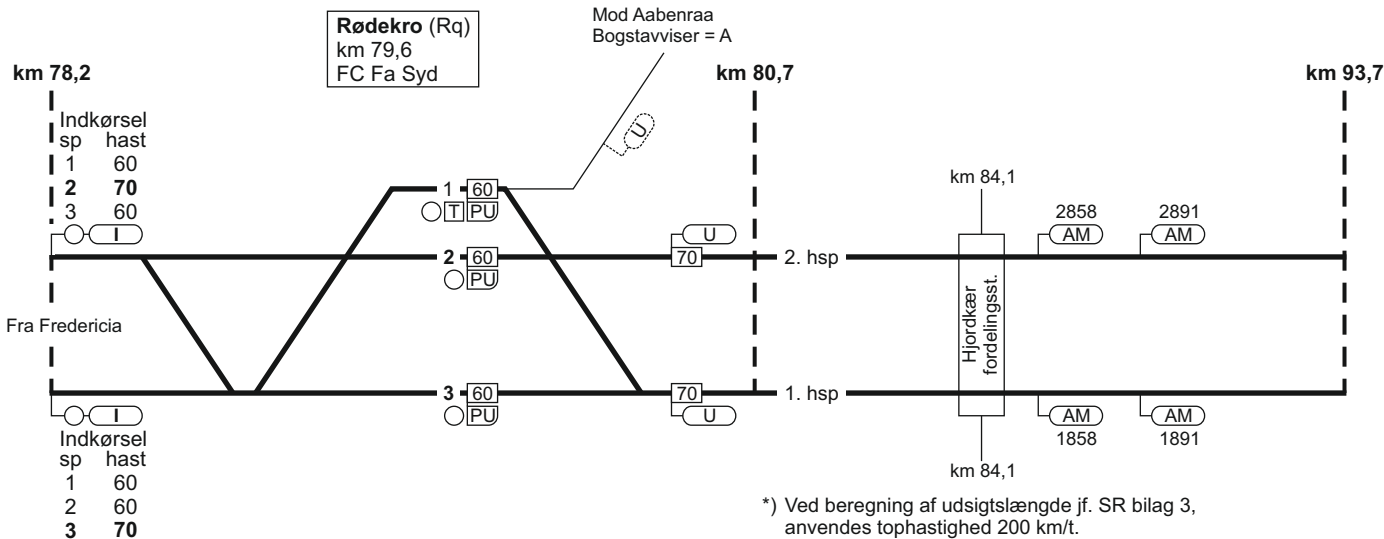
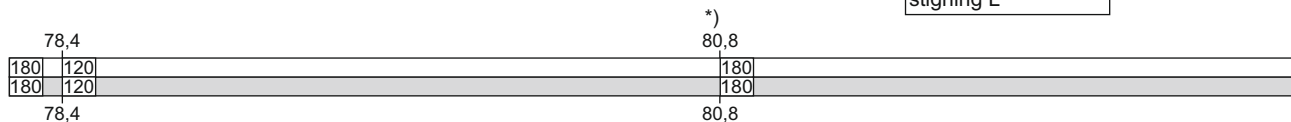

26. Fredericia - Padborg

12.12.2022

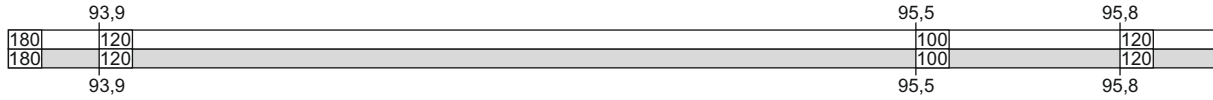

km 93,7

Indkørsel	
sp	hast
5	60
4	60
3	70
2	60
1	60

Tinglev (Te)
 km 95,3
 overgangsstation
 FC Fa Syd
 ID: 67600

Fra Fredericia

Indkørsel	
sp	hast
5	60
4	60
3	60
2	70
1	60

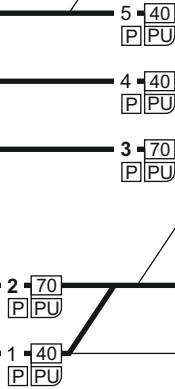

Mod Sønderborg
 strækning 28

Ovk 200
 km 95,9

93,7
 2224
 93,7



TIB-S

26. Fredericia - Padborg

551 - 10

26. Fredericia - Padborg

FC Fa Syd
linjeblok
stigning L

FC Fa Syd
linjeblok
stigning K

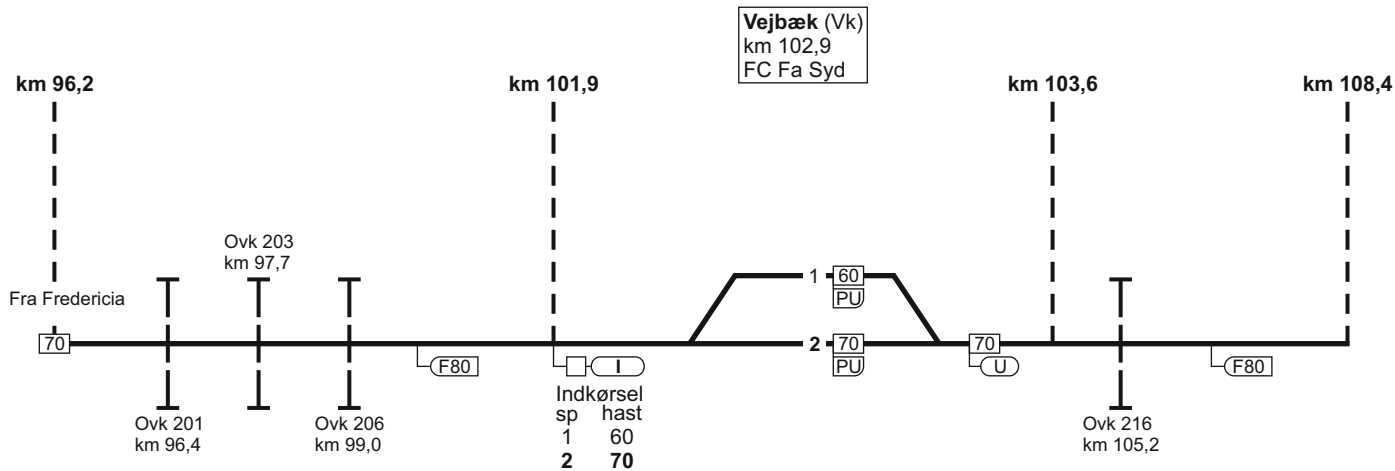

120	
120	

26. Fredericia - Padborg

24.05.2017

Padborg (Pa)
 km 109,7
 overgangsstation
 ID: 67400

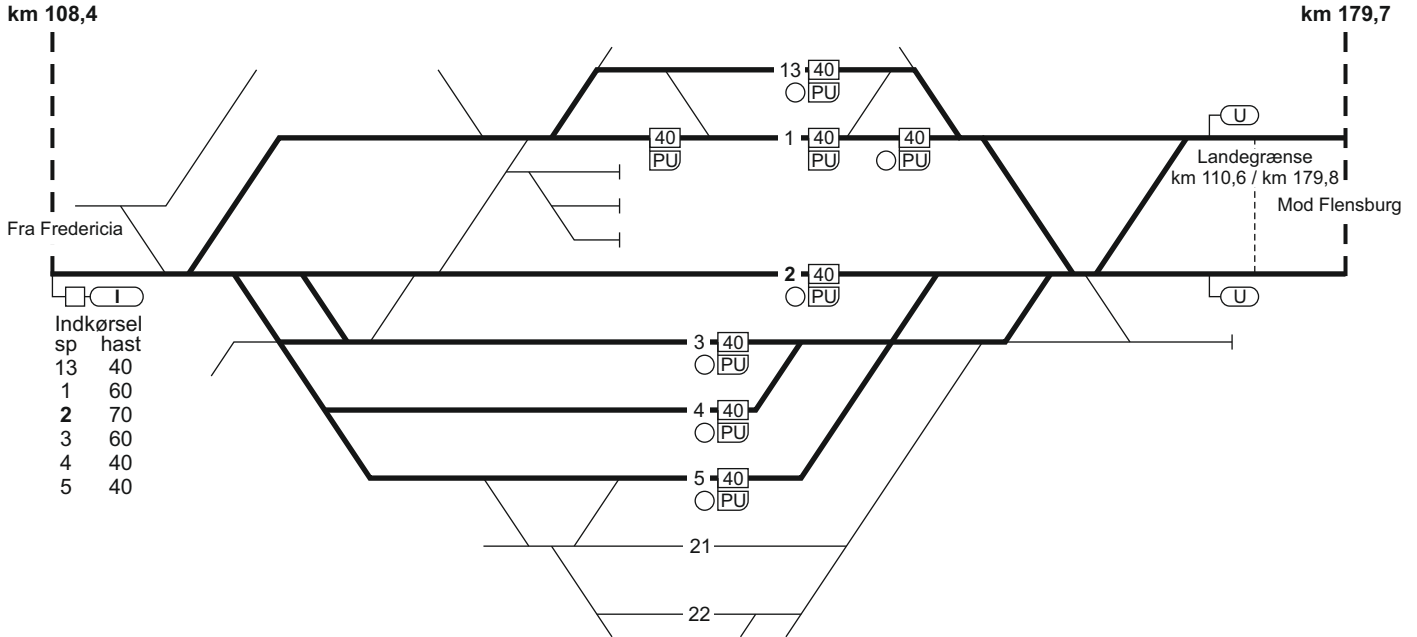

Indkørsel	sp	hast
13	40	
1	60	
2	70	
3	60	
4	40	
5	40	



TIB-S

26. Fredericia - Padborg

553 - 5

26. Padborg - Fredericia

554 - 5

Padborg (Pa)
 km 109,7
 overgangsstation
 ID: 67400

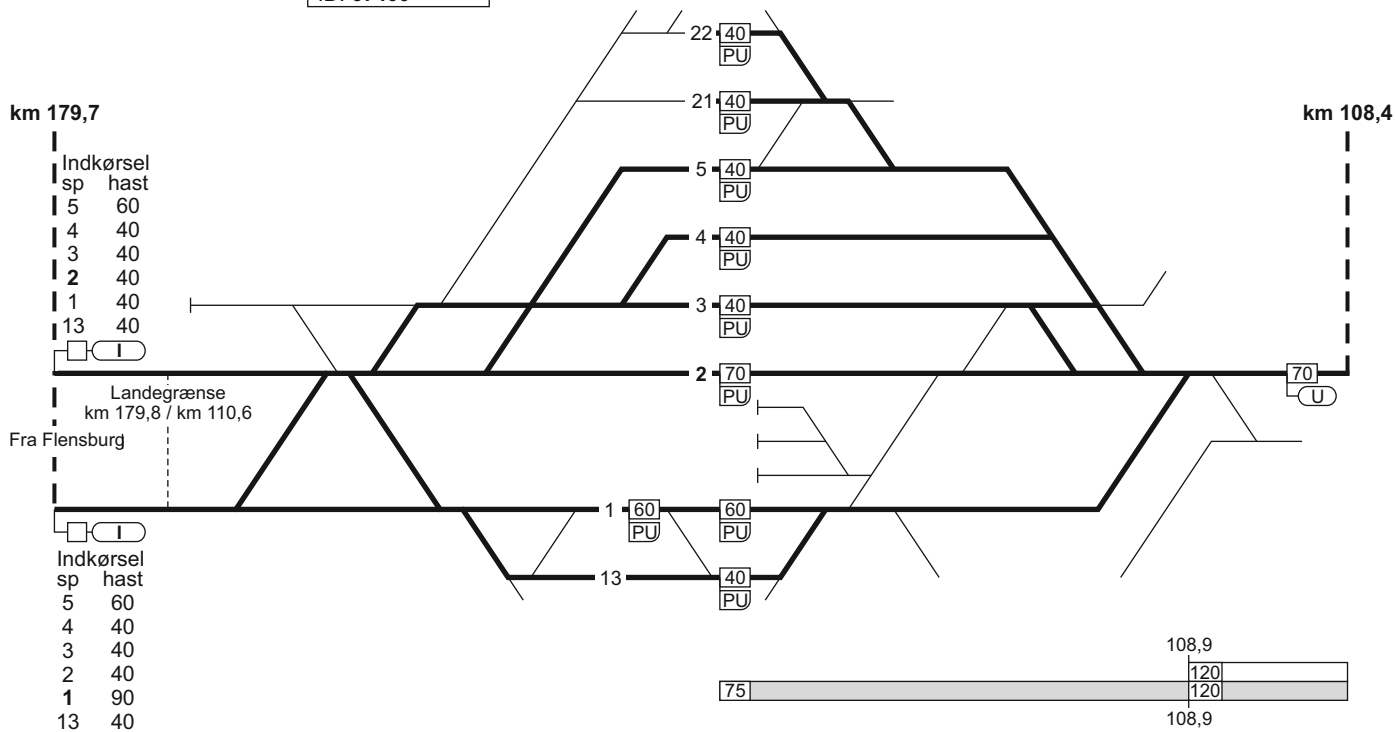

26. Padborg - Fredericia

TIB-S

26. Padborg - Fredericia

12.12.2022

FC Fa Syd
linjeblok
stigning M

FC Fa Syd
linjeblok
stigning L

Vejbæk (Vk)
km 102,9
FC Fa Syd

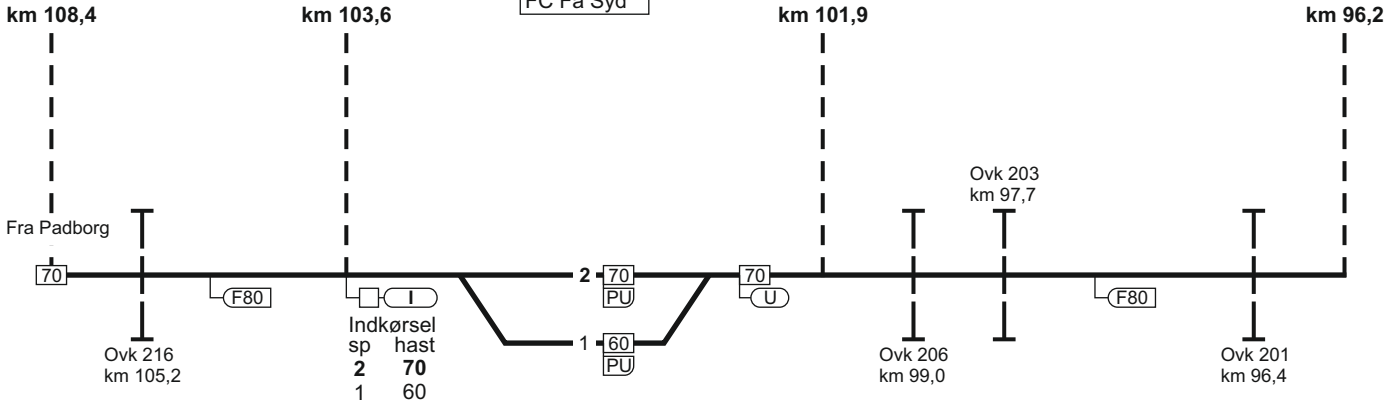

TIB-S

26. Padborg - Fredericia

2225

120	
120	

555 - 9

26. Padborg - Fredericia

556 - 9

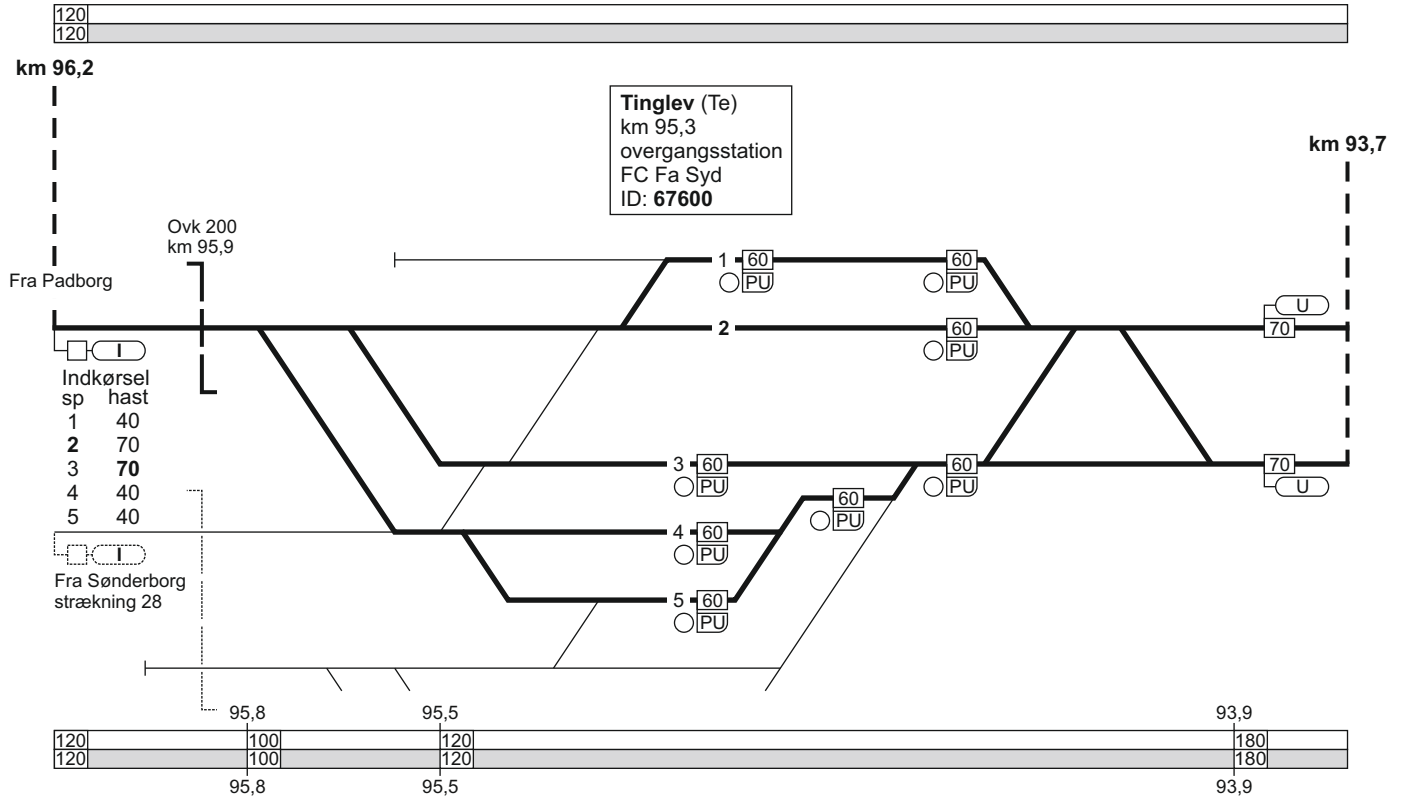

26. Padborg - Fredericia

TIB-S

26. Padborg - Fredericia

09.11.2023

FC Fa Syd
linjeblok / vekselspor
stigning K

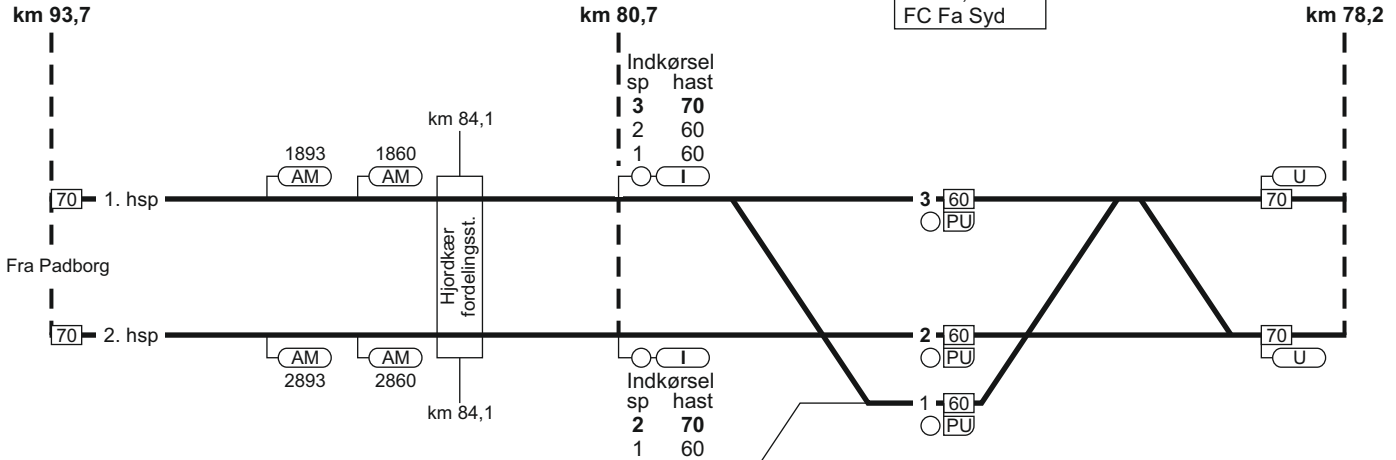
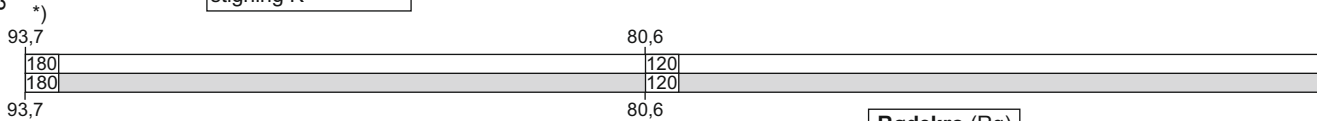

*) Ved beregning af udsigtslængde jf. SR bilag 3, anvendes tophastighed 200 km/t.

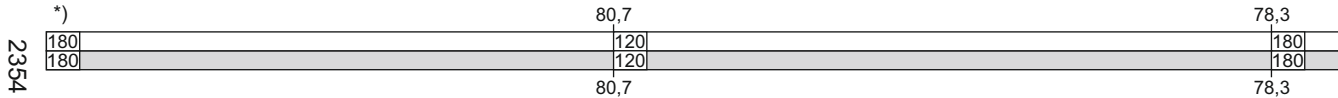

2354

26. Padborg - Fredericia

FC Fa Syd
linjeblok / vekselspor
stigning K

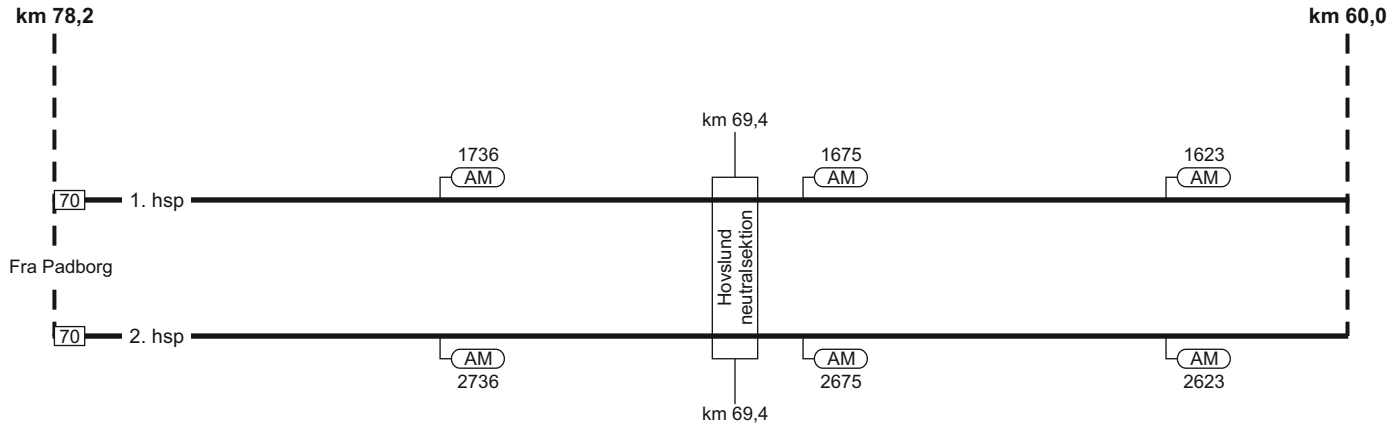
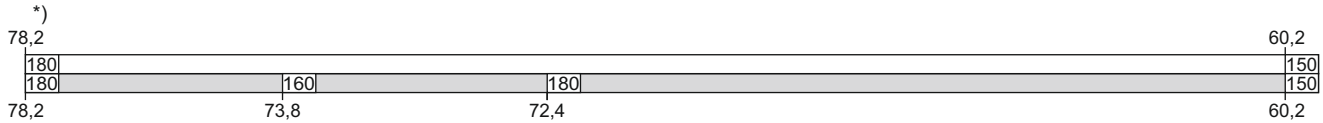

*) Ved beregning af udsigtslængde jf. SR bilag 3, anvendes tophastighed 200 km/t.



26. Padborg - Fredericia

09.11.2023

TIB-S

FC Fa Syd
linjeblok / vekselspor
stigning L

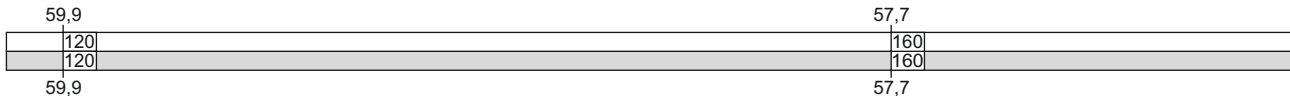

km 60,0

Vojens (Oj)
km 59,2
FC Fa Syd
ID: 62066

km 57,5

km 52,3

Indkørsel	sp	hast
3	70	
2	60	
12	60	
1	40	
11	60	



Fra Padborg

Indkørsel	sp	hast
2	70	
12	70	
1	40	
11	60	

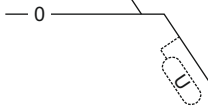

Mod Haderslev
bogstavviser = H



km 55,9

km 55,9

Vojens
fordelingsst.

1. hsp

2. hsp

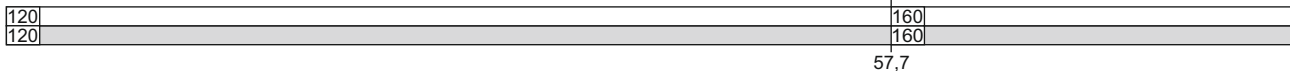

2355

26. Padborg - Fredericia

559 - 10

26. Padborg - Fredericia

FC Fa Syd
linjeblok / vekselspor
stigning J

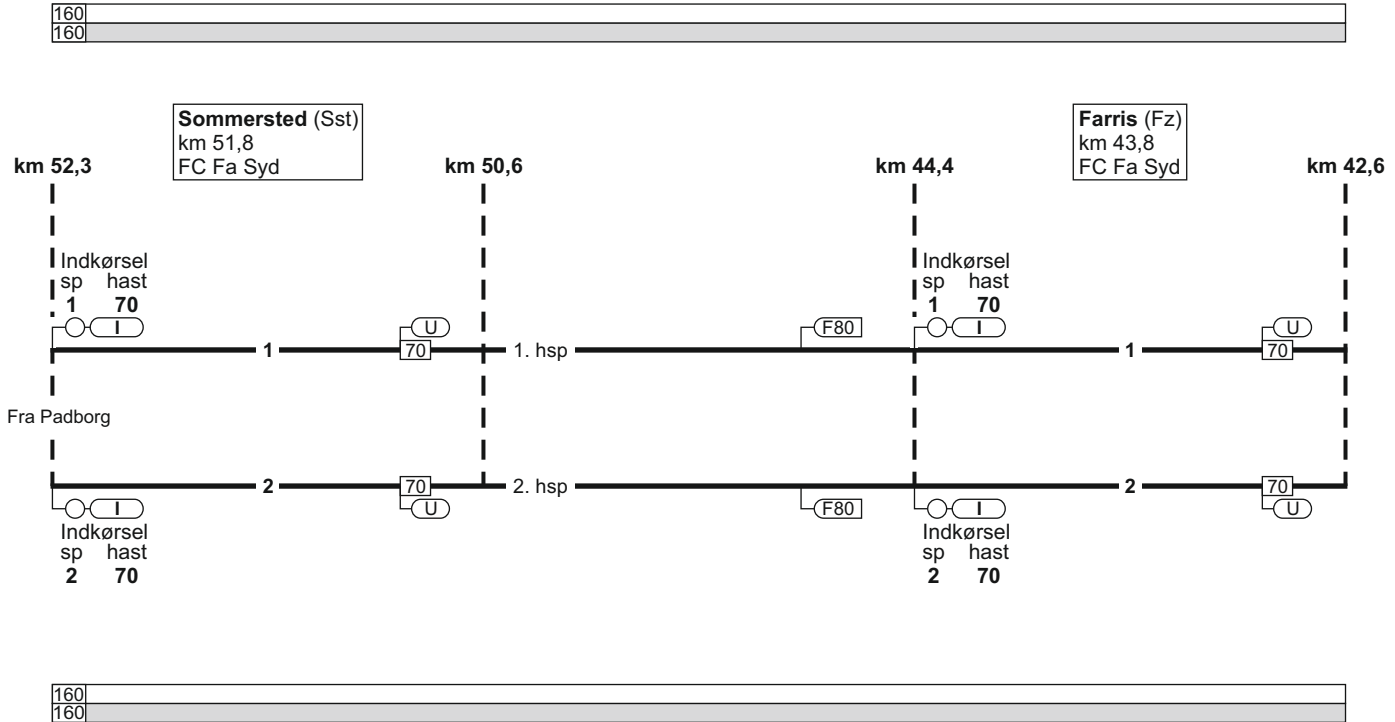

26. Padborg - Fredericia

17.03.2017

FC Fa Syd
linjeblok / vekselspor
stigning J

FC Fa Syd
linjeblok
(kun højre spor)
stigning J



Vamdrup (Vm)
km 38,8
FC Fa Syd
ID: 62056

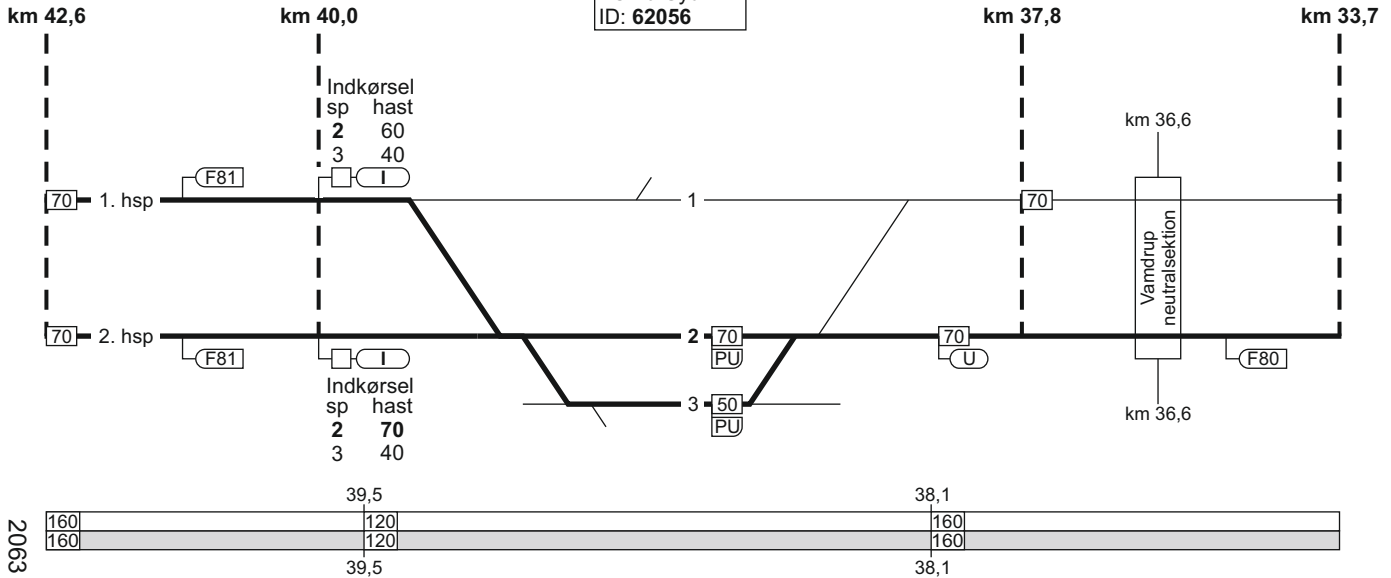

2063

TIB-S

26. Padborg - Fredericia

561 - 12

26. Padborg - Fredericia

FC Fa Vest
linjeblok
stigning J

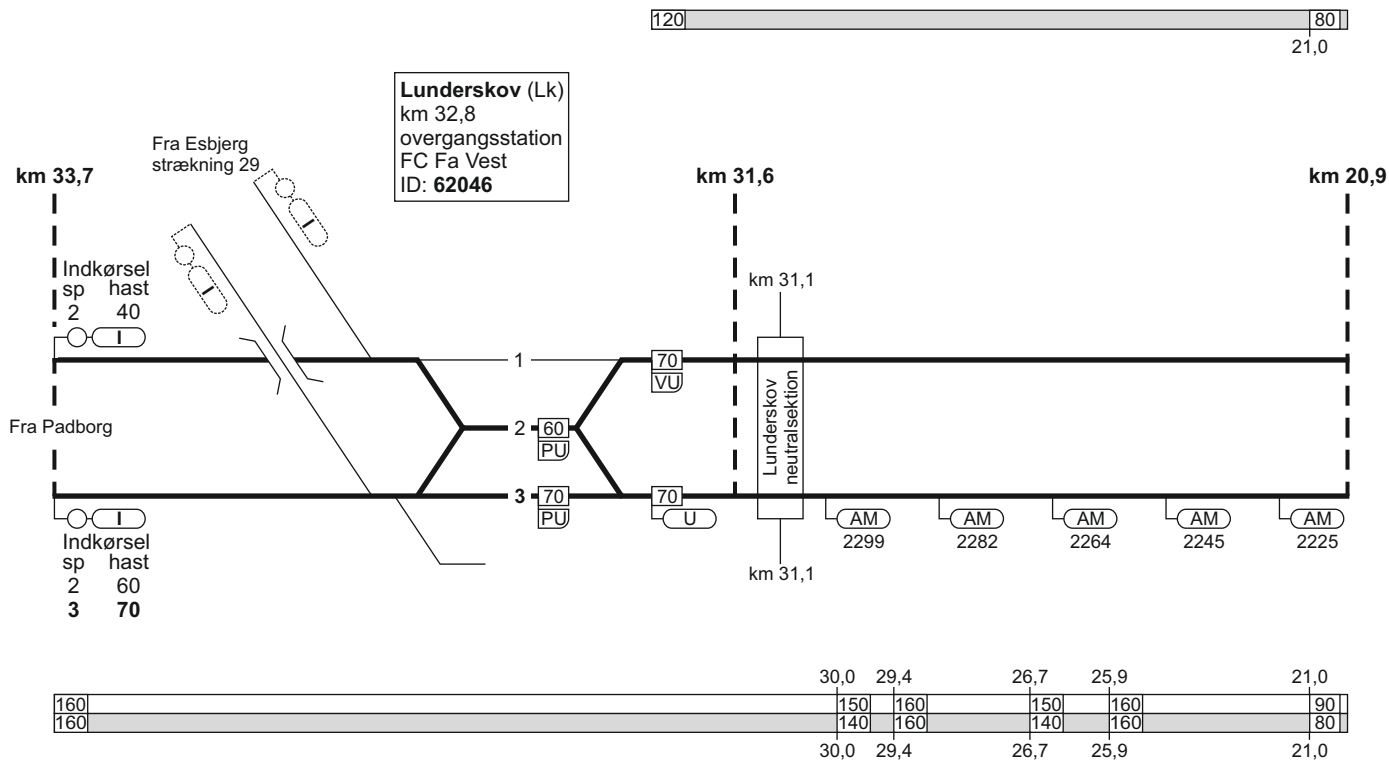

26. Padborg - Fredericia

FC Fa Vest
linjeblok
stigning H

120

Kolding (Kd)
km 19,9
FC Fa Vest
ID: 62027

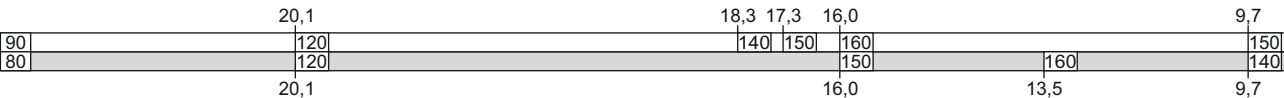
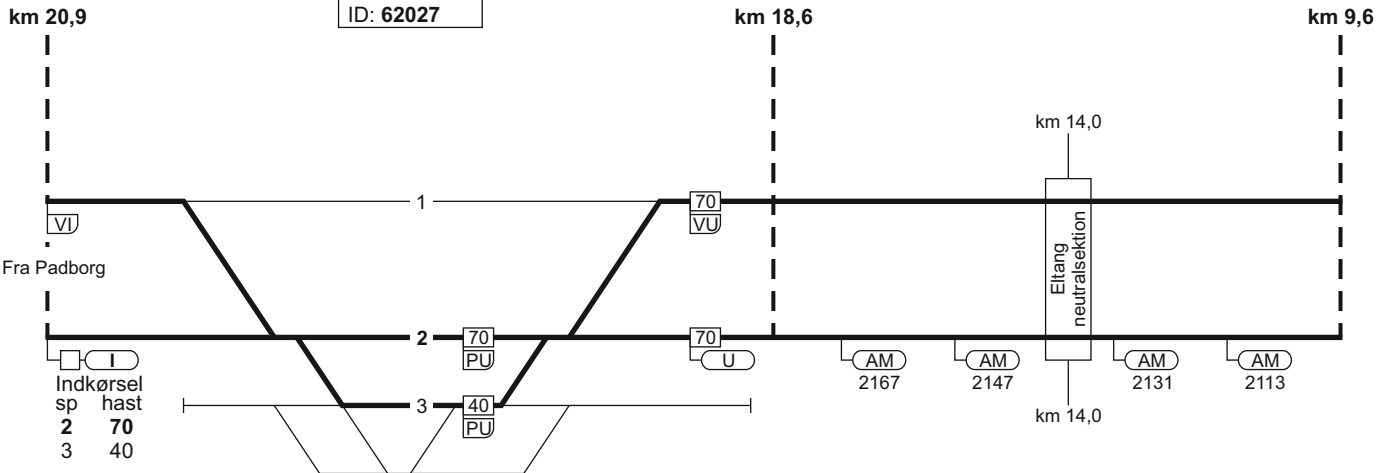

12.12.2022

2228

TIB-S

26. Padborg - Fredericia

563 - 7

26. Padborg - Fredericia

564 - 7

Taulov (TI)
 km 8,6
 overgangsstation
 FC Fa Vest
 ID: 66900

FC Fa Vest
 linjeblok
 stigning K

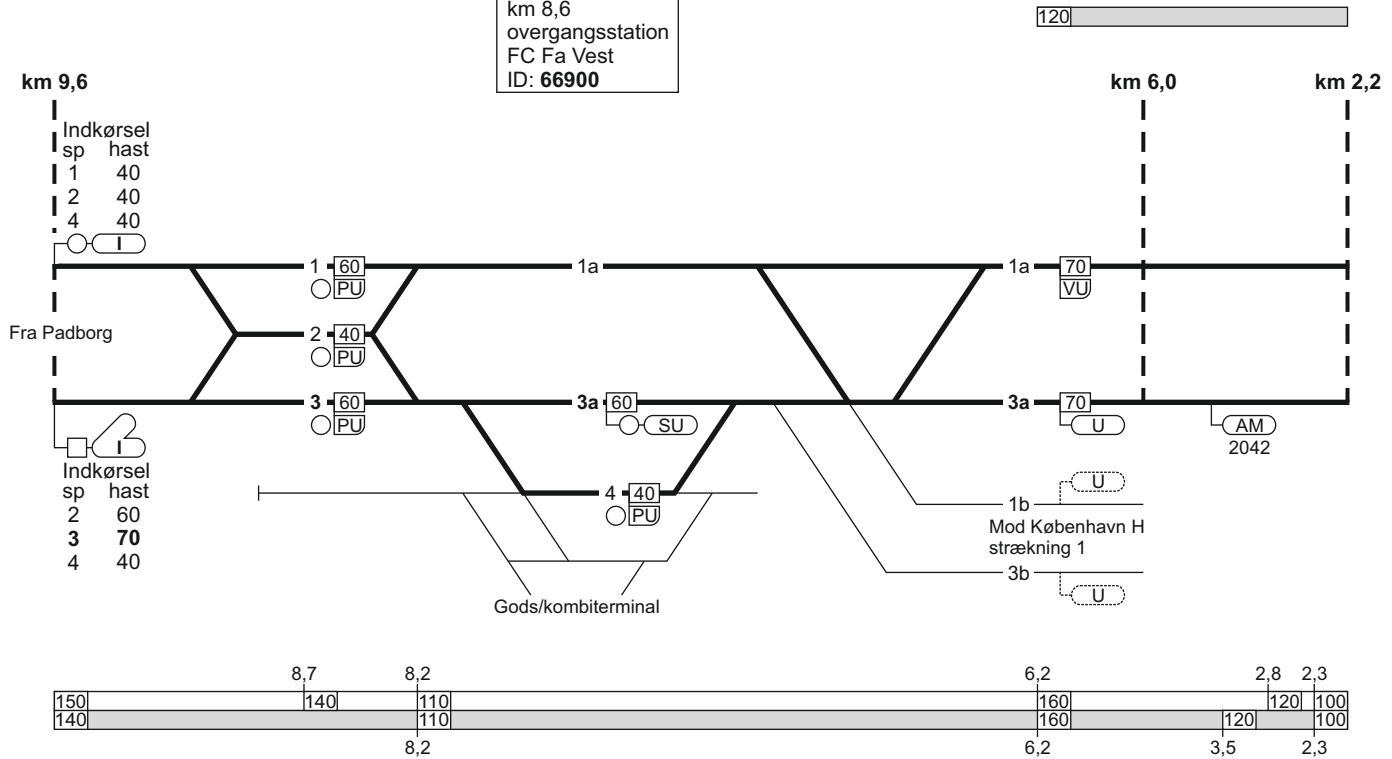

26. Padborg - Fredericia

TIB-S

26. Padborg - Fredericia

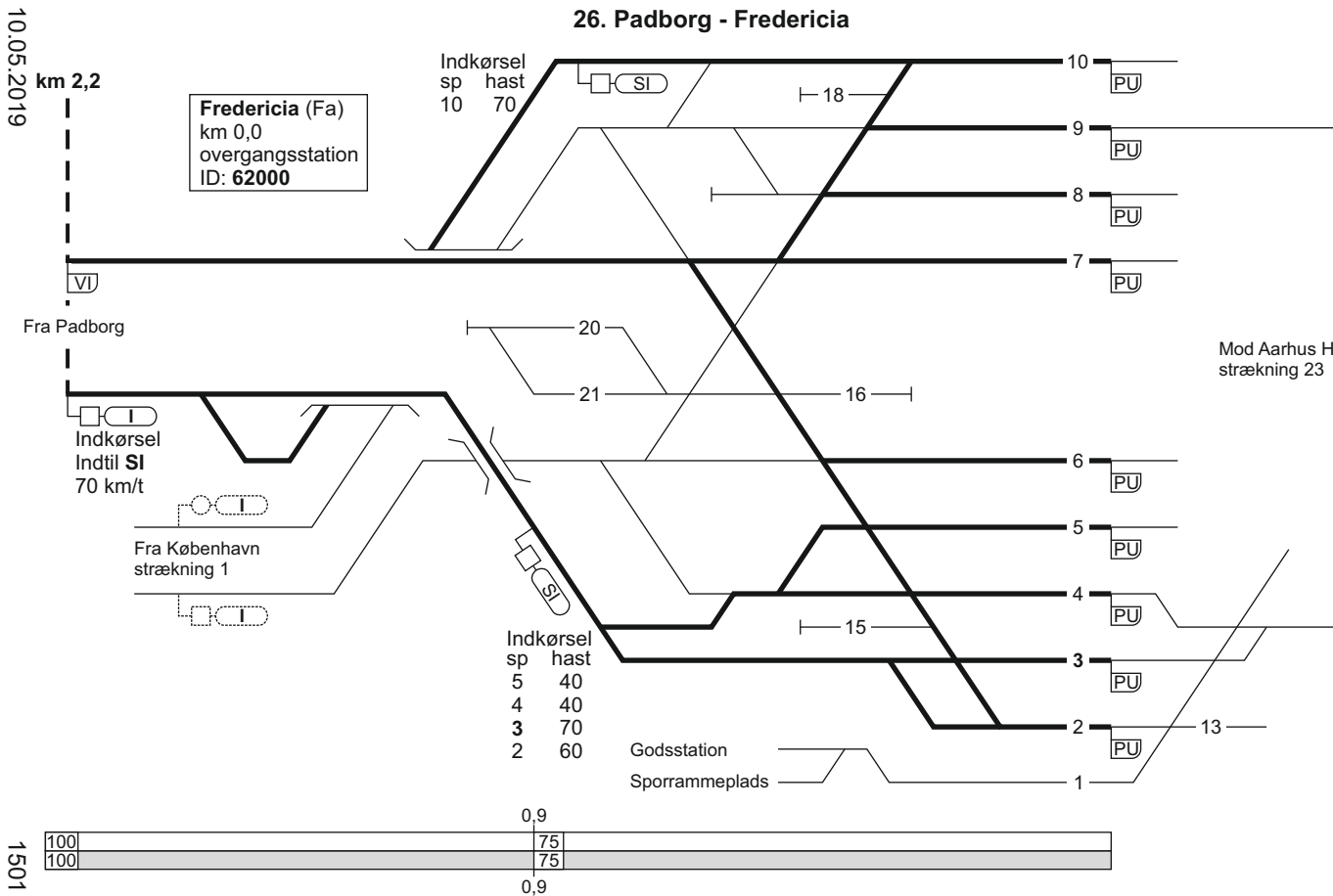

26. Fredericia - Padborg

Togekspeditionssted 1	Togfølgestation 2	Sporbenyttelse 3	Standingssted 4	Kmp/FC telefonnummer 5
Fredericia			<p>Ved indkørsel fra Taulov for MF-tog, som skal sammenkobles i spor 10: Først ankommende togdel skal standse ud for standingsmærke anbragt til venstre for sporet.</p> <p>G- og M-tog skal køre helt frem til togvejens endepunkt.</p>	<p>Kmp: 82 27 23 05</p> <p>GSM-R: 81 99 12 20</p> <p>FC: Fa - Lk 82 27 25 15</p> <p>GSM-R: 81 99 12 24</p> <p>Lk (ekskl.) - Pa (ekskl.) 82 27 25 14</p> <p>GSM-R: 81 99 12 26</p>
Taulov				<p>GSM-R: 81 99 12 69</p>

Togekspeditionssted 1	Togfølgestation 2	Sporbenyttelse 3	Standsningssted 4	Kmp/FC telefonnummer 5
Kolding			<p>Ved indkørsel fra Lunderskov Tog som skal sammenkobles i spor 2: Først ankommende togdel skal standse ud for «200-metermærket» (SR-mærke 17.20.), hvis togdelen består af 1 togsæt.</p> <p>Først ankommende togdel skal standse ud for «S-mærket» (SR-mærke 17.18.), hvis togdelen består af 2 togsæt.</p> <p>Ved indkørsel fra Taulov Tog som skal sammenkobles i spor 2: Tog skal standse umiddelbart foran Dv-signal 21.</p>	GSM-R: 81 99 12 27
Tinglev				GSM-R: 81 99 12 76
Padborg			<p>Ved indkørsel fra Syd Tog fremført af MF, som skal ekspederes ved perron i spor 1: Tog skal standse ud for «S-mærket» (SR-mærke 17.18.).</p>	<p>Kmp: 82 27 28 11</p> <p>GSM-R: 81 99 12 74</p>

28. Sønderborg - Tinglev

Strækningshastighed:

Delstrækning	Strækningshastighed (km/t)
Sønderborg - Tinglev	100

28. Sønderborg - Tinglev

FC Fa Syd
linjeblok
stigning F

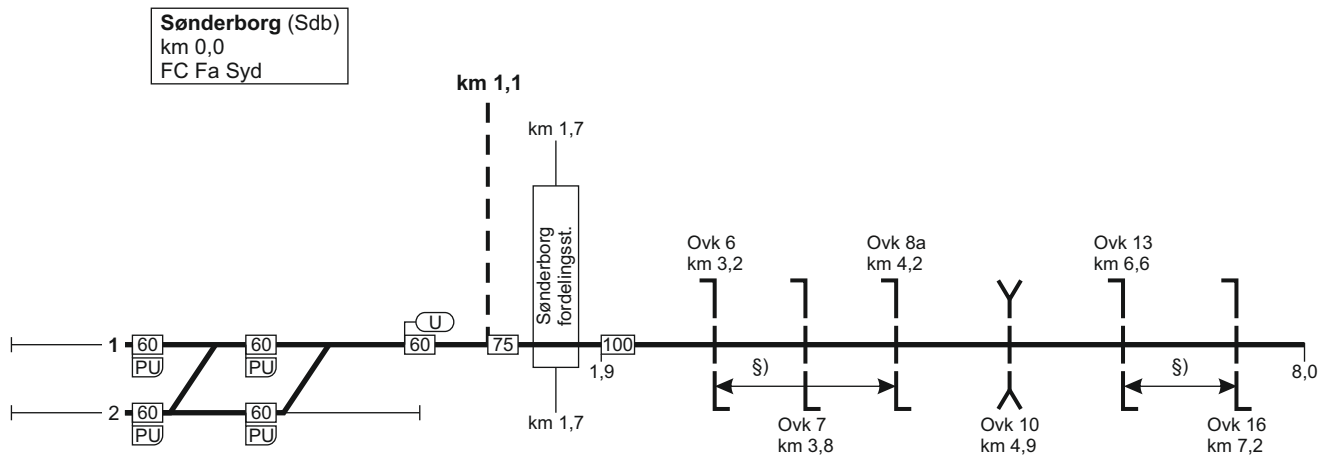

28. Sønderborg - Tinglev

FC Fa Syd
linjeblok
stigning F

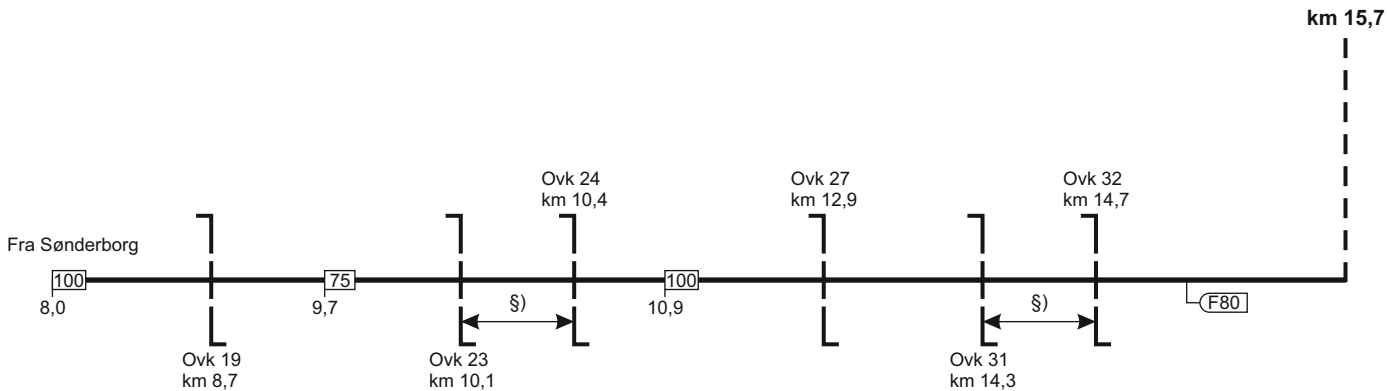

§) = overkørslerne har fælles overkørselssignal

17.03.2022

2066

TIB-S

28. Sønderborg - Tinglev

603 - 4

28. Sønderborg - Tinglev

FC Fa Syd
linjeblok
stigning E

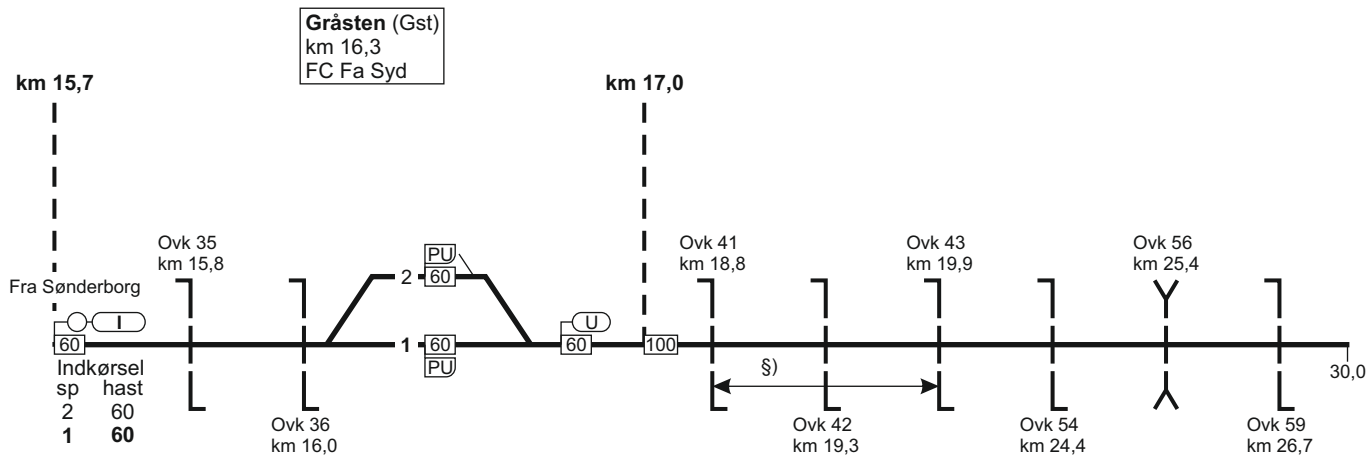

§) = overkørslerne har fælles overkørselssignal

28. Sønderborg - Tinglev

FC Fa Syd
linjeblok
stigning E

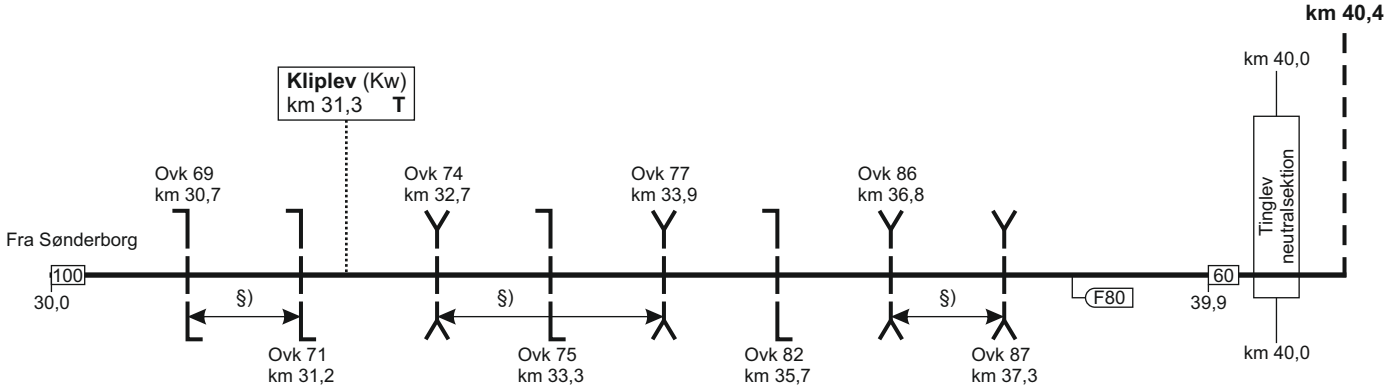

↔ S) = overkørslerne har fælles overkørselssignal

28. Sønderborg - Tinglev

Tinglev (Te)
 km 41,2
 overgangsstation
 FC Fa
 ID: 67600

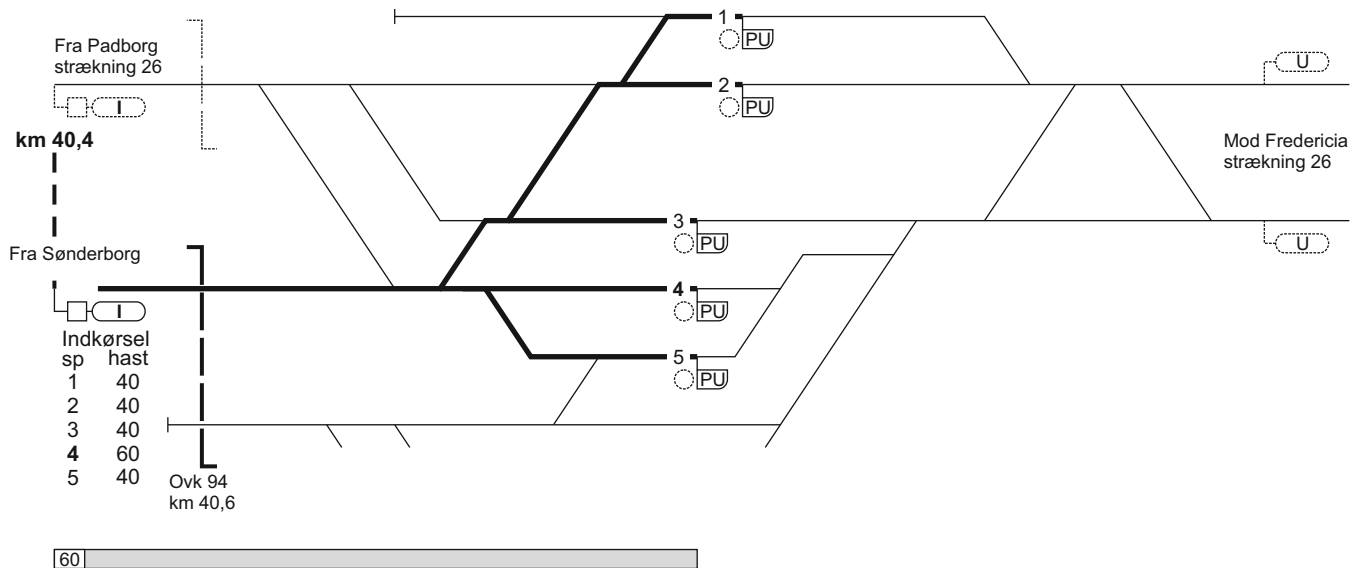

28. Tinglev - Sønderborg

Tinglev (Te)
km 41,2
overgangsstation
FC Fa
ID: 67600

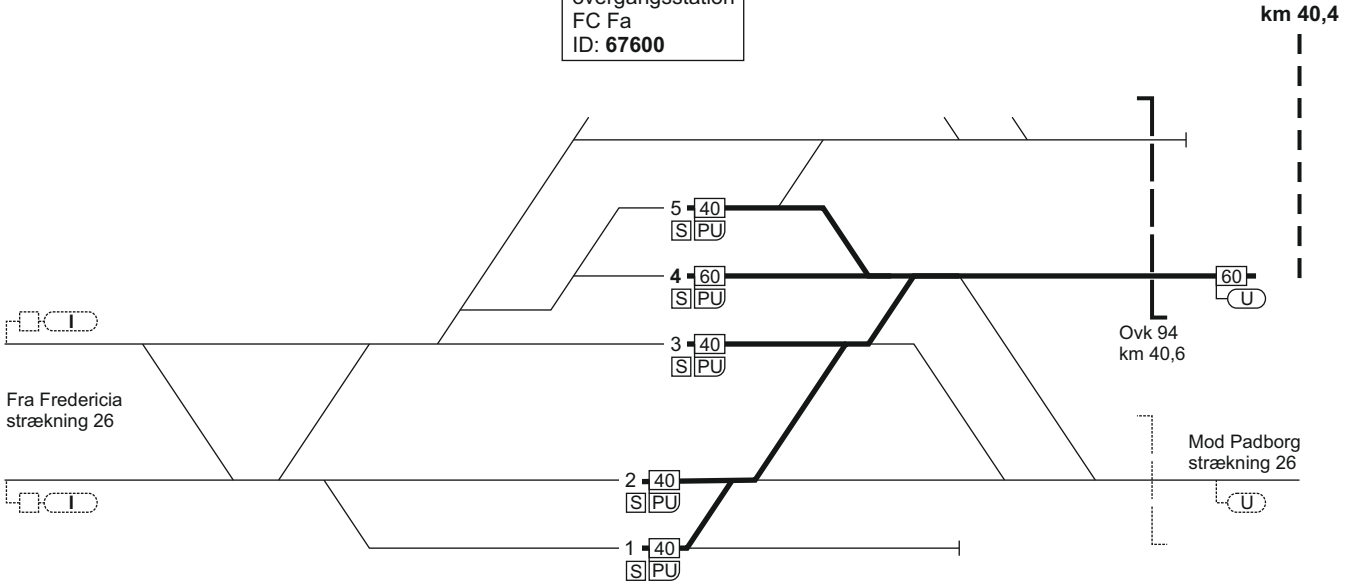

28. Tinglev - Sønderborg

FC Fa Syd
linjeblok
stigning F

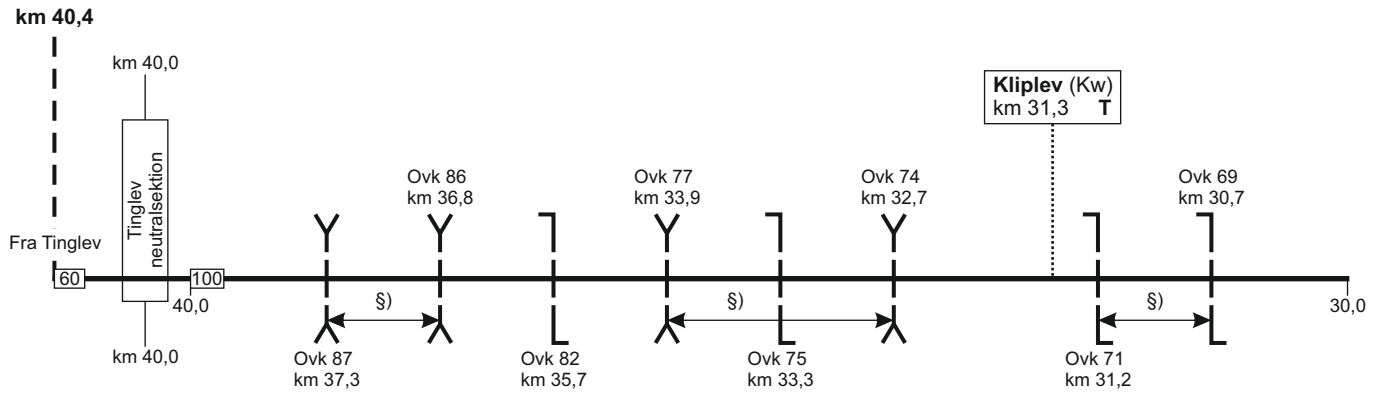

§) = overkørslerne har fælles overkørselssignal

28. Tinglev - Sønderborg

FC Fa Syd
linjeblok
stigning E

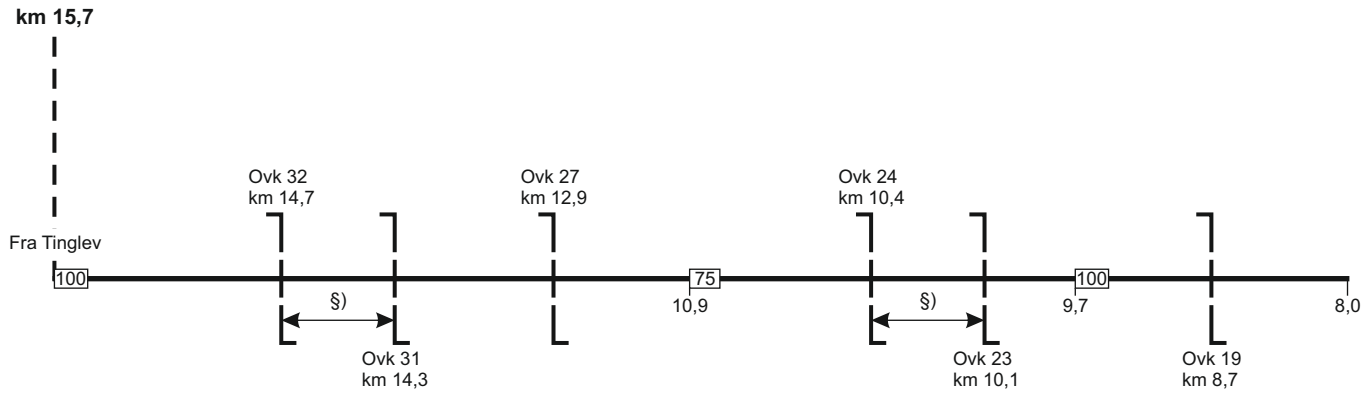

§) = overkørslerne har fælles overkørselssignal

28. Tinglev - Sønderborg

FC Fa Syd
linjeblok
stigning E

Sønderborg (Sdb)
km 0,0
FC Fa Syd

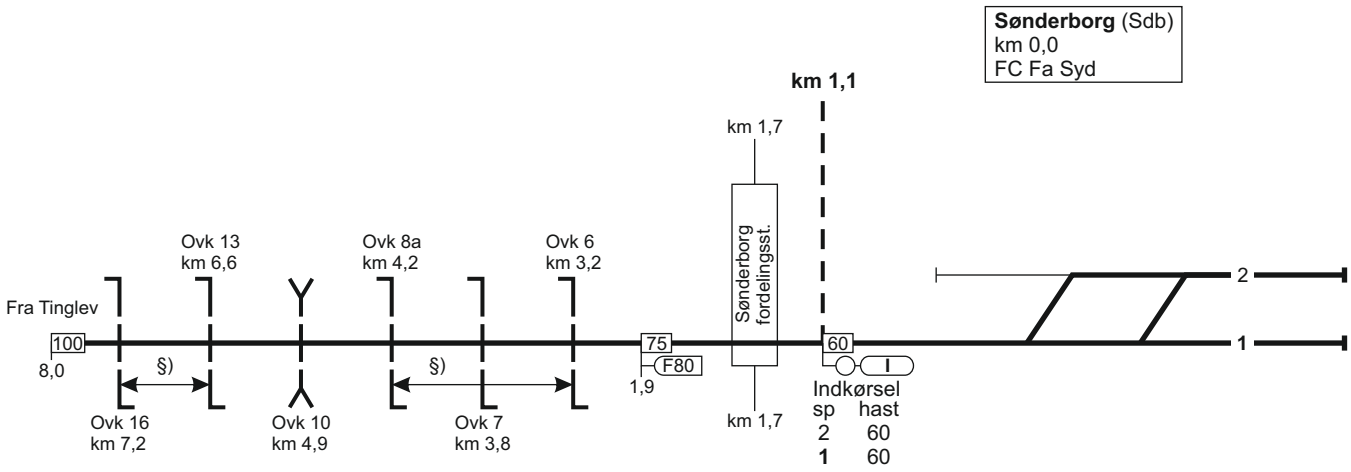

= overkørsleme har fælles overkørselssignal

28. Sønderborg - Tinglev

Togekspeditionssted 1	Togfølgestation 2	Sporbenyttelse 3	Standingssted 4	Kmp/FC telefonnummer 5
Fredericia				FC: Sdb - Te 82 27 25 14 GSM-R: 81 99 12 28
Tinglev				GSM-R: 81 99 12 76

29. Lunderskov - Esbjerg

Strækningshastighed:

Delstrækning	Strækningshastighed (km/t)
Lunderskov - Esbjerg	180

29. Lunderskov - Esbjerg

FC Es
linjeblok / vekselspor
stigning J



Lunderskov (Lk)
km 32,8 / 0,0
overgangsstation
FC Fa
ID: 62046

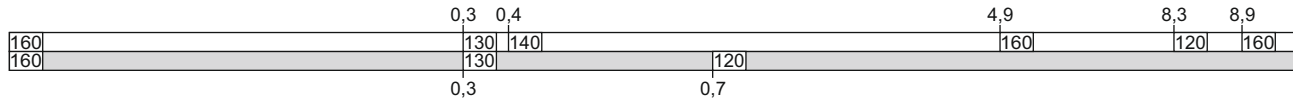
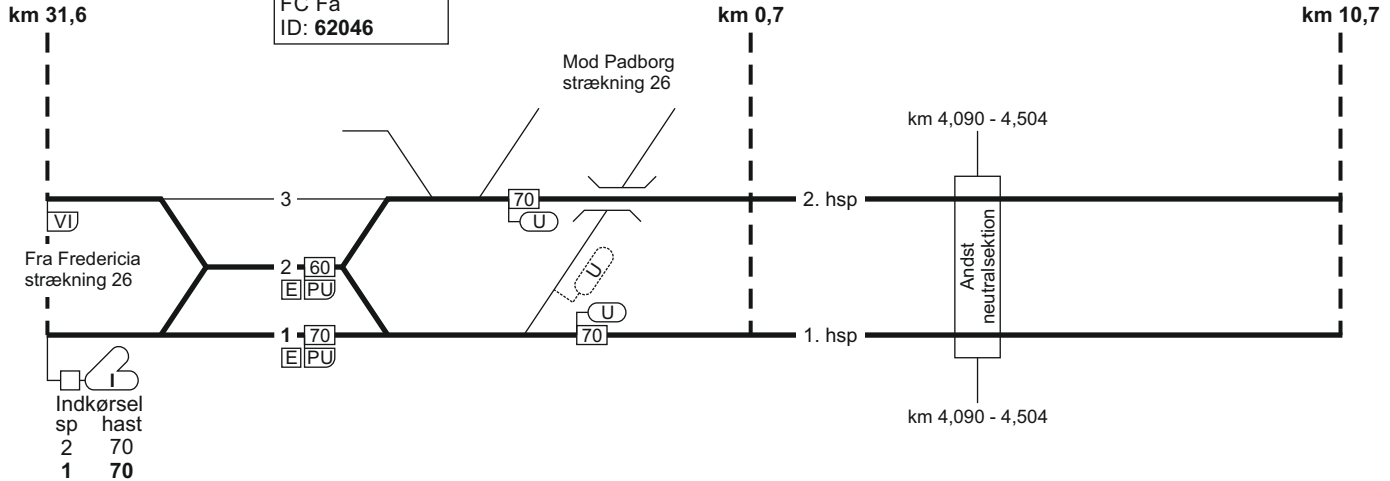

29. Lunderskov - Esbjerg

FC Es
linjeblok / vekselspor
stigning J

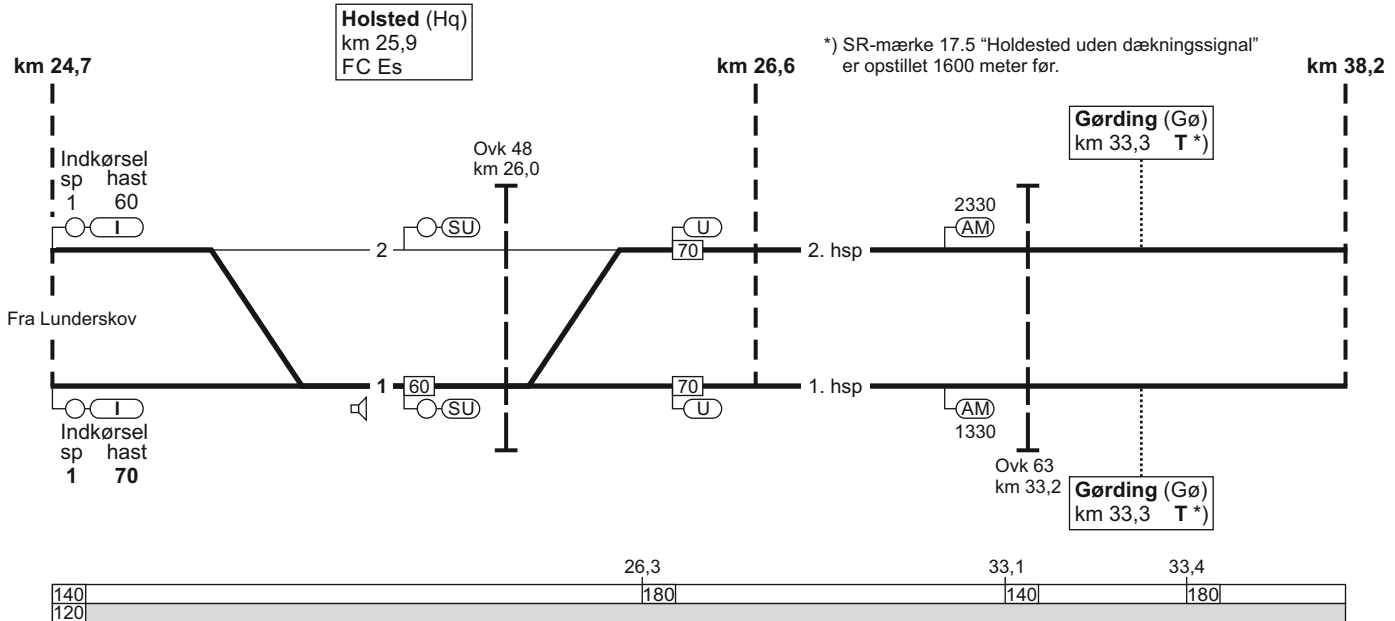

*) SR-mærke 17.5 "Holdsted uden dækningssignal" er opstillet 1600 meter før.

13.12.2020

29. Lunderskov - Esbjerg

FC Es
linjeblok / vekselspor
stigning J

TIB-S

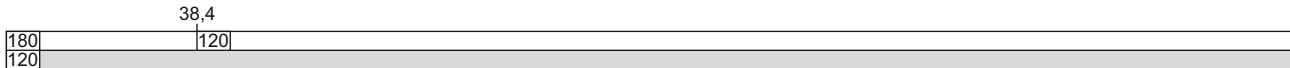

Bramming (Bm)
km 39,3
overgangsstation
FC Es
ID: 65041

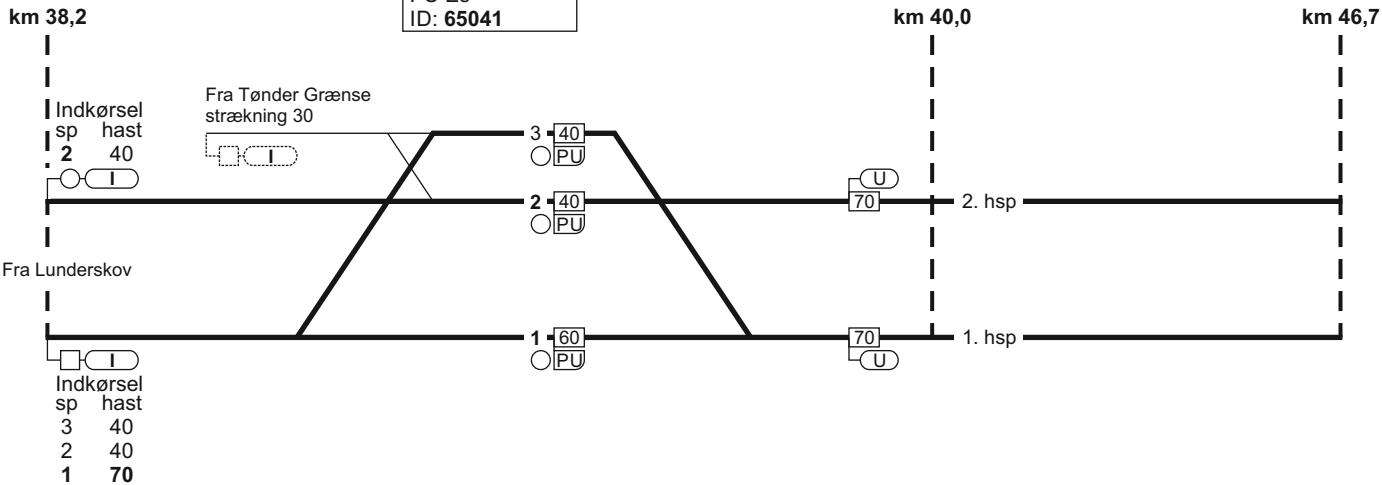

29. Lunderskov - Esbjerg

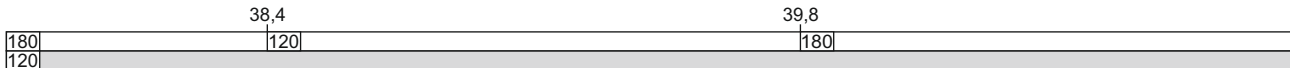

17/50

625 - 10

29. Lunderskov - Esbjerg

FC Es
linjeblok / vekselspor
stigning J

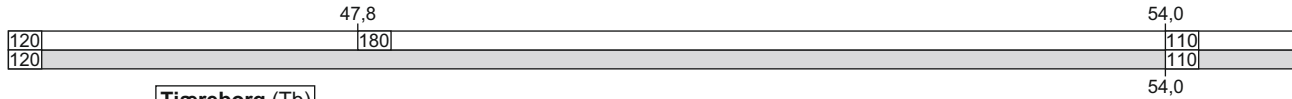

Tjæreborg (Tb)
km 47,4
FC Es

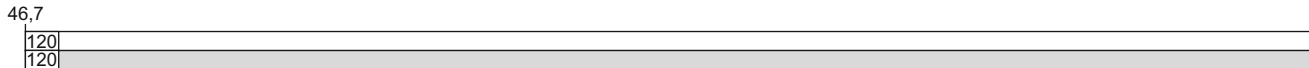
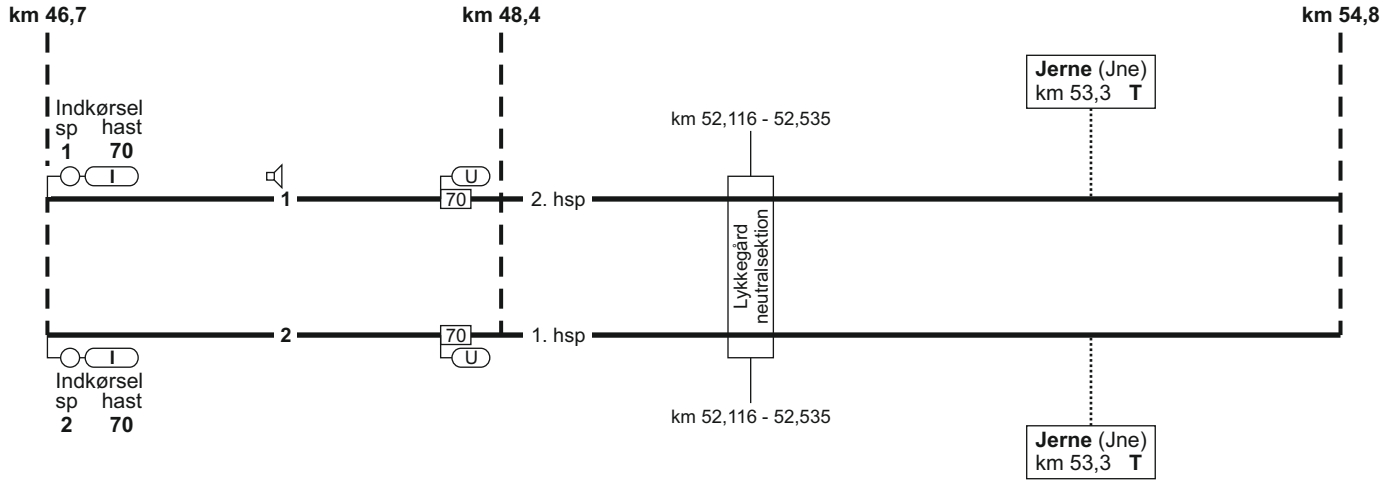

29. Lunderskov - Esbjerg

13.12.2020

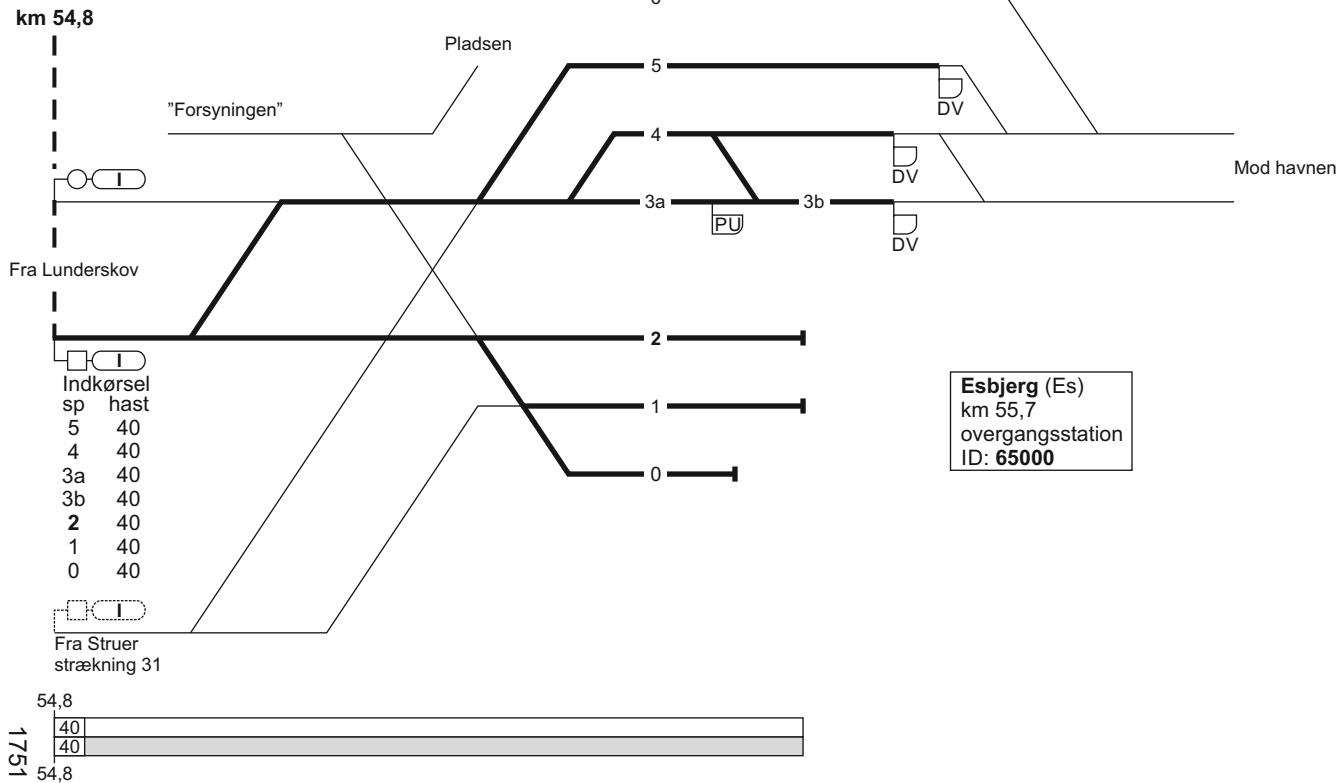

29. Esbjerg - Lunderskov

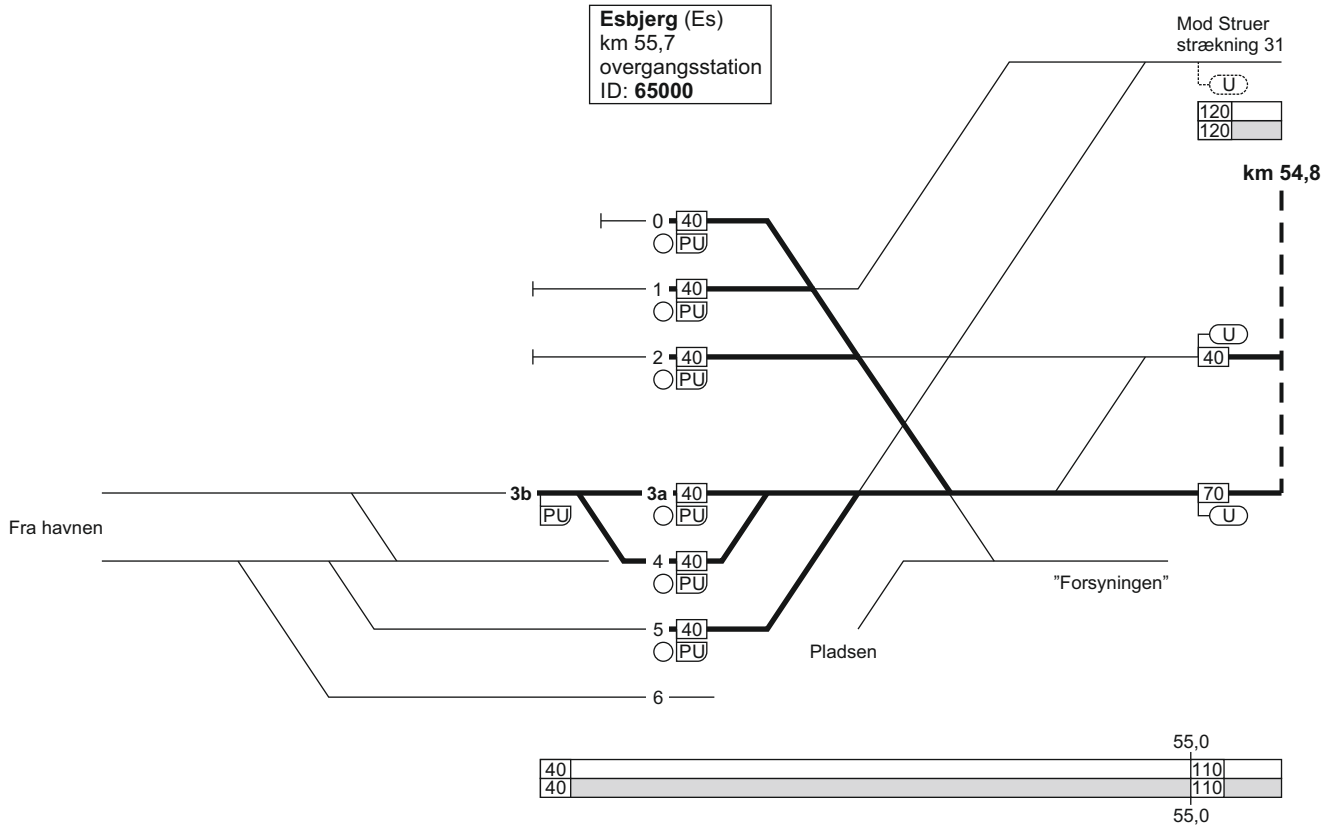

13.12.2020

29. Esbjerg - Lunderskov

FC Es
linjeblok / vekselspor
stigning H

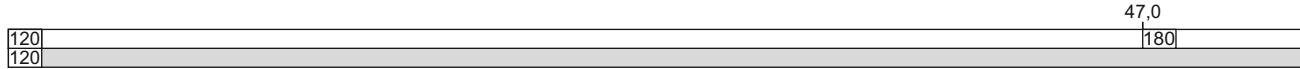

Tjæreborg (Tb)
km 47,4
FC Es

km 54,8 km 48,4 km 46,7

Jerne (Jne)
km 53,3 T

km 52,535 - 52,116

Indkørsel
sp hast
2 70

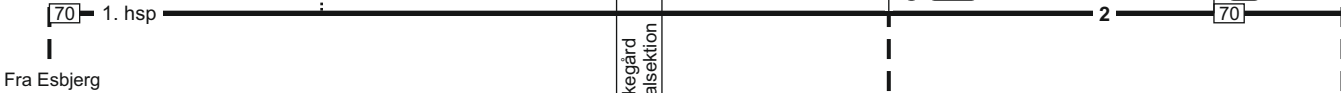

Fra Esbjerg

Lykkegård
neutralsektion

Indkørsel
sp hast
1 70

Jerne (Jne)
km 53,3 T

km 52,535 - 52,116

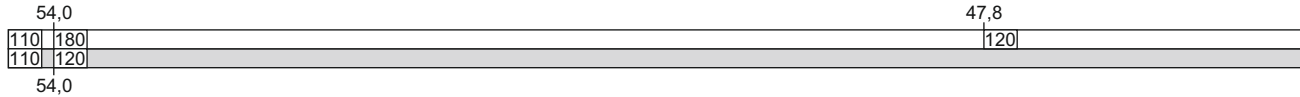

1752

TIB-S

29. Lunderskov - Esbjerg

629 - 5

29. Esbjerg - Lunderskov

FC Es
linjeblok / vekselspor
stigning H

180
120

180
120

Bramming (Bm)
km 39,3
overgangsstation
FC Es
ID: 65041

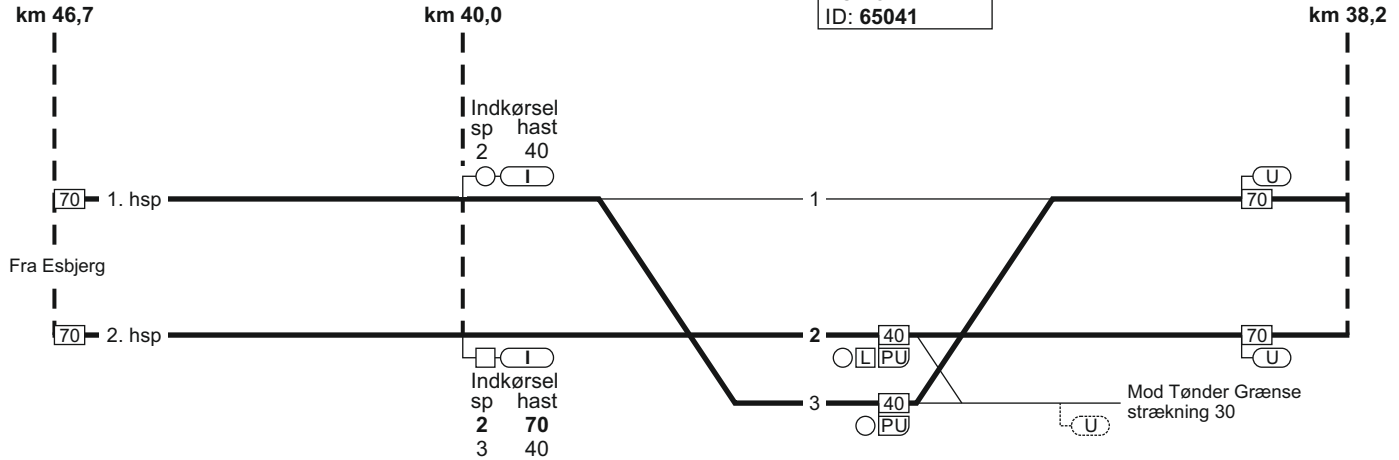

120
120

38,4
180

13.12.2020

29. Esbjerg - Lunderskov

FC Es
linjeblok / vekselspor
stigning J

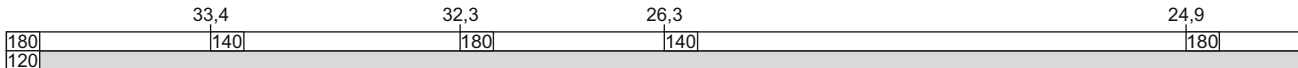
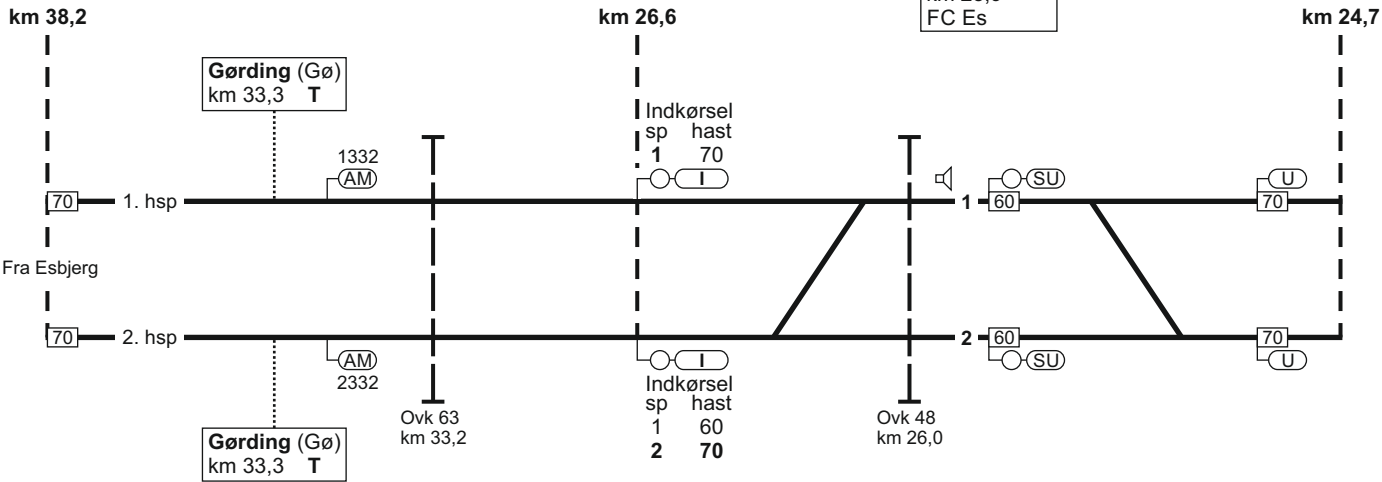
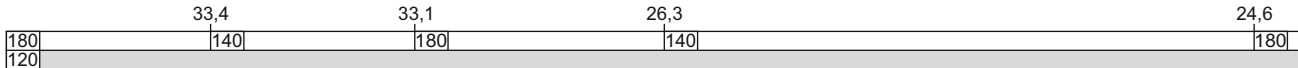

17/53

TIB-S

29. Esbjerg - Lunderskov

631 - 7

29. Esbjerg - Lunderskov

FC Es
linjeblok / vekselspor
stigning J

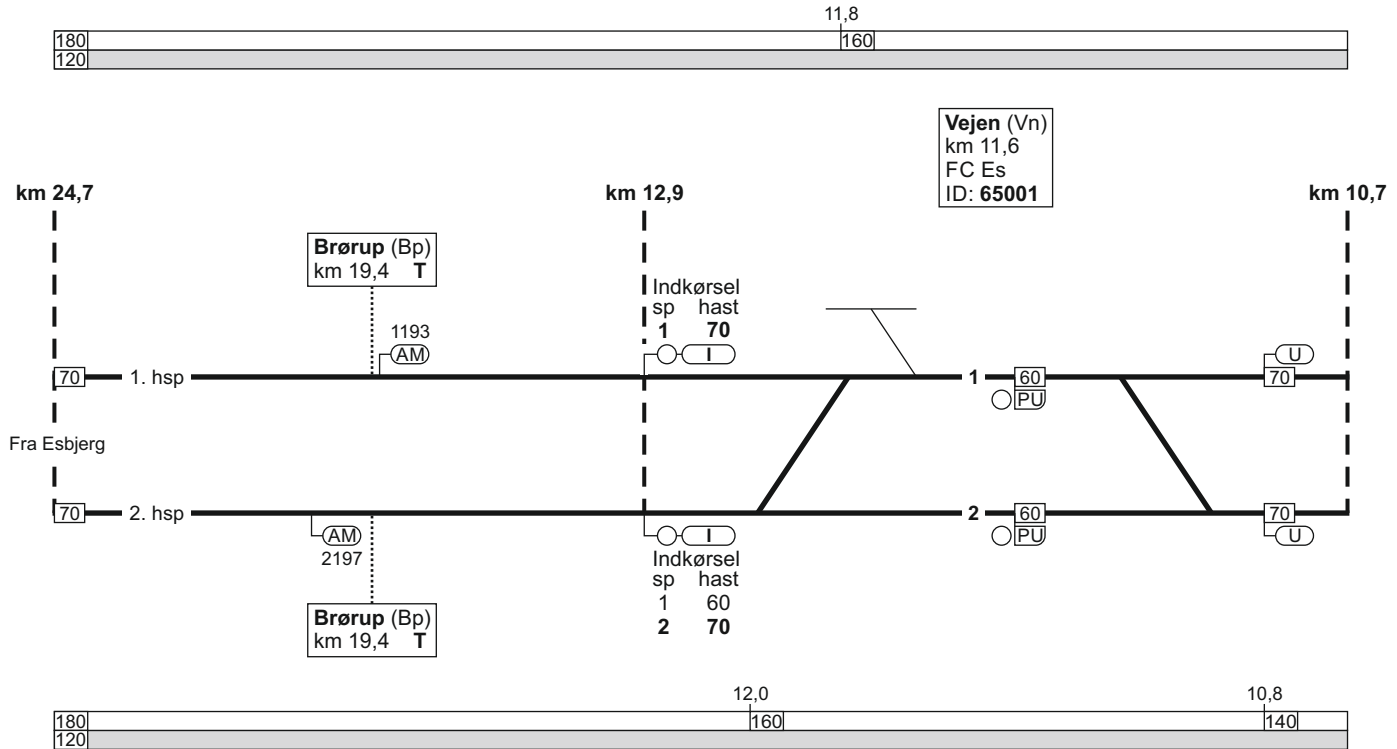

30.07.2021

29. Esbjerg - Lunderskov

TIB-S

FC Es
linjeblok / vekselspor
stigning K

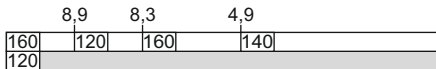

Lunderskov (Lk)
km 32,8 / 0,0
overgangsstation
FC Fa
ID: 62046

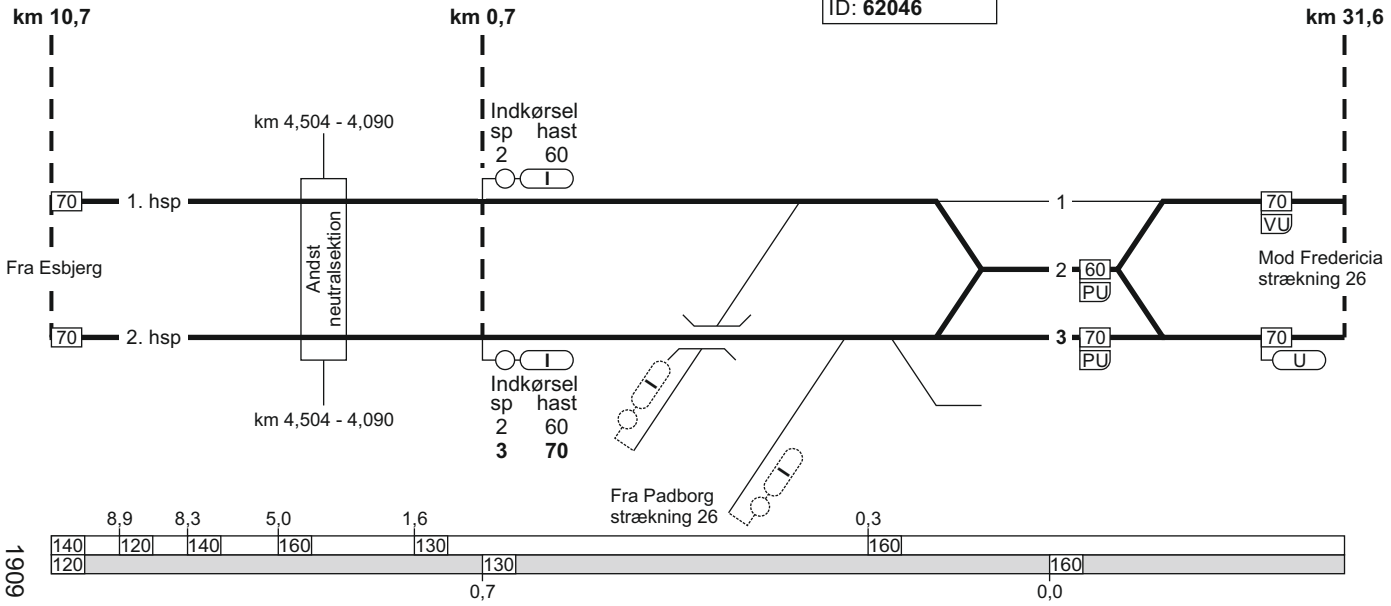

29. Esbjerg - Lunderskov

1909

633 - 8

29. Lunderskov - Esbjerg

Togekspeditionssted 1	Togfølgestation 2	Sporbenyttelse 3	Standingssted 4	Kmp/FC telefonnummer 5
Lunderskov				FC Fa: 82 27 25 15 GSM-R: 81 99 12 24
Esbjerg				Kmp: 82 28 81 11 GSM-R: 81 99 12 50 FC: Lk (ekskl.) - Es (ekskl.) 82 28 81 61 GSM-R: 81 99 12 51

30. Bramming - Tønder Grænse

Strækningshastighed:

Delstrækning	Strækningshastighed (km/t)
Bramming - Tønder	100 ¹⁾
Tønder - Tønder Grænse	60

¹⁾På delstrækningen Ribe - Tønder - Ribe gælder hastigheden kun for togsæt.

For øvrigt materiel er hastigheden 75 km/t.

30. Bramming - Tønder Grænse

FC Es
linjeblok
stigning L

Bramming (Bm)
km 0,0
overgangsstation
FC Es
ID: 65041

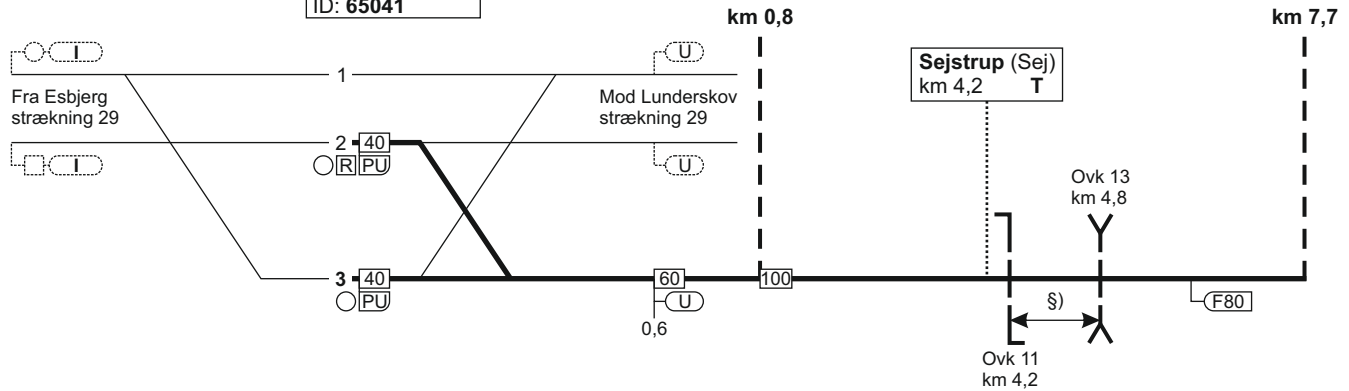

§) = overkørslerne har fælles overkørselssignal

30. Bramming - Tønder Grænse

FC Es
linieblok
stigning M

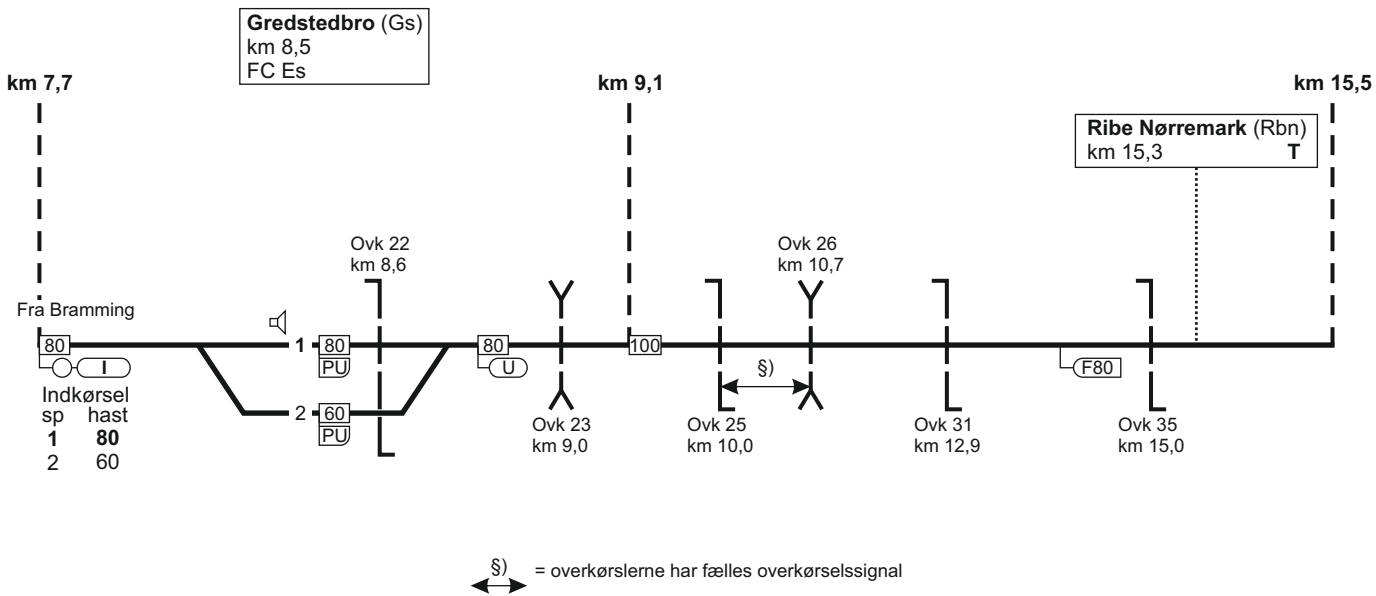

30. Bramming - Tønder Grænse

FC Es
Radiodirigeret
stigning J

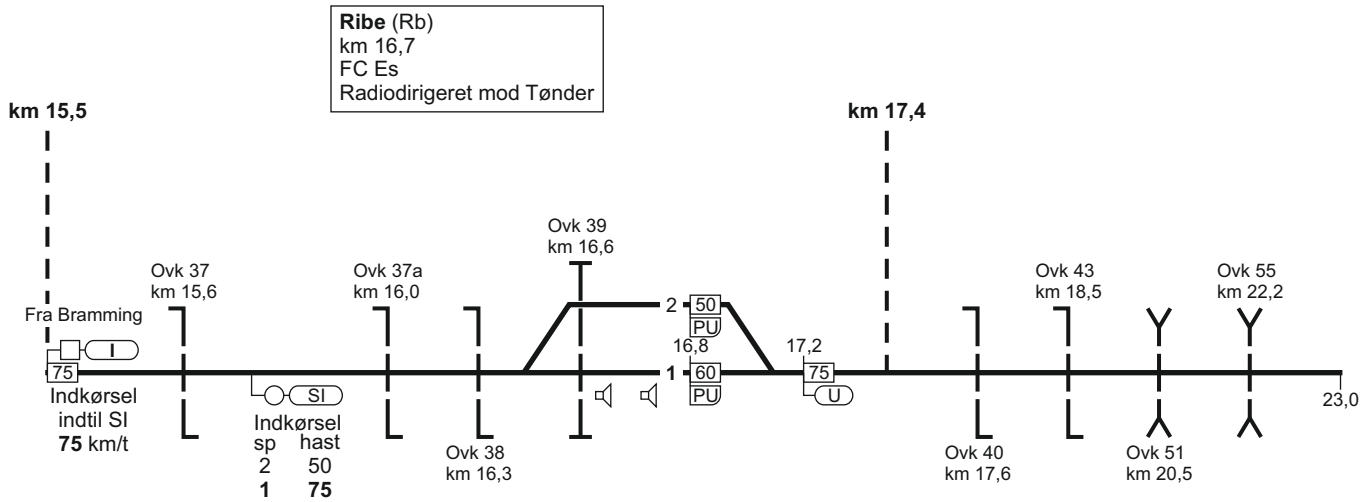

30. Bramming - Tønder Grænse

FC Es
Radiodirigeret
stigning J

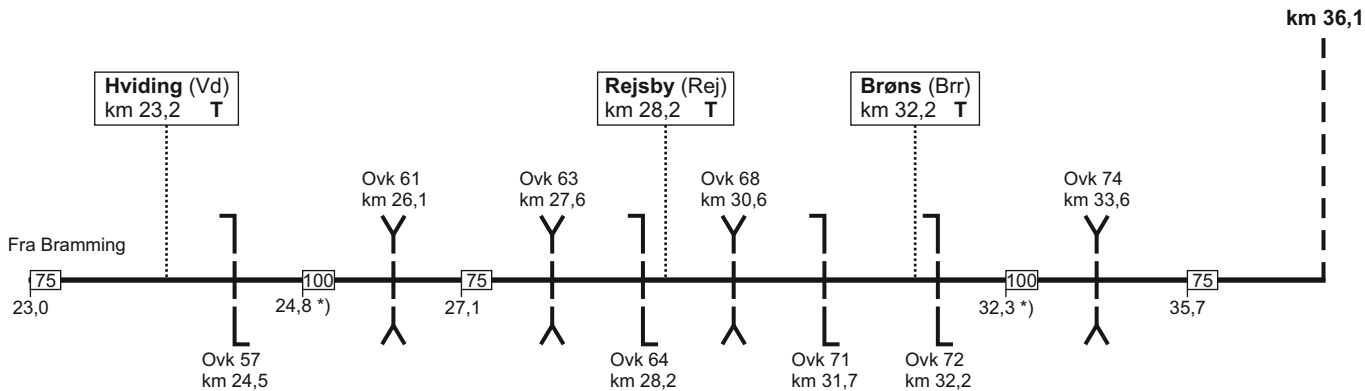

*) Hastigheden gælder kun togsæt, øvrigt materiel 75 km/t

30. Bramming - Tønder Grænse

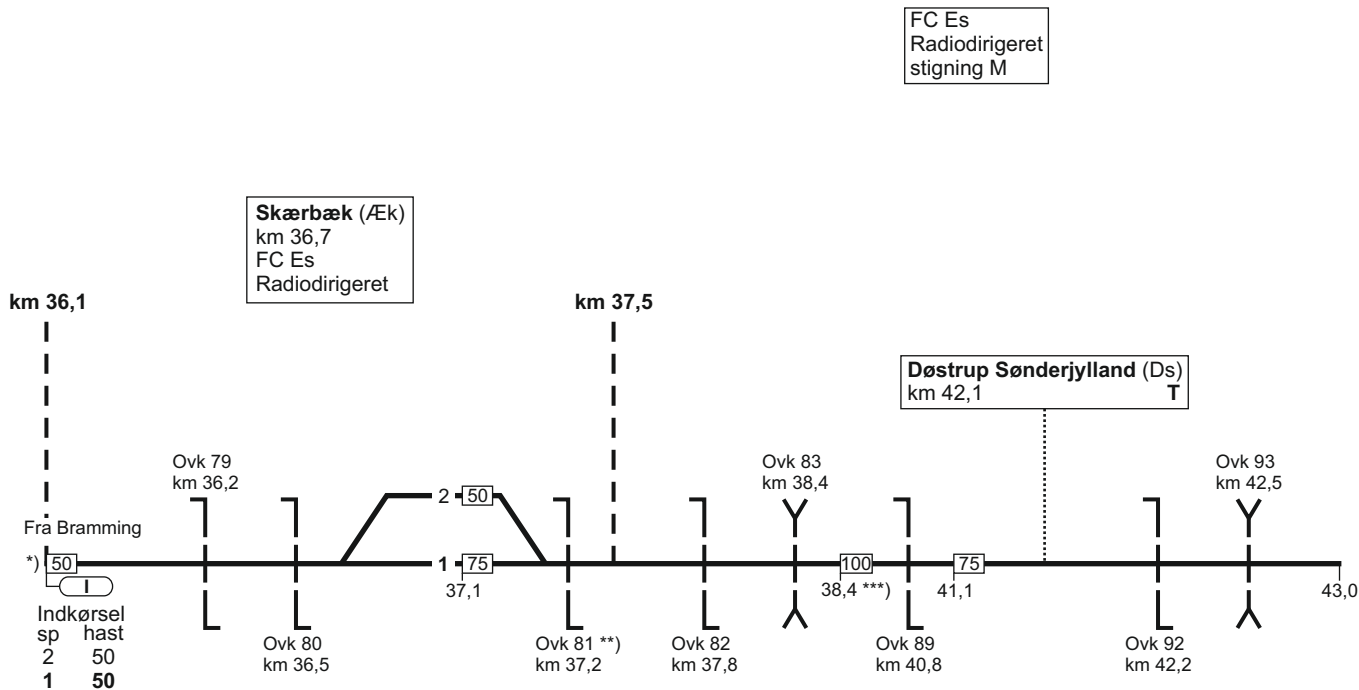

*) Standsignal 16.2.1 kun 400 m før

**) SR-mærke 11.5. kun 350 m før

***) Hastigheden gælder kun togsæt, øvrigt materiel 75 km/t

30. Bramming - Tønder Grænse

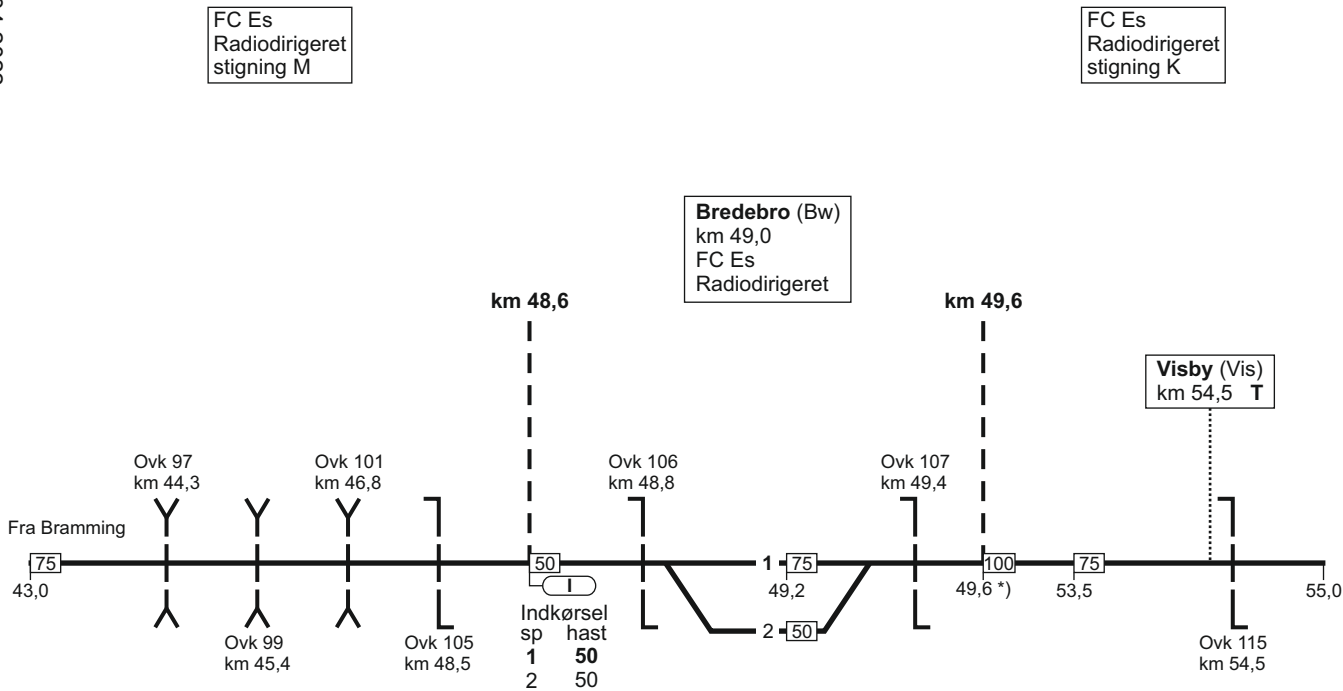

*) Hastigheden gælder kun togsæt, øvrigt materiel 75 km/t

30. Bramming - Tønder Grænse

FC Es
Radiodirigeret
stigning K

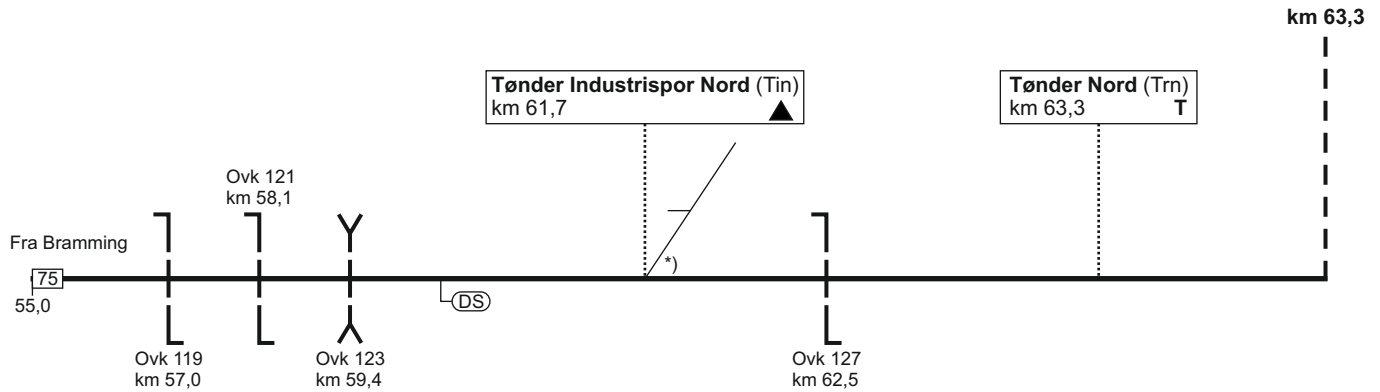

*) Sporskiftet er aflåst

24.05.2017

1009

30. Bramming - Tønder Grænse

FC Es
stigning J

Tønder (Tdr)
km 64,0
FC Es
Radiodirigeret
ID: 65051

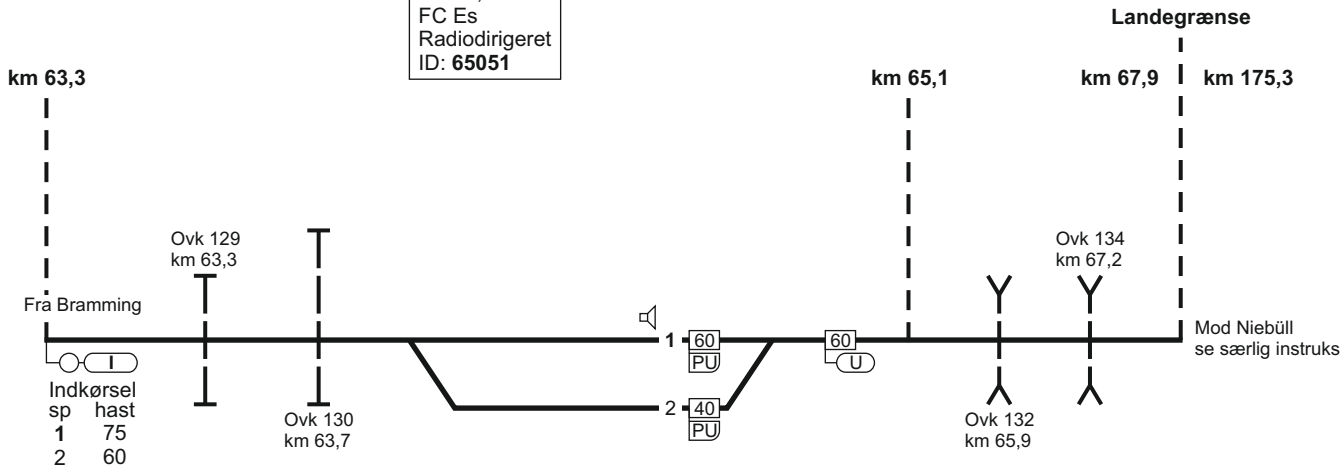

TIB-S

30. Bramming - Tønder Grænse

649 - 4

30. Tønder Grænse - Bramming

FC Es
stigning J

Tønder (Tdr)
km 64,0
FC Es
Radiodirigeret
ID: **65051**

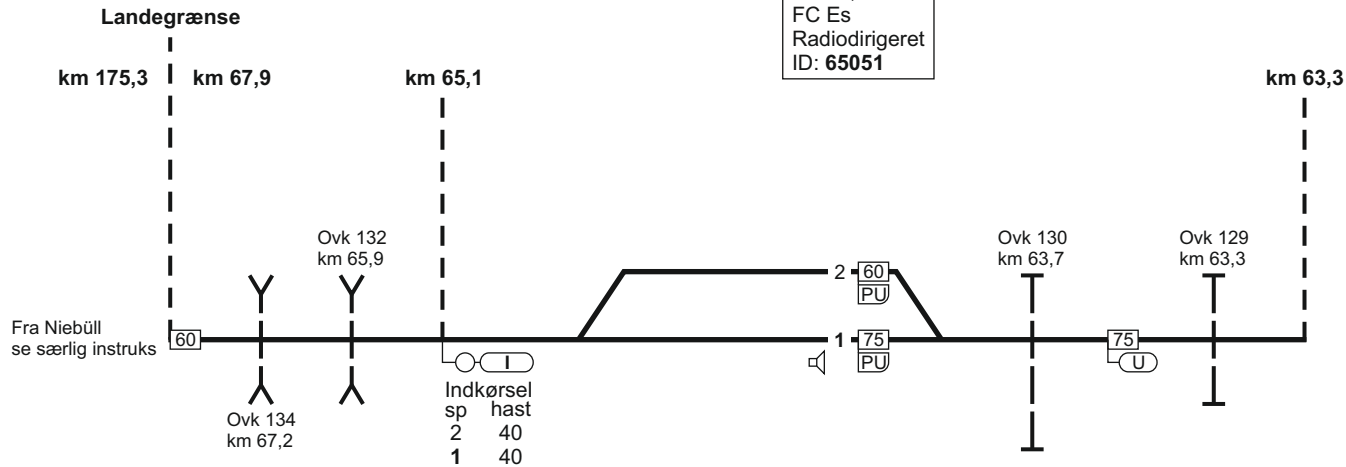

30. Tønder Grænse - Bramming

FC Es
Radiodirigeret
stigning K

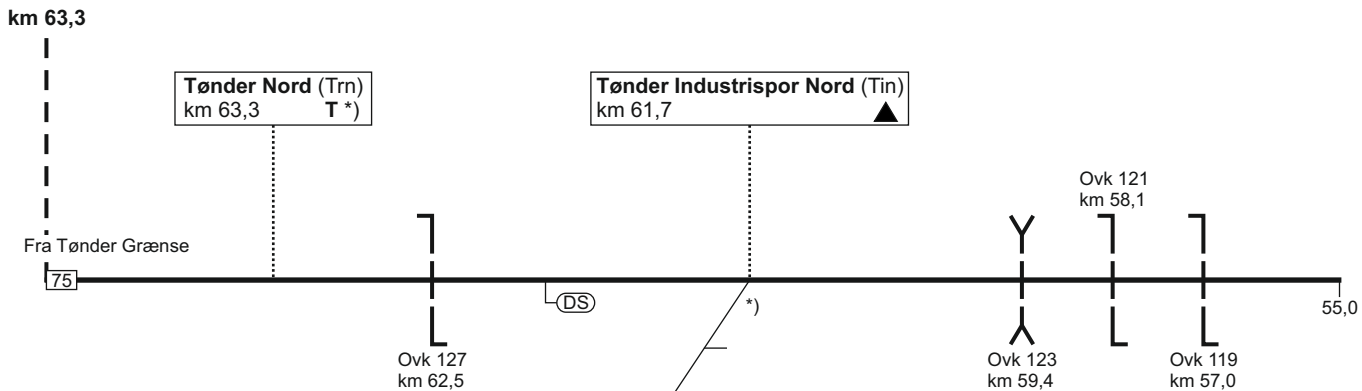

*) Sporskiftet er aflåst

*) Mærke 17.5 er anbragt 390 m foran trinbræt

30. Tønder Grænse - Bramming

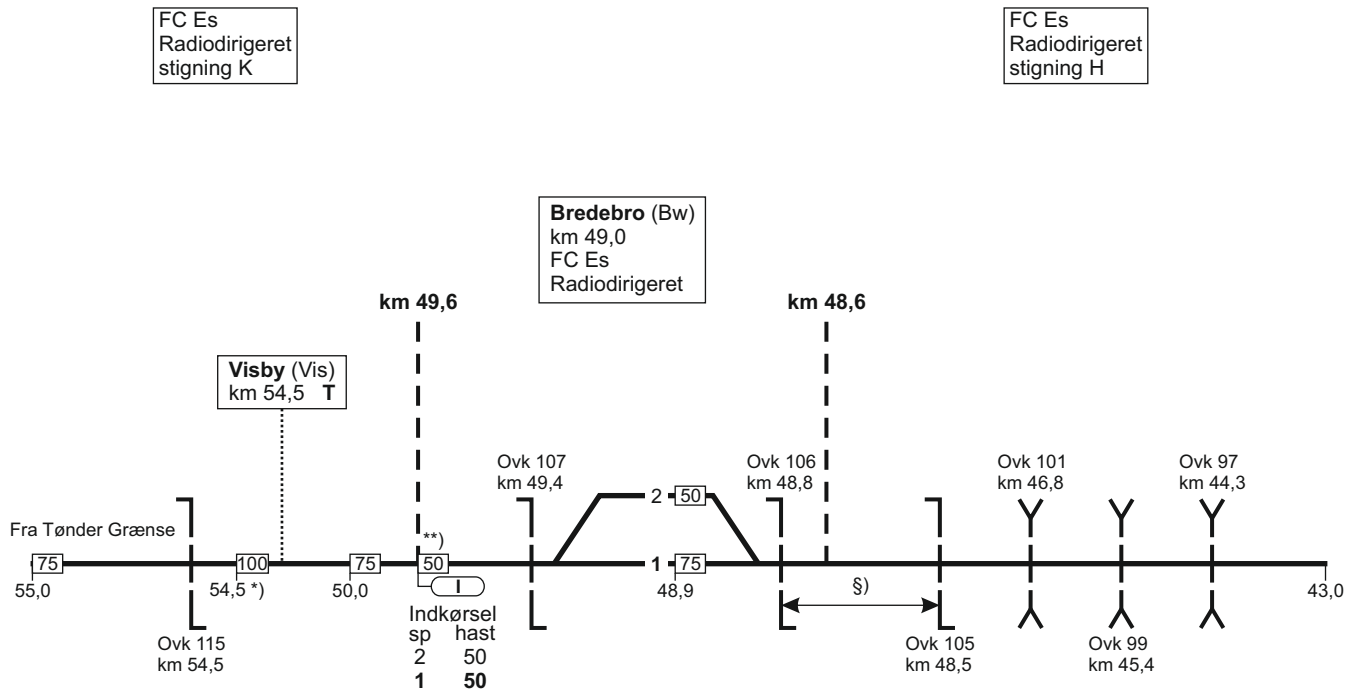

FC Es
Radiodirigeret
stigning K

FC Es
Radiodirigeret
stigning H

Bredebro (Bw)
km 49,0
FC Es
Radiodirigeret

Visby (Vis)
km 54,5 T

*) Hastigheden gælder kun togsæt, øvrigt materiel 75 km/t

**) Standsignal 16.2.1 kun 400 m før

§) = overkørslerne har fælles overkørselssignal

30. Tønder Grænse - Bramming

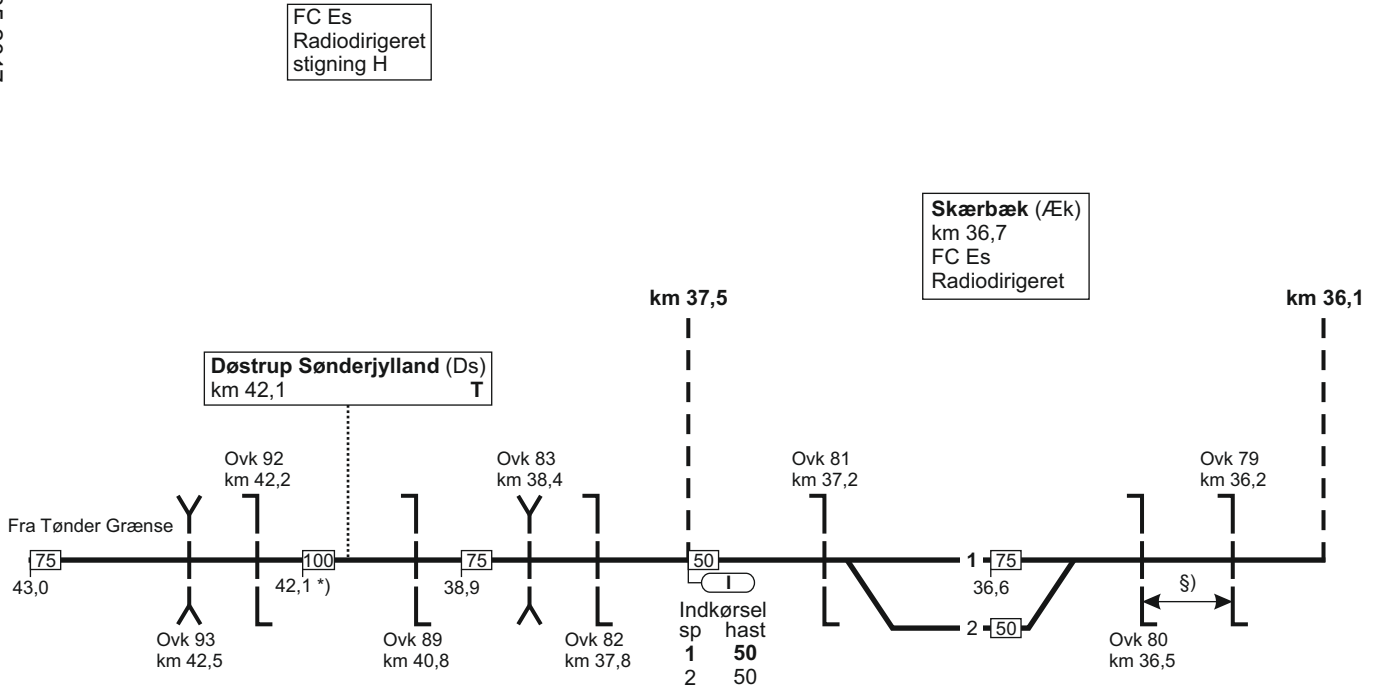

*) Hastigheden gælder kun togsæt, øvrigt materiel 75 km/t

§) = overkørslerne har fælles overkørselssignal

30. Tønder Grænse - Bramming

FC Es
Radiodirigeret
stigning J

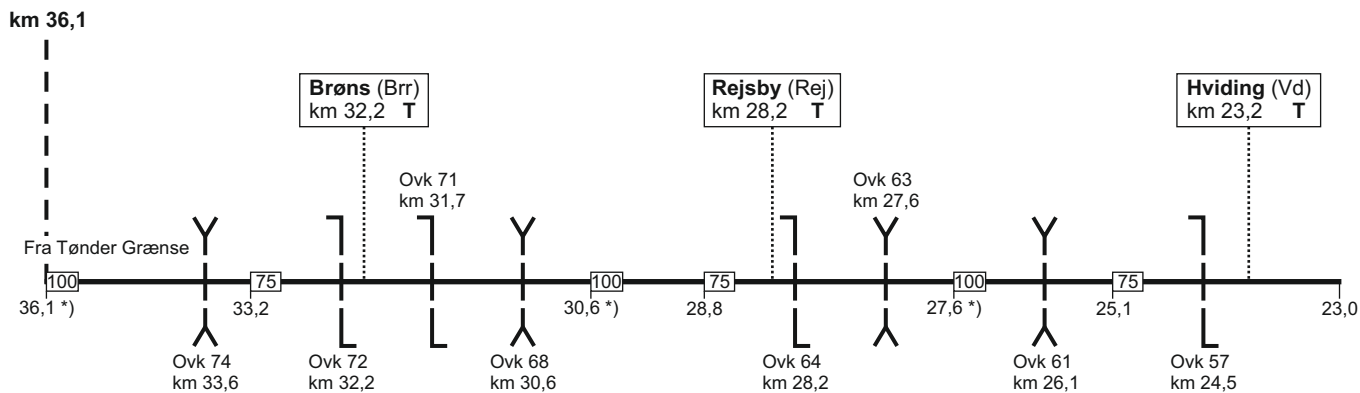

*) Hastigheden gælder kun togsæt, øvrigt materiel 75 km/t

30. Tønder Grænse - Bramming

FC Es
Radiodirigeret
stigning J

Ribe (Rb)
km 16,7
FC Es
Radiodirigeret mod Tønder

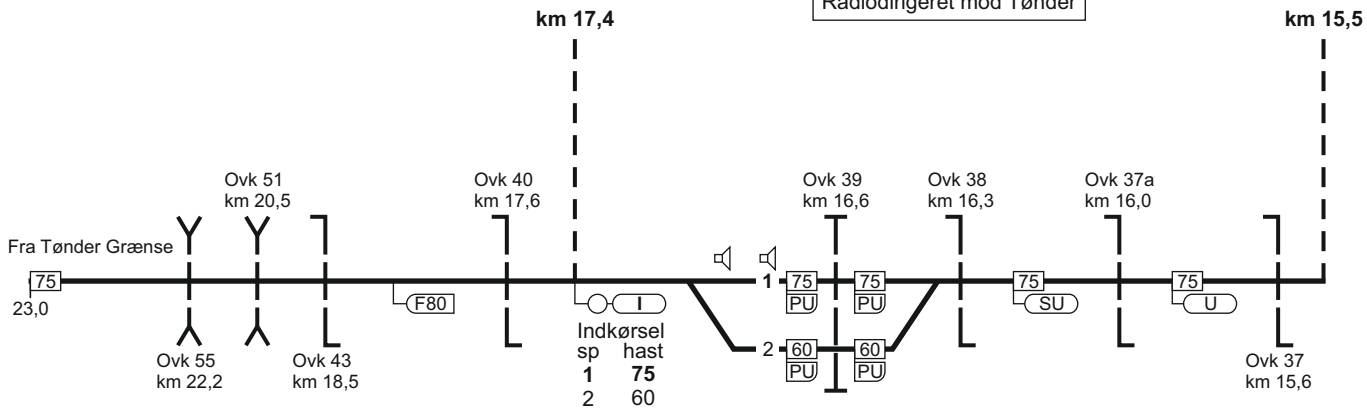

30. Tønder Grænse - Bramming

FC Es
linieblok
stigning M

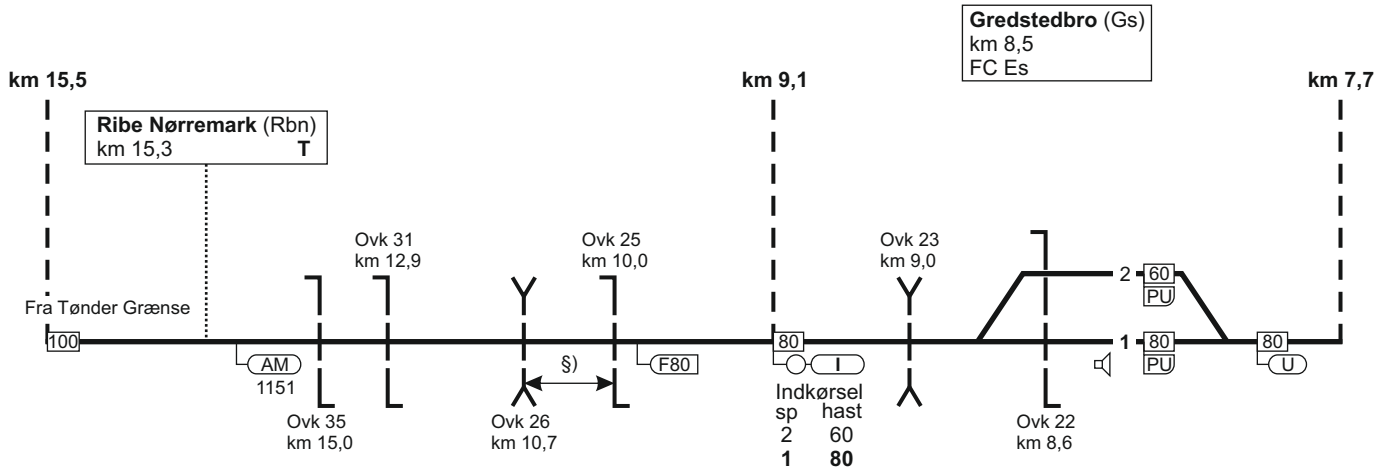

§) = overkørslerne har fælles overkørselssignal

30. Tønder Grænse - Bramming

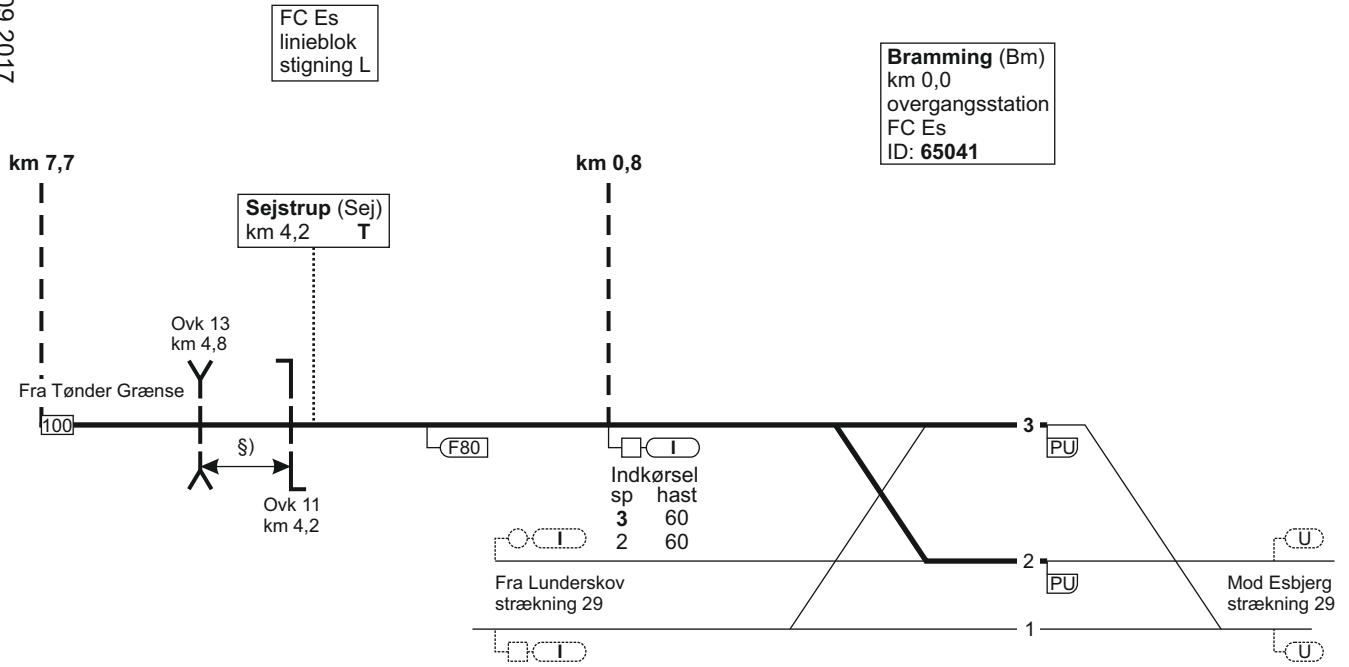

30. Bramming - Tønder Grænse

Togekspeditionssted 1	Togfølgestation 2	Sporbenyttelse 3	Standningssted 4	Kmp/FC telefonnummer 5
Esbjerg				FC: Bm (ekskl.) - Tdr gr. 82 28 81 61 GSM-R: 81 99 12 52

31. Esbjerg - (Guldager)

Strækningshastighed:

Delstrækning	Strækningshastighed (km/t)
Esbjerg - (Guldager)	120

25.01.2024

31. Esbjerg - (Guldager)

FC Es
linjeblok
stigning K

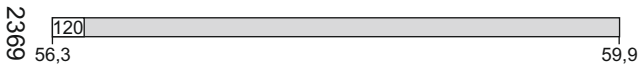
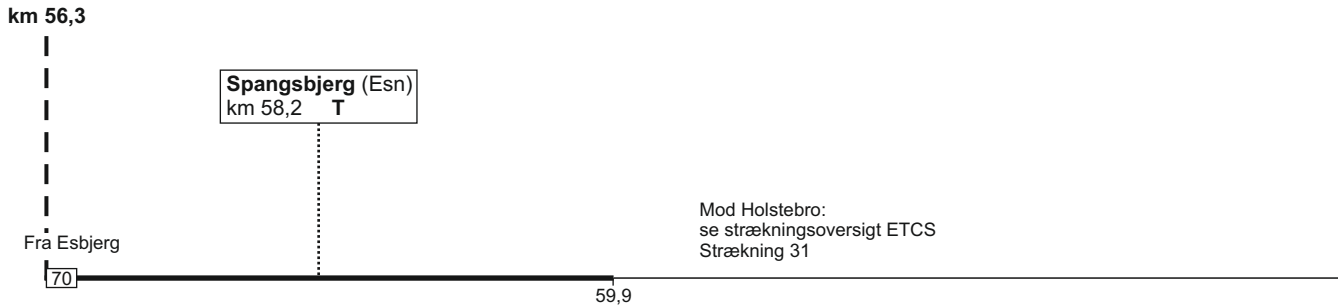

TIB-S

31. Esbjerg - (Guldager)

663 - 14

31. (Guldager) - Esbjerg

FC Es
linjeblok
stigning K

Fra Holstebro:
se strækningsoversigt ETCS
Strækning 31

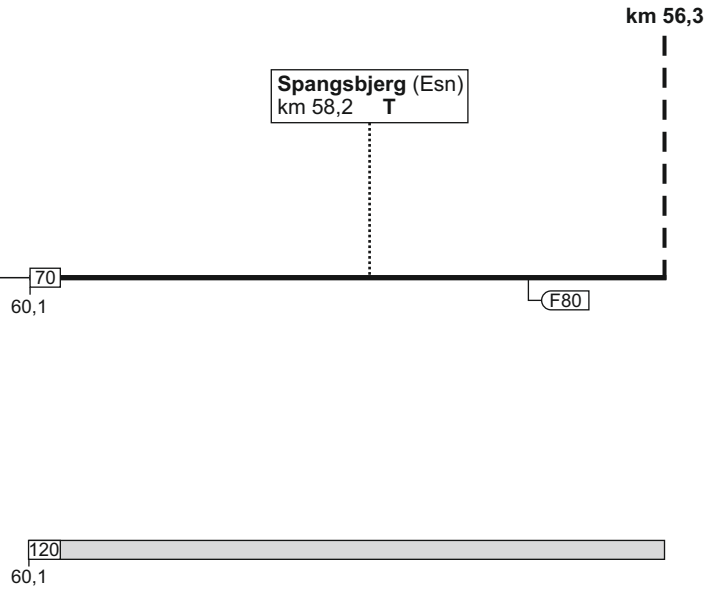

31. (Guldager) - Esbjerg

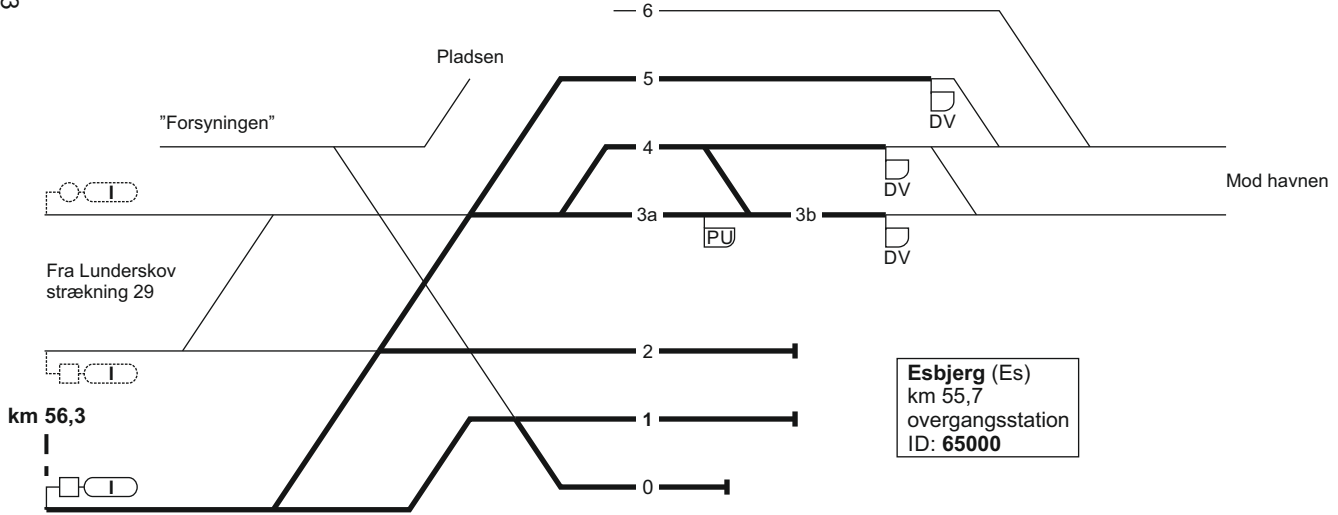

Esbjerg (Es)
 km 55,7
 overgangsstation
 ID: 65000

Indkørsel	
sp	hast
5	40
4	40
3a	40
3b	40
2	40
1	40
0	40



56,3

31. Esbjerg - (Guldager)

Togekspeditionssted 1	Togfølgestation 2	Sporbenyttelse 3	Standningssted 4	Kmp/FC telefonnummer 5
Esbjerg				Kmp: 82 28 81 11 GSM-R: 81 99 12 50 FC: Es (ekskl.) - (Gu) (ekskl.) 82 28 81 11

33. (Grejsdal) - Vejle

Strækningshastighed:

Delstrækning	Strækningshastighed (km/t)
(Grejsdal) - Vejle	120

33. (Grejsdal) - Vejle

Fc Fa Nord
linjeblok
stigning F

Vejle (Vj)
km 114,2
overgangsstation
Fc Fa Nord
ID: 67700

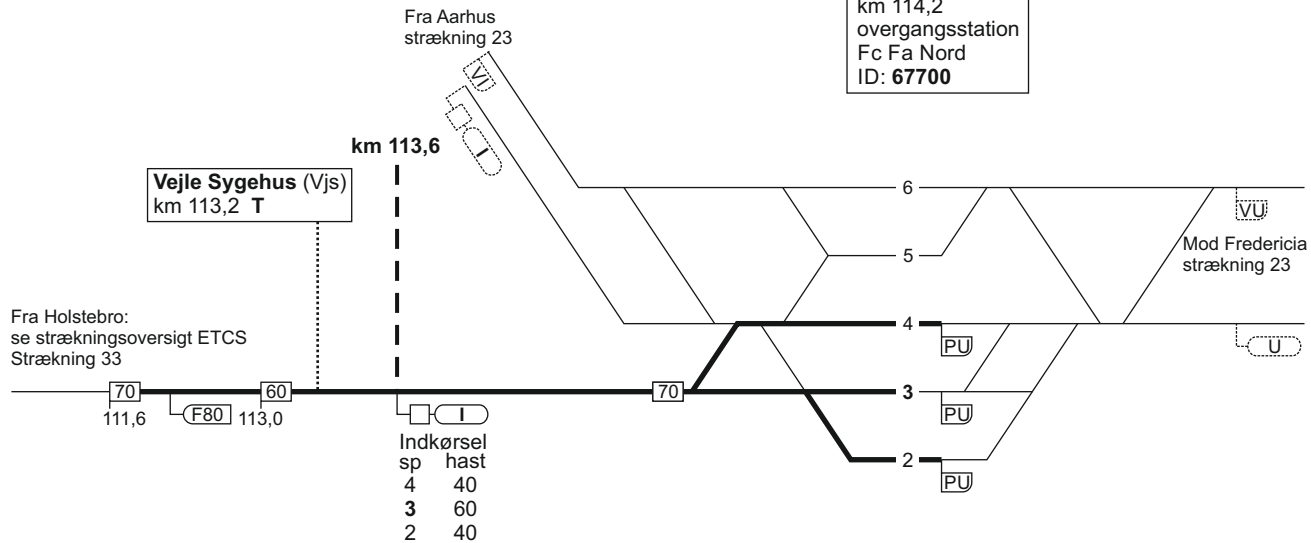

33. Vejle - (Grejsdal)

Fc Fa Nord
linjeblok
stigning F

Vejle (Vj)
km 114,2
overgangsstation
Fc Fa Nord
ID: 67700

Vejle Sygehus (Vjs)
km 113,2 T

km 113,6

Mod Holstebro:
se strækningsoversigt ETCS
Strækning 33

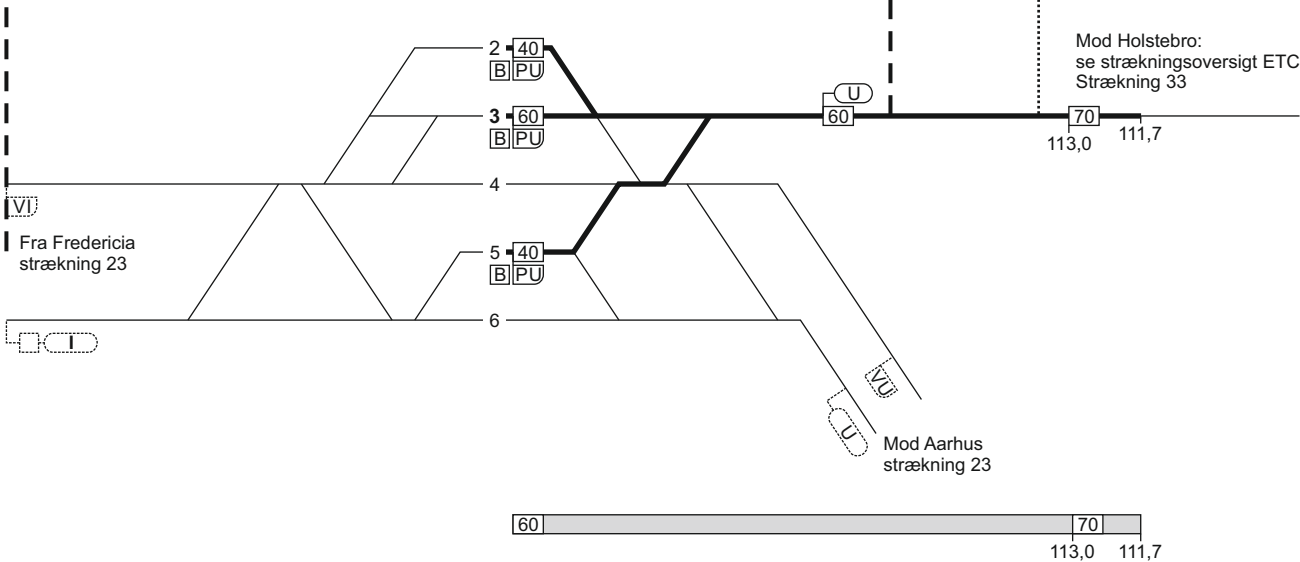

33. (Grejsdal) - Vejle

Togekspeditionssted 1	Togfølgestation 2	Sporbenyttelse 3	Standingssted 4	Kmp/FC telefonnummer 5
Vejle				Fc Nord: 82 27 24 32 GSM-R: 81 99 12 77

35. Skanderborg - (Ry)

Strækningshastighed:

Delstrækning	Strækningshastighed (km/t)
Skanderborg - (Ry)	120

35. Skanderborg - (Ry)

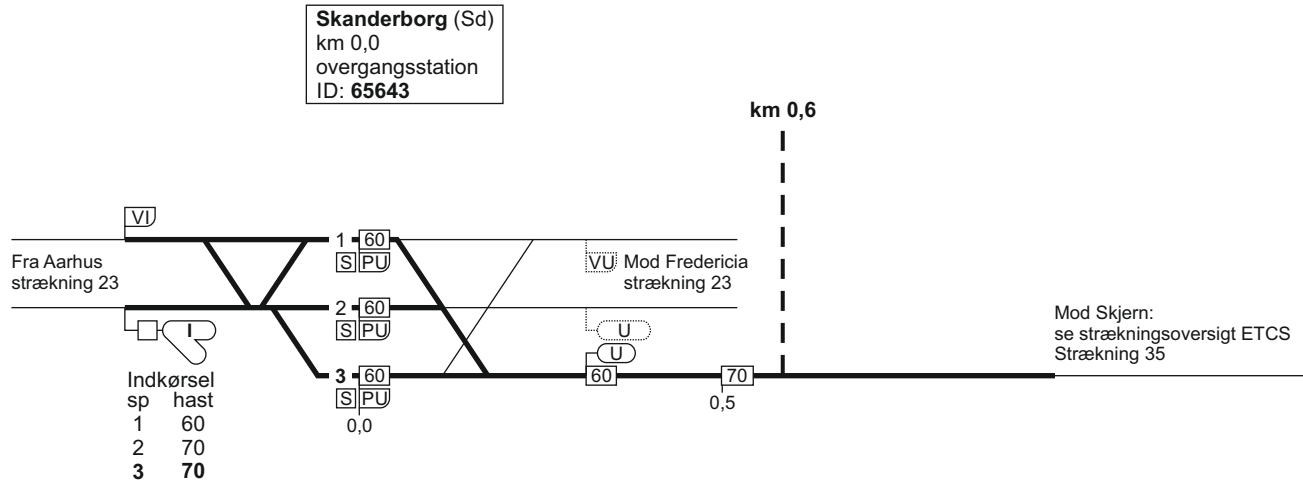

*) Kilometrering fra strækning 23



35. (Ry) - Skanderborg

TIB-S

35. Skanderborg - (Skjern)

773 - 7

16.01.2024

Skanderborg (Sd)
 km 0,0
 overgangsstation
 ID: 65643

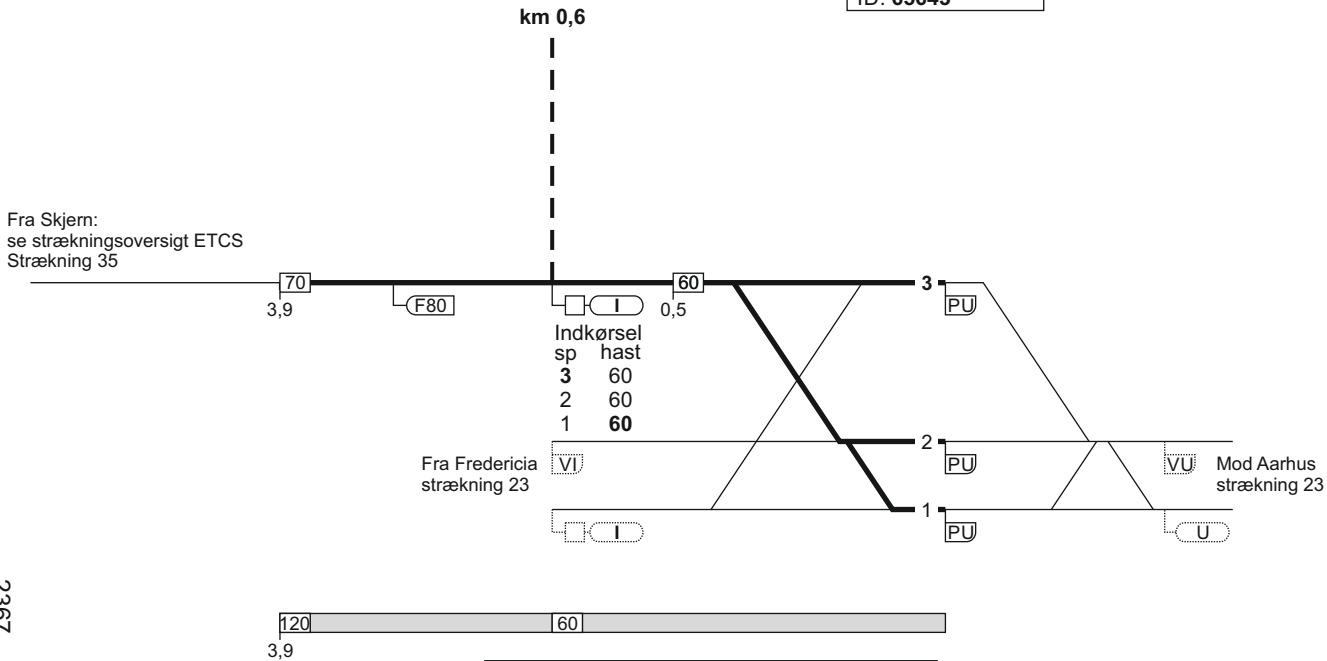

2367

35. Skanderborg - (Ry)

Togekspeditionssted 1	Togfølgestation 2	Sporbenyttelse 3	Standingssted 4	Kmp/FC telefonnummer 5
Skanderborg				Kmp/FC: 86 52 33 43 GSM-R: 81 99 12 56